

NOT: Aşağıdakiler sadece CE işaretli ürünler için geçerlidir.

Uyumluluk Beyanatı– Mercury MerCruiser

Bu deniz tahriki veya iç motor, Mercury MerCruisers talimatlarına uygun biçimde monte edildiğinde, ilgili standartları, değiştirildiği şekilde karşılayarak aşağıdaki direktiflerin gerekliliklerine uymaktadır:

Gezi Tekneleri Direktifi 94/25/EC; 2003/44/EC

Uygulanabilir Gereklilik	Uygulanan Standartlar
Kullanıcı Kılavuzu (A.2.5)	ISO 10240
Kaplama, güverte ve üst yapıdaki açıklıklar (A.3.4)	ISO 9093-1; ISO 9093-2
Kullanıma özellikleri (A.4)	ISO 8665
İç Motor (A.5.1.1)	ISO 15584; ISO 10088; ISO 7840; ISO 10133
Yakıt Sistemi (A.5.2)	ISO 10088; ISO 7840; ISO 8469
Elektrik Sistemi (A.5.3)	ISO 10133; ISO 8846
Dümen sistemi (A.5.4)	Aşağıdakilerin uygulanabilir kısımları: ISO 10592, ISO 8848 ve ABYC P-17
Egzoz emisyon gereklilikleri (B.2)	ISO 8178
Kullanıcı Kılavuzu (B.4)	ISO 8665
Gürültü emisyon seviyeleri (C.1)	ISO 14509
Ateşleme Korunmalı Ekipman (Ek II)	ISO 8846; SAE J1171; SAE J1191; SAE J 2031

Mercury MerCruiser, entegre egzozu olmayan deniz tahriki veya iç motorların, imalatçının tedarik edilen talimatlarına uygun biçimde bir gezi teknesinde monte edildiğinde, yukarıda bahsedilen egzoz emisyonlarını karşılayacak olduğunu beyan etmektedir. Bu motor kurulacağı gezi teknesinin eğer gerekiyorsa direktifin ilgili hükmüyle uyumlu olduğu beyan edilmedikçe kullanılmamalıdır.

Elektromanyetik Uyumluluk Direktifi 89/336/EC, 92/31/EEC ve 93/68/EEC

Jenerik emisyon standardı	EN 50081-1
Jenerik immünite standardı	EN 50082-1
Araçlar, tekneler ve içten yanmalı motorlarla tahrik edilen aygıtlar - Radyo bozukluk özellikleri	SAE J551 (CISPR 12)
Elektrostatik boşaltma testi	EN 61000-6-2; EN 61000-4-2; EN61000-4-3

Tam Kalite Güvence Modülü, Direktif 2003/44/EC altında kalite sisteminin gözetiminden sorumlu bildiri yapılmış makam:

Det Norske Veritas
Norveç
Bildiride Bulunulmuş Makam: 0575

Bu deklarasyon, Mercury Deniz ve Mercury MerCruiser'in salt sorumluluğu altında yayınlanmıştır.

Patrick C. Mackey

Başkan - Mercury Marine, Fond du Lac, WI USA

Düzenleyici irtibat:
Engineering - Regulatory
MerCruiser
3003 N. Perkins Rd
Stillwater, Oklahoma 74075
USA
(405) 377-1200

Tanımlama kaydı

Lütfen aşağıdaki bilgileri kaydedin:

Motor Modeli ve Beygir Gücü		Motor Seri Numarası
Travers Grubu Seri Numarası (Deniz tahriki)	Dişli Oranı	Deniz Tahriki Seri Numarası
İletim Modeli (İç)	Dişli Oranı	İletim Seri Numarası
Pervane Numarası	Hatve	Çap
Kaplama Tanım Numarası (HIN)		Satınalma Tarihi
Tekne İmalatçısı	Tekne Modeli	Uzunluk
Egzoz Gazı Emisyonları Sertifikasyon Numarası		

Seri numaraları, Mercury MerCruiser® güç paketine uygulanan sayısız mühendislik ayrıntıları konusunda imalatçının anahtarlarıdır. Hizmetimiz hakkında yetkili Mercury MerCruiser Bayisi ile irtibat kurarken, **daima model ve seri numarası belirtin.**

Burada yer alan tanım ve teknik özellikler, bu el kitabının basılmak üzere onaylandığı tarihte geçerlidir. Sürekli gelişim politikası izleyen Mercury Marine, önceden haber vermeden ve sorumluluk yüklenmeden herhangi bir zamanda modellere son verme veya teknik özelliklerini ya da tasarımlarını değiştirme hakkını saklı tutmaktadır.

Mercury Marine, Fond du Lac, Wisconsin, A.B.D. A.B.D.'de basılmıştır.

©2006, Mercury Marine

Mercury, Mercury Marine, MerCruiser, Mercury MerCruiser, Mercury Racing, Mercury Precision Parts, Mercury Propellers, Mariner, Quicksilver, #1 On The Water, Alpha, Bravo, Pro Max, OptiMax, Sport-Jet, K-Planes, MerCathode, RideGuide, SmartCraft, Zero Effort, Dalgalar logolu M, Dalgalar logolu Mercury ve SmartCraft logosunun tümü Brunswick Corporation firmasının tescilli ticari markalarıdır. Mercury Ürün koruma logosu Brunswick Corporation'ın kayıtlı hizmet markasıdır.

Hoşgeldiniz

Mevcut en iyi deniz güç paketlerinden birini seçtiniz. Bu pakette kullanım kolaylığı ve dayanıklılığı garanti eden çeşitli tasarım özellikleri yer almaktadır.

Doğru bakım ve servisle, bu ürünün keyfini sezonlar boyunca çıkarabilirsiniz. Maksimum performans ve bakım gerektirmeyen bir kullanımı güvence altına almak için, bu el kitabını dikkatle okumanızı tavsiye ederiz.

Kullanım, Bakım ve Garanti El Kitabında ürününüzün kullanımı ve bakımı hakkında özel talimatlar yer almaktadır. Bu el kitabını, denize her açılışınızda gerektiği an başvurabilmek için ürünün yanında bulundurmanızı öneririz.

Mercury MerCruiser ürünlerimizden birini satın aldığınız için teşekkür ederiz. Tekne kullanımından keyif alacağınız umuyoruz!

Garanti Mesajı

Satın almış olduğunuz ürün Mercury Marine'den **sınırlı garanti ile** gelmektedir; bu garantinin şartları bu kılavuzun Garanti Bölümünde ortaya konmaktadır. Garanti beyanı neyin kapsam altına girip neyin girmediğini, kapsam süresini ve garanti hizmetinin en iyi nasıl alınabileceğini, hasarlardan önemli feragatları ve sınırlamaları **ve ilgili diğer bilgileri** tanımlamaktadır. Bu önemli bilgileri lütfen dikkatle inceleyin.

Mercury Marine ürünleri kendi yüksek kalite standartlarımız, geçerli sanayii standartları ve yönetmeliklerinin yanı sıra belirli emisyon şartnamelerine uygun şekilde tasarlanmakta ve üretilmektedir. Mercury Marine bünyesinde her motor, kullanıma hazır olduğundan emin olmak amacıyla teslimat için ambalajlanmadan önce çalıştırılmakta ve test edilmektedir. Buna ek olarak belirli Mercury Marine ürünleri, ilgili standart ve şartnamelere uygunluklarını doğrulamak ve belgelemek amacıyla kontrollü ve izlenen bir ortamda 10 saatlik motor çalışma süresine kadar test edilmektedir. Yeni olarak satılan tüm Mercury Marine ürünleri, söz konusu motor yukarıda tarif edilen test programlarından birine dahil olsun veya olmasın, uygulanabilir sınırlı garanti kapsamına girer.

Bu Kılavuzu Etrafıca Okuyun

ÖNEMLİ: Bu kılavuzun herhangi bir kısmını anlamazsanız, gerçek açma ve çalıştırma prosedürleri için bir demonstrasyon için bayinizle irtibat kurun.

Bildiri

Bu yayınla ve güç pakediniz hakkında, Uluslararası Tehlike Sembolü ile birlikte bulunan

UYARILAR ve **İKAZLAR**,  hatalı veya dikkatsizce yapılırsa tehlikeli olabilecek belirli bakım ve işlemler hakkında özel talimatlara dair montör/kullanıcıyı alarma geçirmek üzere kullanılabilir. **Bunlara dikkatle uyun.**

Bu Güvenlik Uyarıları, işaret ettikleri tehlikeleri tek başlarına ortadan kaldıramazlar. Servisi uygularken bu özel talimatlara harfiyen uyulması ve sağduyulu hareket edilmesi, kazaları önlemede başvurulacak başlıca önlemlerdir.

UYARI

UYARI—kaçınılmazsa ölüm veya ciddi yaralanma ile sonuçlanabilecek olarak tehlikeli bir durumu göstermektedir.

DİKKAT

İKAZ—kaçınılmazsa, az veya orta çapta yaralanma veya mal hasarına yol açabilecek olası tehlikeli bir durumu göstermektedir. Aynı zamanda emniyetli olmayan uygulamalar konusunda alarm vermek üzere de kullanılabilir.

ÖNEMLİ: Doğru çalıştırma ve/veya bakım için gerekli olan bilgi ve talimatları göstermektedir.

UYARI

Operatör (sürücü), teknenin seyir halindeki ekipmanın doğru ve emniyetli biçimde çalıştırılmasından ve seyir halindeki tüm kişilerin emniyetinden sorumludur. Tekne kullanılmadan önce, operatörün bu Çalıştırma, Bakım ve Garanti kılavuzunu okuması ve güç pakedi ve ilgili tüm aksesuarlar için işletimsel talimatları ayrıntılı biçimde anlamasını şiddetle tavsiye ederiz.

 UYARI

California Teklifi 65 Uyarı

Bu ürünün motor egzozu, kansere, doğum kusurlarınve veya diğer üretkenlik hasarlarına yol açtığı California eyaletinde bilinen kimyasallar içermektedir.

İÇİNDEKİLER

Bölüm 1 - Garanti

Garantinin Devri.....	2	Mercury MerCruiser Sınırlı Garanti (Birleşik Devletler Topluluğu, Orta-Doğu ve Afrika.....	5
Garanti Tescili – ABD ve Kanada.....	2	3 Yıllık Sınırlı Çürüme Garantisi (Tüm Dünyada).....	6
Garanti Tescili - ABD ve Kanada Dışında.....	2	Garanti Kapsamı Ve Harici Durumlar.....	7
Mercury, MerCruiser Sınırlı Garantisi A.B.D., Kanada ve Avrupa (Sadece Benzin Yakıtlı Ürünler İçin).....	3	Garanti Dışı Genel Durumlar.....	8

Bölüm 2 - Güç Paketinizi Tanıma

Savlolü Durdurma Düğmesi.....	10	Konsol Montaj Özellikleri – Çift Motor.....	18
Aygıtlar.....	11	Çift Motorun Senkronize Edilmesi.....	18
System View.....	11	Çiftli Alan İstasyonunun Transferi.....	19
Dijital Göstergeler.....	11	İstasyon Transferi Öncesinde Çift Dümen Senkronizasyonu.....	20
Analog Göstergeler.....	12	Zero Effort (Sıfır Çaba) Özellikleri.....	20
Uzaktan Kontroller (DTS-harici Modeller).....	12	Elektrik Sistemi Aşırı Yüklenme Koruması.....	20
Uzaktan Kumandalar.....	12	Sesli Uyarı Sistemi.....	22
Panel Montaj Özellikleri.....	13	Sesli Uyarı Sisteminin Test Edilmesi.....	22
Konsol Montaj Özellikleri.....	13	Motor Koruma Stratejisi.....	22
Zero Effort (Sıfır Çaba) Özellikleri.....	14	Şanzıman Koruma Stratejisi.....	23
Uzaktan Kontroller (DTS Modeller).....	14	Korna Uyarı Sinyalleri.....	23
Uzaktan Kumandalar.....	14	Emisyon Bilgisi.....	23
Panel Montaj Özellikleri.....	15	Emisyon Kontrol Bilgileri Etiketleri.....	23
Konsol Montaj Özellikleri – Tek Motor.....	16	Kullanıcının Sorumlulukları.....	24
İnce Pusula Dolap Konsolu Montaj Özellikleri – Tek Motor.....	17	Yıldız Etiketleri.....	24

Bölüm 3 - Su Üzerinde

Güvenli Tekne Kullanım Önerileri.....	28	Yalnızca Gaz Kullanımı.....	35
Karbon Monoksit Zehirlenmesine Karşı Dikkatli Olun.....	29	Donma Sıcaklıklarında Kullanım.....	35
İyi Havalandırma.....	30	Tahliye Tapası ve Sintine Pompası.....	35
Kötü Havalandırma.....	30	Sudaki İnsanları Koruma.....	36
Temel Tekne Çalıştırma (DTS harici Modeller).....	30	Seyir Halindeyken.....	36
Suya İndirme ve Tekne Kullanımı.....	30	Tekne Durağan Haldeyken.....	36
Kullanım Çizelgesi.....	31	Yüksek Süratli Ve Yüksek Performanslı Tekne Kullanımı.....	36
Motoru Başlatma ve Durdurma.....	31	Tombaz Tekneleri ve Güverteli Teknelerde Yolcu Güvenliği.....	36
Motoru Başlatma.....	31	Açık Ön Güverteli Tekneler.....	36
Motoru durdurma.....	32	Öne Monteli, Yüksek Kaideli Balık Sandalyeli Tekneler.....	37
Yalnızca Gaz Kullanımı.....	32	Dalga ve Dümen Suyu Atlama.....	37
Donma Sıcaklıklarında Kullanım.....	32	Su Altı Cisimlerine Çarpma Tehlikesi.....	37
Tahliye Tapası ve Sintine Pompası.....	32	Çalıştırmayı Etkileyen Motor.....	38
Temel Tekne Çalıştırma (DTS Modeller).....	33	Tekne İçinde Ağırlık Dağılımı (Yolcular ve Malzeme).....	38
Suya İndirme ve Tekne Kullanımı.....	33	Teknenin Altı.....	38
Kullanım Çizelgesi.....	33	Kavitasyon.....	39
Motoru Başlatma ve Durdurma.....	33		
Motoru Başlatma.....	33		
Motoru durdurma.....	34		

Ventilasyon.....	39	20 Saatlik Alıştırma Dönemi.....	39
İrtifa ve İklim.....	39	Alıştırma Döneminden Sonra.....	40
Başlama.....	39	İlk Sezon Sonu Kontrolü.....	40

Bölüm 4 - Özellikler

Seyir RPM'si.....	42	Motor Özellikleri.....	44
Yakıt Gereklilikleri.....	42	Motor Sporları Modelleri.....	44
Yakıt Sınıfları.....	42	İçten Modeller.....	45
Reformüle (Oksijenatlı) Yakıtların Kullanılması (Yalnızca A.B.D.).....	42	Akışkan Özellikleri.....	45
Alkol İçeren Benzinler.....	42	Motor.....	45
Motor Yağı.....	43	İletim.....	46

Bölüm 5 - Bakım

Ürün Sahibi/Operatör Sorumlulukları.....	48	Motor Soğukken Kontrol.....	54
Yetkili Satıcı Sorumlulukları.....	48	Değiştirme.....	55
Bakım.....	48	Motor Soğutma Sıvısı.....	55
Kendi Kendinize Bakım Önerileri.....	49	Kontrol.....	55
Tetkik.....	49	Doldurma.....	56
Bakım Programı- İç Modeller.....	50	Değiştirme.....	56
Rutin Bakım.....	50	Alev Tutucunun Temizlenmesi.....	56
Her Günün Başlangıcında.....	50	Pozitif Karter Havalandırma Valfi (PCV).....	57
Her Günün Sonunda.....	50	Değiştirme.....	57
Haftalık.....	50	Su Ayırıcılı Yakıt Filtresinin Değiştirilmesi.....	58
Her İki Ayda veya 50 Saatte Bir.....	50	GEN II Modelleri.....	58
Programlanmış Bakım.....	50	GEN III Modelleri.....	59
İlk 20 Saatlik Açma Periyodu sonrasında.....	50	Hat içi Yakıt Filtresi.....	61
Her 100 Saatte bir veya Yıllık (Hangisi Önce olursa).....	50	Yağlama.....	62
Her 300 saatte veya 3 yılda bir.....	50	Kısma Kablosu.....	62
Maintenance Log (Bakım Defteri).....	51	İletim Bağlantısı.....	63
Motor Yağı.....	51	Serpantin Tahrik Kayışı.....	64
Kontrol Etme.....	51	Kontrol.....	64
Doldurma.....	52	Kayışın Değiştirilmesi ve/veya Gergi Ayarı.....	65
Yağ ve Filtreyi Değiştirmek.....	52	Güç Pakedini Yıkama - Motor Sporları.....	66
Kolay Motor Yağı Drenaj Sistemi.....	53	Tekne Suyun Dışında.....	66
Motor Yağı Drenaj Pompası.....	53	Tekne Suda.....	67
Filtreyi Değiştirmek.....	53	Batarya.....	69
Motor Sıcakken Şanzıman.....	54	Akü.....	69
Sıvısı Kontrolü.....	54	Çoklu EFI Motor Aküsü Önlemleri.....	70

Bölüm 6 - Depolama

Soğuk Hava ve Uzun Süreli Depolama.....	72	Hava Tahrikli Tek Noktalı Tahliye Sistemi.....	74
Soğuk Havada veya Uzun Süreli Saklama.....	72	Manuel Üç Noktalı Tahliye Sistemi.....	74
Güç Pakedini Depolama için Hazırlama.....	72	Hava Tahrikli Tek Noktalı Tahliye Sistemi.....	74
Motor ve Yakıt Sistemi Hazırlığı.....	73	Tekne Sudayken.....	74
Deniz suyu Sistemini Drene etmek.....	73	Tekne Su Dışındayken.....	76
Deniz Suyu Sisteminin Tahliyesi.....	73		
Tahliye Sisteminin Tanımlanması.....	74		

Manuel Üç Noktalı Tahliye Sistemi.....	78	Akünün Saklanması.....	80
Tekne Sudayken.....	78	Güç Paketinin Yeniden Hizmete Alınması.....	80
Tekne Su Dışındayken.....	79		

Bölüm 7 - Sorun Giderme

EFI Sorunlarının Teşhis Edilmesi.....	82	Kötü Performans.....	83
DTS Sorunlarının Teşhis Edilmesi.....	82	Aşırı Motor Sıcaklığı.....	83
Motor Koruma Sistemi.....	82	Yetersiz Motor Sıcaklığı.....	83
Marş Motoru, Motoru Kranklamıyor veya Yavaş Kranklıyor.....	82	Düşük Motor Yağ Basıncı.....	84
Motor Marş Almıyor veya Zor Alıyor.....	82	Akü Dolmuyor.....	84
Motor Düzensiz Çalışıyor, Tekliyor ve/veya Tepiyor.....	83	Uzaktan Kumanda Zor Çalışıyor, Aşırı Boşluk Var Veya Garip Sesler Çıkıyor.....	84
		Dümen Zor Veya Gevşek Dönüyor.....	84

Bölüm 8 - Müşteri Yardım Bilgisi

Ürün Sahibi Servis Desteği.....	86	Parça Ve Aksesuar Talepleri.....	87
Yerel Onarım Servisi.....	86	Sorun Çözme.....	87
Evden Uzak Servis.....	86	Mercury Marine Hizmet Büroları.....	87
Çalınmış Güç Paketi.....	86	Literatür Siparişi.....	88
Suya Düşme Sonrasında Dikkat Edilecek Hususlar.....	86	ABD ve Kanada.....	88
Yedek Servis Parçaları.....	86	ABD ve Kanada Dışında.....	88

Bölüm 1 - Garanti

1

İçindekiler

Garantinin Devri.....	2	Mercury MerCruiser Sınırlı Garanti (Birleşik	
Garanti Tescili – ABD ve Kanada.....	2	Devletler Topluluğu, Orta-Doğu ve Afrika.....	5
Garanti Tescili - ABD ve Kanada Dışında.....	2	3 Yıllık Sınırlı Çürüme Garantisi (Tüm Dünyada)	
Mercury, MerCruiser Sınırlı Garantisi A.B.D.,		6
Kanada ve Avrupa (Sadece Benzin Yakıtlı Ürünler		Garanti Kapsamı Ve Harici Durumlar.....	7
İçin).....	3	Garanti Dışı Genel Durumlar	8

Garantinin Devri

Sınırlı garanti, sadece garanti süresinin kullanılmamış bölümüyle sınırlı kalmak şartıyla, bir sonraki alıcıya devredilebilir. Bu, ticari uygulamalarda kullanılan ürünler için geçerli değildir.

Garantiyi bir sonraki mal sahibine devretmek için, satış sözleşmesi belgesinin bir kopyasını, yeni mal sahibinin adı ve adresi ve motor seri numarasını posta veya faks yoluyla Mercury Marine'in garanti kayıt departmanına yollayın. ABD ve Kanada için posta adresi:

Mercury Marine
Dikkatine: Warranty Registration Department
W6250 W. Pioneer Road
P.O. Box 1939
Fond du Lac, WI 54936-1939
920-929-5054
Faks 920-929-5893

Garanti aktarımı işleme konulduğunda, Mercury Marine tescil onayını posta yoluyla ürünün yeni sahibine gönderecektir.

Bu hizmet için herhangi bir ücret alınmaz.

ABD ve Kanada dışında satın alınmış ürünlerde, ülkenizdeki distribütörle veya size en yakın Marine Güç Hizmet Merkezine temasa geçin.

Garanti Tescili – ABD ve Kanada

1. Adresinizi, garanti süresi dahilinde herhangi bir zamanda, Mercury Marine firmasına telefon ederek veya adınız, eski adresiniz, yeni adresiniz ve motor seri numaranızı içeren bir mektup veya faksı Mercury Marine garanti tescil departmanına göndererek değiştirebilirsiniz. Bu bilgi değişikliği işlemlerini yetkili satıcınız da yürütebilir.

Mercury Marine
Dikkatine: Warranty Registration Department
W6250 Pioneer Road
P.O. Box 1939
Fond du Lac, WI 54936-1939
920-929-5054
Faks 920-929-5893

NOT: *Federal Güvenlik Yasası uyarınca tebliğ edilmesi durumunda hazır olması için, A.B.D.'de satılan denizcilik ürünleri hakkında Mercury Marine ve yetkili satıcılar tarafından tescil listeleri tutulması zorunludur.*

2. Garantinin geçerli olabilmesi için ürünün Mercury Marine firmasına tescil edilmesi gerekir. Satış zamanında, yetkili satıcı garanti tescil belgelerini doldurmalı ve zaman geçirmeden MercNET, e-posta veya posta yoluyla Mercury Marine firmasına göndermelidir. Bu garanti tescil formu eline geçtiğinde, Mercury Marine tescil kaydını gerçekleştirecektir.
3. Garanti tescili işleme konulduğunda, Mercury Marine tescil onayını posta yoluyla ürün alıcısına gönderecektir. Bu tescil onayının 30 gün içinde teslim alınmaması durumunda, lütfen vakit geçirmeden yetkili satıcınızla temasa geçin. Ürününüz Mercury Marine tarafından tescil edilmedikçe ürün garantisi geçerlilik kazanmaz.

Garanti Tescili - ABD ve Kanada Dışında

1. Yeni bir ürün satışı gerçekleştiğinde, yetkili satıcınızın Garanti Tescil Kartını vakit geçirmeden eksiksiz şekilde doldurup posta yoluyla garanti tescil/talep programı yönetiminin bölgenizden sorumlu distribütörü veya Marine Power Servis Merkezine göndermesi son derece önemlidir.

2. Garanti Tescil Kartında adınız ve adresiniz, ürün model ve seri numaraları, satış tarihi, kullanım tipi ve ürünü satan distribütör/yetkili satıcının kodu, adı ve adresi tanımlanmaktadır. Ayrıca distribütör/yetkili satıcı, sizin ürünün orijinal alıcısı ve kullanıcısı olduğunu da belgelemektedir.
 3. Garanti Tescil Kartının Alıcı Kopyası olarak ayrılmış nüshası, kart satışı yapan distribütör/yetkili satıcı tarafından eksiksiz şekilde doldurulduktan hemen sonra size VERİLMELİDİR. Fabrika tescil bilgilerinizi içeren bu kart, ileride gerektiğinde kullanılmak üzere saklanmalıdır. Herhangi bir zamanda bu ürüne garanti kapsamında bir servis gerektiğinde, yetkili satıcınız satın alım tarihini doğrulamak ve garanti talep formlarını doldurmak için kart üzerindeki bilgileri kullanmak için sizden Garanti Tescil Kartını isteyebilir.
 4. Bazı ülkelerde, Marine Power Servis Merkezi, Garanti Tescil Kartının Fabrika Kopyasını distribütörünüz/yetkili satıcınızdan aldıktan sonraki 30 gün içinde size kalıcı (plastik) bir Garanti Tescil Kartı çıkaracaktır. Plastik Garanti Tescil Kartı elinize geçtiği takdirde, ürünü satın aldığınızda distribütörünüz/yetkili satıcınız tarafından size verilen Alıcı Kopyasını atabilirsiniz. Bu plastik kartın sizin için geçerli olup olmadığını distribütörünüz/yetkili satıcınıza sorun.
- ÖNEMLİ: Bazı ülkelerde yasa gereği, tescil listelerinin fabrika veya yetkili satıcı tarafından tutulması zorunludur. Herhangi bir nedenle sizinle temasa geçmemiz gerekmesi durumuna karşı, BÜTÜN ürünlerimizin fabrikaya tescil edilmesi arzumuzdur. Yetkili satıcı/distribütörünüzün garanti tescil kartını vakit geçirmeden doldurup fabrika kopyasını bölgenizden sorumlu Marine Power Uluslararası Servis Merkezine gönderdiğinizden emin olun.**
5. Garanti Tescil Kartı ve bunun Garanti Talep işlemleriyle olan ilgisi hakkında daha fazla bilgi için, Uluslararası Garanti bölümüne başvurun.

Mercury, MerCruiser Sınırlı Garantisi A.B.D., Kanada ve Avrupa (Sadece Benzin Yakıtlı Ürünler İçin)

GARANTİ KAPSAMI: Mercury Marine, yeni ürünlerinin aşağıda tanımlanan süreler boyunca malzeme ve işçilik açısından kusursuzluğunu garanti etmektedir.

GARANTİ SÜRESİ: Bu Sınırlı Garanti, ürünün eğlence amaçlı hizmete girdiği ilk tarihten itibaren iki (2) yıl süreyle ya da ürün ilk defa servise çekilinceye kadar, (hangisi daha önce olursa) geçerlidir. Bu ürünlerin ticari amaçlı kullanıcılar için garanti süresi, hangisi önce gelirse o geçerli olmak kaydıyla, ilk perakende satış tarihinden itibaren bir (1) yıl veya toplam 500 çalışma saatidir. Ticari amaçlı kullanım, ürünün, söz konusu amaçlar için yalnızca ara sıra kullanılsa dahi, garanti süresinin herhangi bir bölümünde herhangi bir iş veya hizmetle ilgili olarak veya gelir sağlayıcı şekilde kullanılması olarak tanımlanır. Bu garanti kapsamında yer alan onarım veya parça değişiklikleri veya servis hizmetleri, bu garantinin asıl süresini uzatmaz. Süresi bitmemiş bir garanti, ürünün doğru şekilde tekrar tescil edilmesi koşuluyla ürünü eğlence amaçlı kullanan bir müşteriden ürünü eğlence amaçlı kullanan bir başka müşteriye devredilebilir. Süresi bitmemiş bir garanti, ürünü ticari amaçla kullanan bir müşteriden veya ticari amaçla kullanan bir müşteriye devredilemez.

GARANTİ GEÇERLİLİK ŞARTLARI: Garanti kapsamı yalnızca, ürünü, satışın gerçekleştiği ülkede ürünün dağıtımını yapmak üzere Mercury Marine tarafından yetkilendirilmiş bir Yetkili Satıcıdan satın almış olan perakende müşteriler için, o da ancak Mercury Marine tarafından belirlenmiş teslimat öncesi tetkik işlemleri tamamlanıp belgelendikten sonra geçerlidir. Garanti, ürünün yetkili satıcı tarafından doğru şekilde tescil edilmesi sonrasında geçerlilik kazanır. Garantinin sürdürülebilmesi için, Kullanım ve Bakım El Kitabında belirtilmiş olan düzenli bakımlar zamanında yerine getirilmelidir. Mercury Marine, gelecekteki garanti kapsamını doğru bakım yapıldığının kanıtlanması şartına bağlama hakkını saklı tutar.

MERCURY'NİN YÜKÜMLÜLÜKLERİ: Mercury'nin bu garanti çerçevesindeki tek ve inhisari yükümlülüğü, kendi inisiyatifimiz dahilinde olmak üzere arızalı bir parçayı onarmak, söz konusu parça veya parçaları yeni veya Mercury Marine onaylı yeniden mamul parçalarla değiştirmek veya Mercury ürününün satın alım fiyatını iade etmekle sınırlıdır. Mercury, daha önceden üretilmiş ürünlerde de değişiklik yapma zorunluluğu olmaksızın ürünlerinde zaman zaman geliştirme veya değişiklik yapma hakkını saklı tutar.

GARANTİ ŞARTLARI: Müşteri, ürünün garanti kapsamında onarılması ve ürünün makul bir şekilde ulaştırılması için Mercury'ye makul bir fırsat tanımalıdır. Garanti talepleri, ürünün tetkik edilmek üzere servis yetkisine sahip bir Mercury yetkili satıcısına teslim edilmesiyle gerçekleştirilecektir. Alıcının ürünü söz konusu yetkili satıcıya teslim edemediği durumlarda, Mercury'ye yazılı bildirimde bulunulmalıdır. Bu takdirde firmamız, tetkik ve garanti kapsamındaki onarımlar için gerekli düzenlemeleri yapacaktır. Bu durumda, ilgili bütün nakliye giderleri ve/veya seyahat sürelerini alıcı karşılayacaktır. Verilen servis bu garanti kapsamı dışında kalıyorsa, alıcı ilgili bütün işçilik ve malzeme masraflarını ve söz konusu servisle ilişkili diğer tüm giderleri karşılayacaktır. Alıcı, Mercury tarafından talep edilmedikçe, ürünü veya ürünün parçalarını doğrudan Mercury firmasına göndermeyecektir. Tescilli iyeliğin kanıtı, garantinin işleyebilmesi için garanti hizmetinin talep edildiği anda yetkili servise ibraz edilmek durumundadır.

GARANTİ KAPSAMI DIŞINDAKİ HUSUSLAR: Bu sınırlı garanti düzenli bakım kalemlerini, modifikasyonları, ayarları, normal aşınma ve yıpranmayı, amaç dışı kullanım, anormal kullanım, motorun tavsiye edilen devir aralığında (bkz Kullanım ve Bakım El Kitabı) çalışmasını önleyen pervane veya dişli oranının kullanılması, ürünün Kullanım ve Bakım El Kitabının tavsiye edilen kullanım/çalışma döngüsü bölümüne uygun olmayan bir şekilde kullanılması, ihmal, kaza, suya batma, hatalı montaj (doğru montaj teknik özellikleri ve teknikleri ürünün montaj talimatlarında verilmiştir), hatalı servis, Mercury ürüne hasar veren ve firmamız tarafından üretilmeyen veya satılmayan bir aksesuar veya parçanın kullanılması, jet pompası türbini ve gömlekleri, ürünle kullanımı uygun olmayan yakıtlar, yağlar veya yağlayıcılarla (bkz Kullanım ve Bakım El Kitabı) çalıştırma, parçaların değiştirilmesi veya çıkarılması, yakıt emme, hava emme veya egzoz sisteminden motora su kaçmasına bağlı hasarlar veya soğutma sisteminin yabancı bir nesneyle tıkanmasından kaynaklı soğutma suyu yetersizliği, motorun su dışında çalıştırılması, motorun kış yatırmasında yüksek bir noktaya monte edilmesi veya teknenin motor çok fazla trimlenmişken çalıştırılması nedeniyle ürünün hasar görmesi durumlarını kapsamamaktadır. Ürünün herhangi bir zamanda, önceki sahibi tarafından bile olsa, bir şekilde yarış veya rekabet içeren başka bir amaçla kullanılması veya yarış tipi bir alt üniteyle kullanılması garantiyi geçersiz kılar.

Ürünün sudan çıkartılması, suya indirilmesi, çekilmesi, saklanması, yanı sıra telefon, kiralama, rahatsızlık, slip ücretleri, garanti kapsamı, kredi ödemeleri, zaman kaybı, gelir kaybı veya herhangi bir şekilde meydana gelen sonuç itibarıyla veya dolaylı hasarlar bu garanti kapsamının dışında yer alır. Ayrıca, tekne tasarımı nedeniyle ürüne ulaşmak için tekne bölme duvarlarının veya malzemesinin çıkarılması ve/veya değiştirilmesinden doğan giderler de bu garanti kapsamının dışında yer alır.

Mercury Marine tarafından, Mercury Marine yetkili satıcıları da dahil olmak üzere hiçbir şahıs veya kuruma, bu sınırlı garantide yer alanların dışında ürünle ilgili hiçbir onay, temsil veya garanti yetkisi verilmemiş olup, böyle bir durumun söz konusu olması halinde Mercury Marine aleyhinde kullanılamaz.

MUAFİYETLER VE SINIRLAMALAR:

ZIMNEN İFADE EDİLEN SATIŞ GARANTİSİ VE BELİRLİ BİR AMACA UYGUNLUKTAN KESİNLİKLE SORUMLULUK KABUL EDİLMEZ. ZIMNEN İFADE EDİLEN GARANTİLERDEN FERAGAT EDİLEMİYEN HALLERDE, BUNLAR, AÇIK OLARAK İFADE EDİLEN GARANTİNİN SÜRESİYLE SINIRLIDIR. TESADÜFİ VEYA DOLAYLI ZARARLAR, BU GARANTİ KAPSAMI DIŞINDA YER ALMAKTADIR. BAZI EYALETLER/ÜLKELERDE YUKARIDA TANIMLANAN FERAGATLARA, SINIRLAMALARA VE MUAFİYETLERE İZİN VERİLMEMEKTEDİR; BUNUN SONUCUNDA DA SİZİN İÇİN GEÇERLİ OLMAYABİLİRLER. BU GARANTİ SİZE BELİRLİ YASAL HAKLAR TANIMAKTA OLUP, ÜLKEDEN ÜLKEYE DEĞİŞİKLİK GÖSTEREN BAŞKA YASAL HAKLARA DA SAHİP OLABİLİRSİNİZ.

Mercury MerCruiser Sınırlı Garanti (Birleşik Devletler Topluluğu, Orta-Doğu ve Afrika

GARANTİ KAPSAMI: Mercury Marine, yeni ürünlerinin aşağıda tanımlanan süreler boyunca malzeme ve işçilik açısından kusursuzluğunu garanti etmektedir.

GARANTİ SÜRESİ: Bu Sınırlı Garanti, ürünün eğlence amaçlı kullanımı hedefleyen perakende bir alıcıya ilk satış tarihi veya ürünün hizmete girdiği ilk tarihten hangisi önce geliyorsa o tarihten itibaren bir (1) yıl süreyle geçerlidir. Bu ürünlerin ticari amaçlı kullanıcılar için garanti süresi, hangisi önce gelirse o geçerli olmak kaydıyla, ilk perakende satış tarihinden itibaren bir (1) yıl veya toplam 500 çalışma saatidir. Ticari amaçlı kullanım, ürünün, söz konusu amaçlar için yalnızca ara sıra kullanılsa dahi, garanti süresinin herhangi bir bölümünde herhangi bir iş veya hizmetle ilgili olarak veya gelir sağlayıcı şekilde kullanılması olarak tanımlanır. Bu garanti kapsamında yer alan onarım veya parça değişiklikleri veya servis hizmetleri, bu garantinin asıl süresini uzatmaz. Süresi bitmemiş bir garanti, ürünün doğru şekilde tekrar tescil edilmesi koşuluyla ürünü eğlence amaçlı kullanan bir müşteriden ürünü eğlence amaçlı kullanan bir başka müşteriye devredilebilir. Süresi bitmemiş bir garanti, ürünü ticari amaçla kullanan bir müşteriden veya ticari amaçla kullanan bir müşteriye devredilemez.

GARANTİ GEÇERLİLİK ŞARTLARI: Garanti kapsamı yalnızca, ürünü, satışın gerçekleştiği ülkede ürünün dağıtımını yapmak üzere Mercury Marine tarafından yetkilendirilmiş bir Yetkili Satıcıdan satın almış olan perakende müşteriler için, o da ancak Mercury Marine tarafından belirlenmiş teslimat öncesi tetkik işlemleri tamamlanıp belgelendikten sonra geçerlidir. Garanti, ürünün yetkili satıcı tarafından doğru şekilde tescil edilmesi sonrasında geçerlilik kazanır. Garantinin sürdürülebilmesi için, Kullanım ve Bakım El Kitabında belirtilmiş olan düzenli bakımlar zamanında yerine getirilmelidir. Mercury Marine, gelecekteki garanti kapsamını doğru bakım yapıldığının kanıtlanması şartına bağlama hakkını saklı tutar.

MERCURY'NİN YÜKÜMLÜLÜKLERİ: Mercury'nin bu garanti çerçevesindeki tek ve inhisari yükümlülüğü, kendi inisiyatifimiz dahilinde olmak üzere arızalı bir parçayı onarmak, söz konusu parça veya parçaları yeni veya Mercury Marine onaylı yeniden mamul parçalarla değiştirmek veya Mercury ürününün satın alım fiyatını iade etmekle sınırlıdır. Mercury, daha önceden üretilmiş ürünlerde de değişiklik yapma zorunluluğu olmaksızın ürünlerinde zaman zaman geliştirme veya değişiklik yapma hakkını saklı tutar.

GARANTİ ŞARTLARI: Müşteri, ürünün garanti kapsamında onarılması ve ürünün makul bir şekilde ulaştırılması için Mercury'ye makul bir fırsat tanımalıdır. Garanti talepleri, ürünün tetkik edilmek üzere servis yetkisine sahip bir Mercury yetkili satıcısına teslim edilmesiyle gerçekleştirilecektir. Alıcının ürünü söz konusu yetkili satıcıya teslim edemediği durumlarda, Mercury'ye yazılı bildirimde bulunulmalıdır. Bu takdirde firmamız, tetkik ve garanti kapsamındaki onarımlar için gerekli düzenlemeleri yapacaktır. Bu durumda, ilgili bütün nakliye giderleri ve/veya seyahat sürelerini alıcı karşılayacaktır. Verilen servis bu garanti kapsamı dışında kalıyorsa, alıcı ilgili bütün iş gücü ve malzemeyle birlikte söz konusu servisle ilintili giderleri karşılayacaktır. Alıcı, Mercury tarafından talep edilmedikçe, ürünü veya ürünün parçalarını doğrudan Mercury firmasına göndermeyecektir. Tescilli iyeliğin kanıtı, garantinin işleyebilmesi için garanti hizmetinin talep edildiği anda yetkili servise ibraz edilmek durumundadır.

GARANTİ KAPSAMI DIŞINDAKİ HUSUSLAR: Bu sınırlı garanti düzenli bakım kalemlerini, modifikasyonları, ayarları, normal aşınma ve yıpranmayı, amaç dışı kullanım, anormal kullanım, motorun tavsiye edilen tam açık gaz kelebeği devir aralığında (bkz Kullanım ve Bakım El Kitabı) tam gaz verilerek çalışmasını önleyen pervane veya dişli oranının kullanılması, ürünün Kullanım ve Bakım El Kitabının tavsiye edilen kullanım/çalışma döngüsü bölümüne uygun olmayan bir şekilde kullanılması, ihmal, kaza, suya batma, hatalı montaj (doğru montaj teknik özellikleri ve teknikleri ürünün montaj talimatlarında verilmiştir), hatalı servis, firmamız tarafından üretilmeyen veya satılmayan bir aksesuar veya parçanın kullanılması, jet pompası türbini ve gömlekleri, ürünle kullanımı uygun olmayan yakıtlar, yağlar veya yağlayıcılarla (bkz Kullanım ve Bakım El Kitabı) çalıştırma, parçaların değiştirilmesi veya çıkarılması, yakıt emme, hava emme veya egzoz sisteminden motora su kaçmasına bağlı hasarlar veya soğutma sisteminin yabancı bir nesneyle tıkanmasından kaynaklı soğutma suyu yetersizliği, motorun su dışında çalıştırılması, motorun kış yatırmasında yüksek bir noktaya monte edilmesi veya teknenin motor çok fazla trimlenmişken çalıştırılması nedeniyle ürünün hasar görmesi durumlarını kapsamamaktadır.

Ürünün herhangi bir zamanda, önceki sahibi tarafından bile olsa, bir şekilde yarış veya rekabet içeren başka bir amaçla kullanılması veya yarış tipi bir alt üniteyle kullanılması garantiyi geçersiz kılar.

Ürünün sudan çıkartılması, suya indirilmesi, çekilmesi, saklanması yanısıra telefon, kiralama, rahatsızlık, slip ücretleri, garanti kapsamı, kredi ödemeleri, zaman kaybı, gelir kaybı veya herhangi bir şekilde meydana gelen sonuç itibarıyla veya dolaylı hasarlar bu garanti kapsamının dışında yer alır. Ayrıca, tekne tasarımı nedeniyle ürüne ulaşmak için tekne bölme duvarlarının veya malzemesinin çıkarılması ve/veya değiştirilmesinden doğan giderler de bu garanti kapsamının dışında yer alır.

Mercury Marine tarafından, Mercury Marine yetkili satıcıları da dahil olmak üzere hiçbir şahıs veya kuruma, bu sınırlı garantide yer alanların dışında ürünle ilgili hiçbir onay, temsil veya garanti yetkisi verilmemiş olup, böyle bir durumun söz konusu olması halinde Mercury Marine aleyhinde kullanılamaz.

MUAFİYETLER VE SINIRLAMALAR:

ZİMNEN İFADE EDİLEN SATIŞ GARANTİSİ VE BELİRLİ BİR AMACA UYGUNLUKTAN KESİNLİKLE SORUMLULUK KABUL EDİLMEZ. ZİMNEN İFADE EDİLEN GARANTİLERDEN FERAGAT EDİLEMİYEN HALLERDE, BUNLAR, AÇIK OLARAK İFADE EDİLEN GARANTİNİN SÜRESİYLE SINIRLIDIR. TESADÜFİ VEYA DOLAYLI ZARARLAR, BU GARANTİ KAPSAMI DIŞINDA YER ALMAKTADIR. BAZI EYALETLER/ÜLKELERDE YUKARIDA TANIMLANAN FERAGATLARA, SINIRLAMALARA VE MUAFİYETLERE İZİN VERİLMEMEKTEDİR; BUNUN SONUCUNDA DA SİZİN İÇİN GEÇERLİ OLMAYABİLİRLER. BU GARANTİ SİZE BELİRLİ YASAL HAKLAR TANIMAKTA OLUP, ÜLKEDEN ÜLKEYE DEĞİŞİKLİK GÖSTEREN BAŞKA YASAL HAKLARA DA SAHİP OLABİLİRSİNİZ.

3 Yıllık Sınırlı Çürüme Garantisi (Tüm Dünyada)

GARANTİ KAPSAMI: Mercury Marine firması, Mercury Marine Dıştan Takmalı Motor, MerCruiser İçten Takmalı Motor veya kış motoru kapsamında yer alan hiç bir yeni Mercury, Mariner, Mercury Racing, Sport Jet, M² Jet Drive, Tracker ürününün (Ürün) aşağıda belirtilmiş süre boyunca çürümenin doğrudan etkisi sonucunda çalışamaz duruma gelmeyeceğini garanti eder.

GARANTİ SÜRESİ: Bu sınırlı çürüme garantisi, ürünün ilk satış tarihi veya ürünün ilk hizmete giriş tarihinin hangisi önce gelirse o tarihten itibaren üç (3) yıl süreyle geçerlidir. Bu garanti kapsamında yer alan onarım veya parça değişiklikleri veya servis hizmetleri, bu garantinin orijinal süresini uzatmaz. Süresi bitmemiş bir garanti, ürünün doğru şekilde tekrar tescil edilmesi halinde bir sonraki (ticari dışı kullanım için) alıcıya devredilebilir.

GARANTİ GEÇERLİLİK ŞARTLARI: Garanti kapsamı yalnızca, ürünü, satışını gerçekleştirdiği ülkede ürünün dağıtımını yapmak üzere Mercury Marine tarafından yetkilendirilmiş bir Yetkili Satıcıdan satın almış olan perakende müşteriler için, o da ancak Mercury Marine tarafından belirlenmiş teslimat öncesi tetkik işlemleri tamamlanıp belgelendikten sonra geçerlidir. Garanti, ürünün yetkili satıcı tarafından doğru şekilde tescil edilmesi sonrasında geçerlilik kazanır. Garantinin işleyebilmesi için, Kullanım ve Bakım El Kitabında belirtilmiş olan çürüme önleyici elemanlar tekne de bulunmalı ve Kullanım ve Bakım El Kitabında sıralanmış olan düzenli bakımlar zamanında (herhangi bir sınır getirilmeksizin, galvanik anotların değiştirilmesi, belirtilmiş yağlayıcıların kullanılması ve çentik ve çiziklerin rötuşlanması da dahil) uygulanmalıdır. Mercury Marine, garanti kapsamını doğru bakım yapıldığının kanıtlanması şartına bağlama hakkını saklı tutar.

MERCURY'NİN YÜKÜMLÜLÜKLERİ: Mercury'nin bu garanti çerçevesindeki tek ve inhisari yükümlülüğü, kendi inisiyatifimiz dahilinde olmak üzere çürümüş bir parçayı onarmak, söz konusu parça veya parçaları yeni veya Mercury Marine onaylı yeniden mamul parçalarla değiştirmek veya Mercury ürününün satın alım fiyatını iade etmekle sınırlıdır. Mercury, daha önceden üretilmiş ürünlerde de değişiklik yapma zorunluluğu olmaksızın ürünlerinde zaman zaman geliştirme veya değişiklik yapma hakkını saklı tutar.

GARANTİ ŞARTLARI: Müşteri, ürünün garanti kapsamında onarılması ve ürünün makul bir şekilde ulaştırılması için Mercury'ye makul bir fırsat tanımalıdır. Garanti talepleri, ürünün tetkik edilmek üzere servis yetkisine sahip bir Mercury yetkili satıcısına teslim edilmesiyle gerçekleştirilecektir. Alıcının ürünü söz konusu yetkili satıcıya teslim edemediği durumlarda, Mercury'ye yazılı bildirimde bulunulmalıdır. Bu takdirde firmamız, tetkik ve garanti kapsamındaki onarımlar için gerekli düzenlemeleri yapacaktır. Bu durumda, ilgili bütün nakliye giderleri ve/veya seyahat sürelerini alıcı karşılayacaktır. Verilen servis bu garanti kapsamı dışında kalıyorsa, alıcı ilgili bütün işçilik ve malzeme masraflarını ve söz konusu servisle ilişkili diğer tüm giderleri karşılayacaktır. Alıcı, Mercury tarafından talep edilmedikçe, ürünü veya ürünün parçalarını doğrudan Mercury firmasına göndermeyecektir. Tescilli iyeliğin kanıtı, garantinin işleyebilmesi için garanti hizmetinin talep edildiği anda yetkili servise ibraz edilmek durumundadır.

GARANTİ KAPSAMI DIŞINDAKİ HUSUSLAR: Bu sınırlı garanti elektrik sistemindeki çürümeler, hasardan kaynaklanan çürümeler, yalnızca görünüşü bozacak nitelikteki çürümeler, kötü kullanım veya hatalı servis, aksesuarlar, aygıtlar, dümen sistemlerinde meydana gelen çürümeler, fabrika montajlı jet tahrik ünitesindeki çürümeler, yosunlaşmadan meydana gelen hasarlar, bir yıldan kısa süreli sınırlı Ürün garantisıyla satılan ürünler, yedek parçalar (müşteri tarafından satın alınmış parçalar) ve ticari uygulamalarda kullanılan ürünleri kapsamaz. Ticari amaçlı kullanım, ürünün, söz konusu amaçlar için yalnızca ara sıra kullanılsa dahi, garanti süresinin herhangi bir bölümünde herhangi bir iş veya hizmetle ilgili olarak veya gelir sağlayıcı şekilde kullanılması olarak tanımlanır.

Garanti Kapsamı Ve Harici Durumlar

Bu bölümün amacı, garanti kapsamı konusunda en sık rastlanan yanlış anlamaların ortadan kaldırılmasına yardımcı olmaktır. Aşağıdaki bilgiler, garanti kapsamında yer almayan bazı hizmet türlerini açıklamaktadır. Aşağıda belirtilmiş olan hükümler, Korozyon Arızalarına Karşı Üç Yıl Sınırlı Garanti, Uluslararası Sınırlı Dıştan Takmalı Motor Garantisi ve ABD ve Kanada Sınırlı Dıştan Takmalı Motor Garantisi referans alınarak derlenmiştir.

Garantinin, garanti süresi dahilinde malzeme ve işçilikten kaynaklanan arızaların onarımını kapsadığını unutmayın. Kurulum hataları, kazalar, normal aşınma ve ürüne etki eden çeşitli diğer nedenler garanti kapsamında yer almaz.

Garanti yalnızca, tüketici satışının dağıtım yetkisinin tarafımızca verildiği ülkelerde yapılması durumunda, malzeme ve işçilikteki hatalar ile sınırlıdır.

Garanti kapsamı hakkında herhangi bir sorunuz olduğu takdirde, yetkili satıcınızla temasa geçin. Sorularınızı yanıtlamaktan memnuniyet duyacaklardır.

Garanti Dışı Genel Durumlar

1. Bujiler ve ateşleme elemanlarının kontrol, temizlik veya ayarlamaları da dahil olmak üzere ufak ayarlamalar, karbüratör ayarları, filtreler, kayışlar, kontroller ve normal servisle bağlantılı olarak gerçekleştirilen yağlama işlemleri.
2. Fabrika çıkışlı jet tahrik üniteleri - Garanti dışında yer alan belirli parçalar şunlardır: Darbe veya aşınma sonucu hasar görmüş jet tahrik iticisi ve jet tahrik astarı ile hatalı bakım sonucu hasar görmüş tahrik şaftı yatakları.
3. İhmal, bakımların aksatılması, kaza, anormal kullanım veya yanlış kurulum veya servis.
4. Vira etme, suya indirme ve römorkla çekme masrafları, tekne tasarımından kaynaklanmak üzere, ürüne erişmek için tekne parçalarının çıkarılması ve/veya değiştirilmesi, ilgili tüm nakliye giderleri ve/veya seyahat süresi, vb. Garantinin işleyebilmesi için ürüne makul seviyede erişim sağlanmalıdır. Müşteri ürünü yetkili servise teslim etmelidir.
5. Garanti yükümlülüklerinin gerektirdiği dışında, müşteri tarafından talep edilen ilave servis işleri.
6. Yetkili servis dışında başkaları tarafından yapılan işler, yalnızca şu şartlar altında garanti kapsamı altına alınabilir: Acil durum hallerinde yapılan işler (yakınlarda gerekli işi yapabilecek yetkili bayii olmaması veya çekme vb. işlemlerini yapabilecek olanağın bulunmaması ve yapılan işin bu tesiste gerçekleştirilebileceğine dair önceden fabrika onayı verilmiş olması şartıyla).
7. Olay sırasında ve/veya sonucunda meydana gelen tüm hasarların (saklama masrafları, her tür telefon veya kiralama giderleri, rahatsızlık veya zaman veya para kaybı) sorumluluğu mal sahibine aittir.
8. Garanti kapsamındaki onarımlar sırasında Mercury Precision veya Quicksilver parçaları haricinde parça kullanılması.
9. Normal bakım dahilinde gerçekleştirilen yağ, yağlayıcı ve sıvı değişimleri, garanti kapsamında yer alan bir ürün arızası nedeniyle bunların kaybı veya kirlenmesi halleri dışında, müşterinin sorumluluğu altındadır.
10. Yarış veya başka bir rekabetçi faaliyete katılma veya bunun için hazırlanma veya yarış tipi bir alt üniteyle kullanma.
11. Motor gürültüsünün olması, mutlaka ciddi bir motor arızası olduğunu göstermez. Yapılan muayenede arızaya yol açabilecek ciddi bir iç motor arızası görüldüğü takdirde, gürültüye neden olan arıza garanti kapsamında düzeltilmelidir.
12. Su altındaki bir cisme çarpma sonucunda alt ünite ve/veya pervanede meydana gelen hasar, deniz kazası olarak kabul edilir.
13. Yakıt girişi, hava girişi veya egzoz sisteminden veya suya batma sonucu motora su girmesi.
14. Motorun su dışında çalıştırılması, emme deliklerinin yabancı maddelerle tıkanması, motorun fazla yükseğe monte edilmesi veya fazla dışarıda trim edilmesi sonucunda soğutma suyu eksikliğinin yol açtığı herhangi bir parçadaki arıza.
15. Ürünle birlikte veya üzerinde kullanılması uygun olmayan yakıt ve yağlayıcıların kullanımı. Bkz Bakım Bölümü.
16. Sınırlı garantimiz, tarafımızdan imal edilmeyen veya satılmayan parça veya aksesuarların montaj veya kullanımından dolayı ürünlerimize gelebilecek hiçbir hasar için geçerli değildir. Bu parça veya aksesuarların kullanımıyla ilgisi bulunmayan arızalar, bunların kendi sınırlı garanti şartlarını karşılamaları halinde garanti kapsamına alınır.

Bölüm 2 - Güç Paketinizi Tanıma

İçindekiler

Savlolu Durdurma Düğmesi.....	10	Konsol Montaj Özellikleri – Çift Motor.....	18
Aygıtlar.....	11	Çift Motorun Senkronize Edilmesi.....	18
System View	11	Çiftli Alan İstasyonunun Transferi.....	19
Dijital Göstergeler	11	İstasyon Transferi Öncesinde Çift Dümen	
Analog Göstergeler	12	Senkronizasyonu	20
Uzaktan Kontroller (DTS-harici Modeller).....	12	Zero Effort (Sıfır Çaba) Özellikleri.....	20
Uzaktan Kumandalar.....	12	Elektrik Sistemi Aşırı Yüklenme Koruması.....	20
Panel Montaj Özellikleri	13	Sesli Uyarı Sistemi.....	22
Konsol Montaj Özellikleri	13	Sesli Uyarı Sisteminin Test Edilmesi	22
Zero Effort (Sıfır Çaba) Özellikleri.....	14	Motor Koruma Stratejisi.....	22
Uzaktan Kontroller (DTS Modeller).....	14	Şanzıman Koruma Stratejisi.....	23
Uzaktan Kumandalar.....	14	Korna Uyarı Sinyalleri.....	23
Panel Montaj Özellikleri.....	15	Emisyon Bilgisi.....	23
Konsol Montaj Özellikleri – Tek Motor.....	16	Emisyon Kontrol Bilgileri Etiketi.....	23
İnce Pusula Dolap Konsolu Montaj Özellikleri		Kullanıcının Sorumlulukları	24
– Tek Motor.....	17	Yıldız Etiketi.....	24

Savlolu Durdurma Düğmesi

Savlolu durdurma düğmesinin amacı, operatörün operatör mahallinden uzaklaşması halinde (örneğin kazara operatör mahallinden fırlaması gibi) motoru durdurmaktır.

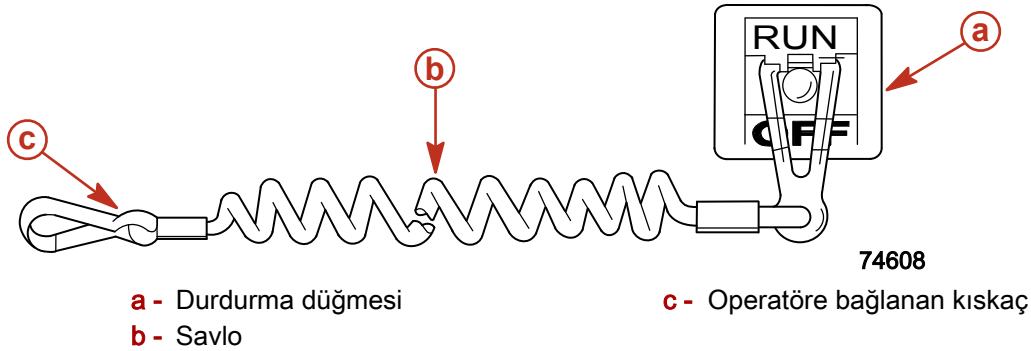

Tekneden düşme gibi kazara yerinden fırlamaların aşağıdaki tipte teknelerde meydana gelme olasılığı daha yüksektir:

- alçak kenarlı spor tekneler
- levrek tekneleri
- yüksek performans tekneleri

Kazara fırlamalara şunlar da yol açabilir:

- kötü kullanım
- kayma süratlerinde koltukta veya üst güvertede oturma
- kayma süratlerinde ayağa kalkma
- sığ veya engel dolu sularda kayma süratlerinde çalıştırma
- bir yöne doğru çekmekte olan dümeni bırakma
- alkol veya uyuşturucu kullanımı
- yüksek süratli tekne manevraları

Savlo genelde, uzatıldığında 122 ve 152 cm (4 - 5 ft.) uzunluğunda olan ve bir ucunda düğmeye takılan bir eleman, diğer ucunda da operatöre bağlanan bir kısaç bulunan bir kablodur. Savlo, yakınlardaki cisimlere dolaşma ihtimalini en aza indirmek amacıyla durağan halde mümkün olan en kısa uzunluğa sahip olması için burgulu biçime sahiptir. Gergin durumdaki uzunluk, operatörün normal operatör mahalline yakın bir bölgede hareket etmek istemesi halinde kazara devreye girme ihtimalini en aza indirecek şekilde seçilmiştir. Daha kısa bir savlo istediğiniz takdirde, savloyu operatörün bileğine veya bacağına sarabilir veya savloya bir düğüm atabilirsiniz.

Savlolu durdurma düğmesi devreye girdiğinde motorun aniden durmasına karşın, tekne, motor durduğu sıradaki hızı ve manevra keskinliğine bağlı olarak belirli bir mesafe kat edecektir. Bununla birlikte, tekne tam bir daireyi tamamlayacaktır. Tekne sürüklenme durumundayken, yolu üzerindeki bir kişiye motorla çalışır durumdaki kadar ciddi zarar verebilir.

Acil bir durumda motoru çalıştırmaları gerekmesi (örneğin, operatörün kazara düşmesi) durumuna karşı, teknedeki diğer yolcuların da doğru çalıştırma ve kullanma prosedürleri hakkında bilgilendirilmelerini tavsiye ederiz.

⚠ UYARI

Kazara fırlama durumunda tekne gövdesi veya pervaneyle temastan kaçınınız. Kişisel yaralanma veya can kaybı meydana gelebilir. Savlolu durdurma düğmesinin her iki ucunu her zaman doğru şekilde bağlayınız.

Düğmenin normal kullanım sırasında da kazara veya istem dışı devreye girmesi mümkündür. Bu, aşağıdaki potansiyel tehlike içeren durumların herhangi birine veya tümüne yol açabilir:

- İleriye doğru hareketin beklenmedik şekilde sona ermesi nedeniyle yolcular ileriye doğru fırlayabilir, ki teknenin ön tarafındaki yolcular burun üzerinden aşarak tahrik veya dümen elemanlarına çarpabilecekleri için özellikle risk altındadırlar.
- Dalgalı sular, güçlü akıntı veya sert rüzgarlarda güç ve direksiyon kontrol kaybı.
- Yanaşma sırasında kontrol kaybı.

⚠ UYARI

Savlolulu durdurma düğmesi devreye girdiğinde teknenin ani yavaşlamasına karşı dikkatli olun. Tekne zarar görebilir ve kişisel yaralanma veya can kaybı meydana gelebilir. Motor çalışır halde ve vitesteyken operatör mahallini ASLA terk etmeyin.

Aygıtlar

System View

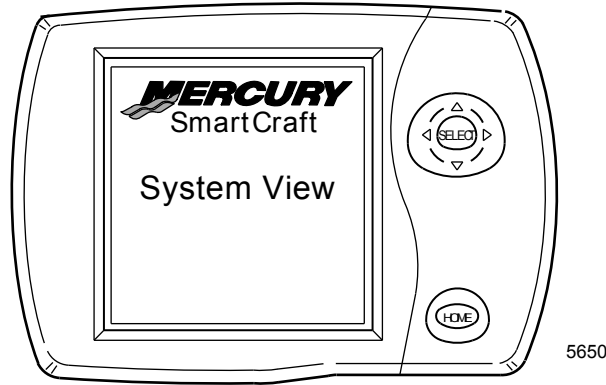

Güç paketiniz Mercury SC5000 SmartCraft System View ekranına bağlı olabilir. Bu ekranda, temel işletim verilerinden motor ikaz verilerine kadar çeşitli bilgiler yansıtılır. SC5000 System View Ekranı, kapsamlı bir tekne enformasyon merkezidir. System View, tekne operatörüne, dümen çarkındaki LCD ekranda anında ve net bir şekilde görüntülenen pek çok kritik çalışma bilgisini alma olanağı sağlar. System View, temel işletim verilerinden teknenin çevresiyle ilgili bilgilere kadar çeşitli bilgileri sürekli olarak izler ve bildirir. System View su sıcaklık ve derinliği, motor trim durumu, teknenin sürati, dümen açısı, sistem koruyucu bakım hatırlatmaları ve sistem tanımlarını görüntüler. System View bunun yanında, varsa teknenin GPS cihazıyla tamamen entegre hale gelip anlık konum, rota, sürat ve varış noktasına kalan yakıt bilgilerini iletir.

Motor veya sistemde bir sorun tespit edildiğinde, System View ikaz mesajını ekranın alt tarafında yer alan bilgi penceresine yansıtarak operatörü potansiyel sorun hakkında bilgilendirecektir.

Sorun motorda ani hasara yol açabilecek tipteyse, Motor Koruma Sistemi soruna, motor gücünü sınırlayarak tepki verecektir. Gazı derhal rölantiye düşürün. Sorun hakkında daha fazla açıklama ve atılması gereken adımlar hakkında, System View Kullanım El Kitabına başvurun.

Dijital Göstergeler

Bu ürün için bir Mercury SmartCraft System aygıt paketini satın alabilirsiniz. Aygıt paketinin görüntüleyeceği işlevler arasında motor devri, soğutma sıvısı sıcaklığı, yağ basıncı, akü voltajı, yakıt tüketimi ve motor çalışma süresi yer almaktadır.

SmartCraft Aygıt paketi Motor Koruma tanımlarına da yardımcı olacaktır. SmartCraft Aygıt paketi kritik motor alarm verileri ve potansiyel sorunları da gösterir.

SmartCraft Aygıt paketi tarafından izlenen uyarı işlevleri ve temel çalışma için ölçüm paketinizle gelen el kitabına bakın.

Analog Göstergeler

Aşağıda, bazı teknelerde tipik olarak bulunan aygıtların kısa tanımlamaları yer almaktadır. Ürün sahibi/operatör, tüm aygıtlar ve bunların işlevlerine aşina olmalıdır. Çok çeşitli aygıt ve üretici bulunduğundan, tekne satıcınızın teknenize ait belirli göstergeleri ve normal değerleri açıklamasını sağlamalısınız.

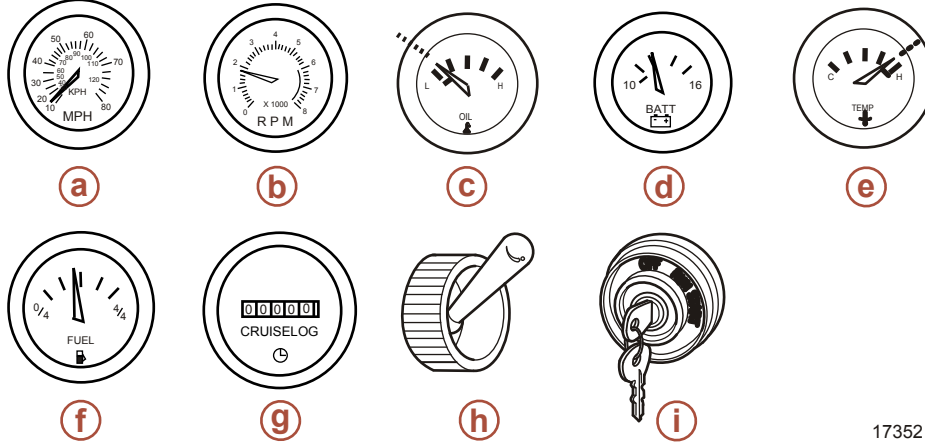

17352

- a - Sürat göstergesi
- b - Devir Sayacı
- c - Yağ basınç göstergesi
- d - Voltmetre
- e - Su sıcaklık göstergesi
- f - Yakıt göstergesi
- g - Saat sayacı
- h - Sintine fanı düğmesi
- i - Kontak anahtarı şalteri

Sürat göstergesi: Teknenin süratini gösterir.

Devir Sayacı: Motor devrini gösterir.

Yağ Basınç Göstergesi: Motor yağ basıncını gösterir.

Voltmetre: Akü voltajını gösterir.

Su Sıcaklık Göstergesi: Motorun çalışma sıcaklığını gösterir.

Yakıt Göstergesi: Depodaki yakıt miktarını gösterir.

Saat sayacı: Motorun çalışma süresini gösterir.

Sintine Fanı Düğmesi: Sintine fanını çalıştırır.

Kontak Anahtarı: Operatörün motoru çalıştırıp durdurmasını sağlar.

Uzaktan Kontroller (DTS-harici Modeller)

Uzaktan Kumandalar

Teknenizde, bir Mercury Precision Parts veya Quicksilver uzaktan kumanda takılı olabilir. Tüm kumandalar gösterilen özelliklerin tümüne sahip olmayabilir. Uzaktan kumandanız hakkında açıklayıcı bilgiler ve/veya sunum için yetkili satıcınızla görüşün.

PANEL MONTAJ ÖZELLİKLERİ

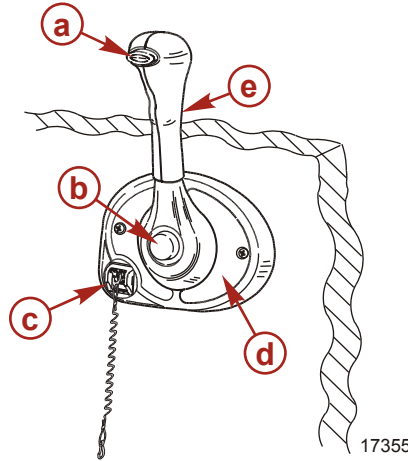

- a -** Boş vites kilit düğmesi
b - Yalnızca gaz düğmesi
c - Savlolu durdurma düğmesi
d - Kumanda kolu gerginlik ayar vidası
e - Kumanda kolu

Boş Vites Kilit Düğmesi – Yanlışlıkla vites ve gaz kullanımını önler. Kumanda kolunu boş vites konumundan çıkarmak için boş vites kilit düğmesinin içeri basılması gerekir.

Yalnızca Gaz Düğmesi – Motorun vitesi değiştirilmeden motor gazının açılmasını sağlar. Bu da, vites mekanizmasını kumanda kolundan ayırmak suretiyle yapılır. Yalnızca gaz düğmesine yalnızca uzaktan kumanda kolu boş konumdayken basılabilir ve yalnızca motorun çalıştırılmasına yardımcı olmak için kullanılmalıdır.

Savlolu Durdurma Düğmesi – Operatör (salvoya bağlıken) operatör mahallinden düğmeyi çalıştıracak kadar her uzaklaştığında kontağı off (kapalı) konumuna getirir. Bkz. **Savlolu Durdurma Düğmesi** (bu düğmenin kullanılması konusunda bilgi için).

Kumanda Kolu – Vites ve gaz, kumanda kolunun hareketiyle kumanda edilir. Seri bir hareketle, kumanda kolunu boş konumdan ileriye, vitesin birinci kastanyolasına getirin. Devri yükseltmek için itmeye devam edin. Geri vites için seri bir hareketle, kumanda kolunu boş konumdan geriye vitesin birinci kastanyolasına getirin ve devri yükseltmek için geriye doğru itmeye devam edin.

Kumanda Kolu Gerginlik Ayar Vidası – (görülmemektedir) Bu vida uzaktan kumanda kolunu hareket ettirmek için gerekli gücü ayarlamak için kullanılır. Tam ayarlama talimatı için uzaktan kumanda ile gelen talimata bakın.

KONSOL MONTAJ ÖZELLİKLERİ

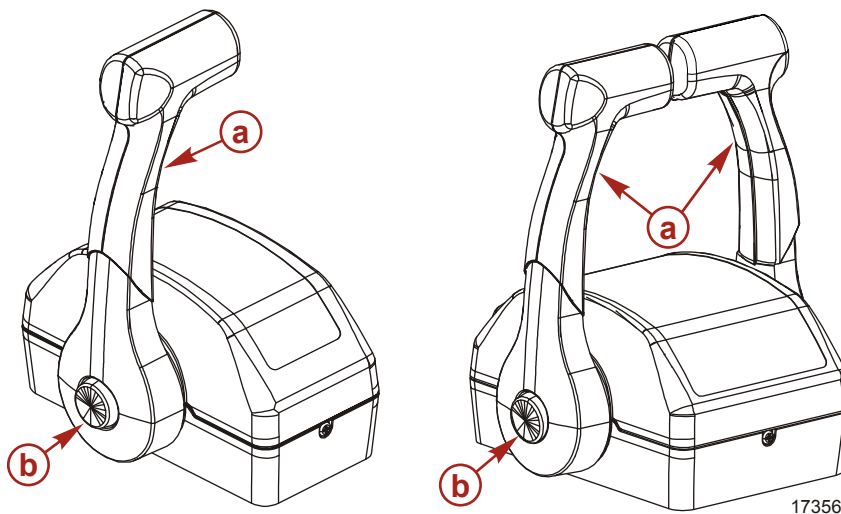

a - Yalnızca Gaz Düğmesi

b - Kumanda Kolu

Yalnızca Gaz Düğmesi – Motorun vitesi değiştirilmeden motor gazının açılmasını sağlar. Bu da, vites mekanizmasını kumanda kolundan ayırmak suretiyle yapılır. Yalnızca gaz düğmesine yalnızca uzaktan kumanda kolu boş konumdayken basılabilir.

Kumanda Kolları – Vites ve gaz, kumanda kolunun hareketiyle kumanda edilir. Seri bir hareketle, kumanda kolunu boş konumdan ileri vitesin birinci kastanyolasına getirin ve devri yükseltmek için itmeye devam edin. Geri vites için seri bir hareketle, kumanda kolunu boş konumdan geriye vitesin birinci kastanyolasına getirin ve devri yükseltmek için geriye doğru itmeye devam edin.

Kumanda Kolu Gerginlik Ayar Vidası – (görülmemektedir) Bu vida uzaktan kumanda kolunu hareket ettirmek için gerekli gücü ayarlamak için kullanılır. Tam ayarlama talimatı için uzaktan kumanda ile gelen talimata bakın.

Zero Effort (Sıfır Çaba) Özellikleri

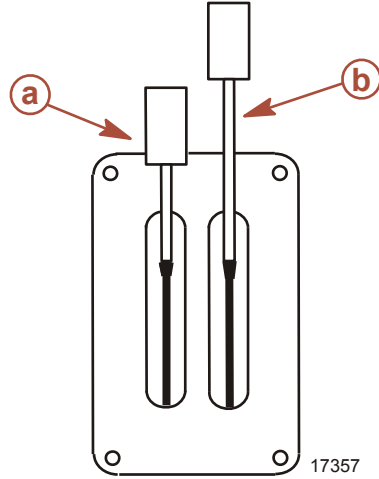

a - Vites kolu

b - Gaz kolu

Vites Kolu – Vites işlevleri vites kolunun hareketiyle kumanda edilir. Geri vitese geçmek için, vites kolunu geri konumuna getirin. Boş vitese geçmek için, vites kolunu orta konuma getirin. İleri vitese geçmek için, vites kolunu ileri konumuna getirin.

Gaz Kolu – Gaz işlevleri gaz kolunun hareketiyle kumanda edilir. Devri artırmak için gaz kolunu ileri itin. Tam gaz (Wide Open Throttle:WOT) vermek için gaz kolunu tam ileri konuma getirin. Devri azaltmak için gaz kolunu geri çekin. Minimum devre (rölanti) düşmek için gaz kolunu tam kış konumuna getirin.

Uzaktan Kontroller (DTS Modeller)

Uzaktan Kumandalar

ÖNEMLİ: Teknenizde, bir Mercury Marine elektronik uzaktan kumanda takılı olmalıdır. Bu kontrol sistemi viteste başlamaya karşı koruma sağlar ve motorun vites ileri veya geriye takılıyken çalışmaya başlamasını önler. Mercury Precision Parts/Quicksilver Aksesuarları Kılavuzuna bakın.

Bu motor paketini çalıştırmak için gerekli Dijital Gaz ve Vites Sistemi (DTS) başlama ve durma işlevleri, gaz kontrolü, vites kontrolü, viteste başlama koruması ve acil savlolu durdurma işlevleri sağlar. DTS sistemi kumanda modülü kiti ve elektronik uzaktan kumanda gibi özel dümen çarkı bileşenleriyle çalışır. Uzaktan kumandanız hakkında açıklayıcı bilgiler ve/veya sunum için yetkili satıcınızla görüşün.

Panel Montaj Özellikleri

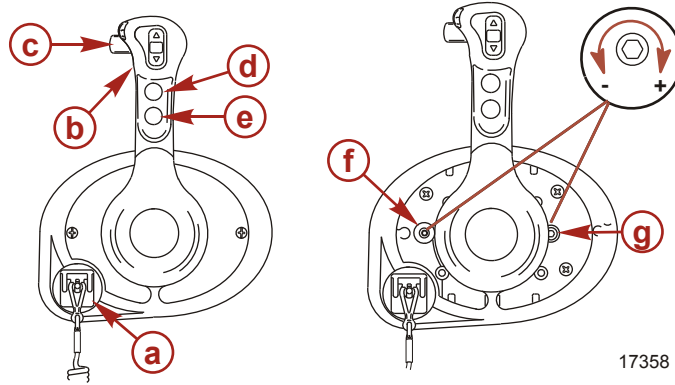

- a** - Savlolu durdurma düğmesi
b - Kumanda kolu
c - Vites Kolu
d - Trim/yatırma düğmesi

- e** - Yalnızca gaz düğmesi
f - Başlatma/durdurma düğmesi
g - Kastanyola gerginlik ayar vidası
h - Kumanda kolu sürtünme ayar vidası

Savlolu Durdurma Düğmesi –Operatör (salvoya bağlıyken) operatör mahallinden düğmeyi çalıştıracak kadar her uzaklaştığında kontağı off (kapalı) konumuna getirir. Bkz.**Savlolu Durdurma Düğmesi** (bu düğmenin kullanılması konusunda bilgi için).

Kumanda Kolu – Vites ve gaz, kumanda kolunun hareketiyle kumanda edilir. İleri vites için seri bir hareketle, kumanda kolunu boş konumdan ileriye, vitesin birinci kastanyolasına getirin. Devri yükseltmek için itmeye devam edin. Geri vites için seri bir hareketle, kumanda kolunu boş konumdan geriye vitesin birinci kastanyolasına getirin ve devri yükseltmek için geriye doğru itmeye devam edin.

Vites Kilidi –Vites kilidine basılması motorun vites değiştirmesini sağlar. Kumanda kolunu boş vites konumundan çıkarmak için vites kilit düğmesine daima basılması gerekir.

Yalnızca Gaz Düğmesi –Motorun vitesi değiştirilmeden motor gazının açılmasını sağlar. Yalnızca gaz düğmesine yalnızca uzaktan kumanda boş konumdayken basılabilir ve yalnızca motorun çalıştırılmasına veya ısıtılmasına yardımcı olmak için kullanılmalıdır.

Başlatma/Durdurma Düğmesi –Tekne operatörünün kontak anahtarını kullanmadan motoru çalıştırmasına ve durdurmasına olanak sağlar.

Kastanyola Gerginlik Ayar Vidası –Bu vida ayarlanarak kumanda kolunun kastanyola konumlarından çıkarılması için gereken efor artırılabilir veya azaltılabilir (kapak çıkarılmalıdır). Gerginliği arttırmak için vidayı saat yönünde döndürün.

Kumanda Kolu Sürtünme Ayar Vidası –Bu vida ayarlanarak kumanda kolundaki gerginlik artırılabilir veya azaltılabilir (kapak çıkarılmalıdır). Bu, kolun dalgalı sularda istenmedik şekilde hareket etmesini önleyecektir. Vidayı saat yönünde döndürerek gerginliği arttırabilir, saat yönünün tersine döndürerek ise gerginliği azaltabilirsiniz.

Konsol Montaj Özellikleri – Tek Motor

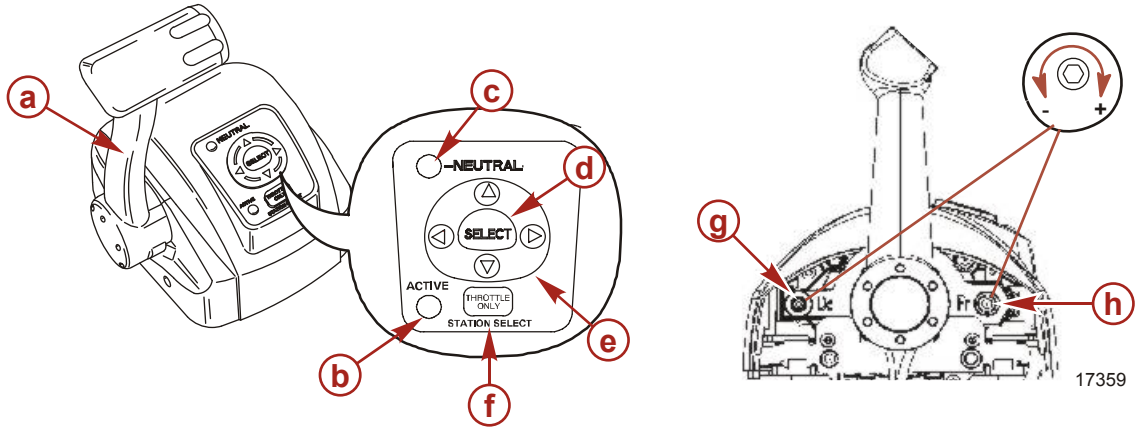

- a - Kumanda kolu
- b - Aktif ışığı
- c - Boş ışığı
- d - Select (seçme) tuşu

- e - Ok tuşları
- f - Yalnızca gaz/istasyon seçme düğmesi
- g - Kastanyola gerginlik ayarı
- h - Kumanda kolu sürtünme ayar vidası

Kumanda Kolu –Vites ve gaz, kumanda kolunun hareketiyle kumanda edilir. İleri vites için seri bir hareketle, kumanda kolunu boş konumdan ileriye, vitesin birinci kastanyolasına getirin. Devri yükseltmek için itmeye devam edin. Geri vites için seri bir hareketle, kumanda kolunu boş konumdan geriye vitesin birinci kastanyolasına getirin ve devri yükseltmek için geriye doğru itmeye devam edin.

Aktif Işığı –Aktif ışığı, uzaktan kumandanın aktif ve kullanıma hazır olduğunu göstermek için yanar.

Boş Işığı –Boş ışığı, motor boş viteste iken yanar.

Select (Seçme) Tuşu –System View ekran seçeneklerini seçer ve veri girişini doğrular.

Ok Tuşları –System View ekran işlev mesajları arasında hareket edilmesini sağlar.

Yalnızca Gaz/İstasyon Seçme Düğmesi –Motorun vitesi değiştirilmeden motor gazının açılmasını sağlar. Yalnızca gaz/istasyon seçme düğmesi birden fazla dümen çarkı ile çalışıldığında tekne operatörünün hangi uzaktan kumandanın motor çalışmasını kontrol ettiğini kontrol etmesine olanak sağlar. Bkz. **Çift Dümen Çarkı İstasyon Transferi**.

Kastanyola Gerginlik Ayar Vidası –Bu vida ayarlanarak kumanda kolunun kastanyola konumlarından çıkarılması için gereken efor artırılabilir veya azaltılabilir (kapak çıkarılmalıdır). Gerginliği arttırmak için vidayı saat yönünde döndürün.

Kumanda Kolu Sürtünme Ayar Vidası –Bu vida ayarlanarak kumanda kolundaki gerginlik artırılabilir veya azaltılabilir (kapak çıkarılmalıdır). Bu, kolun dalgalı sularda istenmedik şekilde hareket etmesini önleyecektir. Vidayı saat yönünde döndürerek gerginliği arttırabilir, saat yönünün tersine döndürerek ise gerginliği azaltabilirsiniz.

İnce Pusula Dolap Konsolu Montaj Özellikleri – Tek Motor

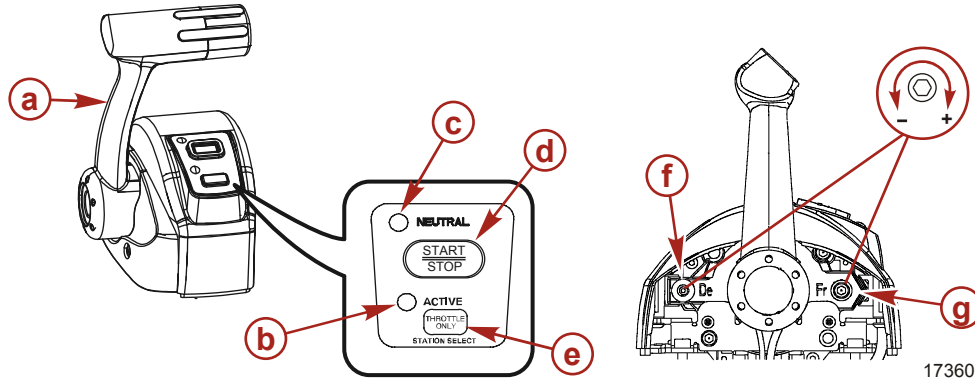

a - Kumanda kolu

b - Aktif ışığı

c - Boş ışığı

d - Başlatma/durdurma düğmesi

e - Yalnızca gaz/istasyon seçme düğmesi

f - Kastanyola gerginlik ayarı

g - Kumanda kolu sürtünme ayar vidası

Kumanda Kolu –Vites ve gaz, kumanda kolunun hareketiyle kumanda edilir. İleri vites için seri bir hareketle, kumanda kolunu boş konumdan ileriye, vitesin birinci kastanyolasına getirin. Devri yükseltmek için itmeye devam edin. Geri vites için seri bir hareketle, kumanda kolunu boş konumdan geriye vitesin birinci kastanyolasına getirin ve devri yükseltmek için geriye doğru itmeye devam edin.

Aktif Işığı –Aktif ışığı, uzaktan kumandanın aktif ve kullanıma hazır olduğunu göstermek için yanar.

Boş Işığı –Boş ışığı, motor boş viteste iken yanar.

Başlatma/Durdurma Düğmesi –Tekne operatörünün kontak anahtarını kullanmadan motoru çalıştırmasına ve durdurmasına olanak sağlar.

Yalnızca Gaz/İstasyon Seçme Düğmesi –Motorun vitesi değiştirilmeden motor gazının açılmasını sağlar. Yalnızca gaz/istasyon seçme düğmesi birden fazla dümen çarkı ile çalışıldığında tekne operatörünün hangi uzaktan kumandanın motor çalışmasını kontrol ettiğini kontrol etmesine olanak sağlar. Bkz. **Çift Dümen Çarkı İstasyon Transferi**.

Kastanyola Gerginlik Ayar Vidası –Bu vida ayarlanarak kumanda kolunun kastanyola konumlarından çıkarılması için gereken efor artırılabilir veya azaltılabilir (kapak çıkarılmalıdır). Gerginliği arttırmak için vidayı saat yönünde döndürün.

Kumanda Kolu Sürtünme Ayar Vidası –Bu vida ayarlanarak kumanda kolundaki gerginlik artırılabilir veya azaltılabilir (kapak çıkarılmalıdır). Bu, kolun dalgalı sularda istenmedik şekilde hareket etmesini önleyecektir. Vidayı saat yönünde döndürerek gerginliği arttırabilir, saat yönünün tersine döndürerek ise gerginliği azaltabilirsiniz.

Konsol Montaj Özellikleri – Çift Motor

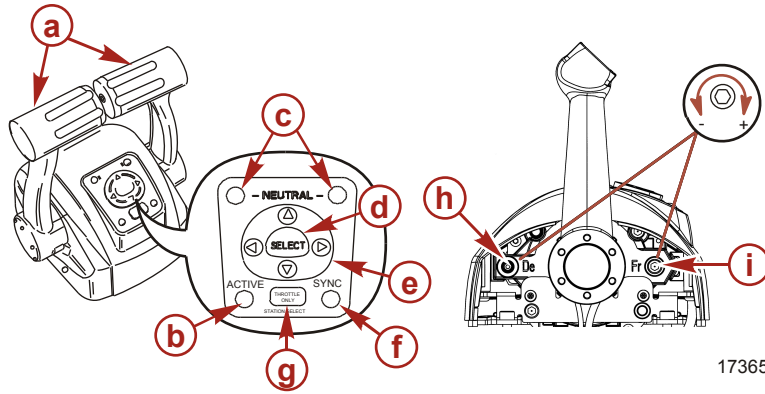

- a - Kumanda kolları
- b - Aktif ışığı
- c - Boş ışığı
- d - Select (seçme) tuşu
- e - Ok tuşları

- f - Sync ışığı
- g - Yalnızca gaz/istasyon seçme düğmesi
- h - Kastanyola gerginlik ayarı
- i - Kumanda kolu sürtünme ayar vidası

Kumanda Kolu –Vites ve gaz, kumanda kolunun hareketiyle kumanda edilir. İleri vites için seri bir hareketle, kumanda kolunu boş konumdan ileriye, vitesin birinci kastanyolasına getirin. Devri yükseltmek için itmeye devam edin. Geri vites için seri bir hareketle, kumanda kolunu boş konumdan geriye vitesin birinci kastanyolasına getirin ve devri yükseltmek için geriye doğru itmeye devam edin.

Aktif Işığı –Aktif ışığı, uzaktan kumandanın aktif ve kullanıma hazır olduğunu göstermek için yanar.

Boş Işığı –Boş ışığı, motor boş viteste iken yanar.

Select (Seçme) Tuşu –System View ekran seçeneklerini seçer ve veri girişini doğrular.

Ok Tuşları –System View ekran işlev mesajları arasında hareket edilmesini sağlar.

Sync Işığı –Sync ışığı iki motorun RPM değerleri DTS sistemi ile senkronize edilirken yanar.

Yalnızca Gaz/İstasyon Seçme Düğmesi –Motorun vitesi değiştirilmeden motor gazının açılmasını sağlar. Yalnızca gaz/istasyon seçme düğmesi birden fazla dümen çarkı ile çalışıldığında tekne operatörünün hangi uzaktan kumandanın motor çalışmasını kontrol ettiğini kontrol etmesine olanak sağlar. Bkz. **Çift Dümen Çarkı İstasyon Transferi**.

Kastanyola Gerginlik Ayar Vidası –Bu vida ayarlanarak kumanda kolunun kastanyola konumlarından çıkarılması için gereken efor artırılabilir veya azaltılabilir (kapak çıkarılmalıdır). Gerginliği arttırmak için vidayı saat yönünde döndürün.

Kumanda Kolu Sürtünme Ayar Vidası –Bu vida ayarlanarak kumanda kolundaki gerginlik artırılabilir veya azaltılabilir (kapak çıkarılmalıdır). Bu, kolun dalgalı sularda istenmedik şekilde hareket etmesini önleyecektir. Vidayı saat yönünde döndürerek gerginliği arttırabilir, saat yönünün tersine döndürerek ise gerginliği azaltabilirsiniz.

Çift Motorun Senkronize Edilmesi

Otomatik senkronizasyon özelliği, devreye girdiğinde, iskele motorunun devrini sancak motorunun devriyle eşleşecek şekilde otomatik olarak ayarlayacaktır.

Her iki motorun hızı iki saniye boyunca 900 RPM'in üzerinde olduğunda ve uzaktan kumanda kolları aralarında 5° olacak şekilde konumlandığında motorların senkronizasyonu otomatik olarak devreye girecektir.

Otomatik Senkronizasyon %95 gaz keleşliği açıklığına kadar devrede kalacaktır. Her iki motor da senkronize olduğunda Sync ışığı yanacaktır.

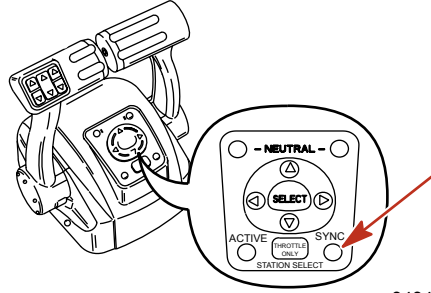

3434

Devreden çıkarmak için, kumanda kollarından birini veya her ikisini de birbirleriyle 5°'den fazla açı yapacak şekilde oynatın, motor devrini 900 RPM altına düşürün veya motor devrini %95'in üzerine çıkarın.

Çiftli Alan İstasyonunun Transferi

Sadece Gaz Kelebeği/istasyon seçme düğmesi bot operatörünün hangi uzaktan kumandanın motor çalışmasını kontrol ettiğini kontrol etmesine olanak sağlar.

Motor kontrolünde bulunan uzaktan kumanda istasyonunda aktif ışık yanacaktır.

⚠ UYARI

Tekne kontrolünün yitilmesi ciddi yaralanma veya can kaybına yol açabilir. Bot operatörü motor vitese alınmış iken aktif istasyonu asla boş bırakmamalıdır. Alan transferi istasyonda birileri varken yapılmalıdır. Tek kişilik alan transferi sadece motor boşta iken yapılmalıdır.

NOT: İstasyon transferi yapılırken boş konum tercih edilir. Uzaktan kumandanın boş konuma getirilmesi için şartların müsait olmaması halinde istasyon viteste iken transfer edilebilir.

NOT: Yerni istasyonda istasyon seçme düğmesine basmak ve bırakmak motor kontrolünün yeni istasyona transfer edilmesine olanak sağlar. Kumanda, motor RPM değerini ve vites konumunu yeni istasyondaki kumanda kolu konumuna göre otomatik olarak ayarlamaya başlayacaktır. Kumanda kollarını istediğiniz gaz ve vites konumuna getirin.

1. Aktif uzaktan kumanda kolunu boş konuma getirin.
2. Aktif olmayan düman istasyonuna gidin ve uzaktan kumanda kolunu boş konuma getirin.
3. Sadece gaz kelebeği/istasyonu düğmesine bir kez basın. Uzaktan kumanda istasyonunun motoru kontrol ettiğini göstermesi için "ACTIVE" ışığı yanacaktır.

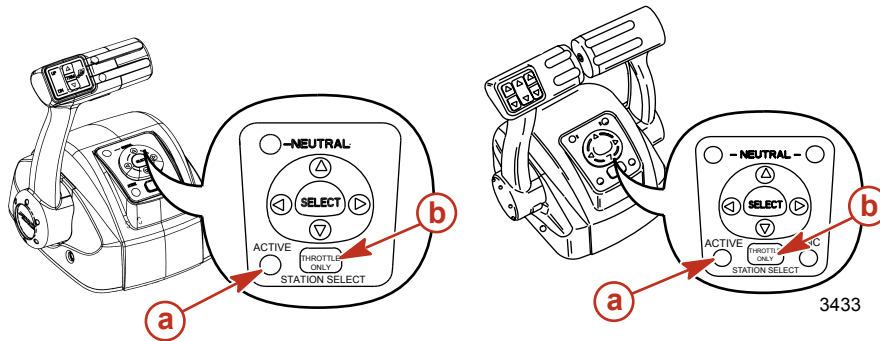

a - Aktif Işık

b - Yalnızca gaz/istasyon seçme düğmesi

4. Aktif ışık ilk uzaktan kumanda istasyonunda kapatılacaktır.

İSTASYON TRANSFERİ ÖNCESİNDE ÇİFT DÜMEN SENKRONİZASYONU

İstasyon seçme düğmesine basılı tutmak tutma ayarları eski (aktif olmayan) istasyonda iken bot operatörünün kontrol ayarlarını yeni istasyonda 10 saniye süreyle eşleştirmesine olanak sağlar. Kollar eşleştirilmezse, boş vites ışığı yanacaktır. Kollar eşleşme konumuna yaklaştıkça ışık daha hızlı yanıp söner. Işık sürekli olarak yanınca, kollar eşleşmiş demektir ve düğme bırakılabilir. Aktarma işlemi tamamlanmıştır ve artık yeni istasyon kumanda etmektedir. Düğme 10 saniyeden daha uzun süre tutulursa, istasyon transferi iptal edilir.

Zero Effort (Sıfır Çaba) Özellikleri

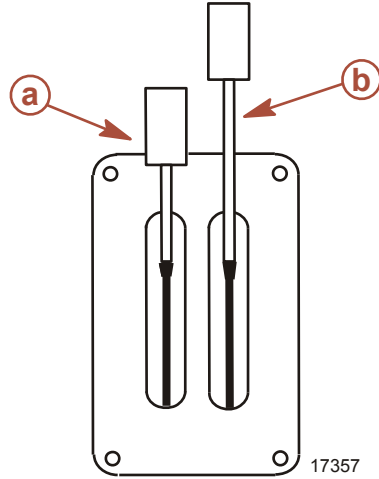

a - Vites kolu

b - Gaz kolu

Vites Kolu –Vites işlevleri vites kolunun hareketiyle kumanda edilir. Geri vitese geçmek için, vites kolunu geri konumuna getirin. Boş vitese geçmek için, vites kolunu orta konuma getirin. İleri vitese geçmek için, vites kolunu ileri konumuna getirin.

Gaz Kolu –Gaz işlevleri gaz kolunun hareketiyle kumanda edilir. Devri artırmak için gaz kolunu ileri itin. Tam gaz (Wide Open Throttle:WOT) vermek için gaz kolunu tam ileri konuma getirin. Devri azaltmak için gaz kolunu geri çekin. Minimum devre (rölanti) düşmek için gaz kolunu tam kış konumuna getirin.

Elektrik Sistemi Aşırı Yüklenme Koruması

Bir elektriksel aşırı yüklenme oluşursa, sigorta patlayacak veya devre kesicisi açılacaktır. Sigortayı değiştirmeden veya devre kesicisini yeniden ayarlamadan önce nedeni bulun ve düzeltin.

NOT: Motorun çalıştırılması gerektiği ve yüksek akım çekilmesinin nedeninin bulunup düzeltilemediği acil bir durumda, motora bağlı tüm aksesuarları kapatın veya aygıt kablolarını çıkarın. Devre kesiciyi sıfırlayın. Devre kesici açık kalıyorsa, aşırı elektrik yüklemesi ortadan kaldırılmamış demektir. Elektrik sistemi üzerinde daha ayrıntılı kontroller gerekir. Yetkili bayiniz ile irtibat kurun.

1. Devre kesicisi, kablolama takımını ve enstrümantasyon güç başlığını korumaktadır. Kırmızı butona basarak devre kesiciyi kontrol edin. Eğer devre kesici düzgün biçimde çalışıyorsa, sarı kol görülecektir. Test sonrasında resetleyin veya eğer sıkışırsa sarı kolu muhafazanın içine geri itin.

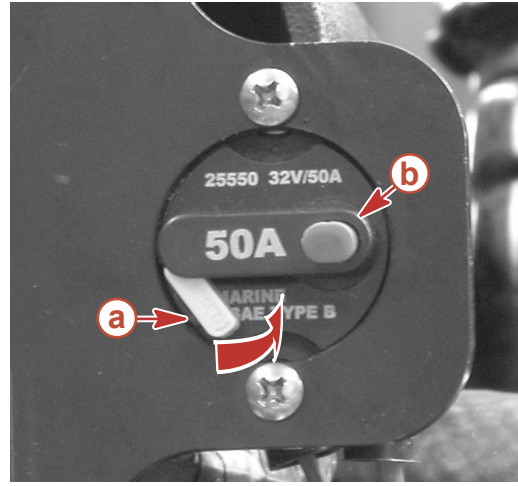

Sarı kol tarzı devre kesici-tipik

a - Sarı kol-hata gösterilmektedir

b - Kırmızı test butonu

2. Starter solenoidin büyük direğinde 90 amper sigorta bulunmaktadır. Bu sigorta, aşırı elektrik yüklenmesi durumunda motor kablo tesisatını korumaktadır.

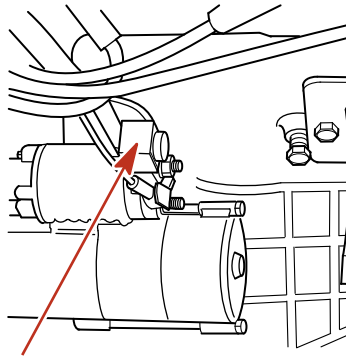

3. Motorun iskele tarafında dört adet sigorta bulunmaktadır. Bu sigortalar ana güç, yakıt pompası, marş ve aksesuar devrelerini korur.

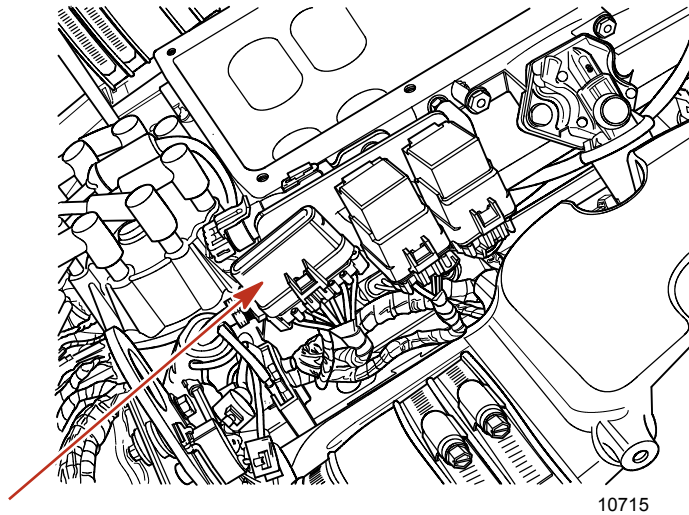

4. Elektrik sistemini koruması için kontak anahtarı "I" uçbirim kablosunda 20 amp'lik bir sigorta bulunabilir. Marş düğmesi "START" konumuna getiriliyor ve hiçbir şey olmuyorsa (ve devre kesicisi hatalı değilse) patlamış sigortayı kontrol edin.

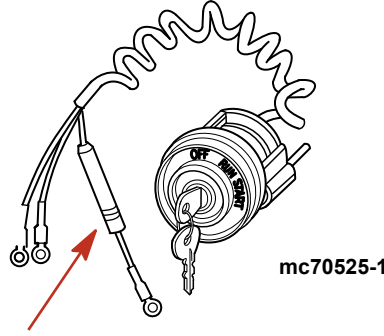

Sesli Uyarı Sistemi

Mercury MerCruiser güç paketinizde Sesli Uyarı Sistemi bulunabilir. Sesli Uyarı Sistemi motorun hasar görmesini engellemez. Sistem, operatöre bir sorun ortaya çıktığını haber vermek amacıyla tasarlanmıştır.

Aşağıdaki durumlardan biri meydana geldiği takdirde sesli uyarı sistemi sürekli şekilde çalacaktır:

- Motor yağ basıncının fazla düşük olması
- Motor sıcaklığının fazla yüksek olması
- Deniz suyu basıncının fazla düşük olması

Aşağıdaki durum meydana geldiği takdirde sesli uyarı sistemi kesintili şekilde çalacaktır:

- Şanzıman sıvısı sıcaklığının fazla yüksek olması
- Şanzıman basıncının fazla düşük olması

⚠ DİKKAT

Sesli uyarı sistemi devreye girdikten sonra motorun çalıştırılması, güç paketinin hasar görmesine neden olabilir. Tehlikeli bir durumun önlendiği durumlar dışında, alarm çaldıktan sonra motoru çalıştırmayın.

Alarm çalarsa, motoru derhal durdurun. Nedenini araştırın ve mümkünse düzeltin. Sorunun nedeni belirlenemiyorsa, Mercury MerCruiser yetkili satıcınızla temasa geçin.

Sesli Uyarı Sisteminin Test Edilmesi

1. Motoru döndürmeden, kontak anahtarını "ON" (AÇIK) konumuna getirin.
2. Sesli alarmın çalışmasını dinleyin. Sistem doğru çalışıyorsa alarm çalacaktır.

Motor Koruma Stratejisi

ÖNEMLİ: Tekne sürati rölantiye düşebilir ve gaz verildiğinde tepki göstermeyebilir.

Motor Koruma Stratejisi, ECM tarafından potansiyel bir sorun algılandığında motor gücünü düşürerek motora gelebilecek potansiyel hasarı azaltmaya yardımcı olacak şekilde tasarlanmıştır. Motor Koruma aşağıdakileri izler:

- Yağ basıncı
- Soğutma sıvısı sıcaklığı
- Deniz suyu basıncı
- Motorda aşırı devir
- Egzoz Manifoldu Sıcaklığı [sadece 8,1 litre (496 cid) motorlarda]

Ayrıca, güç paketi müşterilerinden herhangi birinin arıza yapması halinde Motor Koruma Stratejisi motor gücünü maksimumun yüzde 90'ına düşürecektir.

Örneğin, su girişinin kısmen tıkanması halinde, Motor Koruma Stratejisi motora gelen suyun azalması nedeniyle hasar meydana gelmesini önlemek için motorun kullanılabilir güç seviyesini düşürecektir. Birikintinin temizlenmesi ve su akışının normal seviyesine gelmesiyle motor güç seviyeleri normale dönecektir.

Sorunun nüksetme olasılığını azaltmak için yetkili bir satıcıyla temasa geçmelisiniz. ECM arızayı kaydeder ve bu bilgiyle teknisyenin sorunu tespit etmesi kolaylaşır.

Şanzıman Koruma Stratejisi

ÖNEMLİ: Tekne sürati rölantiye düşebilir ve gaz verildiğinde tepki göstermeyebilir.

Şanzıman Koruma, şanzımanı kavrama hasarından koruyan bir MerCruiser DTS özelliğidir. Şanzıman Koruması ileri ve geri viteslerde debriyaj kutusunu izler. Eğer şanzıman sıvısı basıncı önceden belirlenmiş seviyenin altına düşerse, Şanzıman Koruması, kavrama atlamalarını engellemek için motorun torkunu ve hızını düşürür.

Sorunun nüksetme olasılığını azaltmak için yetkili bir satıcıyla temasa geçmelisiniz. ECM arızayı kaydeder ve bu bilgiyle teknisyenin sorunu tespit etmesi kolaylaşır.

Korna Uyarı Sinyalleri

Çoğu hata uyarı kornası devresinin etkinleşmesine yol açacaktır. Uyarı kornasının nasıl etkinleştiği problemin ciddiyetine göre değişir. Dört uyarı kornası durumu vardır:

- Dikkat – korna sinyali ürün serisi ve kalibrasyona göre değişir. Minimal koruyucu.
- Uyarı – korna sinyali ürün serisi ve kalibrasyona göre değişir.
- Şiddetli – korna sürekli çalar.
- Kritik – korna sürekli çalar ve koruma zorunlu rölanti durumundadır.

Ayrıca, ölçme paketine bağlı olarak, panele monte edilmiş göstergelerde uyarı simgeleri ve hata mesajları belirecektir.

Emisyon Bilgisi

Emisyon Kontrol Bilgileri Etiketi

Mercury MerCruiser tarafından üretildiği tarihte, motor üzerinde kolayca görünebilen bir yere dış etkilere karşı dayanıklı bir Emisyon Kontrol Bilgileri etiketi yapıştırılmıştır. Bu etikette gerekli emisyon bilgilerinin yanı sıra motor seri numarası, ailesi, FEL (emisyon seviyesi), üretim tarihi (ay, yıl) ve motor hacmi yer almaktadır. Düşük emisyon belgesinin motorların uygunluğu, işlevi ve performansını etkilemeyeceğini unutmayın. Tekne üreticileri ya da satıcıların, satış yapılmadan önce, etiket ya da etikete bağlı parçaları çıkartmaması gerekir. Modifikasyon yapılması gerekiyorsa, işleme başlamadan önce yedek etiketlerin bulunup bulunmadığı hakkında Mercury MerCruiser ile temasa geçin.

MERCURY MerCruiser		EMISSION CONTROL INFORMATION	
THIS ENGINE CONFORMS TO 2003 CALIFORNIA EMISSION REGULATIONS FOR SPARK IGNITION MARINE ENGINES REFER TO OWNER'S MANUAL FOR MAINTENANCE SPECIFICATIONS AND ADJUSTMENTS			
SERIAL#	OMXXXXXXXX	D.O.M	JAN. 2003
FAMILY	XXXXX XXXXXX	DISP	X.XL
FEL.	XX.X g/kW-hr		

11018

Emisyon Kontrol Etiketi -CE İşaretsiz

"SERIAL#" - Motor Seri Numarası

"FAMILY" - Motor Sınıfı

"FEL." - Sınıf Emisyon Limiti

"D.O.M." - Üretim Tarihi

"DISP" - Piston Boşluğu

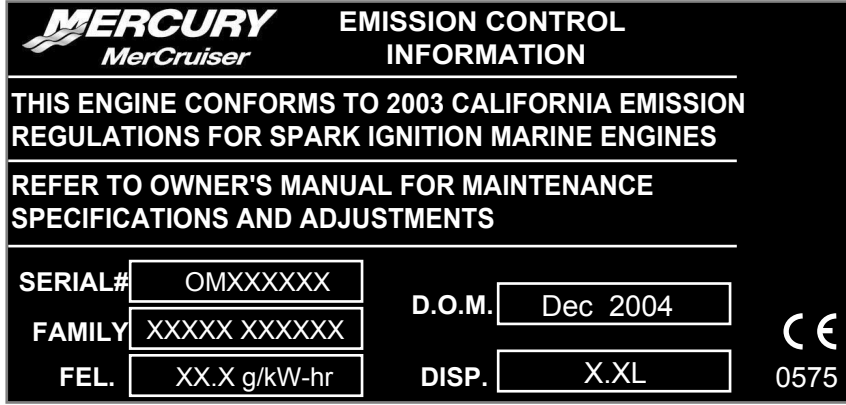

Emisyon Kontrol Etiketi -CE İşaretli

"SERIAL#" - Motor Seri Numarası

"FAMILY" - Motor Sınıfı

"FEL." - Sınıf Emisyon Limiti

"D.O.M." - Üretim Tarihi

"DISP" - Piston Boşluğu

CE - Motor üzerinde, Emisyon Kontrol Bilgileri Etiketi'nin sağ alt köşesinde bu işaret varsa, Uyum Beyanı geçerli olur. Daha fazla bilgi için bu Kullanım Kılavuzunun ilk sayfasına bakın.

KULLANICININ SORUMLULUKLARI

Ürün sahibi/operatör, emisyon seviyelerinin belirlenmiş onay standartları aralığında tutulması için rutin motor bakımlarını yaptırmakla yükümlüdür.

Ürün sahibi/operatör motorda, motorun beygir gücünü değiştirecek veya emisyon seviyelerinin önceden belirlenmiş fabrika değerlerinin üzerine çıkmasına yol açacak hiçbir modifikasyon yapmamalıdır.

Yıldız Etiketi

1 Ocak 2003 tarihinden itibaren, fabrika onaylı her Mercury MerCruiser motor ile Üç Yıldızlı bir etiket verilecektir.

Tüm Mercury MerCruiser motorlar (500 hp ve üzeri) Üç Yıldız Ultra Düşük Emisyon derecesine sahip olacaktır. Üç Yıldız etiketi, bu motorların California Hava Kaynakları Kurulunun Kuyruk Motoru ve İçten Takmalı deniz motorları için 2003 egzoz emisyon standartlarını karşıladığını gösterir. Bu standartları karşılayan motorlar, Tek Yıldız - Düşük Emisyonlu motorlara göre %65 daha düşük emisyonla sahiptir.

Üç Yıldız etiketi şekilde görüldüğü şekilde gövdenin sol tarafına yapıştırılacaktır.

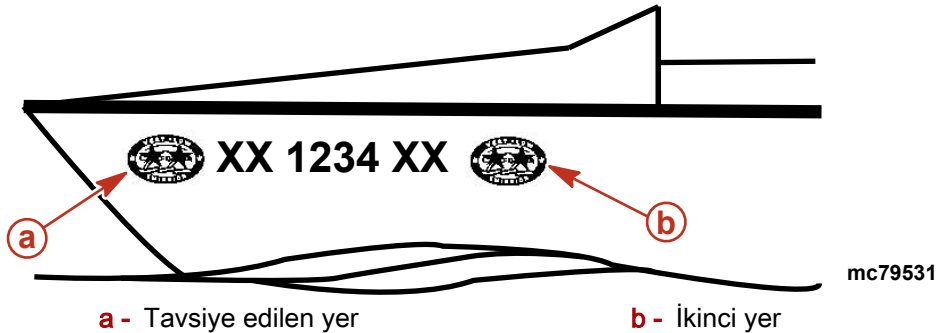

a - Tavsiye edilen yer

b - İkinci yer

<p>Tek Yıldız - Düşük emisyon</p>  <p>mc79569-1</p>	<p>Tek yıldız etiketi, Hava Kaynakları Kurulunun Kişisel Deniz Taşıtı ve Dıştan Takmalı deniz motorları için 2001 egzoz emisyon standartlarını karşılayan kişisel deniz taşıtı, dıştan takmalı motor, kuyruk motoru ve içten takmalı motorları tanımlar. Bu standartları karşılayan motorlar, konvansiyonel karbüratörlü iki zamanlı motorlara göre %75 daha düşük emisyonu sahiptir. Bu motorlar A.B.D. EPA'nın 2006 deniz motorları standartlarına eşdeğerdir.</p>
<p>İki Yıldız - Çok Düşük emisyon</p>  <p>mc79570-1</p>	<p>İki yıldız etiketi, Hava Kaynakları Kurulunun Kişisel Deniz Taşıtı ve Dıştan Takmalı deniz motorları için 2004 egzoz emisyon standartlarını karşılayan kişisel deniz taşıtı, dıştan takmalı motor, kuyruk motoru ve içten takmalı motorları tanımlar. Bu standartları karşılayan motorlar, Tek Yıldız - Düşük Emisyonlu motorlara göre %20 daha düşük emisyonu sahiptir.</p>
<p>Üç yıldız - Çok Düşük Emisyon</p>  <p>mc79571-1</p>	<p>Üç yıldız etiketi, Hava Kaynakları Kurulunun Kişisel Deniz Taşıtı ve Dıştan Takmalı motorlar için 2008 egzoz emisyon standartlarını veya Kuyruk Motoru veya İçten Takmalı deniz motoru 2003 egzoz emisyon standartlarını karşılayan motorları tanımlar. Bu standartları karşılayan motorlar, Tek Yıldız - Düşük Emisyonlu motorlara göre %65 daha düşük emisyonu sahiptir.</p>
<p>Dört yıldız - En Düşük Emisyon</p>  <p>mc79572-1</p>	<p>Dört yıldız etiketi, Hava Kaynakları Kurulunun Kuyruk Motoru ve İçten Takmalı deniz motorları için 2009 egzoz emisyon standartlarını karşılayan motorları tanımlar. Kişisel Deniz Taşıtı ve Dıştan Takmalı deniz motorları da bu standartlara uyabilir. Bu standartları karşılayan motorlar, Tek Yıldız - Düşük Emisyonlu motorlara göre %90 daha düşük emisyonu sahiptir.</p>

Notlar:

Bölüm 3 - Su Üzerinde

İçindekiler

Güvenli Tekne Kullanım Önerileri.....	28	Sudaki İnsanları Koruma.....	36
Karbon Monoksit Zehirlenmesine Karşı Dikkatli Olun.....	29	Seyir Halindeyken	36
İyi Havalandırma	30	Tekne Durağan Haldeyken	36
Kötü Havalandırma	30	Yüksek Süratli Ve Yüksek Performanslı Tekne Kullanımı.....	36
Temel Tekne Çalıştırma (DTS harici Modeller)	30	Tombaz Tekneleri ve Güverteli Teknelerde Yolcu Güvenliği.....	36
Suya İndirme ve Tekne Kullanımı.....	30	Açık Ön Güverteli Tekneler	36
Kullanım Çizelgesi	31	Öne Monteli, Yüksek Kaideli Balık Sandalyeli Tekneler	37
Motoru Başlatma ve Durdurma.....	31	Dalga ve Dümen Suyu Atlama.....	37
Motoru Başlatma	31	Su Altı Cisimlerine Çarpma Tehlikesi.....	37
Motoru durdurma	32	Çalıştırmayı Etkileyen Motor.....	38
Yalnızca Gaz Kullanımı.....	32	Tekne İçinde Ağırlık Dağılımı (Yolcular ve Malzeme).....	38
Donma Sıcaklıklarında Kullanım.....	32	Teknenin Altı.....	38
Tahliye Tapası ve Sintine Pompası.....	32	Kavitasyon.....	39
Temel Tekne Çalıştırma (DTS Modeller).....	33	Ventilasyon.....	39
Suya İndirme ve Tekne Kullanımı.....	33	İrtifa ve İklim.....	39
Kullanım Çizelgesi	33	Başlama.....	39
Motoru Başlatma ve Durdurma.....	33	20 Saatlik Alıştırma Dönemi.....	39
Motoru Başlatma	33	Alıştırma Döneminden Sonra.....	40
Motoru durdurma	34	İlk Sezon Sonu Kontrolü.....	40
Yalnızca Gaz Kullanımı.....	35		
Donma Sıcaklıklarında Kullanım.....	35		
Tahliye Tapası ve Sintine Pompası.....	35		

Güvenli Tekne Kullanım Önerileri

Sularda güvenli bir seyrin tadını çıkarabilmek için yerel ve tüm diğer idari tekne kullanım yönetmelikleri ve kısıtlamalarını öğrenin ve ayrıca aşağıdaki önerileri dikkate alın.

Deniz kuralları ve su yolları yasalarının tümünü öğrenin ve bunlara uyun.

- Mercury MerCruiser, tüm motorlu tekne operatörlerinin bir tekne kullanımı güvenliği kursunu tamamlamasını önemle tavsiye eder. Kursları ABD'de şu kuruluşlar vermektedir: A.B.D. Sahil Güvenlik Yardımcı Dairesi, Güç Filosu, Kızıl Haç ve eyaletiniz veya şehrinizdeki tekne kullanımı ile ilgili yasa uygulama mercileri. Başvurular için Tekne kullanımı 24-saat çağrı servisi, 1-800-368-5647 veya Amerikan Tekne kullanımı Vakfı telefon numarası 1-800-336-BOAT kullanılabilir.

Güvenlik kontrollerini ve gerekli bakımı yapın.

- Düzenli bir program izleyin ve tüm onarımların uygun şekilde yapıldığından emin olun.

Teknedeki güvenlik donanımını kontrol edin.

- Tekne kullanımı sırasında bulundurulması gereken güvenlik donanımı hakkındaki önerilerimiz şunlardır:
 - Onaylı yangın söndürücüler
 - İşaret cihazları: fener, havai fişek veya işaret fişegi, bayrak ve düdük veya klakson
 - Küçük onarımlar için gerekli aletler
 - Çapa ve ekstra çapa ipi
 - Elle çalışan sintine pompası ve yedek tahliye tapaları
 - İçme suyu
 - Transistörlü radyo
 - Palet veya kürek
 - Yedek pervane, tahrik göbekleri ve uygun anahtar
 - İlk yardım kiti ve talimatları
 - Su geçirmez saklama kapları
 - Yedek çalıştırma donanımı, piller, ampuller ve sigortalar
 - Pusula ve bölgenin haritası veya portolunu
 - Kişisel su üzerinde kalma aracı (Güverte üzerindeki her kişi için 1 tane)

Hava değişimi işaretlerini izleyin ve kötü hava ve dalgada denizde seyirden kaçınin.

Nereye gittiğinizi ve ne zaman dönmeyi planladığınızı birisine söyleyin.

Yolcuların binmesi.

- Yolcular tekneye binerken, inerken veya teknenin arkası (kıç) yakınlarında dururken motoru durdurun. Tahrik ünitesinin boşa alınması yeterli değildir.

Kişisel yüzme araçlarını kullanın.

- Federal Yasaya göre, teknedeki her yolcu için doğru boyda ve kolayca erişilebilir, A.B.D. Sahil Güvenlik onaylı, giyilen tipte bir can yeleği (kişisel su üzerinde kalma cihazı) ve atılabilir can simidi veya halkası bulunmalıdır. Teknede buldukları sürece herkesin can yeleği giymesini önemle tavsiye ederiz.

Tekne kullanmayı diğerlerine de öğretin.

- Tekneyi kullanan kişinin devre dışı kalması veya tekneden düşmesi durumuna karşı teknede bulunan en az 1 kişiye daha motoru çalıştırma ve kullanmanın temel ilkelerini öğretin.

Tekneyi aşırı yüklemeyin.

- Çoğu teknenin azami yük (ağırlık) kapasitesi belirlenmiş ve belgelenmiştir (Bkz teknenizin kapasite plakası). Teknenizin kullanma ve yükleme sınırlarını öğrenin. Suyla dolduğunda teknenizin yüzüp yüzmeyeceğini öğrenin. Bir şüpheniz varsa, Mercury MerCruiser yetkili satıcınızla veya tekne üreticisiyle temasa geçin.

Teknedeki herkesin doğru şekilde oturmasını sağlayın.

- Teknenin hiçbir yerine kullanım amacı dışında oturulmasına veya binilmesine izin vermeyin. Buna koltukların arkalıkları, küpeşterler, kış yatırması, pruva, güverteler, yüksek balık sandalyeleri ve döner balık sandalyeleri; beklenmedik hızlanma, ani duruş, teknenin kontrolünün beklenmedik şekilde kaybedilmesi veya teknenin ani hareketlerinin insanların teknenin dışına veya içine düşmesine neden olabileceği yerler de dahildir. Tekne hareket etmeden önce bütün yolcuların bir yeri olduğundan ve buralara oturduğundan emin olun.

Asla alkol veya uyuşturucu etkisi altında tekne kullanmayın (yasa gereği).

- Alkol veya uyuşturucu iradenizi zayıflatır ve hızlı tepki verme becerinizi büyük ölçüde azaltır.

Tekneyle gezeceğiniz yerleri tanıyın ve tehlikeli yerlerden uzak durun.

Uyanık olun.

- Yasa gereği düzgün bir görüşü ve duyuşu sağlamak operatörün sorumluluğudur. Operatörün özellikle ön görüşü açık olmalıdır. Tekneyi rölanti hızından yüksek süratlerde kullanırken operatörün görüşünü kapatacak bir yolcu, eşya veya balık sandalyesi bulunmamalıdır. Diğerlerini, suyu ve dümen suyunuzu izleyin.

Teknenizi asla su kayağı yapmakta olan bir kimsenin tam arkasından kullanmayın, kayakçı düşebilir.

- Bir örnek olarak, 40 km/s (25 MPH) hızda hareket eden tekneniz, 61 m (200 ft.) önünüzdeki düşmüş bir kayakçının bulunduğu yere 5 saniye içinde ulaşacaktır.

Düşen kayakçılara karşı dikkatli olun.

- Teknenizi su kayağı veya benzeri aktiviteler için kullanırken, düşen bir kayakçıya veya teknedeki düşen birine yardımcı olmak için geri dönerken kayakçının, tekne operatörünün bulunduğu tarafta kalmasına dikkat edin. Operatör, düşmüş kayakçıyı her zaman görüş açısında tutmalı ve kayakçıya ya da sudaki hiç kimseye geri geri yaklaşmamalıdır.

Kazaları bildirin.

- Tekne operatörleri, tekneleri belirli tekne kazalarına karıştırdığında, yasa gereği tekne kullanımıyla ilgili devlet yasama kurumlarına Tekne Kaza Raporu sunmakla yükümlüdür. Bir tekne kazasının rapor edilmesi gereken durumlar, 1) yaşam kaybı veya yaşam kaybı olasılığı varsa, 2) ilkyardım ötesinde tıbbi müdahale gerektiren kişisel yaralanma varsa, 3) teknelerde veya diğer mallarda 500,00\$'ın üzerinde hasar varsa veya 4) tekne tamamen kaybedilmişse. Yerel adli kurumlardan yardım isteyin.

Karbon Monoksit Zehirlenmesine Karşı Dikkatli Olun

Karbon monoksit bütün içten yanmalı motorların egzoz dumanlarında mevcuttur ve bunlara dıştan takmalı motorlar, kuyruk ve içten takmalı motorların yanı sıra çeşitli tekne aksesuarlarına elektrik sağlayan jeneratörler de dahildir. Karbon monoksit kokusuz, rensiz ve tatsız öldürücü bir gazdır.

Karbon monoksit zehirlenmesinin deniz tutması veya gıda zehirlenmesi ile karıştırılmaması gereken ilk belirtileri arasında baş ağrısı, baş dönmesi, uyuşukluk ve bulantı yer alır.

⚠ UYARI

Karbon monoksit uzun süreli maruz kalmaktan kaçının. Karbon monoksit zehirlenmesi bilinç kaybı, beyin hasarı veya ölüme yol açabilir. Gerek durağan haldeyken gerek seyir halindeyken teknenin iyi havalandırılmasını sağlayın.

İyi Havalandırma

Yolcu bölmelerini havalandırın, yan perdeleri veya ön ambar kapaklarını açarak dumanı dışarı çıkartın.

1. Tekneyi ideal havalandırma örneği.



mc79553-1

Kötü Havalandırma

Belirli şartlar altında, daimi bir şekilde kapatılmış veya brandayla örtülmüş kabinlere veya yeteri kadar havalandırılmayan alt güvertelere karbon monoksit girebilir. Teknenize bir veya daha fazla karbon monoksit detektörü takın.

Sık sık görülmesine de, çok rüzgarsız bir günde motoru çalışan veya çalışan bir motorun yanında bulunan teknenin açık alanı dahilinde yüzenler veya duranlar da tehlikeli seviyelerde karbon monoksit maruz kalabilirler.

1. Tekne durağan haldeyken kötü havalandırma örnekleri:

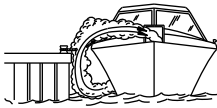
**a**

a - Tekne kapalı bir yerde demirlemiş haldeyken motorun çalıştırılması

**b**

b - Motoru çalışır durumdaki bir başka teknenin yanına demirleme

mc79554-1

2. Tekne hareket halindeyken kötü havalandırma örnekleri:

**a**

a - Tekneyi pruva açısı fazla yüksek şekilde kullanma

**b**

b - Tekneyi ön ambar kapakları kapalı iken kullanmak (station wagon etkisi)

mc79556-1

Temel Tekne Çalıştırma (DTS harici Modeller)**Suya İndirme ve Tekne Kullanımı**

ÖNEMLİ: Tekneyi suya indirmeden önce sintine tahliye tapasını takın.

⚠ DİKKAT

Motor bileşenlerine hasar verebilecek sıvı girmesini önlemek için motor rölanti hızının üzerinde çalışırken kontak anahtarını kapatmayın. Teknenizi dik bir rampadan suya indirirken, suya yavaş sokun. Motor rölanti devrinin üzerindeyken, savlolu durdurma düğmesini kullanarak motoru durdurmayın. Kayma seyirinden çıkarken arkadaki büyük bir dalganın teknenin kıç yatırması üzerinden aşması halinde, dalganın tekne kıçına yapacağı etkiyi en aza indirmek için kısa bir ara gaz verin. Kaymadan hemen çıkmayın, geri vitese takın ve motoru kapatın.

KULLANIM ÇİZELGESİ

Kullanım Çizelgesi			
ÇALIŞTIRMADAN ÖNCE	ÇALIŞTIRDIKTAN SONRA	SEYİR HALİNDE	DURDURDUKTAN SONRA
Sintine tahliyesi tapasını kurun.	Motorun durumunu kontrol etmek için tüm göstergelere bakın. Normal değilse, motoru durdurun.	Motorun durumunu kontrol etmek için tüm göstergelere bakın. Normal değilse, motoru durdurun.	Kontakt anahtarını "OFF" (KAPALI) konumuna getirin.
Motor kapağını açın.	Yakıt, yağ, su, sıvı ve egzoz kaçaklarını kontrol edin.	Sesli alarmin çalıp çalmadığını dinleyin.	Akü düğmesini "OFF" (KAPALI) konumuna getirin.
Akü düğmesini açın.	Vites ve gaz kontrolünün çalışmasını kontrol edin.		Yakıt kesme valfini açın.
Sintine fanlarını çalıştırın.	Dümen çalışmasını kontrol edin.		Varsa, deniz suyu musluğunu kapatın.
Yakıt kesme valfini açın.			Deniz suyundaysa soğutma sistemini yıkayın.
Varsa, deniz suyu musluğunu açın.			Sintineyi boşaltın.
Tahliye sistemini kapatın.			
Motor yağını kontrol edin.			
Satıcınız ve/veya tekne üreticisi tarafından belirlenmiş tüm diğer kontrolleri yapın.			
Kontakt anahtarı "ON" (açık) konumundayken Sesli Uyarı Alarminin çalıp çalmadığını kontrol edin.			

Motoru Başlatma ve Durdurma

NOT: Sadece sizin güç pakedinize uygulanabilir olan işlevleri gerçekleştirin.

MOTORU BAŞLATMA

1. Çalıştırma Tablosunda listelenen tüm maddeleri kontrol edin.
2. Uzaktan kumanda tutacını nötrde konumlandırın.

⚠ DİKKAT

Yetersiz soğutma suyundan aşırı ısınma motor ve tahrik sistemi hasarına yol açacaktır. Kullanım sırasında su giriş deliklerinde her zaman yeterli suyun bulunduğundan emin olun.

⚠ UYARI

Motor bölmesinde patlayıcı özellikte benzin buharı birikir. Yaralanma veya mala zarar gelmesini önlemek amacıyla motoru çalıştırmadan önce sintine fanını en az 5 dakika çalıştırın. Teknede sintine fanı yoksa motor kapağını açın ve motoru çalıştırırken açık bırakın.

3. Kontakt anahtarını "START" konumuna getirin. Motor çalıştığında anahtarı bırakarak "ON" (AÇIK) konumuna gelmesine izin verin. Motorun ısınmasını bekleyin (günün başlangıcında 6-10 dakika).
4. Motor 3 deneme sonrasında çalışmazsa:

- a. Sadece kısma butonuna **basın** ve uzaktan kumanda tutacı/valfi kolunun 1/4 kısma konumuna getirin.
 - b. Kontak anahtarını "START" konumuna getirin. Motor çalıştığı anda anahtarı bırakarak "ON" (AÇIK) konumuna gelmesine izin verin.
5. Motor adım 4 sonrasında çalışmazsa:
- a. Uzaktan kumanda tutacı/valfini tam kısık konumuna getirin ve sonradan 1/4 kısık konumuna getirin.
 - b. Kontak anahtarını "START" konumuna getirin. Motor çalıştığı anda anahtarı bırakarak "ON" (AÇIK) konumuna gelmesine izin verin.
6. Güç paketini yakıt, yağ, su ve egzoz kaçakları açısından kontrol edin.
7. İleri vitese geçirmek için kumanda kolunu sert, seri bir hareketle ileri itin, veya geri vitese geçirmek için geri çekin. Değiştirdikten sonra, kısma valfini istenen ayara getirin.

⚠ DİKKAT

Tahrik sistemine hasardan kaçının. Tahrik sisteminin motor rölanti hızından daha yüksek rpm'lerde vitese geçirilmesi tahrik sistemine dahili hasar verebilir. Tahrik sistemini sadece motor boş RPM'de iken değiştirin.

MOTORU DURDURMA

1. Uzaktan kumanda tutacunu nötr/boş konumuna getirin ve motorun rölanti hızına düşmesine izin verin. Motor uzun süreyle yüksek devirde çalıştırılmış ise, motoru 3 ila 5 dakika rölanti devrinde soğumaya bırakın.
2. Marş anahtarını "OFF" (Kapalı) konuma getirin.

Yalnızca Gaz Kullanımı

1. Uzaktan kumanda özellikleri için **Uzaktan Kumandalar** bölümüne bakınız.
2. Kumanda kolunu rölanti/boş konumuna getirin.
3. Yalnızca gaz düğmesine basıp basılı tutun ve kumanda kolunu rölanti/ileri veya rölanti/geri konumuna getirin.
4. Kumanda kolunun rölanti/ileri veya rölanti/geri konumundan ilerletilmesi motor devrinin artmasına neden olacaktır.

ÖNEMLİ: Kumanda kolunun tekrar rölanti/boş konumuna getirilmesi yalnızca gaz modunu kapatacak ve moturun vitese geçmesine izin verecektir.

5. Yalnızca gaz modu kumanda kolunun rölanti/boş konuma hareket ettirilmesiyle kapatılır. Kumanda kolunun rölanti/boş konumundan yalnızca gaz düğmesine basılmadan rölanti/ileri veya rölanti/geri konumuna getirilmesi üniteyi istenen vitese geçirecektir.

Donma Sıcaklıklarında Kullanım

ÖNEMLİ: Tekne donma sıcaklıklarında kullanılıyorsa, güç paketinde donma hasarı meydana gelmesini engellemek için önlemler alınmalıdır. Donma sonucu oluşan hasarlar Mercury MerCruiser Sınırlı Garantisi kapsamında yer almaz. **Garanti.**

Tahliye Tapası ve Sintine Pompası

Teknenizin motor bölmesi suyun toplanacağı doğal bir ortamdır. Bu nedenle, teknelerde normalde bir tahliye tapası ve/veya sintine pompası bulunur. Su seviyesinin güç paketinize ulaşmadığından emin olmak için bu elemanların düzenli olarak kontrol edilmesi son derece önemlidir. Motorunuzun parçaları suya battıkları takdirde zarar görecektir. Suya batma sonucu oluşan hasarlar Mercury MerCruiser Sınırlı Garantisi kapsamında yer almaz.

Temel Tekne Çalıştırma (DTS Modeller)

Suya İndirme ve Tekne Kullanımı

ÖNEMLİ: Tekneyi suya indirmeden önce sintine tahliye tapasını takın.

⚠ DİKKAT

Motor bileşenlerine hasar verebilecek sıvı girmesini önlemek için motor rölanti hızının üzerinde çalışırken kontak anahtarını kapatmayın. Teknenizi dik bir rampadan suya indirirken, suya yavaş sokun. Motor rölanti devrinin üzerindeyken, savlolu durdurma düğmesini kullanarak motoru durdurmayın. Kayma seyirinden çıkarken arkadaki büyük bir dalganın teknenin kıç yatırması üzerinden aşması halinde, dalganın tekne kıçına yapacağı etkiyi en aza indirmek için kısa bir ara gaz verin. Kaymadan hemen çıkmayın, geri vitese takın ve motoru kapatın.

KULLANIM ÇİZELGESİ

Kullanım Çizelgesi			
ÇALIŞTIRMADAN ÖNCE	ÇALIŞTIRDIKTAN SONRA	SEYİR HALİNDE	DURDURDUKTAN SONRA
Sintine tahliyesi tapasını kurun.	Motorun durumunu kontrol etmek için tüm göstergelere bakın. Normal değilse, motoru durdurun.	Motorun durumunu kontrol etmek için tüm göstergelere bakın. Normal değilse, motoru durdurun.	Kontak anahtarını "OFF" (KAPALI) konumuna getirin.
Motor kapağını açın.	Yakıt, yağ, su, sıvı ve egzoz kaçaklarını kontrol edin.	Sesli alarmin çalıp çalmadığını dinleyin.	Akü düğmesini "OFF" (KAPALI) konumuna getirin.
Akü düğmesini açın.	Vites ve gaz kontrolünün çalışmasını kontrol edin.		Yakıt kesme valfini açın.
Sintine fanlarını çalıştırın.	Dümen çalışmasını kontrol edin.		Varsa, deniz suyu musluğunu kapatın.
Yakıt kesme valfini açın.			Deniz suyundaysa soğutma sistemini yıkayın.
Varsa, deniz suyu musluğunu açın.			Sintineyi boşaltın.
Tahliye sistemini kapatın.			
Motor yağını kontrol edin.			
Satıcınız ve/veya tekne üreticisi tarafından belirlenmiş tüm diğer kontrolleri yapın.			
Kontak anahtarı "ON" (açık) konumundayken Sesli Uyarı Alarminin çalıp çalmadığını kontrol edin.			

Motoru Başlatma ve Durdurma

NOT: Sadece sizin güç pakedinize uygulanabilir olan işlevleri gerçekleştirin.

MOTORU BAŞLATMA

1. Çalıştırma Tablosunda listelenen tüm maddeleri kontrol edin.
2. Uzaktan kumanda tutacını nötrde konumlandırın.

⚠ DİKKAT

Yetersiz soğutma suyundan aşırı ısınma motor ve tahrik sistemi hasarına yol açacaktır. Kullanım sırasında su giriş deliklerinde her zaman yeterli suyun bulunduğundan emin olun.

⚠ UYARI

Motor bölmesinde patlayıcı özellikte benzin buharı birikir. Yaralanma veya mala zarar gelmesini önlemek amacıyla motoru çalıştırmadan önce sintine fanını en az 5 dakika çalıştırın. Teknede sintine fanı yoksa motor kapağını açın ve motoru çalıştırırken açık bırakın.

NOT: MerCruiser DTS modellerinde SmartStart bulunmaktadır. SmartStart özelliği düğmeye basarak çalıştırma sağlar. Motoru çalıştırmak için başlatma düğmesine veya anahtar şalterine basıp motor çalıştığında bırakmak yerine SmartStart başlama sürecini tamamen kontrol eder. Başlatma düğmesine basıldığında DTS sistemi motor PCM'sine motoru çalıştırması sinyalini verir. Motor çalışmazsa başlatma süreci birkaç saniyeden sonra veya motor 400 rpm'e ulaştığında kesilir. Motor zaten çalışırken motorun çalıştırılmaya çalışılması motoru kapatır.

3. Kontak anahtarını "RUN" (ÇALIŞMA) konumuna getirin.
4. Kontak anahtarını "START" (MARŞ) konumuna getirin ve hemen bırakın veya başlatma/durdurma düğmesine basın ve bırakın Motor soğuksa motoru rölantide 6-2 dakika veya motor sıcaklığı şu sıcaklığa erişinceye kadar çalıştırın: 60 °C (140 °F).
5. Motor 3 deneme sonrasında çalışmazsa:
 - a. Sadece kısma butonuna basın ve uzaktan kumanda tutacı/valfi kolunun 1/4 kısma konumuna getirin.
 - b. Kontak anahtarını "START" konumuna getirin. Motor çalıştığında anahtarı bırakarak "on" (açık) konumuna gelmesine izin verin.
6. Motor adım 5 sonrasında çalışmazsa:
 - a. Uzaktan kumanda tutacı/valfini tam kısık konumuna getirin ve sonradan 1/4 kısık konumuna getirin.
 - b. Kontak anahtarını "START" konumuna getirin. Motor çalıştığında anahtarı bırakarak "on" (açık) konumuna gelmesine izin verin.
7. Güç paketini yakıt, yağ, su ve egzoz kaçakları açısından kontrol edin.
8. İleri vitese geçirmek için kumanda kolunu sert, seri bir hareketle ileri itin, veya geri vitese geçirmek için geri çekin. Değiştirdikten sonra, kısma valfini istenen ayara getirin.

⚠ DİKKAT

Tahrik sistemine hasardan kaçının. Tahrik sisteminin motor rölanti hızından daha yüksek rpm'lerde vitese geçirilmesi tahrik sistemine dahili hasar verebilir. Tahrik sistemini sadece motor boş RPM'de iken değiştirin.

MOTORU DURDURMA

1. Uzaktan kumanda tutacunu nötr/boş konumuna getirin ve motorun rölanti hızına düşmesine izin verin. Motor uzun süreyle yüksek devirde çalıştırılmış ise, motoru 3 ila 5 dakika rölanti devrinde soğumaya bırakın.
2. Motor, aşağıdaki 4 metottan biriyle durdurulabilir:
 - a. Marş anahtarını "ACCESSORY" (AKSESUAR) veya "OFF" (KAPALI) konumuna getirin. Motor duracak ve kontrol sistemi kapatılacaktır.
 - b. Varsa başlatma/durdurma düğmesine basın. Motor duracak ve kontrol sistemi çalışmaya devam edecektir.

- c. Kontak anahtarını geçici olarak "START" (MARŞ) konumuna getirin ve sonra hemen bırakın. Kontrol sistemi motorun çalıştığını farkedecek ve motoru durduracaktır. Kontrol sistemi çalışmaya devam edecektir. Kontak anahtarının tekrar "START" (MARŞ) konumuna getirilmesi kontrol sistemine bir çalıştırma istemi gönderecek ve kontrol sistemi uygunsa motoru çalıştıracaktır.
- d. Varsa savlolu durdurma düğmesini aktive edin. Motor duracak ama kontrol sistemi çalışmaya devam edecektir. Çekme ipi durduma şalteri etkinleştirilmişse, kontrol sistemi motorun çalışmasına izin vermeyecektir.

Yalnızca Gaz Kullanımı

NOT: Yalnızca gaz (boş) modunda çalışırken DTS Kontrol Sistemi motor devrinin 3500 rpm üzerine çıkmasına izin vermeyecektir.

Zero effort uzaktan kumandalar: Zero effort uzaktan kumandalarda ayrı gaz kontrolü ve vites kontrolü kolları vardır. Vites kontrolü kolu boş konumundayken gaz kontrolü kolunun rölanti konumundan ileriye ilerletilmesi motor devrinin, maksimum boş motor devri olan 3500 rpm değerine kadar, artmasına neden olacaktır.

⚠ UYARI

Bir Dijital Gaz ve Vites (DTS) Zero Effort vites kumanda kolu kullanırken DTS Kontrol Sistemi kuyruk motoru ünitesini veya şanzımanı rölantiden yüksek hızlarda vites geçirebilir. Bunun sonucunda teknenin rölantiden yüksek hızlarda öne veya arkaya hareket etmesi ani ve beklenmedik olabilir ve teknenin kontrolünün kaybedilmesi nedeniyle yaralanma ve ölüm veya mal hasarıyla sonuçlanabilecek tehlikeli bir durum yaratabilir. DTS vites kumanda kolunu ileri veya geri vites konumuna hareket ettirmeden önce daima gaz kumanda kolunu rölanti konumuna getirin.

Panel Montaj ve Konsol Montaj Uzaktan Kumandalar. Panel montaj ve konsol montaj uzaktan kumandalarda bir yalnızca gaz düğmesi vardır. Yalnızca gaz modunu etkinleştirmek için:

1. Bkz. **Uzaktan Kumandalar** kısmı (uzaktan kumanda özellikleri için).
2. Kumanda kolunu rölanti/boş konumuna getirin.
3. Yalnızca gaz düğmesine basın ve kumanda kolunu rölanti/ileri veya rölanti/geri konumuna getirin. DTS kontrol sistemi yalnızca gaz modunun aktif olduğunu belirtmek için iki sesli uyarı kornası çalacaktır. Konsol montaj uzaktan kumandalarda neutral (boş) lambası yanıp sönmeye başlayacaktır.
4. Kumanda kolunun rölanti/ileri veya rölanti/geri konumundan ilerletilmesi motor devrinin artmasına neden olacaktır.

ÖNEMLİ: Kumanda kolunun tekrar rölanti/boş konumuna getirilmesi yalnızca gaz modunu kapatacak ve motorun vites geçmesine izin verecektir.

5. Yalnızca gaz modu kumanda kolunun rölanti/boş konuma hareket ettirilmesiyle kapatılır. Kumanda kolunun rölanti/boş konumundan yalnızca gaz düğmesine basılmadan rölanti/ileri veya rölanti/geri konumuna getirilmesi üniteyi istenen vites geçirecektir.

Donma Sıcaklıklarında Kullanım

ÖNEMLİ: Tekne donma sıcaklıklarında kullanılıyorsa, güç paketinde donma hasarı meydana gelmesini engellemek için önlemler alınmalıdır. Donma sonucu oluşan hasarlar Mercury MerCruiser Sınırlı Garantisi kapsamında yer almaz. Garanti.

Tahliye Tapası ve Sintine Pompası

Teknenizin motor bölümü suyun toplanacağı doğal bir ortamdır. Bu nedenle, teknelerde normalde bir tahliye tapası ve/veya sintine pompası bulunur. Su seviyesinin güç paketinize ulaşmadığından emin olmak için bu elemanların düzenli olarak kontrol edilmesi son derece önemlidir. Motorunuzun parçaları suya battıkları takdirde zarar görecektir. Suya batma sonucu oluşan hasarlar Mercury MerCruiser Sınırlı Garantisi kapsamında yer almaz.

Sudaki İnsanları Koruma

Seyir Halindeyken

Sudaki birinin, çok yavaş bile olsa kendine doğru gelen bir tekneden kaçmak için hızlı hareket etmesi çok zordur.



Suda insanların bulunabileceği bölgelerde seyrederken her zaman yavaşlayın ve son derece dikkatli olun.

Tekne boş viteste hareket (seyir) halindeyken su, pervaneye dönmesine yetecek kadar bir güç uygular. Pervanenin bu serbest dönüşü ciddi yaralanmaya yol açabilir.

Tekne Durağan Haldeyken

⚠ UYARI

Teknenizin yakınında suda insan varsa derhal motoru durdurun. Dönen bir pervane, hareket eden bir tekne, hareket eden bir dişli kutusu veya hareket eden tekne veya dişli kutusuna bağlı herhangi bir katı cisim, dokunması halinde sudaki kişide ciddi yaralanmaya yol açabilir

İnsanların teknenizin yakınında yüzmelerine veya suya girmelerine izin vermeden önce vitesi boşa alın ve motoru durdurun.

Yüksek Süratli Ve Yüksek Performanslı Tekne Kullanımı

Tekneniz alışık olmadığınız bir yüksek sürat veya yüksek performans teknesiyse, yetkili satıcınız veya teknenize alışık bir operatörle bir test ve alıştırma sürüşü yapmadan teknenizi yüksek süratte asla kullanmamanızı tavsiye ederiz. Daha fazla bilgi için, **bayii, distribütörünüz ya da Mercury Marineden alacağınız Yüksek Performanslı Tekne Kullanımı** kitapçığına (90-849250-R2) bakın.

Tombaz Tekneleri ve Güverteli Teknelerde Yolcu Güvenliği

Tekne hareket halindeyken, bütün yolcuların tekne içindeki konumlarını gözleyin. Yolcuların ayağa kalkmasına veya rölantiden daha hızlı seyirler için belirtilmiş yerlerden başka yerlere oturmalarına izin vermeyin. Büyük bir dalga veya dümen suyuna bindirme, gazda ani bir düşüş, teknenin keskin bir dönüşü gibi hızdaki ani azalmalar, yolcuların teknenin ön tarafına uçmasına neden olabilir. Teknenin ön tarafından iki duba arasına düşen kişiler, ezilmelerine yol açacak bir konumda kalır.

Açık Ön Güverteli Tekneler

Tekne hareket halindeyken, güvertede korkuluğun önünde ne şekilde olursa olsun hiç kimse bulunmamalıdır. Tüm yolcuları ön korkuluk veya kuşatmanın gerisinde tutun.

Ön güvertedeki kişiler kolaylıkla düşebilir veya ön kenardan ayaklarını sallayan kişiler bacaklarını dalgaya kaptırıp suyun içine çekilebilirler.

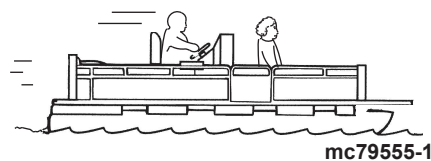
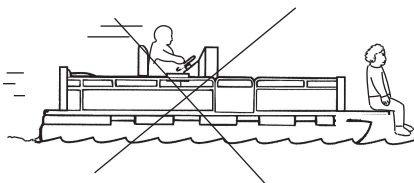

mc79555-1

⚠ UYARI

Tombazlı veya güverteli teknelerin ön ucundan düşen kişiler teknenin altında kalarak ciddi bir şekilde yaralanabilir ve ölebilir; bu durumdan kaçınınız. Tekne hareket halindeyken güvertenin ön ucundan uzak durun ve yerinizden kalkmayın.

Öne Monteli, Yüksek Kaideli Balık Sandalyeli Tekneler

Yüksek balık sandalyeleri, tekne rölanti veya av hızından yüksek hızda seyrederken kullanılmazlar. Yalnızca yüksek hızda seyir için ayrılmış koltuklara oturun.

Tekne süratinde meydana gelebilecek herhangi bir ani düşüş, yüksekteki yolcunun teknenin ön tarafından aşağı düşmesine yol açabilir.

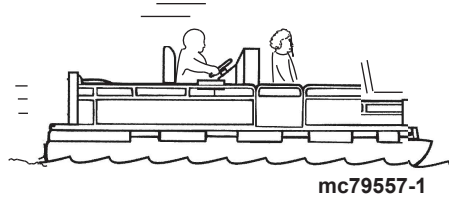
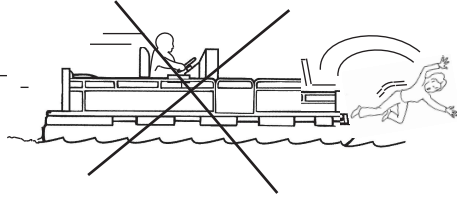
**Dalga ve Dümen Suyu Atlama****⚠ UYARI**

Tekne, dalga veya dümen suyu üzerinden atladıktan sonra suya indiğinde tekne içine veya dışına doğru savrulmaktan kaynaklı ciddi yaralanma veya can kaybından kaçınınız. Dalga veya dümen suyu atlamasından mümkün olduğunca kaçınınız. Tüm yolculara, dalga veya dümen suyuyla karşılaşma durumunda eğilmelerini ve teknedeki tutamaçları tutmalarını söyleyin.

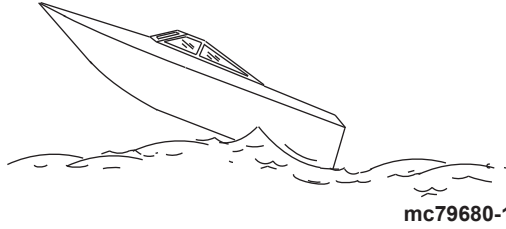

Gezi teknelerini dalga ve dümen sularının üzerinden atlatarak kullanmak, tekneçiliğin doğal bir parçasıdır. Ancak, bu iş tekne gövdesinin suyla temasını kısmen veya tamamen kaybetmesine yetecek bir süratte yapıldığında, özellikle teknenin suya giriş anında bazı tehlikeler baş gösterir.

Bu tehlikelerin en önemlisi de teknenin sıçrama sırasında yönünü değiştirmesidir. Böyle durumlarda iniş, teknenin yeni bir yöne doğru şiddetli şekilde dönmesine neden olabilir. Bu gibi ani yön değişiklikleri veya dönüşler yolcuların yerlerinden veya tekneden dışarı fırlamasına yol açabilir.

Teknenizi dalga veya dümen suyunda sıçratmanızın daha az rastlanan bir başka tehlikesi daha vardır. Havadayken teknenizin burnu, aşağıya doğru yeterince eğilmesi durumunda, suyla temas halinde suya dalarak bir süreliğine su altında kalabilir. Bu da tekneyi neredeyse bir anda durdurarak yolcuların ileriye doğru fırlamasına yol açabilir. Tekne ayrıca bir yana doğru sertçe dönebilir de.

Su Altı Cisimlerine Çarpma Tehlikesi

Teknenizi sığ sularda veya suyun altında su altı tahrik elemanları, dümen veya teknenin altının vurabileceği engellerin bulunduğu şüphelendiğiniz bölgelerde kullanırken hızınızı düşürün ve son derece dikkatli olun.

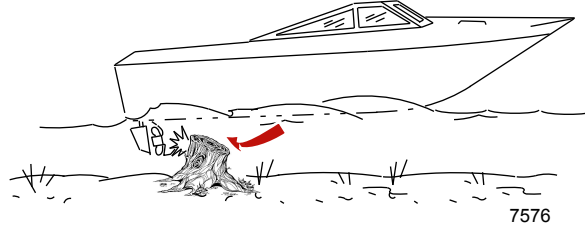

ÖNEMLİ: Suda yüzen veya suyun altında bulunan bir cisme çarpma sonucu ortaya çıkacak yaralanma veya darbe hasarını azaltmak için yapmanız gereken en önemli şey, teknenin hızını kontrol etmektir. Bu gibi durumlarda teknenin maksimum hızı şöyle olmalıdır: 24 – 40 km/s (15 – 25 MPH).

Yüzen/su altındaki bir cisme çarpılması sonsuz sayıda farklı duruma yol açabilir. Bu durumlardan bazıları şunlara neden olabilir:

- Tekne aniden yön değiştirebilir. Bu gibi ani yön değişiklikleri veya dönüşler yolcuların yerlerinden veya tekneden dışarı fırlamasına yol açabilir.
- Hız aniden azalabilir. Bu, yolcuların öne doğru, hatta tekneden dışarı fırlamasına yol açar.
- Su altındaki tahrik elemanları, dümen ve/veya teknede çarpma hasarı oluşabilir.

Şunu unutmayın ki, bu durumlarda ortaya çıkacak yaralanma veya çarpma hasarını azaltmak için yapmanız gereken en önemli şey, teknenin hızını kontrol etmektir. Su altında cisimlerin olduğu bilinen yerlerde seyrederken, tekne sürati minimum su üstüne çıkma süratinde tutulmalıdır.

Su altındaki bir cisme çarptığınızda en kısa sürede motoru durdurun ve tahrik sisteminde kırık veya gevşek parça olup olmadığını kontrol edin. Hasar varsa veya olduğundan şüpheleniliyorsa, güç paketi Mercury Mercruiser yetkili servisine götürülerek baştan sona kontrol edilmeli ve gerekli onarımlar yapılmalıdır.

Tekne gövde çatlakları, kış yatırması çatlakları ve su kaçaqlarına karşı kontrol edilmelidir.

Su altı tahrik elemanları, dümen veya tekne altı hasarlıyken kullanmaya devam etmek güç paketinin diğer parçalarında ilave hasara neden olabilir veya teknenin kontrolünü etkileyebilir. Çalıştırmaya devam etmek gerekiyorsa çok düşük hızlarda çalıştırın.

⚠ UYARI

Tekne kontrolünün yitilmesi ciddi yaralanma veya can kaybına yol açabilir. Büyük bir darbe hasarının meydana geldiği tekneyi kullanmaya devam etmek, başka bir darbe alındığında veya alınmadan ani parça arızasına yol açabilir. Güç paketinin ayrıntılı bir tetkikten geçirilmesini ve gerekli onarımların yapılmasını sağlayın.

Çalıştırmayı Etkileyen Motor

Tekne İçinde Ağırlık Dağılımı (Yolcular ve Malzeme)

Ağırlığın arkaya (kıça) kaydırılması:

- Genelde sürati ve motor devrini yükseltir
- Dalgalı suda pruvanın sıçramasına neden olur
- Kaymadan suya inme sonrasında tekne içine su sıçrama tehlikesini artırır
- Aşırı durumlarda, teknenin yunuslama yapmasına yol açabilir

Ağırlığın öne (pruvaya) kaydırılması:

- Kayma kolaylığını artırır
- Dalgalı suda kullanımı iyileştirir
- Aşırı durumlarda, teknenin ileri geri yön değiştirmesine (pruva dümeni) yol açabilir

Teknenin Altı

Maksimum sürati korumak için teknenin altı:

- Midye ve yosunlardan arınmış ve temiz olmalıdır
- Suyla temas ettiği yüzeylerde bozulma olmamalı, neredeyse düz olmalıdır
- Düz ve pürüzsüz, ön ve arka

Tekne rıhtıma çekildiğinde yosunlanma olabilir. Bu yosunlar kullanma öncesinde temizlenmelidir; su girişlerini tıkararak motorun aşırı ısınmasına neden olabilirler.

Kavitasyon

Boşluk, su akışının dişli yuvası veya pervane gibi hızlı hareket eden bir sualtı cisminin hatlarını izleyememesi durumunda meydana gelir. Kavitasyon pervanenin hızlanmasına, ancak tekne süratinin düşmesine neden olur. Kavitasyon dişli yuvası veya pervanenin yüzeyini ciddi derecede aşındırabilir. Kavitasyonun sık rastlanan nedenleri şunlardır:

- Pervaneye yapışan yosunlar ve başka birikintiler
- Pervane bıçağında yamukluk
- Pervanede çentikler veya keskin kenarlar

Ventilasyon

Ventilasyon, yüzey havası veya egzoz gazlarının pervane etrafına girerek pervane devrini artırıp tekne süratinin düşmesine yol açmasından kaynaklanır. Hava kabarcıkları pervaneye çarpar ve pervane yüzeyinde aşınma meydana gelir. Eğer bu devam ederse, sonunda pervane bozulur (kırılır). Aşırı ventilasyonun genel sebepleri:

- Tahrik ünitesinin fazla uzağa trimlenmesi
- Pervane dağıtma halkalarından birinin eksikliği
- Pervane veya dişli kutusunda, egzoz gazlarının pervane ile dişli yuvası arasına kaçmasına neden olan bir hasar
- Tahrik ünitesinin kış yatırmasına fazla yüksek monte edilmesi

İrtifa ve İklim

İrtifa ve iklim değişiklikleri güç paketinizin performansını etkileyecektir. Performans kaybı şunlardan kaynaklanabilir:

- Daha yüksek irtifalar
- Daha yüksek sıcaklıklar
- Düşük barometrik basınçlar
- Yüksek nemlilik

Değişen hava şartları altında optimum motor performansını yakalayabilmeniz için, motorun, normal hava şartları altında normal bir tekne yüküyle, belirtilmiş olan maksimum devir aralığının üst sınırında veya yakınında çalışmasına olanak tanıyacak bir pervane ile donatılmış olması son derece önemlidir.

Pek çok durumda tavsiye edilen motor devri daha düşük devirli pervaneye geçilerek elde edilebilir.

Başlama

20 Saatlik Alıştırma Dönemi

ÖNEMLİ: İlk 20 saatlik kullanım motor alıştırma dönemidir. Minimum yağ tüketimi ve maksimum motor performansı elde etmek için doğru alıştırma şarttır. Bu alıştırma döneminde, aşağıdaki kurallara uyulmalıdır:

- İlk 10 saat içinde 1500 rpm'nin altında uzun sürelerle çalıştırmayın. Başladıktan sonra mümkün olduğunca çabuk vitese geçirip gazı 1500 rpm üstü devir sağlayacak şekilde, **koşulların izin vermesi şartıyla, açın.**
- Herhangi bir süratte sabit şekilde uzun süre kullanmayın.
- İlk 10 saat içinde 3/4 gazı geçmeyin. Sonraki 10 saat içinde, tam gazda ara sıra kullanmaya izin verilebilir (bir seferde maksimum 5 dakika).

- Rölanti devrinden tam gaza çıkmaktan kaçının.
- Motor normal çalışma sıcaklığına ulaşana dek tam gazda çalıştırmayın.
- Motor yağı seviyesini sık sık kontrol edin. Gerektiği şekilde yağ ekleyin. Ağıştırma döneminde yağ tüketiminin yüksek olması normaldir.

Ağıştırma Döneminden Sonra

Mercury MerCruiser güç paketinizin ömrünü uzatmak için, aşağıdaki tavsiyeler göz önünde tutulmalıdır;

- Motor güç paketinin normal yük altında önerilen tam gaz çalışma devri aralığının üst sınırında veya yakınında (Bkz. **Teknik Özellikler ve Bakım**) çalışmasını sağlayacak bir pervane seçin.
- 3/4 gaz veya aşağısında çalıştırma tavsiye edilir. Tam gaz devrinde uzun süre çalıştırmaktan kaçının.
- Yağı ve yağ filtresini değiştirin. Bkz. **Bakım**.

İlk Sezon Sonu Kontrolü

İlk kullanım sezonu sonunda, düzenli bakım öğelerinin tartışılması ve/veya uygulanması için Mercury MerCruiser yetkili satıcısıyla temasa geçin. Ürünün yıl boyunca sürekli kullanımda olduğu bir yerdeyseniz, yılda bir defa veya ilk 100 saatlik çalıştırma sonunda -- hangisi önce gelirse -- yetkili satıcınızla temasa geçmelisiniz.

Bölüm 4 - Özellikler

İçindekiler

Seyir RPM'si.....	42	Motor Özellikleri.....	44
Yakıt Gereklilikleri.....	42	Motor Sporları Modelleri	44
Yakıt Sınıfları	42	İçten Modeller	45
Reformüle (Oksijenatlı) Yakıtların		Akışkan Özellikleri.....	45
Kullanılması (Yalnızca A.B.D.)	42	Motor	45
Alkol İçeren Benzinler	42	İletim	46
Motor Yağı.....	43		

Seyir RPM'si

Modern iç motorlar sadece birkaç yıl önce üretilenlerden daha yüksek motor hızlarında çalışmaktadır. Bu yüksek devirle birlikte yanma sürecinde gereken havanın daha iyi devri, daha çok bu yeni motorlardaki belirgin beygir gücü artışı sayesinde olmuştur. Yüksek WOT RPM ile yüksek seyir devri elde edilir. Bu, daha yüksek devir optimum performans ve verim için önemlidir. Yeni motorların materyalleri ve dizaynı, dayanıklılığı zedelemeyen bu yüksek hızlara ulaşılmasını sağlar. Aslında, tekneyi önceki seyir devirleri kademelerine düşürmek için aşırı payandalamak, patlamalar ve erken ateşleme yüzünden motor hasarı hassasiyetini artırır. Tavsiye edilen seyir devirleri şunlardır:

Pik Verimlilik için Seyir RPM'si	
Model	RPM Aralığı
350 MAG MPI	3400-3800
350 MAG MPI Horizon	3400-3800
MX 6.2L MPI	3600-4000

Yakıt Gereklilikleri

ÖNEMLİ: Yanlış benzin kullanılması motorunuza zarar verebilir. Yanlış yakıt kullanımı sonucu motorun hasar görmesi motorun yanlış kullanılması olarak kabul edilir ve bu nedenle doğacak hasarlar sınırlı garanti kapsamında yer alır.

Yakıt Sınıfları

Mercury MerCruiser motorları, önde gelen markaların aşağıdaki teknik özellikleri karşılayan kurşunsuz benzinleri ile kullanıldığında tatmin edici düzeyde çalışacaktır.

A.B.D. ve Kanada- pompa üzerinde minimum 87 (R+M)/2 Oktan Derecesi yazan benzinler. Birinci kalite benzin de [92 (R+M)/2 Oktan] kabul edilebilir. Kurşunlu benzin KULLANMAYIN.

A.B.D. ve Kanada dışında- pompa üzerinde minimum 90 RON Oktan Derecesi yazan benzinler. Birinci kalite benzin de (98 RON) kabul edilebilir. Kurşunsuz benzin bulunamıyorsa, önde gelen markaların kurşunlu benzinlerini kullanın.

Reformüle (Oksijenatlı) Yakıtların Kullanılması (Yalnızca A.B.D.)

Bu tip benzin kullanımı A.B.D.'nin belirli bölgelerinde şarttır. Bu yakıtlar içinde kullanılan iki oksijenat tipi Alkol (Etanol) veya Eterdir (MTBE veya ETBE). Bulduğunuz yerde benzinde oksijenat olarak Etanol kullanılıyorsa, Alkol İçeren Benzinler bölümüne başvurun.

Bu Reformüle Yakıtların Mercury MerCruiser motorunuzda kullanımı kabul edilebilir.

Alkol İçeren Benzinler

Bulduğunuz yerde benzinde metanol (metil alkol) veya etanol (etil alkol) bulunuyorsa, meydana gelebilecek belirli olumsuz etkilerin farkında olmalısınız. Bu olumsuz etkiler metanolla daha şiddetli yaşanır. Yakıttaki alkol yüzdesinin artırılması da bu olumsuz etkileri kötüleştirebilir.

Bu olumsuz etkilerin bazıları benzindeki alkolün havadaki nemi emme eğiliminde olması ve bunun sonucunda da yakıt deposu içinde benzinden ayrılmış bir su/alkol fazı meydana gelmesinden kaynaklanmaktadır.

Mercury MerCruiser motorunuzdaki yakıt sistemi parçaları benzinde %10'a kadar alkol bulunmasına dayanabilirler. Teknenizin yakıt sisteminin yüzde kaçına dayanacağını bilemeyiz. Teknenin yakıt sistemi bileşenleri (yakıt depoları, yakıt hatları ve bağlantıları) hakkındaki spesifik öneriler için tekne üreticinizle temasa geçin. Alkol içeren benzinlerin şunların artmasına neden olabileceğini unutmayın:

- Metal parçalarda korozyon
- Lastik veya plastik parçaların bozulması

- Kauçuk yakıt hatlarından yakıt geçirimi
- Marş ve çalıştırmada zorluklar

⚠ UYARI

YANGIN VE PATLAMA TEHLİKESİ: Yakıt sisteminin herhangi bir bölgesinde meydana gelecek yakıt sızıntısı, ciddi yaralanma veya can kaybına yol açabilecek yangın ve patlama tehlikesi yaratabilir. Özellikle saklama sonrasında, tüm yakıt sisteminin dikkatli şekilde kontrol edilmesi zorunludur. Tüm yakıt bileşenleri sızıntı, yumuşama, sertleşme, şişme veya korozyona karşı kontrol edilmelidir. Herhangi bir kaçak veya bozulma belirtisi, motor çalıştırılmadan önce ilgili parçanın değiştirilmesini gerektirir.

Benzindeki alkolün olabilecek olumsuz etkilerinden dolayı mümkünse yalnız alkolsüz benzin kullanılması önerilir. Yalnızca alkollü yakıt bulunabiliyorsa veya alkol bulunup bulunmadığı bilinmiyorsa, sızıntı ve anormallik kontrollerinin sıklaştırılması gerekir.

ÖNEMLİ: Mercury MerCruiser motoru alkollü benzinle kullanılırken, benzini yakıt deposunda uzun süre bırakmaktan kaçınılmalıdır. Teknelerde sık rastlandığı üzere, uzun sürelerle saklama özel sorunlar yaratabilir. Otomobillerde alkollü akaryakıtlar normalde sorun yaratmaya yetecek kadar nem almadan önce tüketilirler, fakat tekneler çoğu zaman faz ayrılmasına yetecek kadar uzun süre kullanılmadan yatarlar. Buna ek olarak, alkolün iç elemanların üzerindeki koruyucu yağ tabakasını sökmesi durumunda saklama sırasında iç korozyon da meydana gelebilir.

Motor Yağı

Motordan optimum performans elde etmek ve maksimum koruma sağlamak için, aşağıda belirtilen yağlarını kullanılmasını önemle tavsiye ederiz:

1. MerCruiser / Quicksilver Sentetik Karışım, NMMA FC-W oranlı, 4 zamanlı yağ.
2. MerCruiser / Quicksilver 25W40 NMMA FC-W oranlı yağ.
3. A NMMA FC-W oranlı yağ.
4. MerCruiser / Quicksilver 4-zamanlı 25W40, FC-W oransız yağ.
5. Aşağıdaki şemaya göre iyi dereceli düz ağırlıklı temizleme maddeli otomotiv yağı.

NOT: Temizleyici madde içermeyen yağlar, çoklu viskoziteli yağlar (belirtilenler haricinde), FC-W oranına sahip olmayan yağlar, düşük kaliteli yağlar ve katı madde katkılı yağların kullanılması özellikle önerilmemektedir.

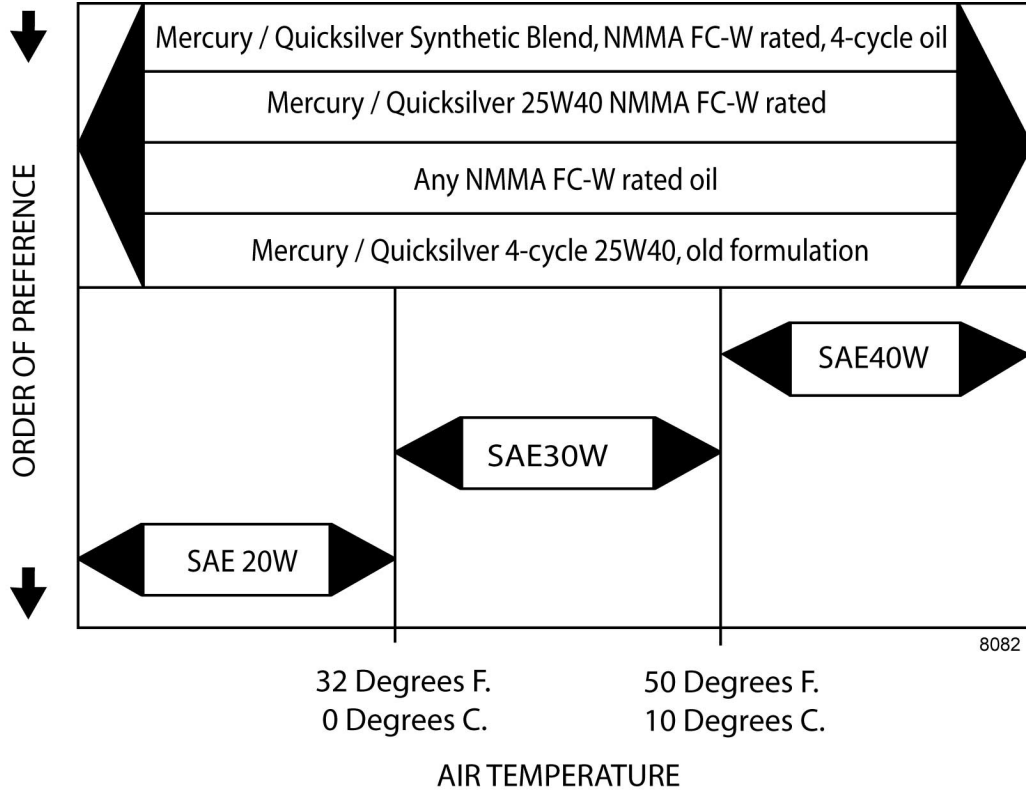

Motor Özellikleri

Motor Sporları Modelleri

Modelleri	350 MAG MPI Motor Sporları	MX 6.2 MPI Motor Sporları
Beygir Gücü ¹ .	315	320
Kilowatt ¹ .	235	239
Deplasman	5,7 L (350cid)	6,2 L (377cid)
Belirtilen WOT RPM Aralığı ² .	4600-5000	4800-5200
Boş RPM Nötr ² .	600 ³ .	
Minimum Yağ Basıncı, Boş iken ⁴ .	41 kPa (6 psi)	
Minimum Yağ Basıncı @ 2000 RPM ⁴ .	124 kPa (18 psi)	
Termostat, deniz suyu soğutmalı modeller	71° C (160° F)	
Termostat, kapalı soğutmalı modeller	77° C (170° F)	
Zamanlama, Boş iken ³ .	Ayarlanabilir değildir	
Ateşleme Emri	1-8-4-3-6-5-7-2	
Elektrik Sistemi	12 Volt Negatif (-) Topraklama	
Alternatör Verimi - Sıcak Çalışma Amperleri	65 amp	
Alternatör Verimi - Soğuk Çalışma Amperleri	72 amp	
Tavsiye Edilen Batarya Verimi (Minimum)	750 CCA, 950 MCA veya 180 Ah	
Buji Tipi	AC Platin (AC 41-993)	
Buji Boşluğu	1,5 mm (0.060 in.)	

1. SAE J1228/ISO 8665 Krank Şaftı Gücüne uygun elde edilmiş ve düzeltilmiş Güç.
2. Hassas bir takometre kullanarak normal çalışma sıcaklıklarındaki bir motorla ölçülmüştür.
3. EFI modellerdeki boş hız ve zamanlama ayarlanabilir değildir
4. Yağ basıncı normal çalışma sıcaklığındaki motorla kontrol edilmelidir.

İçten Modeller

Modeller	350 MAG MPI	350 MAG MPI Horizon	MX 6.2 MPI	MX 6.2 MPI Horizon
Beygir Gücü ⁵ .	300	300	320	320
Kilowatt ⁵ .	224	224	239	239
Deplasman	5,7 L (350 cid)		6,2 L (377 cid)	
Belirtilen WOT RPM Aralığı ⁶ .	4600-5000		4800-5200	
Boş RPM Nötr ⁶ .	600 ⁷ .			
Minimum Yağ Basıncı, Boş iken ⁸ .	41 kPa (6 psi)			
Minimum Yağ Basıncı @ 2000 RPM ⁸ .	124 kPa (18 psi)			
Termostat, deniz suyu soğutmalı modeller	71° C (160° F)			
Termostat, kapalı soğutmalı modeller	77° C (170° F)			
Zamanlama, Boş iken ⁷ .	Ayarlanabilir değildir			
Ateşleme Emri	1-8-4-3-6-5-7-2			
Elektrik Sistemi	12 Volt Negatif (-) Topraklama			
Alternatör Verimi - Sıcak Çalışma Amperleri	65 amp			
Alternatör Verimi - Soğuk Çalışma Amperleri	72 amp			
Tavsiye Edilen Batarya Verimi (DTS Modeller) (Minimum)	750 CCA, 950 MCA veya 180 Ah			
Tavsiye Edilen Batarya Verimi (DTS Harici Modeller) (Minimum)	800 CCA, 1000 MCA veya 190 Ah			
Buji Tipi	AC Platin (AC 41-993)			
Buji Boşluğu	1,5 mm (0.060 in.)			

Akışkan Özellikleri

Motor

ÖNEMLİ: Tüm kapasiteler yaklaşık akışkan ölçümleridir.

ÖNEMLİ: Montaj açısı ve soğutma sistemlerine (ısı eşanjörü ve akışkan borular) bağlı olarak yağ seviyesini ayarlamak gerekli olabilir.

Tüm Modeller	Kapasite	Akışkan Tipi
Motor Yağı (Filtreli) ¹ .	4,25 litre (4.5 U.S qts)	Quicksilver Sentetik Harman, NMMA FC-W anma, 4 çevrim yağı
Denizsuyu Soğutma Sistemi ² .	20 litre (21 U.S. qts)	Propilen Glikol ve Saflaştırılmış Su
Kapalı Soğutma Sistemi	19 litre (20 U.S. qts)	Cıvayla Uzatılmış Ömür Soğutucu Gaz/Antifriz veya Uzatılmış Ömür Etilen Glikol 5/100 Antifriz/ Saflaştırılmış Suyla Soğutucu gaz 50/50

5. SAE J1228/ISO 8665 Krank Şaftı Gücüne uygun elde edilmiş ve düzeltilmiş Güç.

6. Hassas bir takometre kullanarak normal çalışma sıcaklıklarındaki bir motorla ölçülmüştür.

7. EFI modellerdeki boş hız ve zamanlama ayarlanabilir değildir

8. Yağ basıncı normal çalışma sıcaklığındaki motorla kontrol edilmelidir.

1. Gerekli yağ veya akışkanın net miktarını elde etmek için seviye ölçme çubuğu kullanın.

2. Denizsuyu Soğutma kapasitesi bilgisi sadece dondurmak içindir.

İletim

Model	Kapasite	Akışkan Tipi
5000A	2,84L (3 qts)	Dexron III Otomatik İletim Akışkanı
5000V	3,30L (3-1/2 qts)	
71C Hat içi	1,66L (1-3/4 qts)	Dexron III Otomatik İletim Akışkanı
71C Dişli Azaltma	2,84L (3 qts)	
71C Uzaktan V-Tahriki ³	1,66L (1-3/4 qts)	
72C Hat içi	1,66L (1-3/4 qts)	Dexron III Otomatik İletim Akışkanı
72C Dişli Azaltma	1,66L (1-3/4 qts)	
72C Uzaktan V-Tahriki ³	1,66L (1-3/4 qts)	
72C V-Tahriki	3,79L (4 qts)	
63A	4,00L (4-1/2 qts)	Dexron III Otomatik İletim Akışkanı
63V	4,00L (4-1/2 qts)	
45C Motor Sporları	1,77L (60 oz)	
45C Uzaktan V-Tahriki ³	1,90L (64 oz)	
45C Hat içi	1,94L (66 oz)	

3. Walters V-Tahriki uygulamalarının 2 akışkan servis noktası vardır, iletim ve v-tahriki dişli kutusu. Kapasite ve aralıklar için Walters kullanıcı'kılavuzuna başvurun.

Bölüm 5 - Bakım

İçindekiler

Ürün Sahibi/Operatör Sorumlulukları.....	48	Motor Soğukken Kontrol	54
Yetkili Satıcı Sorumlulukları.....	48	Değiştirme	55
Bakım.....	48	Motor Soğutma Sıvısı.....	55
Kendi Kendinize Bakım Önerileri.....	49	Kontrol	55
Tetkik.....	49	Doldurma	56
Bakım Programı- İç Modeller.....	50	Değiştirme	56
Rutin Bakım	50	Alev Tutucunun Temizlenmesi.....	56
Her Günün Başlangıcında	50	Pozitif Karter Havalandırma Valfi (PCV)	57
Her Günün Sonunda	50	Değiştirme	57
Haftalık	50	Su Ayırıcılı Yakıt Filtresinin Değiştirilmesi.....	58
Her İki Ayda veya 50 Saatte Bir	50	GEN II Modelleri	58
Programlanmış Bakım	50	GEN III Modelleri	59
İlk 20 Saatlik Açma Periyodu sonrasında		Hat içi Yakıt Filtresi.....	61
.....	50	Yağlama.....	62
Her 100 Saatte bir veya Yıllık (Hangisi		Kısma Kablosu.....	62
Önce olursa)	50	İletim Bağlantısı.....	63
Her 300 saatte veya 3 yılda bir	50	Serpantin Tahrik Kayışı.....	64
Maintenance Log (Bakım Defteri).....	51	Kontrol	64
Motor Yağı.....	51	Kayışın Değiştirilmesi ve/veya Gergi Ayarı	
Kontrol Etme	51	65
Doldurma	52	Güç Pakedini Yıkama - Motor Sporları.....	66
Yağ ve Filtreyi Değiştirmek	52	Tekne Suyun Dışında	66
Kolay Motor Yağı Drenaj Sistemi	53	Tekne Suda	67
Motor Yağı Drenaj Pompası	53	Batarya.....	69
Filtreyi Değiştirmek	53	Akü.....	69
Motor Sıcakken Şanzıman.....	54	Çoklu EFI Motor Aküsü Önlemleri.....	70
Sıvısı Kontrolü	54		

Ürün Sahibi/Operatör Sorumlulukları

Tüm güvenlik kontrollerinin yapılması, güvenli bir kullanım için tüm yağlama ve bakım talimatlarına uyulması ve ünitenin düzenli bakım için Mercury MerCruiser yetkili servisine götürülmesi kullanıcının sorumluluğu altındadır.

Normal bakım servisi ve yedek parçalar, ürün sahibi/kullanıcının sorumluluğu altında olup, bunlar garanti şartları dahilinde işçilik veya malzeme kusuru sayılmamaktadır. Bireysel kullanım alışkanlıkları ve kullanımın bakım servisi ihtiyacına etkisi büyüktür.

Güç paketinizin doğru şekilde bakımı optimum performans ve güvenilirliği sağlayacak ve toplam işletim masraflarınızı minimum seviyede tutacaktır. Servis yardımları için Mercury MerCruiser yetkili satıcınızla görüşün.

Yetkili Satıcı Sorumlulukları

Genel olarak, yetkili satıcının müşteriye karşı sorumlulukları, aşağıda yer alan teslimat öncesi tetkik ve hazırlıkları kapsamaktadır:

- Teknenin doğru şekilde donatılmasını sağlayın.
- Teslimattan önce, Mercury MerCruiser güç paketi ile diğer donanımının doğru çalışma durumunda olduğundan emin olun.
- Maksimum verimlilik için gerekli tüm ayarlamaları yapın.
- Müşteriye cihaz üzerindeki donanımı tanıtırın.
- Güç paketi ve teknenin çalıştırılmasını açıklayarak gösterin.
- Kendinize Teslimat Öncesi Tetkik Listesinin bir nüshasını temin edin.
- Yeni bir ürün satışı gerçekleştiğinde, yetkili satıcınızın Garanti Tescil Kartını vakit geçirmeden eksiksiz şekilde doldurup posta yoluyla fabrikaya göndermesi gerekmektedir.

Bakım

⚠ UYARI

Elektrik çarpması, yangın veya patlamadan kaynaklanacak yaralanmalar veya ölüm ve ürün hasarından kaçının. Güç paketine bakım yapmadan önce daima her iki akü kablosunu da aküden sökün.

⚠ UYARI

Motor bölmesinde yakıt buharı bulunabilir. Yakıt buharları veya patlama, yaralanmaya veya güç paketinde hasara yol açabilir. Güç paketine bakım yapmadan önce motor bölmesini daima havalandırın.

ÖNEMLİ: Gerçekleştirilmesi gereken düzenli bakımların tümünün listesi için bakım tablosuna bakın. Bazı maddeler ürün sahibi/operatör tarafından yapılabilirken, diğerleri yetkili Mercury MerCruiser yetkili satıcısı tarafından gerçekleştirilmelidir. Bu el kitabının kapsamına alınmayan bakım ya da onarım işlemlerini gerçekleştirmeden önce, bir Mercury MerCruiser Servis El Kitabı satın alınarak başından sonuna kadar okunması tavsiye edilmektedir.

NOT: Bakım noktaları tanım kolaylığı açısından renkli kodlanmıştır. Motor üzerindeki tanım çıkartmasına bakın.

Bakım Noktası Renk Kodları	
Mavi	Soğutma Sıvısı
Sarı	Motor Yağı
Turuncu	Yakıt
Siyah	Dişli Madeni Yağı

Bakım Noktası Renk Kodları	
Kahverengi	Şanzıman (Sadece içten takmalı modeller)

Kendi Kendinize Bakım Önerileri

Mercury MerCruiser Diesel güç paketiniz gibi günümüzdeki deniz donanımları büyük oranda teknik makine parçalarıdır. Elektronik ateşleme ve özel yakıt besleme sistemleri daha büyük yakıt tasarrufları sağlamakla birlikte, eğitimsiz teknisyenlere daha karmaşık gelmektedir.

Kendi işinizi kendiniz görmeyi seven bu kişilerden biriyseniz, işte size birkaç öneri.

- Gerekli Dikkat, Uyarı ve prosedürlerden haberdar değilseniz herhangi bir onarım işlemine kalkışmayın. Güvenliğiniz bizim için önemlidir.
- Ürüne kendi kendinize bakım yapmak istiyorsanız, o modele ilişkin servis el kitabını sipariş etmenizi öneririz. Servis el kitabı uyulması gereken doğru prosedürleri ana hatlarıyla açıklamaktadır. Eğitimli teknisyenler için yazılmış olması nedeniyle anlamayacağınız prosedürler olabilir. Prosedürleri anlamadığınız taktirde onarım işlemine kalkışmayın.
- Bazı onarımları yapmak için gerekli olan özel alet ve donanımlar söz konusudur. Bu özel alet ve/veya donanıma sahip değilseniz, bu onarımları yapmaya kalkışmayın. Ürünün, yetkili servisin sizden talep edeceği ücretten fazla hasar görmesine neden olabilirsiniz.
- Ayrıca, bir motor veya tahrik grubunu kısmen söktüğünüz ancak onaramadığınız taktirde, yetkili servisin teknisyeninin elemanları yeniden takması ve sorunu belirlemek için test etmesi gerekir. Bu size, bir sorun meydana geldikten hemen sonra ürünü yetkili servise götürmenizden daha fazlasına mal olacaktır. Sorunu giderecek çok basit bir ayar olabilir.
- Sorunu teşhis etmelerini istemek veya onarım prosedürünü talep etmek için yetkili servise, servis bürosuna ya da fabrikaya telefon etmeyin. Telefonda sorunu teşhis etmeleri zordur.

Yetkili satıcınız güç paketinize servis vermek için oradadır. Fabrikada eğitilmiş kalifiye teknisyenlere sahiptir.

Güç paketinizin periyodik bakım kontrollerini yetkili satıcınıza yaptırmanız önerilir. Yetkili satıcınıza, ürününüzün, son bahardayken kış hazırlıklarını, teknecilik sezonundan önce ise gerekli bakımlarını yaptırın. Bu, sıkıntısız bir şekilde dolaşmak istediğinizde tekne sezonu boyunca herhangi bir sorunun meydana gelme olasılığını azaltacaktır.

Tetkik

En yüksek çalışma performansının korunmasına yardımcı olmak ve potansiyel sorunları meydana gelmeden önce gidermek için güç paketinizi sık ve düzenli aralıklarla kontrol edin. Erişilebilir tüm motor parçaları dahil olmak üzere güç paketinin tamamı dikkatlice kontrol edilmelidir.

- Gevşek, hasarlı veya kayıp parçalar, hortumlar ve kelepçeler olup olmadığını kontrol edin; gerekirse sıkın veya değiştirin.
- Buji başları ile elektrik kablolarının hasar görüp görmediğini kontrol edin.
- Pervaneyi sökerek kontrol edin. Kötü biçimde eğildiği, kesildiği veya çatladığı taktirde, Mercury MerCruiser yetkili satıcınızla temasa geçin.
- Güç paketi dış boyasındaki kurt ve korozyon hasarını onarın. Mercury MerCruiser yetkili satıcınızla temasa geçin.

Bakım Programı- İç Modeller

Rutin Bakım

NOT: Sadece sizin güç pakedinize uygulanan bakımı gerçekleştirin.

HER GÜNÜN BAŞLANGICINDA

- Karter yağını kontrol edin (aralık deneyime bağlı olarak uzatılabilir).
- İletim sıvısı seviyesini kontrol edin.

HER GÜNÜN SONUNDA

- Eğer tuzlu, acılı veya kirli suda çalışıyorsa, her kullanımdan sonra soğutma sistemini yıkayın.

HAFTALIK

- Pislik ve deniz büyümesi için su girişlerini kontrol edin. Deniz suyu süzgecini kontrol edin ve temizleyin.
- Soğutma sıvısı seviyesini kontrol edin.
- İletim akışkanını kontrol edin.

HER İKİ AYDA VEYA 50 SAATTE BİR

- Sadece tuzlu su, acı veya kirli suda çalışmaktadır: güç paketine Korozyon Önleyici uygulayın.
- Akü bağlantılarını ve sıvı seviyesini kontrol edin.
- Göstergelerin ve kablo bağlantılarının sabitlenmiş olduğundan emin olun. Ölçerleri temizleyin.¹

Programlanmış Bakım

NOT: Sadece sizin belirli güç pakedinize uygulanan bakımı gerçekleştirin.

İLK 20 SAATLİK AÇMA PERİYODU SONRASINDA

Mercury MerCruiser güç pakedinin uzun ömürlü olmasına yardımcı olmak için, aşağıdakiler tavsiye edilmektedir:

- Motor yağı ve filtresini değiştirin
- İç modellerdeki iletim yağı ve filtresini değiştirin.

NOT: ZF Marine, garantiyi sürdürmek için iletim akışkanı ve filtresinin değiştirilmesini gerektirmektedir.

HER 100 SAATTE BİR VEYA YILLIK (HANGİSİ ÖNCE OLURSA)

- Güç pakedi üzerindeki boyaya dokunun.
- Karter yağı ve filtresini değiştirin.
- İletim akışkanını değiştirin (ZF İletim Modelleri)².
- Su ayırıcılı yakıt filtre elemanını değiştirin.
- Dümen sistemini ve uzaktan kumandayı gevşek, eksik veya hasarlı parçalar açısından kontrol edin. Kablo ve bağlantıları yağlayın.
- Kayışların durumunu tetkik edin.
- Alev toplayıcısını, IAC susturucuyu temizleyin³-irtibat kurun. Varsa PCV valfini kontrol edin.

HER 300 SAATTE VEYA 3 YILDA BİR

- Sıklık için motor montajını kontrol edin ve gerekirse yeniden sıkın.
- Varsa, distribütör kapağını kontrol edin.
- Elektrik sistemini gevşek, hasarlı veya çürümüş kelepçeler açısından kontrol edin.
- Soğutma sistemi ve egzoz sistemi hortum kelepçelerinin sıklılığını kontrol edin. Her iki sistemi de hasar veya kaçaklara karşı tetkik edin.

1. Tuzlu suda çalışıyorsa, hangisi önce oluyorsa aralık her 25 saatte veya 30 günde bire düşürülür.

2. İlk 25 saat sonrasında ve daha sonra her 100 saatte bir akışkan ve filtre değişimi gerektirmektedir.

3. IAC susturucusu ve karter havalandırma hortumlarını değiştirmek için yetkili Mercury MerCruiser bayinizle

- Deniz suyu pompasını demonte ederek kontrol edin ve aşınmış parçaları değiştirin.
- Kapalı soğutma sisteminin deniz suyu bölümünü temizleyin. Basınç kapağını temizleyin, tetkik ve test edin.
- Egzoz sistemi parçalarını kontrol edin ve varsa sürgülü supapların eksik veya aşınmış olmadıklarından emin olun.

Maintenance Log (Bakım Defteri)

Güç paketinize yapılan bütün bakımları buraya kaydedin. Bütün iş emirlerini ve faturaları saklamayı unutmayın.

Tarih	Yapılan Bakım	Motor Çalışma Saati

Motor Yağı

▲ DİKKAT

ÇEVRESEL TEHLİKE! Yağ veya yağ atıklarının çevreye atılması kanunen kısıtlandırılmıştır. Teknenizi kullanırken veya bakım uygularken yağ veya yağ atıklarını çevreye dökmeyin. Yağ ve yağ atıklarını yerel yönetmeliklere uygun şekilde toplayın ve atın.

Kontrol Etme

1. Motoru durdurun. Yağın yağ kabına boşalması için yaklaşık 5 dakika bekleyin. Tekne suda serbest durmalıdır.
2. Yağ çubuğunu çıkarın. Silerek temizleyin ve yağ çubuğu borusuna sonuna kadar yerleştirin. Sıkışan havanın dışarı çıkması için 60 saniye bekleyin.

NOT: Yağ çubuğunun, motorun arkasına bakan yağ seviyesi işaretleriyle monte edildiğinden emin olun (volan ucu).

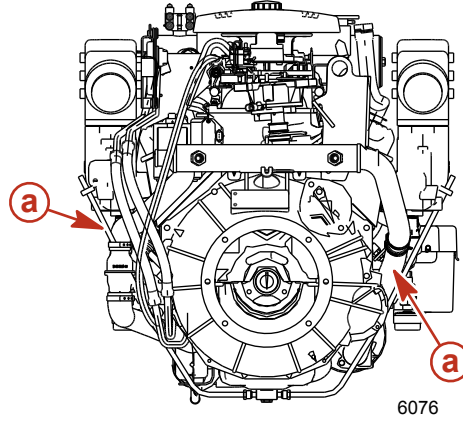

a - Yağ çubuğu tüpü

ÖNEMLİ: Belirtilen motor yağını seviyeyi yukarı getirmek (fakat yağ çubuğu üzerindeki tam veya OK işaretinin üstüne değil) için ekleyin.

3. Yağ çubuğunu sökün ve yağ seviyesini gözlemleyin. Yağ seviyesi tam veya OK aralığında olmalıdır. Yağ çubuğunu yağ çubuğu tüpüne takın.

Doldurma

ÖNEMLİ: Motoru yağ ile aşırı doldurmayın.

ÖNEMLİ: Gerekli yağ veya akışkan miktarını net biçimde belirlemek için yağ çubuğu kullanın.

1. Yağ doldurma kapağını çıkarın.

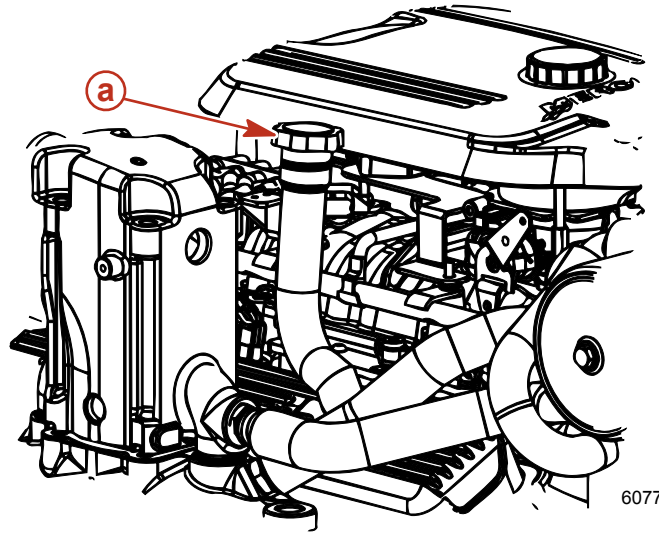

a - Yağ doldurma başlığı

ÖNEMLİ: Belirtilen motor yağını seviyeyi yukarı getirmek (fakat yağ çubuğu üzerindeki tam veya OK işaretinin üstüne değil) için ekleyin.

2. Yağ seviyesini yağ çubuğu üzerindeki full (dolu) veya OK (tamam) aralığı işaretine getirecek ancak aşmayacak şekilde belirtilen motor yağını ilave edin. Yağ seviyesini tekrar kontrol edin.
3. Doldurma başlığını yeniden yerleştirin.

Modeller	Kapasite	Akışkan Tipi
Motor Yağı (Filtreli)	4,25 litre (4.5 U.S. Quart)	Cıva/Quicksilver Sentetik Blend MerCruiser Motor Yağı 25W-40

Yağ ve Filtreyi Değiştirmek

Değiştirme aralığı için bakım programına başvurun. Tekneyi saklamadan önce motor yağının değiştirilmesi gerekir.

ÖNEMLİ: Motor yağını, motor çalışmadan dolayı ısınmış haldeyken. Sıcak yağ daha fazla kirliliği alıp götüreceği şekilde daha serbest akacaktır. Sadece tavsiye edilen motor yağını kullanın (Özellikler'e başvurun).

KOLAY MOTOR YAĞI DRENAJ SİSTEMİ

NOT: Bu prosedürü gerçekleştirmek için tekne suyun dışında olmalıdır.

1. Sistemi havalandırmak için yağ filtresini gevşetin.
2. Sintine tahliye tapasını çıkarın.
3. Bağlama ipini sintine tahliye tapasından çekin.

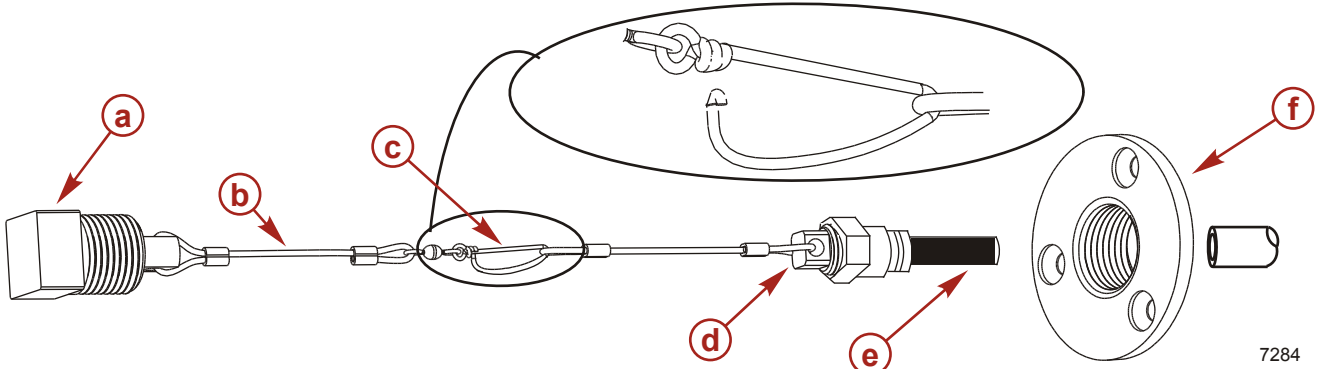

a - Sintine Tahliye Tapası
b - Bağlama İpi
c - Kelepçe

d - Yağ drenaj hortum tapası
e - Yağ drenaj hortumu
f - Sintine tahliye flanşı

4. Yağ drenaj hortumunu uygun bir konteynere yerleştirin.
5. Yağ tahliye hortumunun tahliye tapasını çıkarın.
6. Yağ tamamen boşaldıktan sonra, yağ tahliye hortumunun tahliye tapasını yerine takın.
7. Hortumu sintine tahkiyesinden itin ve tapayı takın.

MOTOR YAĞI DRENAJ POMPASI

1. Sistemi havalandırmak için yağ filtresini gevşetin.
2. Yağ çubuğunu çıkarın.
3. Yağ pompasını yağ tüpünün üstüne monte edin.

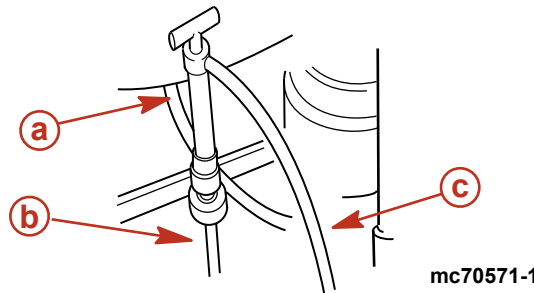

a - Tipik yağ pompası
b - Yağ çubuğu tüpü

c - Yağ drenaj hortumu

4. Krank mili yağ pompasının hortum ucunu uygun bir konteynerin üzerine yerleştirin ve tutacı kullanarak krank mili boşalana kadar pompalayın.
5. Pompayı çıkarın.
6. Yağ çubuğunu monte edin.

FILTREYİ DEĞİŞTİRMEK

1. Yağ filtresini çıkarın ve atın.

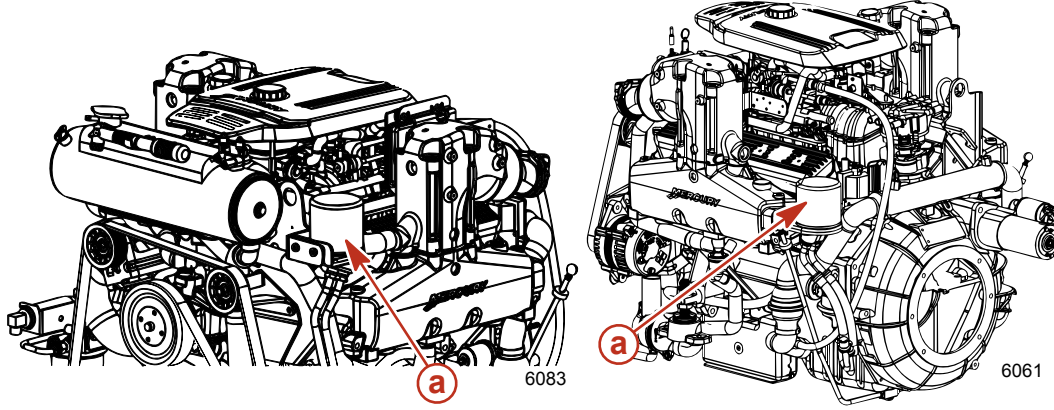

Hat içi egzoz

a - Yağ filtresi

V-tahriki egzoz

2. Motor yağı ile yeni filtre üzerinde yalıtım halkası kaplayın ve monte edin.
3. Yağ filtresini güzelce sıkın (üreticinin talimatlarını 'izleyerek). Aşırı sıkmayın.
4. Yağ doldurma kapağını çıkarın.

ÖNEMLİ: Tam olarak ne kadar yağ gerektiğini belirlemek için daima yağ çubuğunu kullanın.

5. Önerilen yağdan, yağ seviyesini yağ çubuğu üzerindeki OK (tamam) aralığının alt kısmına getirecek kadar ekleyin.
6. Tekne suda serbest haldeyken yağ seviyesini kontrol edin ve yağ seviyesini full (dolu) veya OK (tamam) aralığı seviyesine getirecek, fakat aşmayacak kadar belirtilmiş olan sıvıdan ekleyin.

NOT: Ekleme 0.95 litre (1 quart) motor yağı yağ seviyesini ekle işaretiinden OK aralığının üstüne yükseltecektir.

Modeller	Kapasite	Akışkan Tipi
Motor Yağı (Filtreli)	4.25 litre (4.5 U.S. Quart)	Mercury/Quicksilver Sentetik Blend MerCruiser Motor Yağı 25W-40

7. Motoru çalıştırın, üç dakika kadar motoru çalıştırın ve sızıntıları kontrol edin. Motoru durdurun. Yağın yağ kabına boşalması için yaklaşık 5 dakika bekleyin. Tekne suda çalışmaz durumda olmalıdır.

Motor Sıcakken Şanzıman

Sıvısı Kontrolü

1. Velvet Drive Şanzımanları - Motoru durdurun ve sıvı seviyesini, T kolunu saat yönünün tersine çevirip, yağ çubuğunu çıkartarak kontrol edin. Sıvı seviyesinin dolu çizgisi hizasında olması gerekir. Eğer azsa, yağ çubuğu tüpünden şanzımana belirlenmiş sıvıdan ekleyin.
2. ZF Deniz Şanzımanı - Motoru durdurun ve seviyeyi kontrol etmek için yağ çubuğunu çıkartın. Eğer sıvı üst (dolu) çizginin altındaysa, yağ çubuğu deliğinden belirlenmiş sıvıdan ekleyin. Aşırı doldurmayın. Yağ çubuğunu yerleştirip kapağını sıkıca kapatın.
3. Walter V-Drive Şanzımanı - Motoru durdurun ve seviyeyi kontrol etmek için yağ çubuğunu çıkartın. Eğer sıvı üst (dolu) çizginin altındaysa, ateşleme hava devri dirseğinden belirlenmiş sıvıdan ekleyin. Aşırı doldurmayın. Yağ çubuğunu yerleştirip kapağını sıkıca kapatın.

Motor Soğukken Kontrol

NOT: Soğuk sıvı seviyesi kontrolü: Sıvı seviyesinin kontrolünü kolaylaştırmak için, yağ çubuğuna bir soğuk seviye işareti ya da ibaresi konulabilir.

1. Sıcak sıvı seviyesi kontrolü prosedürünü takip edin, sonra tekneyi bir gece bekletin.

ÖNEMLİ: Sıvı seviyesini kontrol ederken yağ çubuğunu yağ çubuğu tüpünü dibine kadar gönderdiğinizden emin olun.

2. Yağ çubuğunu çıkartın, iyice silin ve yeniden yerleştirin.
3. Yağ çubuğunu çıkartın, sıvı seviyesini inceleyin ve soğuk sıvı seviyesini işaretleyin.
4. Yağ sıvısını tekrar takın, T kolunu iyice sıkıştırın. Aşırı sıkmayın.

Değiştirme

Mercury MerCruiser yetkili satıcınızla temasa geçin.

Motor Soğutma Sıvısı

Kontrol

⚠ UYARI

Soğutma sıvısı basınç kapağını çıkarmadan önce motorun soğumasını bekleyin. Ani basınç kaybı sıcak soğutma suyunun kaynamasına ve şiddetle boşalmasına neden olabilir. Motor soğuduktan sonra, basıncın yavaşça sızmasına izin vermek için kapağı 1/4 tur çevirin, ardından kapağı tamamen bastırarak çevirip açın.

1. Isı eşanjörünün kapağını çıkarın ve sıvı seviyesini gözlemleyin.

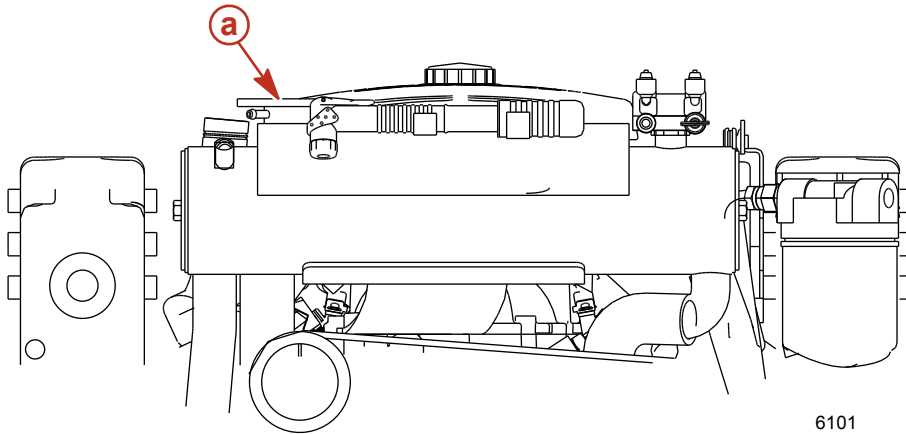

a - Isı eşanjörü kapağı

2. Isı eşanjöründeki soğutma suyu seviyesi dolun ağzının en alt kısmında olmalıdır. **ÖNEMLİ:** Basınç kapağını tekrar yerine takarken, dolun ağzına oturana kadar sıkın.
3. Motor normal çalışma sıcaklığındayken, soğutma suyu geri kazanım şişesindeki soğutma suyu seviyesini kontrol edin.
4. Soğutma suyu seviyesi "ADD" (EKLE) ile "FULL" (DOLU) işaretleri arasında olmalıdır.

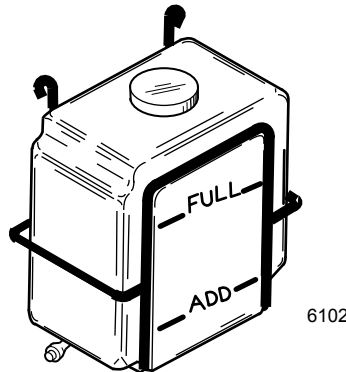

5. Gerektiği şekilde belirtilen sıvıyı ilave edin.

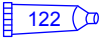
Boru Ref No.	Tanım	Kullanım Yeri	Parça No.
 122	Uzun Ömürlü Antifriz/Soğutma SIVISI	Kapalı Soğutma Sistemi	92-877770K1

Doldurma

⚠ DİKKAT

Kapalı Soğutma Sisteminin soğutma sıvısı bölümünde Alkol veya Metanol bazlı antifriz veya musluk suyu kullanılması tavsiye edilmemektedir.

⚠ DİKKAT

Soğutma suyu yetersizliğinden kaynaklı aşırı ısınma, motor ve tahrik sisteminin hasar görmesine yol açacaktır. Kullanım sırasında su giriş deliklerinde her zaman yeterli suyun bulunduğundan emin olun.

⚠ DİKKAT

Bir motor soğutma sisteminin kapalı soğutma kısmında yakalanan hava motorun aşırı ısınmasına ve sonuçta motorun hasar görmesine yol açabilir. Kapalı soğutma sistemi ilk doldurulurken hava yakalanması olasılığını en aza indirmek için tekneyi motorun ön kısmı arka kısmından daha yüksekte olacak şekilde yerleştirin.

NOT: Soğutma sıvısını sadece motor normal çalışma sıcaklığında ekleyin.

1. Dolum kapağını soğutma suyu geri kazanma şişesinden çıkarın.
2. Belirtilen soğutma suyunu "FULL" (DOLU) çizgisine kadar doldurun.

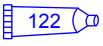
Boru Ref No.	Tanım	Kullanım Yeri	Parça No.
 122	Uzun Ömürlü Antifriz/Soğutma SIVISI	Kapalı Soğutma Sistemi	92-877770K1

3. Dolum kapağını soğutma suyu geri kazanma şişesine takın.

Değiştirme

Mercury MerCruiser yetkili satıcınızla temasa geçin.

Alev Tutucunun Temizlenmesi

⚠ UYARI

Benzinin yanma veya patlamasına karşı dikkatli olun. Benzin, belirli şartlar altında son derece yanıcı ve patlayıcı bir maddedir. Alev tutucuyu temizlerken dikkatli olun; ateşleme sisteminin kapalı olduğundan emin olun. Alev tutucuyu temizlerken alanda ateş veya kıvılcım kaynağı bulunmasına izin vermeyin ve sigara içmeyin.

1. Motor kapağını çıkarın.
2. Karter havalandırma hortumunu alev tutucu ve valf kapağı bağlantılarından ayırın ve çıkarın.
3. Alev tutucuyu çıkarın.

⚠ UYARI

Benzinin yanma veya patlamasına karşı dikkatli olun. Benzin, belirli şartlar altında son derece yanıcı ve patlayıcı bir maddedir. Asla benzini bir temizleyici çözücü madde olarak kullanmayın.

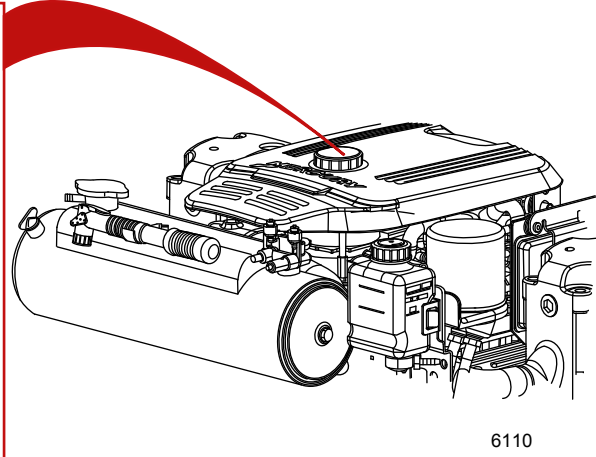
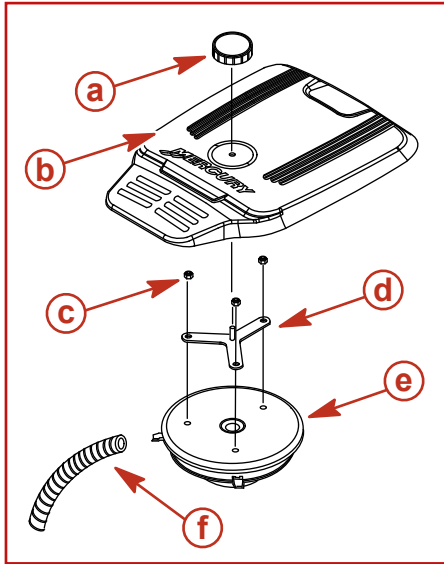

a - Motor kapağı kolu
b - Motor kapağı
c - Somunlar, alev tutucu

d - Kapak destek dirseği
e - Alev tutucu
f - Karter havalandırma hortumu

4. Alev tutucuyu ılık su ve zayıf bir deterjanla temizleyin.
5. Alev tutucuyu delikler, çatlaklar ve eskime açısından inceleyin. Gerekirse yenileyin.
6. Kullanmadan önce alev tutucunun tamamen kurumasını bekleyin.
7. Karter havalandırma hortumunu ılık su ve zayıf bir deterjanla temizleyin. Basıncı havayla kurutun veya tamamen kurumaya bırakın.
8. Karter havalandırma hortumunu çatlaklar ve eskime açısından inceleyin. Gerekirse yenileyin.
9. Alev tutucu ve alev tutucu mesnedini takın. Alev tutucu mesnet somunlarını döndürün.

Tanım	Nm	lb. in.	lb. ft.
Alev tutucu mesnet somunu	12	106	

10. Karter havalandırma hortumunu alev tutucu ve valf kapağı bağlantılarına takın.
11. Motor kapağını takın.

Pozitif Karter Havalandırma Valfi (PCV) DEĞİŞTİRME

ÖNEMLİ: Emisyon yönetmeliklerine uygunluğu güvence altına almak için yalnızca Mercury MerCruiser yedek parçaları kullanın.

NOT: V6 modellerde PCV valfine servis verilemez ve valf kapağının dahili bir bileşenidir.

1. PCV valfini çıkış valf kapağından çıkarın.

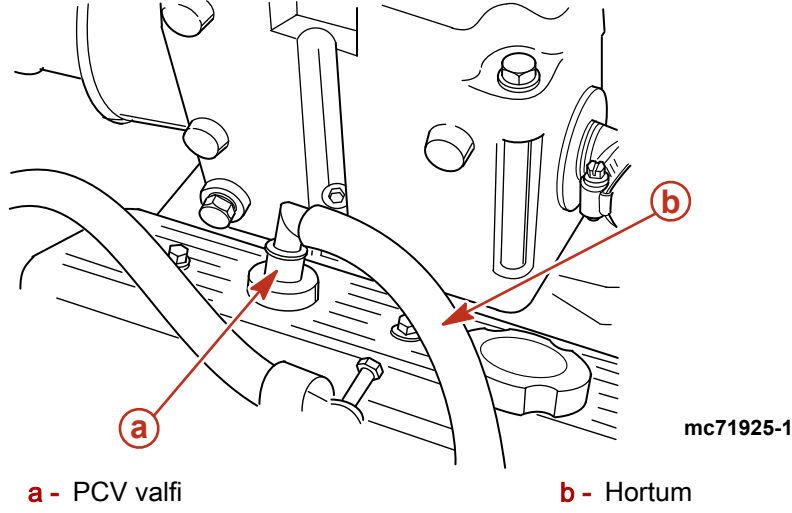

2. PCV valfini hortumdan çıkarın ve valfi atın.
3. Valf kapağına yeni bir PCV valfi takın ve hortumu yeniden bağlayın.
4. PVC valfinin valf kapağı içine sıkıca oturduğundan emin olun.

Su Ayırıcılı Yakıt Filtresinin Değiştirilmesi

⚠ UYARI

Benzinin yanması veya patlaması ciddi yaralanma veya ölüme yol açabilir; benzin belirli şartlar altında son derece yanıcı ve patlayıcı bir maddedir. Yakıt sistemi bileşenlerine bakım yaparken motorun soğuk olduğundan, kontak anahtarının kapalı konumda olduğundan ve varsa savlolu kesme düğmesinin kapalı olduğundan emin olun. Bölgede sigara içmeyin ve ateş veya kıvılcım kaynağı bulunmasına izin vermeyin. Dökülen yakıtı derhal silerek temizleyin. Motor kapağını kapatmadan önce hiçbir şekilde yakıt kaçağı olmadığından emin olun.

GEN II Modelleri

1. Motorun soğumasını bekleyin.
- NOT:** Mercury MerCruiser, motorun filtre çıkarılmadan 12 saat önce durdurulmuş olmasını tavsiye etmektedir.
2. Varsa, yakıt kesme valfini kapatın.
3. Dökülen veya sıçrayan yakıtı toplaması için su ayırıcılı yakıt filtresini bir beze sarın.
4. Su ayırıcılı yakıt filtresi ile sızdırmazlık halkasını montaj mesnedinden çıkarın ve atın.
5. Yeni filtre üzerindeki sızdırmazlık halkasını motor yağıyla kaplayın.

Boru Ref. No.	Tanım	Kullanım Yeri	Parça No.
	Sentetik Karışım MerCruiser Motor Yağı SAE25W-40	Filtre sızdırmazlık halkası	92-883725K01

6. Filtreyi dirseğe vidalayın ve elinizle sıkın. Filtre anahtarı kullanmayın.

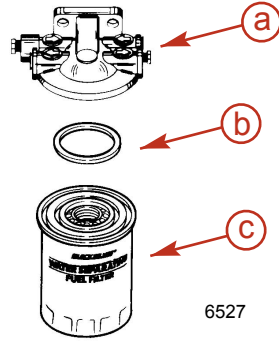

a - Yakıt filtresi dirseği
b - Sızdırmazlık halkası

c - Yakıt filtresi

7. Varsa, yakıt kesme valfini açın.
8. Motor bölmesinin uygun şekilde havalandırıldığından emin olun.
9. Motora soğutma suyu koyun.
10. Motoru çalıştırın. Yakıt filtre grubunun etrafında benzin kaçağı olup olmadığını kontrol edin. Kaçak varsa, motoru derhal durdurun. Filtre montajını tekrar kontrol edin, etrafa sıçramış yakıtı temizleyin ve motor bölmesini uygun şekilde havalandırın. Sızıntı devam ediyorsa motoru derhal durdurun ve Mercury MerCruiser yetkili satıcınızla temasa geçin.

GEN III Modelleri

1. Motorun soğumasını bekleyin.
- NOT:** Mercury MerCruiser, motorun filtre çıkarılmadan 12 saat önce durdurulmuş olmasını tavsiye etmektedir.
2. Varsa, yakıt kesme valfini kapatın.
 3. Yakıt Soğutma Modülü kablo demetini motor kablo demetinden sökün.
 4. Kontak anahtarını marş konumuna çevirin ve marş motorunu 5 saniye çalıştırın.
 5. Kontak anahtarını kapalı konuma getirin.
 6. Her bir filtre grubu tespit vidasını, vida Yakıt Soğutma Modülünden ayrılana kadar gevşetin. Filtre grubu tespit vidalarını filtre kapağından çıkartmayın.

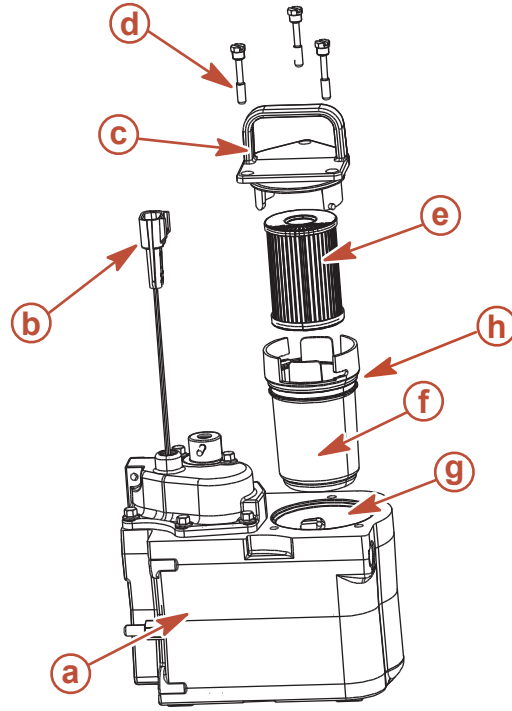

8837

- a** - Yakıt Soğutma Modülü
b - Yakıt Soğutma Modülü kablo demeti
c - Filtre kapağı
d - Filtre grubu tespit vidası
e - Yakıt filtre elemanı
f - Filtre kupeli
g - Yakıt Soğutma Modülü filtre haznesi
h - O-ring

7. Filtre grubunu, filtre grubu kolunu tutup yukarı çekmek suretiyle yerinden çıkartın. Filtre grubunu bu aşamada Yakıt Soğutma Modülünden çıkartmayın.
8. Filtre grubunda olabilecek yakıt filtre grubunun altından Yakıt Soğutma Modülü filtre haznesine boşalana kadar bekleyin.
9. Filtre kupelini sabit tutup filtre kapağını kavramak ve saat yönünde döndürmek suretiyle filtre kupelini filtre kapağından çıkartın.
10. Kullanılmış su ayırıcılı yakıt filtre elemanını filtre kupelinden çıkartın ve temiz, onaylanmış bir kaba yerleştirin.
11. Filtre kupelinde bulunabilecek su veya birikintileri atın.
12. Filtre kupeline yeni bir su ayırıcılı yakıt filtre elemanı takın. Elemanı, yerine tamamen oturana kadar kupelin içine bastırın.
13. Filtre kupeline yeni O-ringi takın.
14. Filtre kupelini sabit tutup filtre kapağını kavramak ve yerine güvenli bir şekilde kilitlenene kadar saat yönünün tersine döndürmek suretiyle filtre kapağını filtre kupeline takın.
15. Yakıt sıçramasını önlemek için yakıt filtre grubunu Yakıt Soğutma Modülünün içine yavaşça takın ve filtre kapağındaki vidaları Yakıt Soğutma Modülündeki vida delikleriyle hizalayın. Filtre grubu tespit vidalarını elle sıkın.
16. Filtre kapağının Yakıt Soğutma Modülüne sıkıca yerleştirildiğinden emin olun ve her bir filtre grubu tespit vidasını sıkın.

Tanım	Nm	lb. in.	lb. ft.
Filtre grubu tespit vidası	6	53	

17. Varsa, yakıt kesme valfini açın.
18. Yakıt Soğutma Modülü kablo demetini motor kablo demetine tekrar takın.
19. Motora soğutma suyu sağlayın.

20. Motor bölmesini gerektiği şekilde havalandırın.
21. Motoru çalıştırın. Yakıt filtre grubunun etrafında benzin kaçağı olup olmadığını kontrol edin. Kaçak varsa, motoru derhal durdurun. Filtre montajını tekrar kontrol edin, etrafa sıçramış yakıtı temizleyin ve motor bölmesini uygun şekilde havalandırın. Sızıntı devam ediyorsa motoru derhal durdurun ve Mercury MerCruiser yetkili satıcınızla temasa geçin.

Hat içi Yakıt Filtresi

⚠ UYARI

Benzin yangını veya patlamasından kaynaklanan ciddi yaralanma veya ölümden kaçınınız, benzin çok yanıcıdır ve belirli durumlarda yüksek derecede patlayıcıdır. Yakıt sistemi bileşenlerine bakım yaparken motorun soğuk olduğundan, kontak anahtarının kapalı konumda olduğundan ve varsa savlolu durdurma düğmesinin kapalı olduğundan emin olun. Bölgede sigara içmeyin ve ateş veya kıvılcım kaynağı bulunmasına izin vermeyin. Dökülen yakıtı derhal silerek temizleyin. Motor kapağını kapatmadan önce yakıt sızıntısı olmadığından emin olun.

1. Motorun soğumasına izin verin.
- NOT:** Mercury MerCruiser, motorun filtre çıkarılmadan 12 saat önce durdurulmuş olmasını tavsiye etmektedir.
2. Varsa, yakıt kesme valfini kapatın.
 3. Dökülen veya sıçrayan yakıtı toplaması için su ayırıcılı yakıt filtresini bir beze sarın.
 4. Hat içi yakıt filtresini çıkarın ve atın.
 5. Yakıt borusu için uygun boyutta konektör seçin ve konektörü yeni filtre üzerine monte edin.
 6. Konektörler üzerindeki erkek boru dişlerine conta uygulayın.

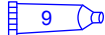
Boru Ref No.	Tanım	Kullanım Yeri	Parça No.
	Loctite 567 PST Boru Contası	Erkek dişler	92-809822

7. Konektöre en yakın altı köşe fitting üzerinde bir yedekleme anahtarı kullanarak her konektörü çevirin.

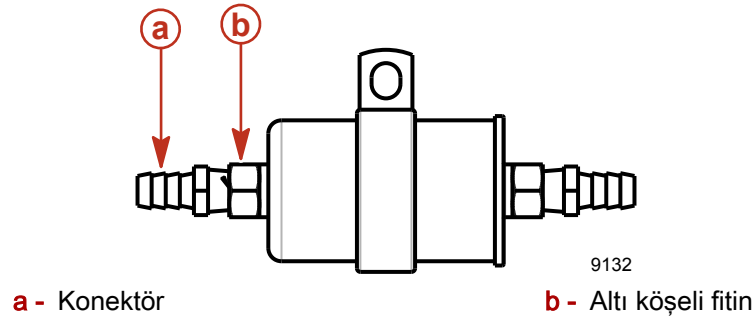

Tanım	Nm	lb. in.	lb. ft.
Konektörler	19-27		14-20

8. Filtreyi montaj kelepçesinin içine yerleştirin.

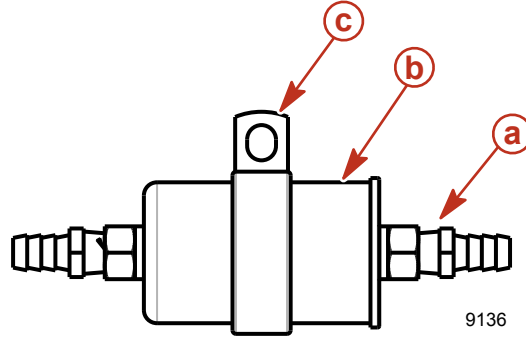

a - Konektörler
b - Hat içi filtre

c - Montaj kelepçesi

9. Vidayı ve rondelayı montaj kelepçesinden kirişin içine monte edin ve çevirin.

Tanım	Nm	lb. in.	lb. ft.
Montaj kelepçesi vidası	12,2		9

10. Hortumları çubuk fittingler üzerine yerleştirin ve hortum kelepçeleri kullanarak sabitleyin.

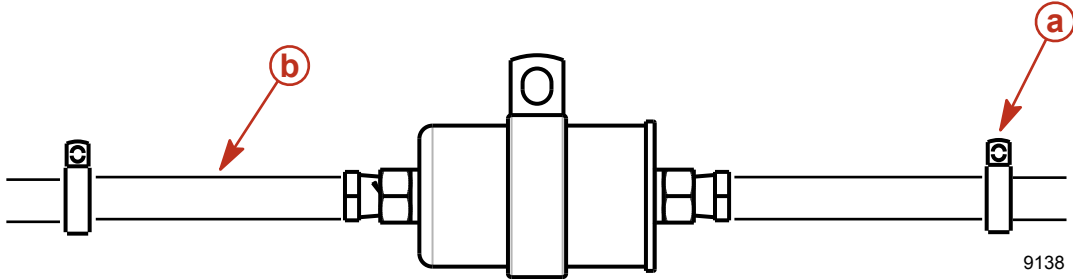

a - Yakıt borusu çubuk klipsleri

b - Yakıt borusu

Tanım	Nm	lb. in.	lb. ft.
Hortum kelepçeleri	3,4-6,8	30-60	

11. Donanımda varsa, yakıt tedarik vanasını açın.

12. Motor bölmesinin uygun şekilde havalandırıldığından emin olun.

13. Motora soğutma suyu sağlayın.

14. Motoru çalıştırın. Yakıt filtre grubunun etrafında benzin kaçağı olup olmadığını kontrol edin. Kaçak varsa, motoru derhal durdurun. Filtre montajını tekrar kontrol edin, etrafa sıçramış yakıtı temizleyin ve motor bölmesini uygun şekilde havalandırın. Eğer sızıntı devam ediyorsa, motoru derhal durdurun ve yetkili Mercury MerCruiser bayiniz ile irtibat kurun.

Yağlama

Kısma Kablosu

1. Pivot noktaları ve kılavuz kontak yüzeylerini yağlayın.

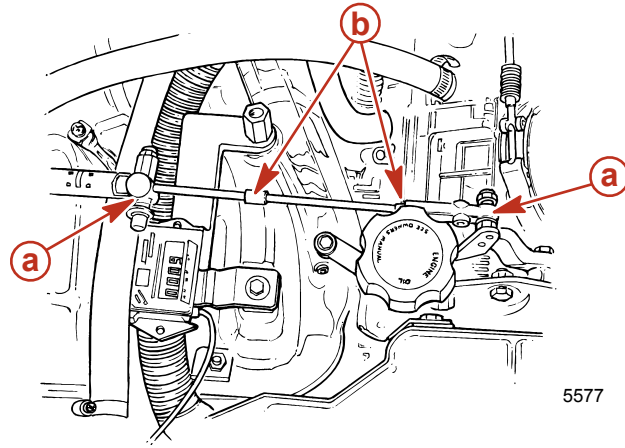

a - Pivot noktalar

b - Kılavuz kontak yüzeyleri

Tüp Ref. No.	Tanım	Nerede Kullanıldığı	Parça No.
	Sentetik Blend MerCruiser Motor Yağı SAE25W-40	Kısma kablosu pivot noktaları & kılavuz kontak yüzeyleri	92-883725K01

İletim Bağlantısı

ÖNEMLİ: Minyon top her F-N-R konumu için kilit deliğinde ortalanmalıdır.

1. Kilit topunu ve vites kolundaki delikleri yağlayın.

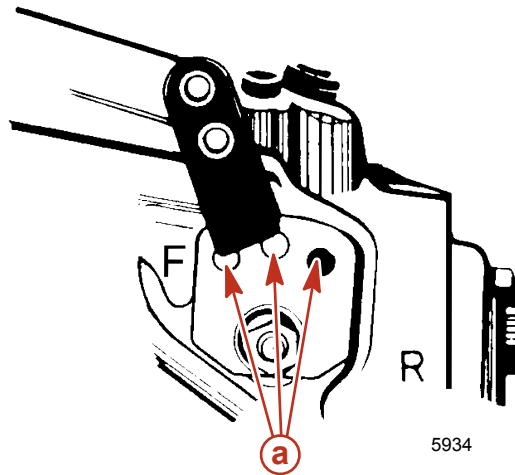

Hat içi İletim

Tüp Ref. No.	Tanım	Nerede Kullanıldığı	Parça No.
	Sentetik Blend MerCruiser Motor Yağı SAE25W-40	Kilit topu ve vites kolu delikleri	92-883725K01

2. Vites kablosu pivot noktalarını yağlayın.

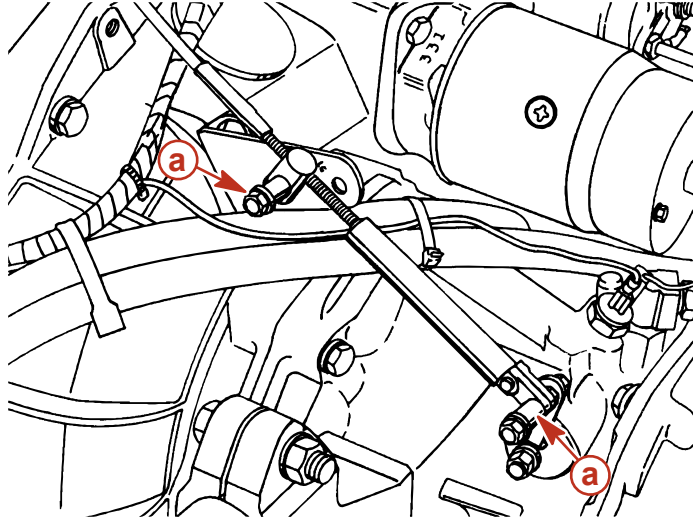

5935

a - Pivot noktaları

Tüp Ref. No.	Tanım	Nerede Kullanıldığı	Parça No.
	Sentetik Blend MerCruiser Motor Yağı SAE25W-40	Vites kablosu pivot noktaları	92-883725K01

Serpantin Tahrik Kayışı

⚠ UYARI

Olası ciddi yaralanmalardan sakının. Kayışı kontrol etmeden önce motorun durdurulduğundan ve kontak anahtarının çıkarıldığından emin olun.

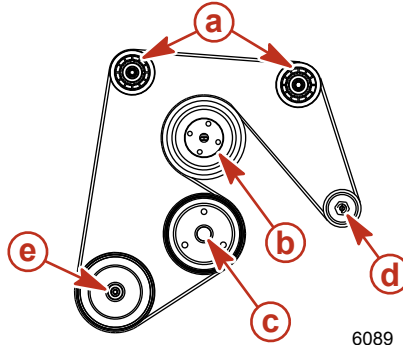

6089

- | | |
|----------------------------------|--------------------------------|
| a - Avara kasnağı | d - Alternatör kasnağı |
| b - Pompa kasnağının devir daimi | e - Deniz suyu pompası kasnağı |
| c - Krank mili kasnağı | |

Kontrol

1. Tahrik kayışını doğru gerginlik ve aşağıdaki hususlar açısından kontrol edin:

- Aşırı aşınma
- Çatlaklar

NOT: Küçük, dikine çatlaklar (kayışın enine doğru) kabul edilebilir olabilir. Dikine çatlaklara bağlanan uzunlamasına çatlaklar (kayışın boyuna doğru) KABUL EDİLEMEZ.

- Yıpranma
- Parlemiş yüzeyler
- Doğru gerginlik –13 mm (1/2 in.) sapma, iki kasnak arasındaki en uzun mesafenin ortasında kayışa başparmakla orta şiddette bastırıldığında.

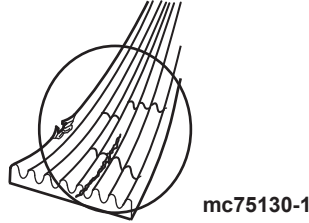

Kayışın Değişirilmesi ve/veya Gergi Ayarı

ÖNEMLİ: Kayış yeniden kullanılacaksa önceden kullanıldığı ile aynı dönüş yönünde takılmalıdır.

NOT: Kayış sapması, iki kasnak arasındaki mesafenin en uzun olduğu yerde ölçülmelidir.

1. Ayar civatasındaki 16 mm (5/8 in.) kilitleme somununu gevşetin.
2. Ayar civatasını döndürerek kayışı gevşetin.
3. Yeni bir serpantin tahrik kayışı gerekiyorsa eski kayışı çıkarın ve kasnaklara yeni bir kayış takın.
4. Ayarlama civatası 16 mm (5/8 in.) kilitleme somununu sıkın.
5. Bir 8 mm (5/16 in.) soket kullanın ve civatayı kayış sapmasını ayarlayacak şekilde sıkarak ayarlayın.
6. Aşağıdaki 2 yöntemden birini kullanarak sapmanın doğruluğunu kontrol edin.
 - a. Kayışın en uzun kısmı üzerine başparmağınızla orta şiddette bastırın. Uygun sapma 13 mm (1/2 in.).
 - b. Kayışa Kent Moore® Kayış Gerginlik Ölçme Aygıtını bağlayın. Ölçüm aygıtında yeni ve kullanılmış kayışlar için farklı aralıklar vardır.

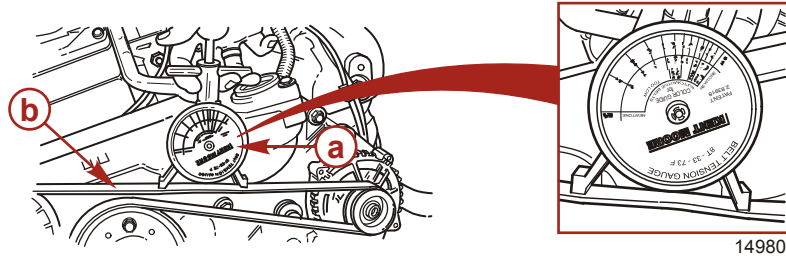

a - Kent Moore® Gerginlik Ölçme Aygıtı **b -** Serpantin kayışı

7. Ayarlama civatasını doğru kayış gerginliğinde tutarken 16 mm (5/8 in.) kilitleme somununu sıkın.

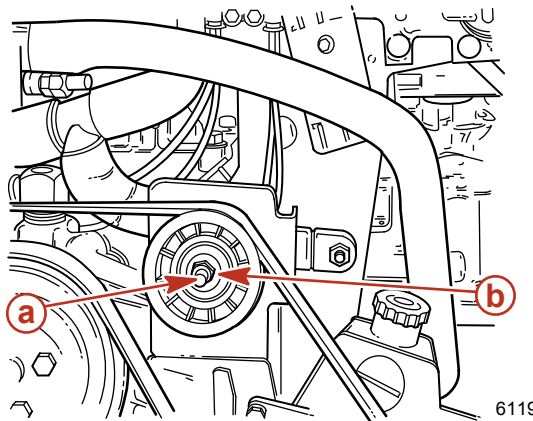

a - 8 mm (5/16 in.) ayarlama civatası **b -** 16 mm (5/8 in.) kilitleme somunu

8. Motoru kısa bir süre çalıştırın ve kayış gerginliğini yeniden kontrol edin.

Güç Pakedini Yıkama - Motor Sporları

Tekne Suyun Dışında

ÖNEMLİ: Güç pakedini yıkamak tekne suyun dışında olduğunda en etkilisidir.

ÖNEMLİ: Yıkama, motor pakedi tuzlu, acı, mineralli veya kirli suda çalıştığında gerekir. En iyi sonuç için, yıkamanın her gezinti sonrasında ve soğuk hava ile uzun süreli depolamadan önce yapılması tavsiye edilmektedir.

⚠ UYARI

Hareket eden tahrik bileşenleri ve pervane ile temas kişisel yaralanma veya ölüme neden olabilir. Olası yaralanmaları önlemek için, pervaneyi çıkarın ve yıkama sırasında tahrik ünitesi etrafında insan veya hayvan bulunmadığından emin olun.

1. Walter V-Tahriki İletimi olan Modeller:

- Donanımda varsa, deniz musluğunu gevşetin ve deniz suyu giriş hortumunu iletim deniz suyu giriş fittinginden ayırın.
- Eğer donanımda deniz musluğu yoksa, deniz suyu giriş hortumunu iletim deniz suyu giriş fittinginden ayırın ve deniz suyu giriş hortumunu takın.

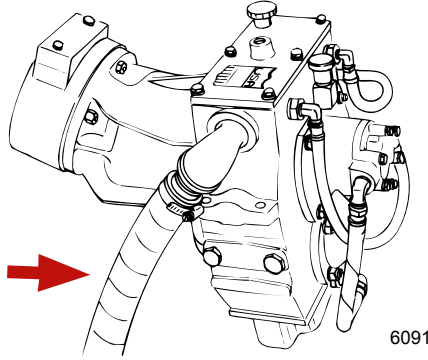

- Uygun konektör kullanarak, yıkama suyu hortumunu iletim deniz suyu giriş fittingine bağlayın.
- Adım 3'e ilerleyin.

2. Diğer tüm modeller:

- Donanımda varsa, deniz musluğunu gevşetin ve deniz suyu pompa giriş hortumunu iletim deniz suyu giriş fittinginden ayırın.
- Eğer donanımda deniz musluğu yoksa, deniz suyu giriş hortumunu iletim deniz suyu pompasından ayırın ve hortumu takın.

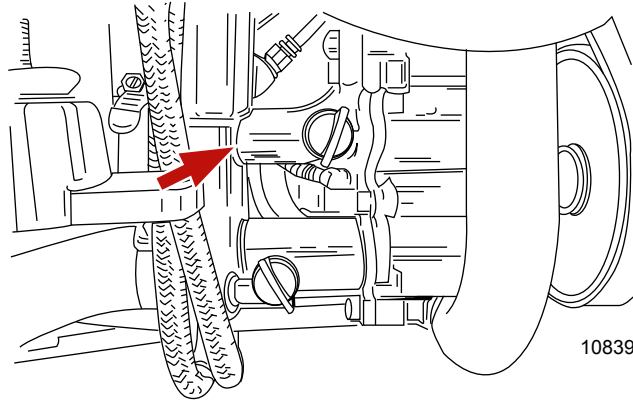

- Uygun bir adaptör kullanarak, su kaynağından gelen yıkama hortumunu deniz suyu pompasının su girişine bağlayın.
- Adım 3'e ilerleyin.

⚠ DİKKAT

Yıkama suyu, motor çalışmazken, motorun hasarına yol açacak şekilde egzoz sisteminde toplanacaktır. Motor çalışmazken 16 saniyeden fazla yıkama suyu beslemeyin.

3. Maksimum su besleme sağlamak için su kaynağını tamamen açın.
4. Uzaktan kumandayı neutral (boş), idle (rölanti) devri konumuna getirin.
5. Derhal motoru çalıştırın.

⚠ DİKKAT

Aşırı ısınma nedeniyle motorun hasar görmesinden kaçının. Yıkama sırasında motor 1400 rpm üzerinde çalıştırılırsa, deniz suyu toplama pompasının yarattığı emme gücü yıkama suyu hortumunun kapanmasına ve böylece motorun aşırı ısınmasına neden olabilir.

6. Yalnızca gaz düğmesine basın ve motor 1300 rpm'ye (± 100 rpm) ulaşıncaya kadar devri yavaşça arttırın.

⚠ DİKKAT

Moturun aşırı ısınması motorun hasar görmesine neden olabilir. Bunu önlemek için, su sıcaklık göstergesini gözleyin ve motorun normal aralıkta çalıştığından emin olun.

7. Motorun normal aralıkta çalıştığından emin olmak için su sıcaklık göstergesini izleyin.
8. Motoru, minimum 10 dakika için nötr durumda iletim ile çalıştırın.
9. *Tuzlu, acı, mineralli veya kirli suda çalışan güç paketleri için:* Deşarj suyu temiz olana kadar motoru çalıştırmaya devam edin.
10. Gazı yavaşça rölantiye düşürün.

⚠ DİKKAT

Yıkama suyu, motor çalışmazken, motorun hasarına yol açacak şekilde egzoz sisteminde toplanacaktır. Motor çalışmazken 16 saniyeden fazla yıkama suyu beslemeyin.

11. Motoru durdurun.
12. Derhal besleme suyunu kapatın ve yıkama ataşmanını çıkarın.
13. Su giriş hortumunu deniz suyu pompasının deniz suyu girişine veya V-Tahriki su girişine monte edin.
14. Hortum kelepçesini iyice sıkın.
15. Sonraki motoru, donanımda varsa takın ve prosedürü tekrar edin.

Tekne Suda

ÖNEMLİ: Güç pakedini yıkamak tekne suyun dışında olduğunda en etkilisidir.

ÖNEMLİ: Yıkama, motor pakedi tuzlu, acı, mineralli veya kirli suda çalıştığına gerekir. For best results flushing is recommended after each outing and before cold weather and extended storage.

⚠ DİKKAT

Excess water in the bilge can damage the engine or cause the boat to sink. Deniz suyu giriş hortumunu sökmek suyun sintinaya girmesine neden olacaktır. Deniz suyu giriş hortumunu çıkarmadan önce deniz musluğunu kapatın.

1. Walter V-Tahriki İletimi olan Modeller:
 - a. Donanımda varsa, deniz musluğunu kapayın ve sonra deniz suyu giriş hortumunu iletim deniz suyu giriş fittinginden çıkarın.

⚠ DİKKAT

Sintinadaki aşırı su motora zarar verebilir veya teknenin batmasına neden olabilir. Deniz suyu giriş hortumunu sökmek suyun sintinaya girmesine neden olacaktır. Sökün ve derhal deniz suyu giriş hortumunu suyun motora veya tekneye sifonlanmasını önlemek için tapayı takın.

- b. Deniz musluğu donanımda yoksa, deniz suyu giriş hortumunu iletim deniz suyu giriş fittinginden sökün ve derhal deniz suyu giriş hortumunu suyun motora veya tekneye sifonlanmasını önlemek için tapayı takın.

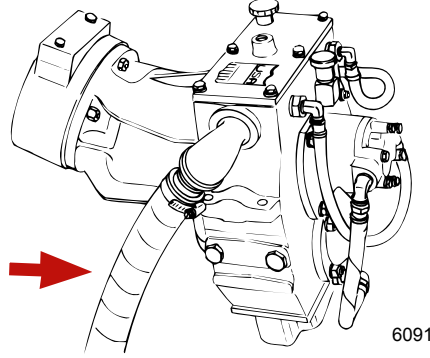

- c. Uygun konektör kullanarak, yıkama suyu hortumunu iletim deniz suyu giriş fittingine bağlayın.
d. Adım 3'e ilerleyin.

2. Diğer tüm modeller:

- a. Donanımda varsa, deniz musluğunu kapayın ve sonra deniz suyu giriş hortumunu iletim deniz suyu giriş fittinginden çıkarın.

⚠ DİKKAT

Sintinadaki aşırı su motora zarar verebilir veya teknenin batmasına neden olabilir. Deniz suyu giriş hortumunu sökmek suyun sintinaya girmesine neden olacaktır. Donanımda varsa, deniz suyu giriş hortumunu sökmeden önce deniz musluğunu kapatın.

- b. Deniz musluğu donanımda yoksa, deniz suyu giriş hortumunu iletim deniz suyu pompası giriş fittinginden sökün ve derhal deniz suyu giriş hortumunu suyun motora veya tekneye sifonlanmasını önlemek için tapayı takın.

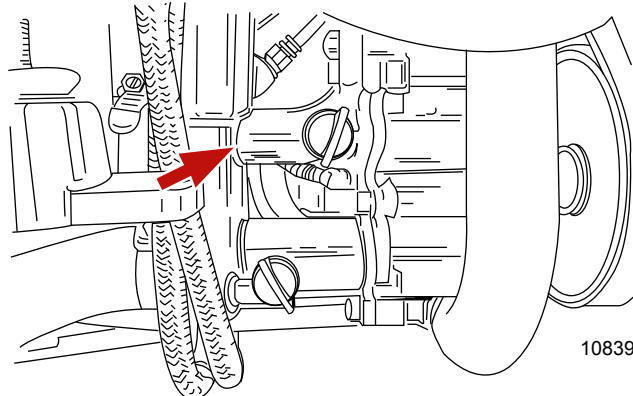

- c. Uygun bir adaptör kullanarak, su kaynağından gelen yıkama hortumunu deniz suyu pompasının su girişine bağlayın.
d. Adım 3'e ilerleyin.

⚠ DİKKAT

Yıkama suyu, motor çalışmazken, motorun hasarına yol açacak şekilde egzoz sisteminde toplanacaktır. Motor çalışmazken 16 saniyeden fazla yıkama suyu beslemeyin.

3. Maksimum su besleme sağlamak için su kaynağını tamamen açın.
4. Uzaktan kumandayı neutral (boş), idle (rölanti) devri konumuna getirin.
5. Derhal motoru çalıştırın.

⚠ DİKKAT

Motorun aşırı ısınma sonucu zarar görmesinden kaçının. Yıkama sırasında motor 1400 rpm üzerinde çalıştırılırsa, deniz suyu toplama pompasının yarattığı emme gücü yıkama suyu hortumunun kapanmasına ve böylece motorun aşırı ısınmasına neden olabilir.

6. Yalnızca gaz düğmesine basın ve motor 1300 rpm'ye (± 100 rpm) ulaşıncaya kadar devri yavaşça arttırın.

⚠ DİKKAT

Motorun aşırı ısınması motorun hasar görmesine neden olabilir. Bunu önlemek için, su sıcaklık göstergesini gözleyin ve motorun normal aralıkta çalıştığından emin olun.

7. Motorun normal aralıkta çalıştığından emin olmak için su sıcaklık göstergesini izleyin.
8. Motoru, minimum 10 dakika için nötr durumda iletim ile çalıştırın.
9. *Tuzlu, acı, mineralli veya kirlı suda çalışan güç paketleri için:* Deşarj suyu temiz olana kadar motoru çalıştırmaya devam edin.
10. Yavaşça kısmayı boştaki hız konumuna geri getirin.

⚠ DİKKAT

Yıkama suyu, motor çalışmazken, motorun hasarına yol açacak şekilde egzoz sisteminde toplanacaktır. Motor çalışmazken 16 saniyeden fazla yıkama suyu beslemeyin.

11. Motoru durdurun.
12. Derhal besleme suyunu kapatın ve yıkama ataşmanını çıkarın.
13. Su girişinden yıkama bağlantısını çıkarın.
14. Kontak anahtarına, motor çalıştırılmadan önce yeniden bağlanacak olan deniz suyu giriş hortumunun takılması gerektiğini belirten uygun bir etiket koyun.
15. Donanımda varsa, yıkama prosedürünü bir sonraki motor için tekrar edin.

Batarya**Akü**

Akünüzle birlikte verilen özel talimatlar ve uyarılar bölümüne bakın. Bu bilgi mevcut değilse, aküyü kullanırken aşağıdaki önlemlere uyun.

⚠ UYARI

Yangın ya da patlamadan kaynaklanan ciddi yaralanmadan kaçının. Motoru çalıştırmak için atlama kabloları ve takviye akü kullanmayın. Zayıf bir aküyü teknede şarj etmeyin. Aküyü sökün ve yakıt buharı, kıvılcım ya da alevlerden uzakta bulunan havalandırılmış bir bölgede şarj edin.

⚠ UYARI

Aküler ciddi yanıklara yol açabilen asit içermektedir. Deri, göz ve giysiler ile temasından kaçının. Vücudun herhangi bir bölgesine elektrolit döküldüğü ya da sıçradığı takdirde maruz kalan alanı derhal bol miktarda su ile temizleyin ve mümkün olan en kısa sürede tıbbi yardım isteyin. Aküleri kullanırken veya elektrolitle doldururken koruyucu gözlük ve plastik eldiven kullanılması tavsiye edilir.

Çoklu EFI Motor Aküsü Önlemleri

Alternatörler: Alternatörler alternatörün bağlı olduğu motora elektrik gücü veren aküyü şarj etmek amacıyla tasarlanmıştır. İki farklı motor için aküler bağlandığında, bir alternatör her iki akü için gerekli şarj akımının tamamını verecektir. Normal olarak, diğer motorun alternatörünün herhangi bir şarj akımı vermesine gerek kalmayacaktır.

EFI Elektronik Kumanda Modülü (ECM): ECM sabit bir gerilim kaynağı gerektirmektedir. Çoklu motor çalışması sırasında, teknedeki elektrikli bir cihaz motorun aküsünde ani bir voltaj boşalmasına neden olabilir. Voltaj, ECM için gerekli minimum voltajın altına düşebilir. Ayrıca, diğer motorda bulunan alternatör de artık şarj etmeye başlayabilir. Bu durum motorun elektrik sisteminde ani bir voltaj yükselmesine neden olabilir.

Her iki durumda da, ECM kapanabilir. Voltaj ECM'nin gereksinim duyduğu aralığa geri döndüğünde ECM kendini sıfırlayacak ve motor normal şekilde çalışacaktır. ECM o kadar hızlı kapanıp sıfırlanır ki motorda sadece ateşleme atlaması olduğu sanılabilir.

Aküler: Çok motorlu EFI güç paketi bulunan tekneler her motorun kendi aküsüne bağlanmasını gerektirir. Bu işlem motorların ECM'lerinin stabil bir gerilim kaynağı olmasını sağlar.

Akü Düğmeleri: Akü düğmeleri her zaman, her bir motor kendi aküsünden çalışacak şekilde konumlandırılmalıdır. Düğmeler both (ikisi) veya all (tamamı) konumundayken motorları çalıştırmayın. Acil bir durumda, aküsü bitmiş olan bir motoru çalıştırmak için bir başka motorun aküsü kullanılabilir.

Akü İzolatörleri: İzolatörler teknede bulunan elektrikli aksesuarlar için kullanılan yardımcı bir aküyü şarj etmek için kullanılabilir. İzolatör tipi özellikle bu amaca yönelik olarak tasarlanmadıkça, teknede bulunan bir başka motorun aküsünü şarj etmek için kullanılmamalıdır.

Jeneratörler: Jeneratörün aküsü bir başka motorun aküsü gibi düşünülmelidir.

Bölüm 6 - Depolama

İçindekiler

Soğuk Hava ve Uzun Süreli Depolama..... 72	Manuel Üç Noktalı Tahliye Sistemi 74
Soğuk Havada veya Uzun Süreli Saklama	Hava Tahrikli Tek Noktalı Tahliye Sistemi
..... 72 74
Güç Pakedini Depolama için Hazırlama..... 72	Tekne Sudayken 74
Motor ve Yakıt Sistemi Hazırlığı 73	Tekne Su Dışındayken 76
Deniz suyu Sistemini Drene etmek..... 73	Manuel Üç Noktalı Tahliye Sistemi..... 78
Deniz Suyu Sisteminin Tahliyesi..... 73	Tekne Sudayken 78
Tahliye Sisteminin Tanımlanması..... 74	Tekne Su Dışındayken 79
Hava Tahrikli Tek Noktalı Tahliye Sistemi	Akünün Saklanması..... 80
..... 74	Güç Paketinin Yeniden Hizmete Alınması..... 80

Soğuk Hava ve Uzun Süreli Depolama

Soğuk Havada veya Uzun Süreli Saklama

ÖNEMLİ: Mercury MerCruiser, bu servis çalışmasının Mercury MerCruiser yetkili servisi tarafından yapılmasını önemle tavsiye eder. Dondurucu ısı sonucu oluşan hasarlar Mercury MerCruiser Sınırlı Garantisi kapsamında YER ALMAZ.

⚠ DİKKAT

Soğuk havalarda ya da kışın soğutma sisteminin deniz suyu bölümünde hapis olan ya da kalan deniz suyu donabilir ve soğutma sistemine ya da motora zarar verebilir. Kışın ya da tekneyi soğuk havalarda kullandıktan hemen sonra, dondurucu ısı ihtimali olduğunda soğutma sisteminin deniz suyu bölümündeki deniz suyunu tamamen boşaltın.

ÖNEMLİ: Mercury MerCruiser, dondurucu ısılarda ya da tekne uzun süre kullanılmayacaksa soğutma sisteminin deniz suyu bölümünde, üretici firma talimatları doğrultusunda karıştırılmış propilen glikol antifriz kullanılmasını tavsiye eder. Propilen glikol antifrizin içinde paslanma önleyici bulunduğundan ve deniz motorlarında kullanım için önerildiğinden emin olun. Propilen glikol üretici firmasının tavsiyelerini mutlaka izleyin.

Güç Pakedini Depolama için Hazırlama

1. Yakıt tanklarını taze benzin (alkol içermeyen) ve benzine işlem yapmak için yeterli miktarda Deniz Motorları için Quicksilver Benzin Stabilizörü doldurun. Kap üzerindeki talimatları izleyin.
2. Tekne saklanırken yakıt deposunda alkollü yakıt olacaksa (alkolsüz benzin bulunamıyorsa): Yakıt depoları mümkün olduğu kadar boşaltılmalı ve depoda kalan benzine Mercury Quicksilver Deniz Motorları için Benzin Stabilizörü eklenmelidir. Ek bilgi için **Yakıt Gereklilikleri** bölümüne başvurun.
3. Soğutma sistemini yıkayın. **Bakım** bölümüne başvurun.
4. Donma ve paslanmaya karşı daha fazla güvence elde etmek için, boşaltma sonrasında soğutma sistemini, motorun soğuk havada veya uzun süreli saklama sırasında maruz kalacağı en düşük sıcaklığa karşı korumak üzere üretici tavsiyelerine göre karıştırılmış propilen glikol karışımıyla doldurun.
5. Motoru normal çalışma sıcaklığına ulaşmasına yetecek kadar çalıştırarak Mercury Quicksilver Benzin Stabilizörünün yakıt sistemi içinde dolaşmasını sağlayın. Motoru kapatın.
6. Yağı ve yağ filtresini değiştirin.
7. Motor ve yakıt sistemini saklamaya hazırlayın. Motor ve Yakıt Sistemi **Hazırlığı**. Bu işlemi gerçekleştirin.
8. Deniz suyu soğutma sistemini boşaltın. **Deniz suyu Sistemini Drene Etmek** bölümüne başvurun.

⚠ DİKKAT

Eğer tekne su içindeyse, soğutma sistemi veya tekneye suyun geri akmasını önlemek için motor yeniden çalıştırılana kadar deniz musluğu kapalı kalmalıdır. Teknede deniz suyu musluğu yoksa, suyun soğutma sistemine ve/veya teknenize geri akmasını engellemek için su giriş hortumu ayırık bırakılmalı ve tıkanmalıdır. İhtiyati tedbir olarak, teknenin kontak anahtarı veya dümenine üzerinde şu uyarı yazıları bulunan bir etiket asın: Motoru çalıştırmadan önce deniz suyu musluğunu açın veya su giriş hortumunu yerine takın.

9. Bataryayı imalatçının talimatlarına uygun biçimde saklayın.

MOTOR VE YAKIT SİSTEMİ HAZIRLIĞI



⚠ UYARI

Benzin yangını veya patlamasından kaynaklanan ciddi yaralanma veya ölümden kaçınin, benzin çok yanıcıdır ve belirli durumlarda yüksek derecede patlayıcıdır. Yakıt sistemi bileşenlerine bakım yaparken motorun soğuk olduğundan, kontak anahtarının kapalı konumda olduğundan ve varsa savololu durdurma düğmesinin kapalı olduğundan emin olun. Bölgede sigara içmeyin ve ateş veya kıvılcım kaynağı bulunmasına izin vermeyin. Dökülen yakıtı derhal silerek temizleyin. Motor kapağını kapatmadan önce herhangi bir yakıt sızıntısı olmadığından emin olun.

⚠ UYARI

Motor bölmesinde yakıt buharı mevcut olabilir. Yakıt buharları veya patlama, yaralanmaya veya güç paketinde hasara yol açabilir. Güç pakedine bakım yapmadan önce daima motor bölmesini havalandırın.

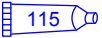
1. 123 litre (6 U.S.gal.) uzak yakıt tankı karışımımız:
 - a. 19 litre (5 U.S. gal) normal kurşunsuz 87 oktan (90 RON) benzin
 - b. 1.89 litre (2 U.S. qts.) Premium Plus 2-Çevrim TC-W3 Dış Yağ
 - c. 150 ml (5 ons) Yakıt Sistemi Tretmanı ve Stabilizörü veya 30 ml (1 ons) Yakıt Sistemi Tretmanı ve Stabilizörü Konsantresi

Boru Ref No.	Tanım	Kullanım Yeri	Parça No.
 115	Premium Plus 2-çevrim TC-W3 Dış Yağ	Yakıt Sistemi	92-802824Q1
 124	Yakıt Sistemi Tretmanı & Stabilizör	Yakıt Sistemi	802875Q1

2. Motorun soğumasına izin verin.

ÖNEMLİ: Herhangi bir yakıt taşması veya spreyi varsa derhal silin.

3. Varsa, yakıt kesme valfini kapatın. Yakıt kesme valfi yoksa yakıt girişi bağlantısını çıkarın ve takın.

4. Uzak yakıt tankını (buğulu karışım ile) yakıt giriş fittingine bağlayın.

ÖNEMLİ: Soğutma suyunu motora tedarik edin.

5. Motoru çalıştırarak 1300 rpm'de 5 dakika çalıştırın.

6. Belirtilen çalışma süresi tamamlandıktan sonra, kelebeği yavaşça boş rpm'ye çevirin ve motoru durdurun.

ÖNEMLİ: Motorun içinde bir miktar buğulu karışımın kaldığından emin olun. Motorun yakıt sisteminin tamamen kurummasına izin vermeyin.

7. Su ayırıcılı yakıt filtre elemanını değiştirin. Uygun prosedür için Bölüm 5'e başvurun.

Deniz suyu Sistemini Drene etmek

Deniz Suyu Sisteminin Tahliyesi

NOT: Eğer tavsiye edilen soğutma suyunu temin edemiyorsanız, her çeşit etilen glikol bazlı antifriz kullanılabilir ama her iki yılda bir değiştirilmesi gerekir.

⚠ DİKKAT

Sintinedeki fazla su motora zarar verebilir ve teknenin batmasına neden olabilir. Tahliye işlemine başlamadan önce teknenin su dışında olduğundan, deniz suyu musluğunun (varsa) kapalı olduğundan veya deniz suyu giriş hortumunun ayırık ve her iki uçta tıkalı olduğundan ve sintine pompasının çalıştığından emin olun.

⚠ DİKKAT

Sintinedeki fazla su motora zarar verebilir ve teknenin batmasına neden olabilir. Tahliye sistemi açık olduğunda fazla su sintineye girebilir. Motoru tahliye sistemi açıkken çalıştırmayın.

ÖNEMLİ: Kapalı soğutma sisteminin sadece deniz suyu bölümünü boşaltın.

ÖNEMLİ: Soğutma sisteminin tamamen boşaltılabilmesi için tekne mümkün olduğu kadar düz durmalıdır.

Güç paketinizde tahliye sistemi bulunmaktadır. Bkz. **Tahliye Sisteminin Tanımlanması** (güç paketiniz için hangi talimatın geçerli olduğunu belirlemek amacıyla).

ÖNEMLİ: Bu prosedürün herhangi bir noktasında motor çalışıyor olmamalıdır.

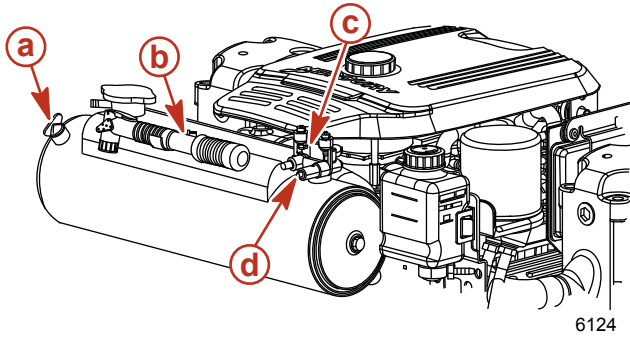
Tahliye Sisteminin Tanımlanması**HAVA TAHRİKLİ TEK NOKTALI TAHLİYE SİSTEMİ****Kapalı Soğutma Sistemli Modeller**

- a** - Mavi tahliye tapasının yeri
- b** - Mavi hava pompası

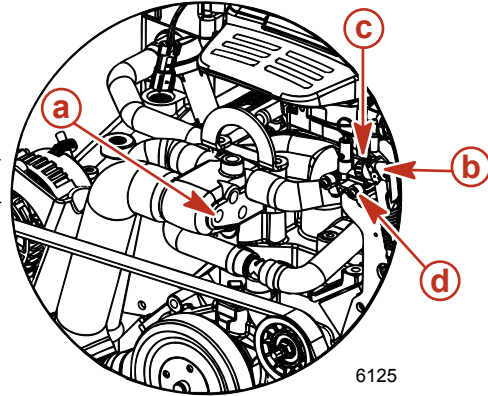
**Deniz Suyuyla Soğutmalı Modeller**

- c** - Hava manifoldu
- d** - Yeşil göstergeler

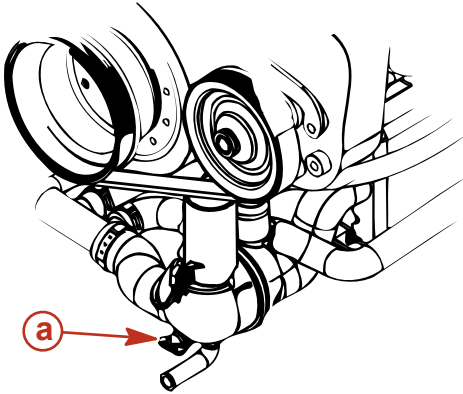
MANUEL ÜÇ NOKTALI TAHLİYE SİSTEMİ

- a** - Mavi tahliye tapası

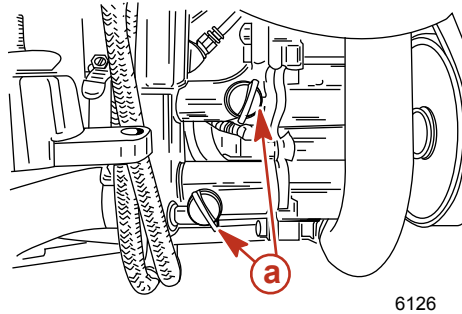
**Hava Tahrikli Tek Noktalı Tahliye Sistemi****TEKNE SUDAYKEN**

NOT: Bu prosedür, motorunuza bağlı olan hava pompası için yazılmıştır. Ancak, herhangi bir hava kaynağı kullanılabilir.

1. Deniz suyu musluğunu kapatın (varsa) veya su girişi hortumunu çıkarın ve tıkayın.
2. Mavi hava pompasını motordan çıkarın.
3. Pompanın tepesindeki kolun tutamakla aynı seviyede olduğundan emin olun (yatay).

4. Hava pompasını hava manifoldundaki bağlantı parçasına takın.

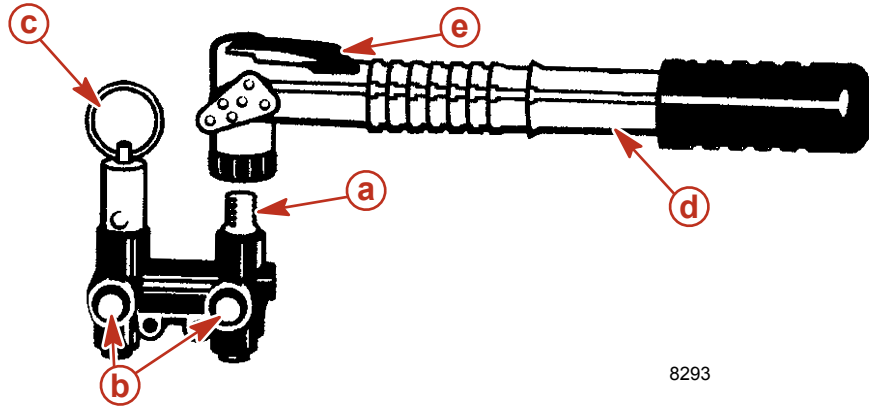

- a - Aktüatör bağlantı noktası
b - Yeşil göstergeler
c - Manuel tahliye vanası
d - Hava manifoldu
e - Kol (kilitlenen)

5. Hava pompası üzerindeki kolu çekerek (dikey) pompayı bağlantı parçasına kilitleyin.
6. Her iki yeşil gösterge de uzayana ve motorun her iki yanından da su boşalana kadar sisteme hava pompalayın. İskele tarafı sancak tarafından daha önce boşalmaya başlayacaktır.
7. Hemen mavi tahliye tapasını termostat yuvasının veya ısı eşanjörünün yan tarafından çıkarın. Soğutma sisteminin havasının düzgün alınabilmesi için bu tapa 30 saniye içinde çıkarılmalıdır.

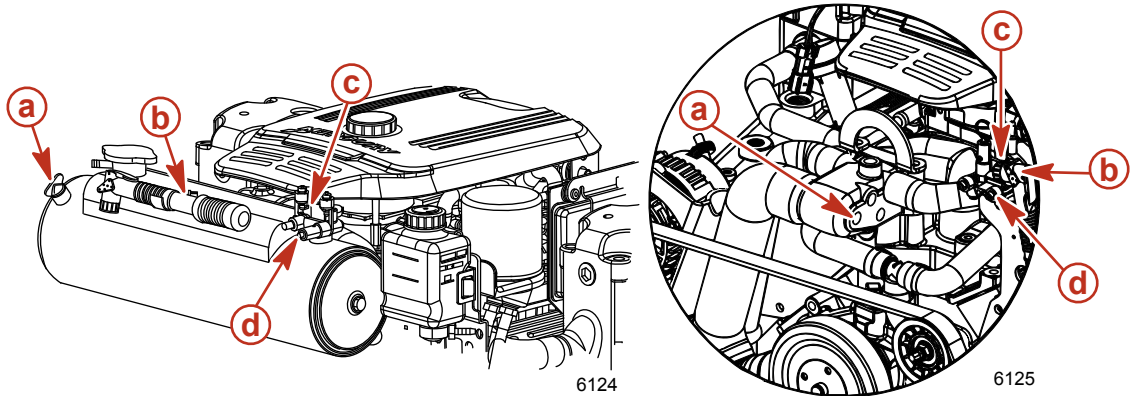

Kapalı Soğutma Sistemli Modeller

- a - Mavi tahliye tapasının yeri
b - Mavi hava pompası

Deniz Suyuyla Soğutmalı Modeller

- c - Hava manifoldu
d - Yeşil göstergeler

8. Her delikten su boşaldığından emin olun. Aksi halde **Manuel Üç Noktalı Tahliye Sistemi** talimatına bakın.

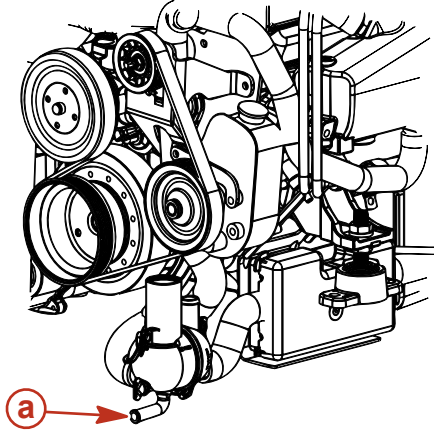

a - İskele tarafı tahliye noktası

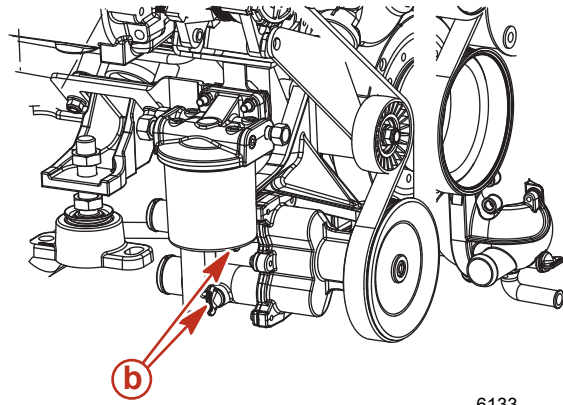

b - Sancak tarafı tahliye noktası

6133

9. Sistemi en az beş dakika boşalmaya bırakın. Yeşil göstergeleri uzamış şekilde tutmak için gerektiği kadar hava pompalayın.
10. Deniz suyu pompasında varsa kalmış olan suyu boşaltmak için motoru marş motoruyla hafifçe döndürün. Motorun çalışmasına izin vermeyin.
11. Mavi tahliye tapasını termostat yuvasına veya ısı eşanjörüne geri takın.
12. Hava pompasını hava manifoldundan çıkarın ve sabitleme dirseğine geri koyun.
13. Mercury MerCruiser, tekne nakledilirken veya diğer bakım işlemleri yapılırken tahliye sisteminin açık bırakılmasını tavsiye eder. Bu, suyun tamamının boşaltılmasına yardımcı olur.
14. Tekneyi suya indirmeden önce manuel tahliye vanasını yukarı çekin. Yeşil göstergelerin artık uzamadığından emin olun.

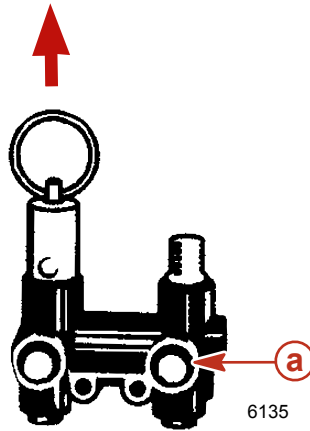

a - Yeşil göstergeler

6135

15. Motoru çalıştırmadan önce deniz suyu musluğunu varsa açın veya su girişi hortumunu çıkarın ve tekrar takın.

TEKNE SU DIŞINDAYKEN

NOT: Bu prosedür, motorunuza bağlı olan hava pompası için yazılmıştır. Ancak, herhangi bir hava kaynağı kullanılabilir.

1. Sistemin tamamen boşaltılabilmesi için tekneyi mümkün olduğu kadar düz bir satha oturtun.
2. Mavi hava pompasını motordan çıkarın.
3. Pompanın tepesindeki kolun tutamakla aynı seviyede olduğundan emin olun (yatay).
4. Hava pompasını hava manifoldundaki bağlantı parçasına takın.

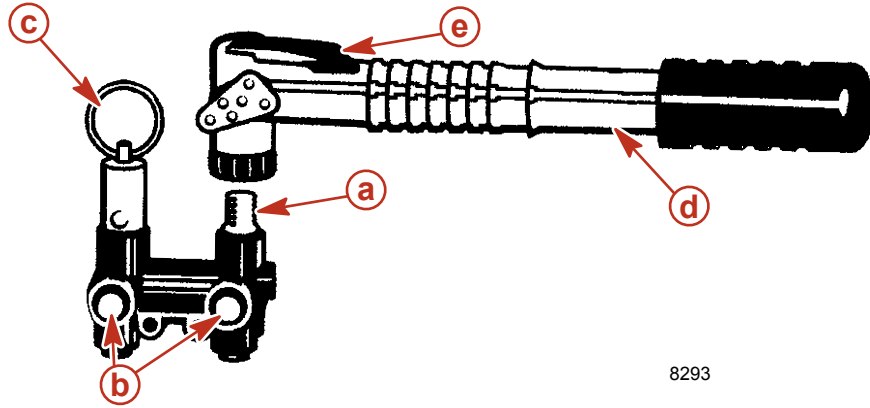

8293

- a** - Aktüatör bağlantı noktası
b - Yeşil göstergeler
c - Manuel tahliye vanası
d - Hava manifoldu
e - Kol (kilitlenen)

- Hava pompası üzerindeki kolu çekerek (dikey) pompayı bağlantı parçasına kilitleyin.
- Her iki yeşil gösterge de uzayana ve motorun her iki yanından da su boşalana kadar sisteme hava pompalayın. İskele tarafı sancak tarafından daha önce boşalmaya başlayacaktır.

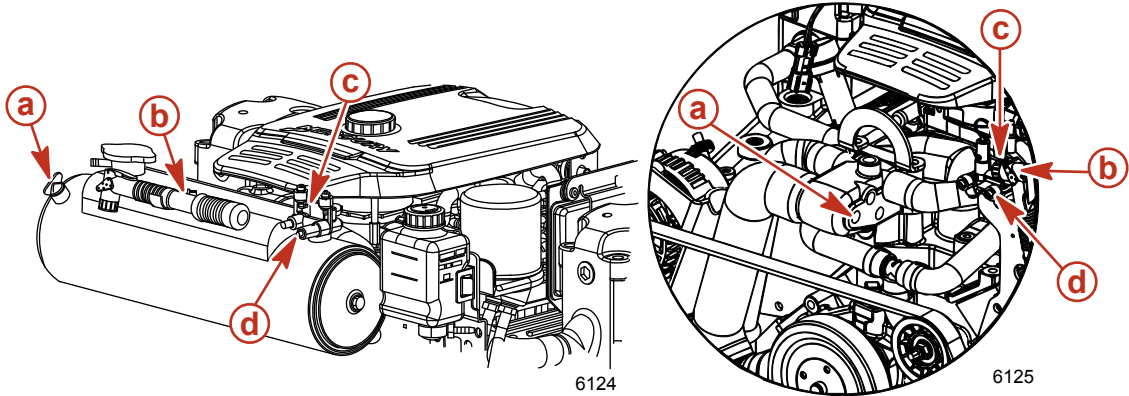

Kapalı Soğutma Sistemli Modeller

- a** - Mavi tahliye tapasının yeri
b - Mavi hava pompası

Deniz Suyuyla Soğutmalı Modeller

- c** - Hava manifoldu
d - Yeşil göstergeler

- Her delikten su boşaldığından emin olun. Aksi halde **Manuel Üç Noktalı Tahliye Sistemi** talimatına bakın.

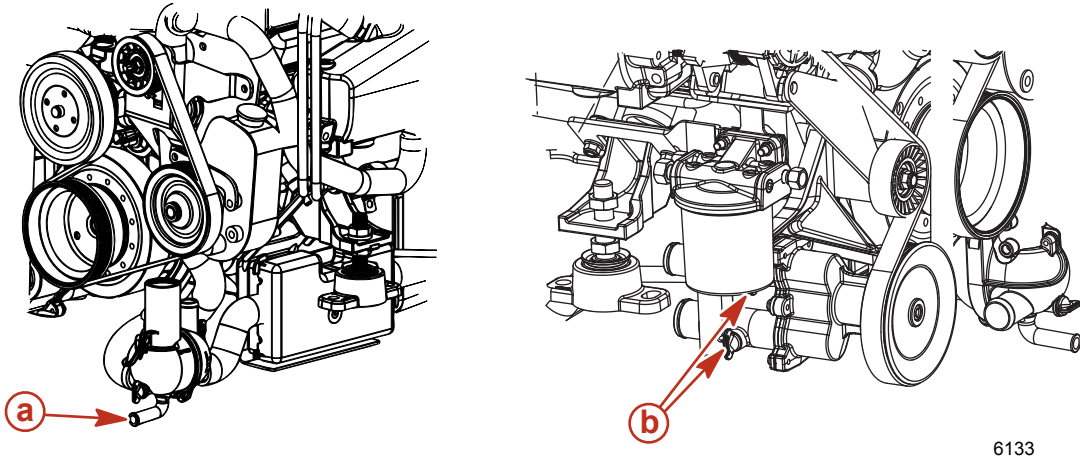

- a** - İskele tarafı tahliye noktası

- b** - Sancak tarafı tahliye noktası

8. Sistemi en az beş dakika boşalmaya bırakın. Yeşil göstergeleri uzamış şekilde tutmak için gerektiği kadar hava pompalayın.
9. Deniz suyu pompasında varsa kalmış olan suyu boşaltmak için motoru marş motoruyla hafifçe döndürün. Motorun çalışmasına izin vermeyin.
10. Hava pompasını hava manifoldundan çıkarın ve sabitleme dirseğine geri koyun.
11. Mercury MerCruiser, tekne nakledilirken veya diğer bakım işlemleri yapılırken tahliye sisteminin açık bırakılmasını tavsiye eder. Bu, suyun tamamının boşaltılmasına yardımcı olur.
12. Tekneyi suya indirmeden önce manuel tahliye vanasını yukarı çekin. Yeşil göstergelerin artık uzamadığından emin olun.

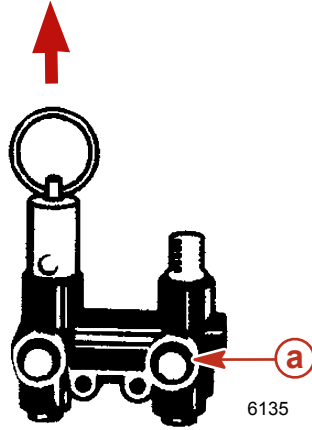

a - Yeşil göstergeler

Manuel Üç Noktalı Tahliye Sistemi

TEKNE SUDAYKEN

NOT: Bu prosedürü motorunuzda hava tahrikli tek noktalı tahliye sistemi yoksa veya tek noktalı tahliye sistemi arıza yaptığında kullanın.

1. Deniz suyu musluğunu kapatın (varsa) veya su girişi hortumunu çıkarın ve tıkayın.
2. Mavi tahliye tapasını dağıtım yuvasından çıkarın (ön alt, iskele tarafı).

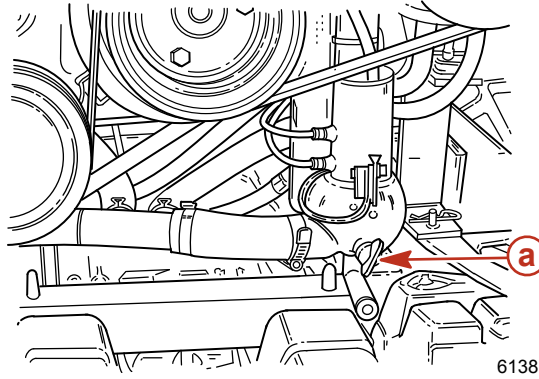

a - Mavi tahliye tapası

3. Soğutma sisteminin havasının düzgün alınabilmesi için mavi tahliye tapasını termostat yuvasının yan tarafından 30 saniye içinde çıkarın.

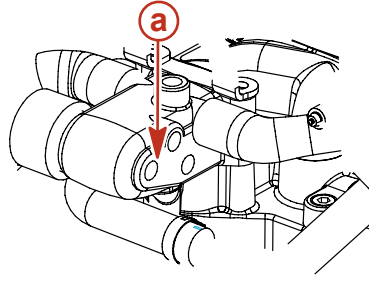

6139

a - Mavi tahliye tapasının yeri

4. İki adet mavi tahliye tapasını deniz suyu toplama pompasından çıkarın (ön, sancak tarafı).

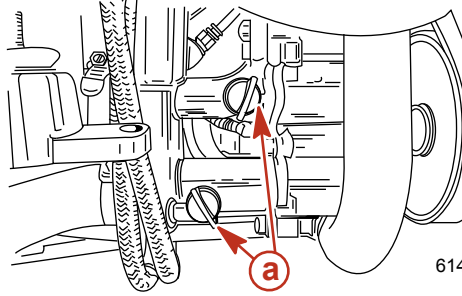

6140

a - Mavi tahliye tapaları

5. Her delikten su boşaldığından emin olun.
6. Sistemi en az beş dakika boşalmaya bırakın. Mercury MerCruiser, suyun tamamının boşalmasını sağlamak için tekne nakledilirken veya diğer bakım işlemleri yapılırken tahliye sisteminin açık bırakılmasını tavsiye eder.
7. Deniz suyu toplama pompasında varsa kalmış olan suyu boşaltmak için motoru marş motoruyla hafifçe döndürün. Motorun çalışmasına izin vermeyin.
8. Tekneyi suya indirmeden veya motoru çalıştırmadan önce dört adet mavi tahliye tapasını takarak tahliye sistemini kapatın.
9. Motoru çalıştırmadan önce deniz suyu musluğunu varsa açın veya su girişi hortumunu çıkarın ve tekrar takın.

TEKNE SU DIŞINDAYKEN

NOT: Bu prosedürü motorunuzda hava tahrikli tek noktalı tahliye sistemi yoksa veya tek noktalı tahliye sistemi arıza yaptığında kullanın.

1. Sistemin tamamen boşaltılabilmesi için tekneyi düz bir satha oturtun.
2. Üç adet mavi tahliye tapasını çıkarın: biri dağıtım yuvasından (ön alt, iskele tarafı), ikisi deniz suyu toplama pompasından (ön, sancak tarafı).

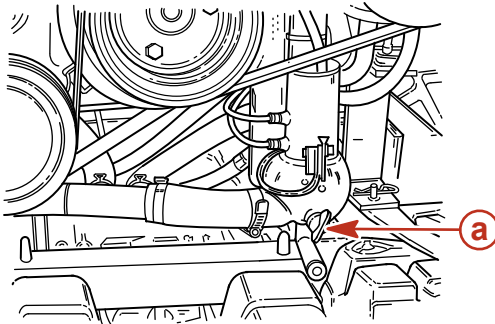

a - Mavi tahliye tapası

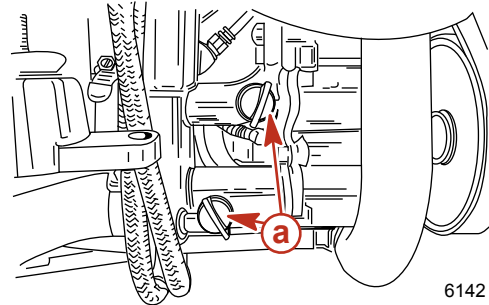

6142

3. Her delikten su boşaldığından emin olun.

4. Sistemi en az beş dakika boşalmaya bırakın. Mercury MerCruiser, suyun tamamının boşalmasını sağlamak için tekne nakledilirken veya diğer bakım işlemleri yapılırken tahliye sisteminin açık bırakılmasını tavsiye eder.
5. Deniz suyu toplama pompasında varsa kalmış olan suyu boşaltmak için motoru marş motoruyla hafifçe döndürün. Motorun çalışmasına izin vermeyin.
6. Tekneyi suya indirmeden veya motoru çalıştırmadan önce üç adet mavi tahliye tapasını takarak tahliye sistemini kapatın.

Akünün Saklanması

Akü uzun bir süre kullanılmayacaksa, hücrelerin suyla dolu olmasına, akünün tam şarjlı olmasına ve çalışır durumda olmasına dikkat edin. Akü temiz olmalı ve sızıntı olmamalıdır. Saklama ile ilgili olarak akü üreticisinin talimatlarını izleyin.

Güç Paketinin Yeniden Hizmete Alınması

1. Tüm soğutma sistemi hortumlarının doğru bağlanmış ve hortum kelepçelerinin sıkı olduğundan emin olun.

⚠ DİKKAT
Elektrik sistemi hasarından kaçının. Aküyü bağlarken, eksi (-) akü kablosunu eksi (-) akü kutbuna, artı (+) akü kablosunu da artı (+) akü kutbuna bağladığınızdan emin olun.

2. Tam yüklü bir akü bağlayın. Akü kablosu kelepçelerini ve terminallerini temizleyin ve kabloları yeniden bağlayın. Bağlarken her bir kablo kelepçesini iyice sıkın.
3. Uçbirim bağlantılarını akü uçbirimlerinde korozyon önleyici maddeyle kaplayın.
4. Kullanım çizelgesinin başlangıç sütunundaki bütün kontrolleri **uygulayın**.

⚠ DİKKAT
Soğutma suyu yetersizliğinden kaynaklı aşırı ısınma, motor ve tahrik sisteminin hasar görmesine yol açacaktır. Kullanım sırasında su giriş deliklerinde her zaman yeterli suyun bulunduğundan emin olun.

5. Motoru çalıştırın ve tüm sistemlerin doğru şekilde çalıştığından emin olmak için aygıtları yakından izleyin.
6. Motoru yakıt, yağ, sıvı, su ve egzoz kaçakları açısından dikkatle kontrol edin.
7. Dümen sistemi, vites ve gaz kontrolünün doğru çalıştığını kontrol edin.

Bölüm 7 - Sorun Giderme

İçindekiler

EFI Sorunlarının Teşhis Edilmesi.....	82	Kötü Performans.....	83
DTS Sorunlarının Teşhis Edilmesi.....	82	Aşırı Motor Sıcaklığı.....	83
Motor Koruma Sistemi.....	82	Yetersiz Motor Sıcaklığı.....	83
Marş Motoru, Motoru Kranklamıyor veya Yavaş Kranklıyor.....	82	Düşük Motor Yağ Basıncı.....	84
Motor Marş Almıyor veya Zor Alıyor.....	82	Akü Dolmuyor.....	84
Motor Düzensiz Çalışıyor, Tekliyor ve/veya Tepiyor.....	83	Uzaktan Kumanda Zor Çalışıyor, Aşırı Boşluk Var Veya Garip Sesler Çıkıyor.....	84
		Dümen Zor veya Gevşek Dönüyor.....	84

EFI Sorunlarının Teşhis Edilmesi

Mercury MerCruiser yetkili servisinizde Elektronik Yakıt Enjeksiyonu (EFI) Sistemlerindeki sorunların teşhisinde kullanılan doğru servis aletleri mevcuttur. Bu motorlarda bulunan Elektronik Kumanda Modülü (ECM), sistem içindeki sorunları meydana geldikleri anda tespit etme ve ECM belleğinde bir Sorun Kodu saklama yeteneğine sahiptir. Bu kod daha sonra özel bir teşhis cihazı kullanılarak servis teknisyeni tarafından okunabilmektedir.

DTS Sorunlarının Teşhis Edilmesi

Mercury MerCruiser yetkili servisinizde Dijital Gaz ve Vites (DTS) Sistemlerindeki sorunların teşhisinde kullanılan doğru servis aletleri mevcuttur. Bu motorlarda bulunan Elektronik Kumanda Modülü (ECM)/Tahrik Kontrol Modülü (PCM) sistem içindeki bazı sorunları meydana geldikleri anda tespit etme ve ECM/PCM belleğinde bir Sorun Kodu saklama yeteneğine sahiptir. Bu kod daha sonra özel bir teşhis cihazı kullanılarak servis teknisyeni tarafından okunabilmektedir.

Motor Koruma Sistemi

Motor Koruma Sistemi, motor üzerindeki kritik müşirleri sorunların erken teşhisi için denetler. Sistem bir sorun karşısında sürekli bir bip sesi çıkarır ve/veya motoru korumak için motor gücünü düşürür.

Motor Koruma Sistemi devreye girdiği takdirde gazı kısın. Gaz devri izin verilebilir sınır dahiline girdiğinde sesli ikaz susacaktır. Daha fazla bilgi için Mercury MerCruiser yetkili satıcınızla görüşün.

Marş Motoru, Motoru Kranklamıyor veya Yavaş Kranklıyor

Olası Nedeni	Çare
Akü düğmesi kapalıdır.	Düğmeyi açık konuma getirin.
Uzaktan kumanda boş konumda değil.	Kontrol kolunu boş konumuna getirin.
Devre kesici açık veya sigorta atmış.	Devre kesiciyi kontrol edip sıfırlayın veya sigortayı değiştirin.
Elektrik bağlantıları gevşek veya kirli ya da tesisat hasar görmüş.	Tüm elektrik bağlantılarını ve kabloları (özellikle akü kablolarını) kontrol edin. Bütün hatalı bağlantıları temizleyip sıkın.
Boş akü ya da düşük akü voltajı.	Gerekirse akü ve şarjı kontrol edin; eğer arızalıysa değiştirin.
Savlolu durdurma düğmesi devrededir.	Savlolu durdurma düğmesini kontrol edin.

Motor Marş Almıyor veya Zor Alıyor

Olası Nedeni	Çare
Savlolu durdurma düğmesi devrededir.	Savlolu durdurma düğmesini kontrol edin.
Marş prosedüründe hata vardır.	Marş prosedürünü okuyun.
Yetersiz yakıt.	Depoyu doldurun veya valfi açın.
Ateşleme sistemi parçasında arıza vardır.	Ateşleme sistemini servise sokun.
Yakıt filtresi tıkalıdır.	Yakıt filtresini değiştirin.
Yakıt eski veya kirlidir.	Depoyu boşaltın. Taze yakıtla doldurun.
Yakıt hattı veya depo havalandırma hattı bükülmüş veya tıkalıdır.	Bükülmüş hatları değiştirin veya tıkanıklığı gidermek için hatlara basınçlı hava püskürtün.
Kablo bağlantıları hatalıdır.	Kablo bağlantılarını kontrol edin.
EFI sistem arızası.	EFI sistemini Mercury MerCruiser yetkili servisine kontrol ettirin.

Motor Düzensiz Çalışıyor, Tekliyor ve/veya Tepiyor

Olası Nedeni	Çare
Yakıt filtresi tıkalıdır.	Filtreyi değiştirin.
Yakıt eski veya kirlidir.	Kirliyse, depoyu boşaltın. Taze yakıtla doldurun.
Yakıt hattı veya yakıt deposu havalandırma hattı bükülmüş veya tıkalıdır.	Bükülmüş hatları değiştirin veya tıkanıklığı gidermek için hatlara basınçlı hava püskürtün.
Alev Tutucu kirlidir.	Alev Tutucuyu temizleyin.
Ateşleme sistemi parçasında arıza vardır.	Ateşleme sistemini servise sokun.
Rölanti devri çok düşüktür.	EFI sistemini Mercury MerCruiser yetkili servisine kontrol ettirin.
EFI Sistemi arızası.	EFI sistemini Mercury MerCruiser yetkili servisine kontrol ettirin.

Kötü Performans

Olası Nedeni	Çare
Gaz tam açık değildir.	Gaz kablosu ve bağlantılarının düzgün çalışıp çalışmadığını kontrol edin.
Pervane hasarlı veya yanlış seçilmiştir.	Pervaneyi değiştirin.
Sintinede fazla su vardır.	Boşaltın ve su giriş nedenini kontrol edin.
Tekne aşırı yüklü veya yük yanlış dağıtılmıştır.	Yükü azaltın veya yükü daha düzgün dağıtın.
Alev tutucu kirlidir.	Alev tutucuyu temizleyin.
Teknenin altı kirlili veya hasarlıdır.	Gerektiği şekilde temizleyin veya onarın.
Ateşleme sorunu.	Bkz. Motor Düzensiz Çalışıyor, Tekliyor ve/veya Tepiyor..
Motorda aşırı ısınma vardır.	Bkz. Aşırı Motor Sıcaklığı.
EFI Sistemi arızası.	EFI sistemini Mercury MerCruiser yetkili servisine kontrol ettirin.

Aşırı Motor Sıcaklığı

Olası Nedeni	Çare
Su girişi ve deniz suyu musluğu kapalıdır.	Açın.
Tahrik kayışı gevşek veya kötü durumdadır.	Kayışı değiştirin veya ayarlayın.
Deniz suyu girişleri veya deniz süzgeci tıkalıdır.	Tıkanıklığı giderin.
Termostat arızalıdır.	Değiştirin.
Soğutma sıvısı seviyesi (eğer varsa) kapalı soğutma bölümünde azalmıştır.	Soğutma sıvısı seviyesinin düşüklük nedenini kontrol edin ve onarın. Sistemi doğru soğutma çözeltisiyle doldurun.
Isı Eşanjörü ya da Sıvı Soğutucu, yabancı maddelerle tıkanmıştır	Isı Eşanjörünü, Motor Yağı Soğutucusunu ve Şanzıman Yağı Soğutucusunu (eğer varsa) temizleyin.
Kapalı soğutma bölümünde basınç kaybı vardır.	Kaçakları kontrol edin. Basınç kapağını temizleyin, tetkik ve test edin.
Deniz suyu toplama kapağı bozuktur.	Onarın.
Deniz suyu tahliyesi engelli veya tıkalıdır.	Egzoz dirseklerini temizleyin.

Yetersiz Motor Sıcaklığı

Olası Nedeni	Çare
Termostat arızalıdır.	Değiştirin.

Düşük Motor Yağ Basıncı

Olası Nedeni	Çare
Karterdeki yağ yetersizdir.	Kontrol edin ve yağ ekleyin.
Karterde aşırı yağ vardır (hava almasına neden olmaktadır)	Kontrol edin ve gerekli miktarda yağı alın. Aşırı miktarda yağın nedenini kontrol edin (yanlış dolum).
Yağ seyrelmiştir veya viskozitesi yanlıştır.	Yağ ve yağ filtresini, doğru kalitede ve viskozitede bir yağ kullanarak değiştirin. Seyrelmenin nedenini belirleyin (rölantide aşırı çalışma).

Akü Dolmuyor

Olası Nedeni	Çare
Aküden fazla akım çekilmektedir.	Gereksiz aksesuarları kapatın.
Alternatör tahrik kayışı gevşek veya kötü durumdadır.	Değiştirin ve/veya ayarlayın.
Akünün durumu kabul edilemez seviyededir.	Aküyü test edin, eğer gerekiyorsa değiştirin.
Elektrik bağlantıları gevşek veya kirliliğe ya da tesisat hasarı görmüş.	İlgili tüm elektrik bağlantılarını ve kabloları (özellikle akü kablolarını) kontrol edin. Hatalı bağlantıları temizleyip sıkın. Hasarlı kabloları onarın veya değiştirin.
Alternatör arızası	Alternatör çıkışını test edin, eğer gerekiyorsa değiştirin.

Uzaktan Kumanda Zor Çalışıyor, Aşırı Boşluk Var Veya Garip Sesler Çıkıyor

Olası Nedeni	Çare
Vites ve gaz bağlantı kelepçelerindeki yağlama yetersizdir.	Yağlayın.
Vites veya gaz bağlantılarında tıkanıklık vardır.	Tıkanıklığı giderin.
Vites ve gaz bağlantılarında gevşeklik veya eksik vardır.	Tüm gaz bağlantılarını kontrol edin. Herhangi biri gevşek veya eksikse, derhal Mercury MerCruiser yetkili satıcısıyla temasa geçin.
Vites veya gaz kablosu bükülmüştür.	Kabloyu düzleştirin veya onarlamayacak derecede hasar görmüşse Mercury MerCruiser yetkili satıcısına değiştirin.

Dümen Zor Veya Gevşek Dönüyor

Olası Nedeni	Çare
Hidrolik dümen pompası sıvısının seviyesi düşüktür.	Kaçak açısından kontrol edin. Sisteme sıvı ikmali yapın.
Tahrik kayışı gevşek veya kötü durumdadır.	Değiştirin ve/veya ayarlayın.
Dümen elemanlarındaki yağlama yetersizdir.	Yağlayın.
Dümen kelepçeleri veya parçalarında gevşeklik veya eksik vardır.	Bütün parça ve kelepçeleri kontrol edin ve herhangi biri gevşek veya eksikse Mercury MerCruiser yetkili satıcısıyla temasa geçin.
Hidrolik dümen sıvısı kirlenmiştir.	Mercury MerCruiser yetkili satıcısıyla temasa geçin.

Bölüm 8 - Müşteri Yardım Bilgisi

İçindekiler

Ürün Sahibi Servis Desteği.....	86	Parça Ve Aksesuar Talepleri	87
Yerel Onarım Servisi	86	Sorun Çözme	87
Evden Uzak Servis	86	Mercury Marine Hizmet Büroları	87
Çalınır Güç Paketi	86	Literatür Siparişi.....	88
Suya Düşme Sonrasında Dikkat Edilecek		ABD ve Kanada	88
Hususlar	86	ABD ve Kanada Dışında	88
Yedek Servis Parçaları	86		

Ürün Sahibi Servis Desteği

Yerel Onarım Servisi

Servis ihtiyacı baş gösterdiğinde Mercury MerCruiser motorlu teknenizi her zaman yetkili satıcınıza götürün. Yalnızca yetkili satıcılarda fabrikada eğitilmiş tamirciler, bilgi, özel aletler ve ekipman ve orijinal Quicksilver parça ve aksesuarları bulunur.¹ gerektiğinde motorunuza doğru servisi sağlamak için. Motorunuzu en iyi tanıyan odur.

Evden Uzak Servis

Yerel yetkili servisinizden uzaktaysanız ve servise ihtiyacınız olursa, size en yakın yetkili servisle temasa geçin. Telefon rehberlerinin Sarı Sayfalarına başvurabilirsiniz. Herhangi bir nedenle servis alamamanız durumunda, size en yakın Bölgesel Hizmet Merkeziyle temasa geçin. A.B.D. ve Kanada dışında, size en yakın Marine Power Uluslararası Hizmet Merkezi ile temasa geçin.

Çalıntı Güç Paketi

Güç paketinizin çalınması halinde, derhal yerel makamlara ve Mercury Marine'e model ve seri numarasını ve bulunması halinde haber verilecek kişiyi bildirin. Bu bilgiler, çalıntı güç paketlerinin bulunmasında yetkililere ve yetkili satıcılara yardımcı olması amacıyla Mercury Marine'de bir veri tabanında tutulmaktadır.

Suya Düşme Sonrasında Dikkat Edilecek Hususlar

1. Sudan çıkarmadan önce, Mercury MerCruiser yetkili satıcısıyla temasa geçin.
2. Sudan çıkarıldıktan sonra, güç paketine ciddi hasar gelmesini önlemek için derhal Mercury MerCruiser yetkili satıcısı tarafından bakım yapılmalıdır.

Yedek Servis Parçaları

⚠ UYARI

Tekne sistemleri doğru olmayan şekillerde tasarlanır, üretilir veya kurulursa tekne kullananlarda ciddi yaralanmalar veya ölüm olabilir. Patlama riskini en aza indirmek için Mercury Marine güç ürünlerindeki elektriksel, ateşleme sistemiyle ilgili ve yakıt sistemi bileşenleri çok sayıda uluslararası direktif, federal yönetmelikler, gönüllü olarak uyulan standartlar ve ürün kurma talimatına uyacak şekilde tasarlanmakta ve üretilmektedir.

Bu direktifler, yönetmelikler, standartlar ve talimatlara uymayan elektriksel, ateşleme sistemiyle ilgili veya yakıt sistemi bileşenlerinin kullanımı yangın veya patlamaya sebep olabilir ve kullanılmamalıdır.

Deniz motorlarının ömürlerinin büyük kısmı boyunca tam gaza yakın veya tam gazda çalışmaları beklenir. Ayrıca hem tatlı hem de tuzlu su ortamlarında kullanılmaları beklenir. Bu şartlar, pek çok özel parçayı gerekli kılar. Teknik özellikleri standart bir otomobil motorunda kullanılan parçalardan oldukça farklı olduğu için, deniz motoru parçalarını değiştirirken son derece dikkatli olunmalıdır.

Örneğin, en önemli ve belki de en az şüphelenilen özel yedek parçalardan biri, silindir kapağı contasıdır. Deniz suyu çok çürütücü olduğu için, çelik tipteki otomotiv kafa contası kullanılamaz. Deniz motorlarındaki kapak contalarında çürümeye karşı dirençli özel malzemeler kullanılmaktadır.

Deniz motorlarının çoğu zaman maksimum devirde veya yakınında çalışabilmeleri gerektiğinden uzun ömür ve en iyi performans için özel valf yayları, pistonlar, yataklar, kam milleri ve diğer dayanıklı hareketli parçalar gereklidir.

Bunlar, Mercury MerCruiser deniz motorlarının uzun bir ömür ve güvenilir bir performans sağlamaları için gerekli pek çok özel modifikasyondan yalnızca birkaçıdır.

1. Quicksilver parça ve aksesuarları Mercury MerCruiser kuyruk motorları ve içten takmalı motorlar için Mercury Marine tarafından özel olarak tasarlanmış ve üretilmiştir.

PARÇA VE AKSESUAR TALEPLERİ

Quicksilver yedek parçalar ve aksesuarlar hakkındaki bütün talepler yerel yetkili satıcınıza yönlendirilmelidir. Satıcı, stokta bulunmamaları halinde parça ve aksesuarları sizin için sipariş edecek gerekli bilgilere sahiptir. Yalnızca yetkili satıcılar orijinal Quicksilver parça ve aksesuarlarını fabrikadan satın alabilirler. Mercury MerCruiser yetkisiz satıcılar veya perakende müşterilere satış yapmamaktadır. Parça ve aksesuar talep edilirken satıcıya doğru parçaları ısmarlayabilmesi için **motor modeli** ve **seri numaraları** gerekecektir.

Sorun Çözme

Mercury MerCruiser ürününüzden memnuniyetiniz, yetkili satıcınız ve bizim için son derece önemlidir. Güç paketiniz hakkında bir sorun, soru veya endişeniz olduğu takdirde, yetkili satıcınıza veya herhangi bir Mercury MerCruiser yetkili satıcısına başvurabilirsiniz. İlave yardım gerekirse şu adımları izleyin:

1. Yetkili satıcının satış müdürü veya servis müdürü ile görüşün. Bu zaten yapılmışsa, yetkili servisin sahibiyle görüşün.
2. Yetkili servisiniz tarafından çözülemeyen bir soru, sorun veya endişeniz olduğu takdirde, yardım almak için lütfen Mercury Marine Hizmet Bürosuyla temasa geçin. Mercury Marine, tüm sorunlarınızı çözmek için siz ve yetkili servisle birlikte çalışacaktır.

Hizmet bürosu aşağıdaki bilgilere ihtiyaç duyacaktır:

- Adınız ve adresiniz
- Gündüz telefon numaranız
- Güç paketinizin modeli ve seri numaraları
- Yetkili satıcınızın adı ve adresi
- Sorunun cinsi

Mercury Marine Hizmet Bürolarının listesini bir sonraki sayfada bulabilirsiniz.

Mercury Marine Hizmet Büroları

Yardım almak için telefon, faks veya posta yoluyla temasa geçebilirsiniz. Lütfen posta ve faks yazışmalarında size gün içinde ulaşabileceğimiz bir telefon numarası vermeyi unutmayın.

Telefon	Faks	Posta
(405) 743 6566	(405) 743 6570	Mercury MerCruiser 3003 N. Perkins Rd. Stillwater, OK 74075
(905) 567MERC (6372)	(905) 567 8515	Mercury Marine Ltd. 2395 Meadowpine Blvd. Mississauga, Ontario L5N 7W6 Kanada
(61) (3) 9791 5822	(61) (3) 9793 5880	Mercury Marine Australia 132-140 Frankston Road Dandenong, Victoria 3164 Avustralya
(32) (87) 32 32 11	(32) (87) 31 19 65	Marine Power – Europe, Inc. Parc Industriel de Petit-Rechain B-4800 Verviers, Belçika
(954) 744 3500	(954) 744 3535	Mercury Marine – Latin America & Caribbean 11650 Interchange Circle North Miramar, FL 33025 A.B.D.

Müşteri Yardım Bilgisi

Telefon	Faks	Posta
(81) 53 423 2500	(81) 53 423 2510	Mercury Marine – Japan 283-1 Anshin-cho Hamamatsu, Shizuoka 435-0005 Japonya
(65) 6546 6160	(65) 6546 7789	Mercury Marine Singapore 72 Loyang Way , 508762 Singapur

Literatür Siparişi

Literatürü sipariş etmeden önce, güç paketinizle ilgili aşağıdaki bilgileri lütfen hazır edin:

- Model
- Seri Numarası
- Beygir gücü
- Üretim yılı

ABD ve Kanada

Mercury MerCruiser güç paketiniz için mevcut ilave literatür ve bu literatürü nasıl edinebileceğiniz hakkında bilgi almak için, size en yakın yetkili satıcı ile veya aşağıdaki numara ve adreslerle temasa geçin:

Mercury Marine Yayınları
P.O. Box 1939
Fond du Lac, WI 54936-1939
(920) 929-5110
Faks (920) 929-4894

ABD ve Kanada Dışında

Mercury MerCruiser güç paketiniz için mevcut ilave literatür ve bu literatürü nasıl edinebileceğiniz hakkında bilgi almak için, size en yakın yetkili satıcı veya Marine Power Hizmet Merkeziyle temasa geçin.

Ödemeye birlikte lütfen şu adrese başvurun:

Mercury Marine
Dikkatine: Publications Department
W6250 West Pioneer Road
P.O. Box 1939
Fond du Lac, WI 54936-1939

Nakliye adresi: (Lütfen Büyük Harflerle veya Daktilo Harfleriyle Yazın – Bu Sizin Nakliye Etiketiniz Olacaktır)

İsim

Adres

Şehir Eyalet Posta Kodu