

This outboard motor manufactured by Mercury Marine, Fond du Lac, Wisconsin, USA or Marine Power Europe Inc. Park Industriel, de Petit-Rechain, Belgium complies with the requirements of the following directives and standards, as amended:

Machinery Directive: 89/392/EEC  
EMC Directive: 89/336/EEC; std. EN50082-1 (1992)  
-IEC801-2 (1991),  $\pm 8$ kV AD  
-IEC801-3 (1984), 3V/m  
std. J551 (C.I.S.P.R. - Pub. 12)

Recreational Craft Directive: 94/25/EC  
Power Output: ISO8665



George W. Buckley

President, Mercury Marine, Fond du Lac, USA

### Warranty Message

The product you have purchased comes with a **limited warranty** from Mercury Marine, the terms of the warranty are set forth in the Warranty Information Section of this manual. The warranty statement contains a description of what is covered, what is not covered, the duration of coverage, how to best obtain warranty coverage, **important disclaimers and limitations of damages**, and other related information. Please review this important information.

Ce moteur hors-bord, fabriqué par Mercury Marine, Fond du Lac, Wisconsin (Etats-Unis) ou par Marine Power Europe, Inc., Parc industriel, de Petit-Rechain (Belgique), est conforme aux conditions des directives et normes suivantes, telles qu'elles ont été amendées :

Directive concernant les machines : 89/392/CEE  
Directive EMC : 89/336/CEE ; norme EN50082-1 (1992)  
-IEC801-2 (1991),  $\pm 8$  kV AD  
-IEC801-3 (1984), 3 V/m  
Norme J551 (C.I.S.P.R. - Pub. 12)

Directive concernant les bateaux de plaisance : 94/25/CE  
Puissance de sortie : ISO8665



George W. Buckley

Président - Mercury Marine, Fond du Lac, USA

### Message de garantie

Le produit que vous avez acheté est couvert par une **garantie limitée** offerte par Mercury Marine. Ses conditions générales sont énoncées dans le chapitre de ce manuel intitulé Informations de garantie. La déclaration de garantie contient une description de ce qui est couvert, de ce qui ne l'est pas, de la durée de la couverture et de la manière d'obtenir la meilleure couverture de garantie, ainsi que les clauses importantes de non-responsabilité, **les limitations de responsabilité** et d'autres renseignements pertinents. Veuillez consulter ces informations importantes.

Este motor fuera de borda, fabricado por Mercury Marine, Fond du Lac, Wisconsin, EE.UU., o Marine Power Europe Inc. Park Industriel, de Petit-Rechain, Bélgica, cumple con los requisitos de las siguientes directivas y normas, versión corregida:

Directiva para Maquinarias: 89/392/CEE  
Directiva EMC: 89/336/CEE; norma EN50082-1 (1992)  
-IEC801-2 (1991),  $\pm 8$ kV AD  
-IEC801-3 (1984), 3V/m  
Norma J551 (C.I.S.P.R. - Pub.12)

Directiva para Embarcaciones Recreativas: 94/25/CE  
Potencia de salida: ISO8665

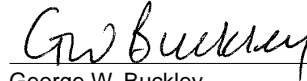

George W. Buckley

Presidente - Mercury Marine, Fond du Lac, USA

### Mensaje de garantía

El producto que ha comprado viene con una **garantía limitada** de Mercury Marine. Las condiciones de la garantía se establecen en la sección Información de la garantía de este manual. La declaración de la garantía contiene una descripción de lo que está cubierto y lo que no está cubierto, la duración de la cobertura, cuál es la mejor manera de obtener la cobertura de la garantía, **renuncias importantes y limitaciones de daños**, así como otras informaciones relacionadas. Por favor revise esta información importante.

Este motor de popa fabricado por Mercury Marine, Fond du Lac, Wisconsin, EUA ou no Marine Power Europe Inc., Park Industriel, de Petit-Rechain, Bélgica, está em conformidade com os requisitos essenciais das seguintes diretrizes e padrões, depois de retificados:

Diretriz de Maquinaria: 89/392/EEC  
Diretriz EMC: 89/336/EEC; pad. EN50082-1 (1992)  
-IEC801-2 (1991),  $\pm 8$ kV ADI  
-IEC801-3 (1984), 3V/m  
pad. J551 (C.I.S.P.R. - Pub. 12)

Diretriz de Veículos Marítimos de Recreio: 94/25/EC  
Saída de Potência: ISO-8665

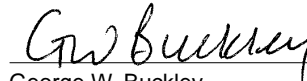

George W. Buckley

Presidente - Mercury Marine, Fond du Lac, USA

### Mensagem de Garantia

O produto que você adquiriu vem com uma **garantia limitada** da Mercury Marine. Os termos da garantia estão descritos na Seção de *Informações sobre a Garantia* deste manual. A declaração de garantia contém uma descrição do que é coberto, o que não é coberto, a duração da cobertura, como melhor obter cobertura de garantia, **importante exoneração de responsabilidade e limitações de avarias**, além de outras informações pertinentes. Por gentileza, revise estas informações importantes.

## OPERATION AND MAINTENANCE MANUAL MANUEL D'UTILISATION ET D'ENTRETIEN MANUAL DE OPERACION Y MANTENIMIENTO MANUAL DE OPERAÇÃO E MANUTENÇÃO

# 9.9 • 15 (4-Stroke)



## TABLE OF CONTENTS

Warranty Information	
Warranty Registration	5
Limited Outboard Warranty	7
Warranty Coverage	13
Transfer of Warranty	15
General Information	
Boater's responsibilities	16
Before operating your outboard	16
Boat horsepower capacity	17
High-speed and high-performance boat operation	17
Outboard remote control models	18
Remote steering notice	18
Lanyard stop switch	19
Protecting people in the water	22
Passenger Safety Message - Pontoon Boats and Deck Boats	23
Wave and wake jumping	24
Impact with underwater hazards	25
Exhaust emissions	27
Selecting accessories for your outboard	29
Safe boating suggestions	29
Recording serial number	31
Specifications	32
Installation	
Installing outboard	33
Fastening security line	34
Battery installation - electric start models	35
Battery connections	35
Propeller selection	35

## TABLE DES MATIERES

Informations de garantie	
Enregistrement De La Garantie	5
Garantie Limitee Sur Les Hors - Bord	7
Couverture de la garantie	13
Transfert de garantie	15
Informations generales	
Responsabilites du pilote	16
Avant la mise en marche de votre moteur	16
Puissance maximale du bateau	17
Bateaux de course et bateaux haute performance	17
Moteurs hors-bord a commande a distance	18
Avis concernant la direction par commande a distance	18
Coupe - circuit d'urgence	19
Protection des baigneurs	22
Message de sécurité des passagers - Plates et barges-ponts	23
Saut de vagues et de traînées de sillage	24
Impact avec des objets immergés	25
Gaz d'échappement	27
Choix des accessoires du moteur hors-bord	29
Securite sur l'eau	29
Enregistrement du numero de serie	31
Caracteristiques techniques	32
Installation	
Installation du moteur hors-bord	33
Fixation de la corde de surete	34
Installation de la batterie - modeles a demarrage electrique	35
Connexions de la batterie	35
Choix de l'helice	35

## LISTA DE CONTENIDO

informacion de la garantía	
Garantía de registro	5
Garantía limitada para motores fuera de borda	7
Cobertura de la garantía	13
Transferencia de la garantía	15
Informacion general	
Responsabilidades del navegante	16
Antes de poner en marcha su motor	16
Potencia de su embarcacion	17
Funcionamiento en embarcaciones de alta velocidad y alto rendimiento	17
Control remoto del motor fuera de borda	18
Aviso sobre direccion a control remoto	18
Interruptor de parada de emergencia	19
Proteccion de personas en el agua	22
Mensaje de seguridad para los pasajeros – Embarcaciones de pontones y de cubierta	23
Saltar olas y estelas	24
Impacto con obstáculos sumergidos	25
Emisiones del escape	27
Selección de accesorios para su motor fuera de borda	29
Sugerencias para una navegacion segura	29
Registro del numero de serie	31
Especificaciones	32
Instalación	
Instalacion del motor fuera de borda	33
Ajuste de la cuerda de seguridad	34
Instalacion de la bateria - modelos con arranque electrico	35
Conexiones de la bateria	35
Selección de la helice	35

## ÍNDICE

informações de garantia	
Registro De Garantia	5
Garantia Limitada Do Motor De Popa	7
Cobertura de garantia	13
Transferência de garantia	15
Informações gerais	
Responsabilidades do operador do barco	16
Antes de operar o motor de popa	16
Capacidade de potência do barco	17
Operação de barco de alto desempenho e velocidade	17
Modelos de controle remoto do motor de popa	18
Aviso sobre a direção por controle remoto	18
Interruptor de parada de corda	19
Proteção de pessoas na água	22
Mensagem de Segurança do Passageiro - Barcos Pontão e de Convés	23
Saltar esteira e onda	24
Impacto em obstáculos submersos	25
Emissões de escapamento	27
Seleção de acessórios para o motor de popa	29
Sugestões para navegar com segurança	29
Registro do número de série	31
Especificações	32
Instalação	
Instalação do motor de popa	33
Fixação da corda de segurança	34
Instalação da bateria - modelos de partida elétrica	35
Conexões da bateria	35
Seleção da hélice	35

## TABLE OF CONTENTS

Transporting	
Transporting your outboard when removed from boat	36
Transporting portable fuel tanks	37
Carrying your outboard	38
Trailing your boat	38
Fuel & Oil	
Gasoline recommendations	39
Filling fuel tank	40
Engine oil recommendations	41
Checking engine oil	42
Features & Controls	
Tiller handle models	43
Remote control features	45
Oil pressure indicator	46
Tilting outboard to full up position	47
Lowering outboard down to run position	47
Shallow water operation - tiller handle models	48
Setting the operating angle of your outboard	49
Operation	
Pre-starting check list	51
Operating in freezing temperatures	52
Operating in salt water or polluted water	52
Operating outboard as an auxiliary engine	52
Pre-starting instructions	53
Engine break-in procedure	53
Starting the engine - tiller handle models	54
Starting the engine - remote control models	57
Gear shifting	59
Stopping the engine	59
Emergency starting	60

(continued on next page)

## TABLE DES MATIERES

Transport	
Transport du moteur hors-bord déposé du bateau	36
Transport des réservoirs de carburant portatifs	37
Dispositif de transport du moteur	38
Remorquage du bateau	38
Huile et carburant	
Carburant recommande	39
Remplissage des réservoirs de carburant	40
Recommandations en matière d'huile moteur	41
Vérification du niveau d'huile	42
Fonctions et commandes	
Modeles a barre franche	43
Caracteristiques de la commande a distance	45
Indicateur de pression d'huile	46
Inclinaison du hors-bord en position haute	47
Abaissement du hors-bord en position de marche	47
Fonctionnement en eaux peu profondes - modeles a barre franche	48
Reglage de l'assiette de votre hors-bord	49
Fonctionnement	
Verifications a effectuer avant le depart	51
Fonctionnement a des temperatures en dessous de zero	52
Fonctionnement en mer ou dans des eaux polluees	52
Utilisation du hors-bord comme moteur auxiliaire	52
Avant de demarrer votre moteur	53
Procedure de rodage du moteur	53
Démarrage du moteur - modèles à barre franche	54
Démarrage du moteur - modeles a commande a distance	57
Changement des vitesses	59
Arret du moteur	59
Démarrage d'urgence	60

(suite page suivante)

## LISTA DE CONTENIDO

Transporte	
Transporte del motor fuera de borda al sacarlo de la embarcación	36
Transporte de tanques portátiles de combustible	37
Transporte de su motor fuera de borda	38
Remolque de la embarcación	38
Combustible y aceite	
Recomendaciones sobre la gasolina	39
Llenado del tanque de combustible	40
Recomendaciones sobre el aceite de motor	41
Revisión del aceite de motor	42
Características y controles	
Modelos con palanca de dirección manual	43
Dispositivos de control remoto	45
Indicador de la presión de aceite	46
Inclinación del motor fuera de borda totalmente hacia arriba	47
Como bajar el motor fuera de borda a la posición de marcha	47
Operación en aguas poco profundas - modelos con mango de la barra de dirección	48
Ajuste del ángulo de operación del motor fuera de borda	49
Operación	
Lista de verificaciones antes del arranque	51
Operación en temperaturas bajo cero	52
Operación en agua salada o agua contaminada	52
Uso del motor fuera de borda como motor auxiliar	52
Instrucciones previas al arranque	53
Procedimiento de rodaje inicial del motor	53
Arranque del motor - modelos con palanca de dirección manual	54
Arranque del motor - modelos con control remoto	57
Cambio de velocidades	59
Parada del motor	59
Arranque de emergencia	60

(continúa en la siguiente página)

## ÍNDICE

Transporte	
Transporte do seu motor de popa quando ele for removido do barco	36
Transportando tanques portáteis de combustível	37
Transporte do motor de popa	38
Reboque do barco	38
Combustível e óleo	
Recomendações sobre a gasolina	39
Abastecimento do tanque de combustível	40
Recomendações de óleo do motor	41
Verificação do óleo do motor	42
Características e controles	
Modelos com cana do leme	43
Características do controle remoto	45
Indicador da pressão de óleo	46
Inclinação do motor de popa para a posição totalmente levantada	47
Abaixamento o motor de popa para a posição de funcionamento	47
Operação de águas rasas - modelos com cana de leme	48
Ajuste do ângulo de operação do seu motor de popa	49
Operação	
Lista de verificação pré-operacional	51
Operação em temperaturas próximas a zero	52
Operação em água do mar ou água poluída	52
Operação do motor de popa como um motor auxiliar	52
Instruções pré-operacionais	53
Procedimentos de amaciamento do motor	53
Partida do motor - modelos com cana do leme	54
Partida do motor - modelos com controle remoto	57
Mudança de marcha	59
Parada do motor	59
Partida de emergência	60

(continua na próxima página)

## TABLE OF CONTENTS

Maintenance	
Outboard care	62
Selecting replacement parts for your outboard	62
Inspection and maintenance schedule	63
Flushing the cooling system - standard models	65
Flushing the cooling system - bigfoot models	66
Top cowl removal and installation	67
Fuel system	68
Fuse replacement - electric start models	69
Corrosion control anode	69
Steering link rod fasteners	70
Propeller replacement - standard models	71
Propeller replacement - bigfoot models	73
Spark plug inspection	75
Battery inspection	75
Timing belt inspection	76
Exterior care	76
Changing engine oil	77
Lubrication points	79
Gear case lubrication	81
Submerged outboard	82
Storage	
Storage Preparation	83

## TABLE DES MATIERES

Entretien	
Soin du moteur hors-bord	62
Pieces de rechange recommandees	62
Calendrier d'inspection et d'entretien	63
Rinçage du circuit de refroidissement	65
Rinçage du circuit de refroidissement - modèles bigfoot	66
Depose et installation du capot superieur	67
Systeme d'alimentation en carburant	68
Remplacement du fusible - modeles a demarrage électrique	69
Anode anti-corrosion	69
Fixations de la bielle de direction	70
Remplacement de l'hélice - modèles standard	71
Remplacement de l'hélice - modèles bigfoot	73
Inspection des bougies	75
Verification de la batterie	75
Inspection de la courroie de synchronisation	76
Entretien externe	76
Vidange de l'huile moteur	77
Points de lubrification	79
Lubrification du carter d'engrenage	81
Moteur immerge	82
Entreposage	
Preparatifs d'entreposage	83

## LISTA DE CONTENIDO

Mantenimiento	
Cuidado del motor fuera de borda	62
Selección de repuestos para su motor fuera de borda	62
Programa de inspección y mantenimiento	63
Lavado del sistema de enfriamiento	65
Lavado del sistema de enfriamiento - modelos bigfoot	66
Retiro e instalación de la cubierta superior	67
Sistema de combustible	68
Cambio de fusibles - modelos de arranque eléctrico	69
Ánodo para control de la corrosión	69
Sujetadores de la varilla de la dirección	70
Cambio de la hélice - modelos estándar	71
Cambio de la hélice - modelos Bigfoot	73
Inspección de las bujías	75
Inspección de la batería	75
Inspección de la correa de sincronización	76
Cuidado exterior	76
Cambio de aceite de motor	77
Puntos de lubricación	79
Lubricación de la caja de engranajes	81
Motor fuera de borda sumergido	82
Almacenamiento	
Preparación para el almacenamiento	83

## ÍNDICE

Manutenção	
Cuidados com o motor de popa	62
Seleção de peças de reposição do motor	62
Programa de inspeção e de manutenção	63
Lavagem do sistema de resfriamento	65
Lavagem do sistema de resfriamento - modelos bigfoot	66
Remoção e instalação da capota superior	67
Sistema de combustível	68
Troca de fusíveis - modelos com partida elétrica	69
Ândodos de controle de corrosão	69
Prendedores da barra de articulação da direção	70
Substituição da hélice - modelos padrões	71
Substituição da hélice - modelos bigfoot	73
Inspeção da vela de ignição	75
Inspeção da bateria	75
Inspeção da correa de distribuição	76
Cuidados externos do motor	76
Troca de óleo do motor	77
Pontos de lubrificação	79
Lubrificação da caixa de engrenagens	81
Motor submerso	82
Armazenagem	
Preparo para armazenagem	83

## TABLE OF CONTENTS

<b>Troubleshooting</b>	
Troubleshooting .....	86
<b>Owner Service Assistance</b>	
Local Repair Service .....	88
Service Away From Home .....	88
Parts and Accessories Inquires .....	88
Service Assistance .....	89
Mercury Marine Service Offices .....	90
<b>Maintenance Log</b>	
Maintenance Log .....	91

The description and specifications contained herein were in effect at the time this manual was approved for printing. Mercury Marine, whose policy is one of continued improvement, reserves the right to discontinue models at any time, to change specifications, designs, methods, or procedures without notice and without incurring obligation.

Mercury Marine, Fond du Lac, Wisconsin U.S.A.

© 1999, Mercury Marine  
The following are registered trademarks of Brunswick Corporation: Auto-blend, Force, Jet-Prop, Mariner, Merc, Mercathode, MerCruiser, Mercury, Mercury Marine, Quicksilver, Ride-Guide and Thruster

## TABLE DES MATIERES

<b>En cas de probleme</b>	
En cas de probleme .....	86
<b>Assistance au propriétaire</b>	
Service de réparation local .....	88
Service à l'extérieur .....	88
Demandes de pièces et d'accessoires .....	88
Assistance au propriétaire .....	89
Centres de service après - vente Mercury Marine .....	90
<b>Journal d'entretien</b>	
Journal d'entretien .....	91

Les descriptions et caractéristiques techniques contenues dans ce manuel reflètent l'état des technologies concernées au moment de sa mise sous presse. Mercury Marine vise à une constante amélioration de ses produits et se réserve le droit d'interrompre à tout moment la production de certains modèles et d'en modifier les caractéristiques, la conception et les méthodes et procédures d'utilisation, sans préavis ni obligation d'aucune sorte.

Mercury Marine, Fond du Lac, Wisconsin, Etats-Unis

© 1999, Mercury Marine  
Les noms suivants sont des marques déposées de Brunswick Corporation : Auto Blend, Force, Jet-Prop, Mariner, Merc, MerCathode, MerCruiser, Mercury, Mercury Marine, Quicksilver, Ride-Guide et Thruster.

## LISTA DE CONTENIDO

<b>Localizacion y correccion de problemas</b>	
Localizacion y correccion de problemas .....	86
<b>Asistencia al propietario</b>	
Servicio local de reparación .....	88
Servicio lejos del lugar de residencia .....	88
Consultas sobre piezas y accesorios .....	88
Asistencia de servicio .....	89
Oficinas de servicio de Mercury Marine .....	90
<b>Diario De Mantenimiento</b>	
Diario De Mantenimiento .....	91

Las descripciones y especificaciones del presente eran vigentes a la fecha de su aprobación para la imprenta. Mercury Marine, debido a su política de perfeccionamiento continuo, se reserva el derecho de discontinuar cualquier modelo en cualquier momento, y de cambiar las especificaciones, diseños, métodos o procedimientos, sin previo aviso y sin incurrir en obligación alguna.

Mercury Marine, Fond du Lac, Wisconsin, EE.UU

©1999, Mercury Marine  
Las siguientes son marcas registradas de Brunswick Corporation: Auto Blend, Force, Jet-Prop, Mariner, Merc, Mercathode, MerCruiser, Mercury, Mercury Marine, Quicksilver, Ride-Guide, y Thruster

## ÍNDICE

<b>Solução de problemas</b>	
Solução de problemas .....	86
<b>Assistência técnica para o proprietário</b>	
Assistência Técnica local .....	88
Assistência técnica longe de casa .....	88
Perguntas sobre peças e acessórios .....	88
Assistência técnica .....	89
Escritórios de assistência técnica Mercury Marine .....	90
<b>Registro de manutenção</b>	
Registro de manutenção .....	91

As descrições e especificações aqui contidas estavam em vigor quando a impressão deste manual foi aprovada. A Mercury Marine, cuja política é de contínuo aperfeiçoamento, reserva-se o direito de, a qualquer época, descontinuar a fabricação de modelos, modificar especificações, desenhos, métodos ou processos, sem aviso prévio e sem incorrer em quaisquer obrigações.

Mercury Marine, Fond du Lac, Wisconsin, E.U.A.

© 1999, Mercury Marine  
As marcas registradas da Brunswick Corporation são as seguintes: Auto Blend, Force, Jet-Prop, Mariner, Merc, Mercathode, MerCruiser, Mercury, Mercury Marine, Quicksilver, Ride-Guide e Thruster.

## WARRANTY INFORMATION

### WARRANTY REGISTRATION United States And Canada

1. It is important that your selling dealer fills out the Warranty Registration Card completely and mails it to the factory immediately upon sale of the new product.
2. It identifies name and address of the original purchaser, product model and serial number(s), date of sale, type of use and selling dealer's code, name and address. The dealer also certifies that you are the original purchaser and user of the product.
3. Upon receipt of the Warranty Registration Card at the factory, you will be issued a plastic Owner Warranty Registration Card which is your only valid registration identification. It must be presented to the servicing dealer should warranty service be required. Warranty claims will not be accepted without presentation of this card.
4. A temporary Owner Warranty Registration Card will be presented to you when you purchase the product. It is valid only for 30 days from date of sale while your plastic Owner Warranty Registration Card is being processed. Should your product need service during this period, present the temporary registration card to the dealer. He will attach it to your warranty claim form.
5. Because of your selling dealer's continuing personal interest in your satisfaction, the product should be returned to him for warranty service.
6. If your plastic card is not received within 30 days from date of new product sale, please contact your selling dealer.
7. The limited warranty is not effective until the product is registered at the factory.

*Note: Registration lists must be maintained by factory and dealer on marine products sold in the United States, should notification under the Federal Boat Safety Act be required.*

old

## INFORMATIONS DE GARANTIE

### ENREGISTREMENT DE LA GARANTIE Etats-Unis et Canada

1. Il est important que votre concessionnaire agréé remplisse complètement la carte d'enregistrement de la garantie et l'envoie immédiatement à l'usine dès que la vente du nouveau produit est conclue.
2. La carte d'enregistrement indique le nom et l'adresse de l'acheteur d'origine, le(s) numéro(s) de série et de modèle du produit, la date de vente, le type d'usage et le numéro de code du concessionnaire, ainsi que son nom et son adresse. Ce dernier certifie aussi que vous êtes l'acheteur et usager d'origine du produit.
3. Après réception de la carte d'enregistrement de la garantie à l'usine, il vous sera délivré une carte d'enregistrement de la garantie du propriétaire, plastifiée, qui constitue la seule preuve valable de garantie. Elle doit être présentée au concessionnaire réparateur pour toute revendication de garantie. Aucune revendication ne sera admise sans cette carte.
4. Une carte temporaire d'enregistrement de la garantie du propriétaire vous sera délivrée à l'achat. Elle n'est valable que pour 30 jours à dater de l'achat, en attendant votre carte d'enregistrement plastifiée. Si vous deviez avoir besoin de services couverts par la garantie pendant cette période, présentez votre carte temporaire au concessionnaire, qui l'affixera à votre formulaire de revendication.
5. Il est de l'intérêt particulier de votre concessionnaire que vous restiez satisfait de votre achat. Pour cette raison, nous vous conseillons de lui confier tous les travaux couverts par la garantie.
6. Si vous n'avez pas reçu votre carte plastifiée dans les 30 jours qui suivent l'achat, mettez-vous en rapport avec votre concessionnaire.
7. La garantie limitée n'entre en vigueur que lorsque le produit est enregistré auprès de l'usine.

*Remarque: dans le cas de produits pour bateaux vendus aux Etats-Unis, l'usine et le concessionnaire sont obligés de tenir des listes pour pouvoir avvertir les propriétaires au cas où le Federal Safety Act (décret fédéral sur la sécurité de la navigation) l'exigerait.*

## INFORMACION DE LA GARANTÍA

### REGISTRO DE GARANTIA Estados Unidos y Canada

1. Es importante que el distribuidor complete la Tarjeta de registro de garantía y la envíe por correo a la fábrica, inmediatamente después de la venta del producto nuevo.
2. La Tarjeta de registro de garantía identifica el nombre y la dirección del comprador original, el modelo y el número de serie del producto, la fecha de venta, el tipo de uso y el código, el nombre y la dirección del distribuidor. El distribuidor también certifica que usted es el comprador y usuario original del producto.
3. Al recibir en la fábrica la Tarjeta de registro de garantía, se le emitirá una Tarjeta de garantía de propietario, de plástico, que es su única identificación válida de registro. Se debe presentar esta tarjeta al concesionario de servicio en caso de que sea necesario el servicio de la garantía. No se aceptarán reclamos de garantía que se hagan sin presentar esta tarjeta.
4. Al momento de la compra de este producto se le entregará una Tarjeta temporal de registro de garantía de propietario. Esta será válida por 30 días a partir de la fecha de venta, mientras se procesa su Tarjeta de garantía de propietario, de plástico. Si durante este período su producto necesitara servicio, presente la tarjeta de registro temporal al concesionario de servicio. Este la adjuntará a su formulario de reclamo de garantía.
5. Debido al interés permanente de su distribuidor por su satisfacción, se debe llevar el producto al distribuidor para el servicio de la garantía.
6. Si no recibe su tarjeta antes de transcurrir 30 días desde la venta del producto nuevo, sírvase comunicarse con su distribuidor.
7. La garantía del producto no entra en vigencia hasta que el producto sea registrado en la fábrica.

*Nota: La fábrica y el distribuidor deben mantener las listas de registro de productos marinos vendidos en los Estados Unidos, para el caso de que se requiera realizar una notificación en cumplimiento de la Ley Federal de Seguridad de Embarcaciones.*

ouh

## INFORMAÇÕES DE GARANTIA

### REGISTRO DE GARANTIA Estados Unidos e Canadá

1. É importante que o seu revendedor preencha o Cartão de Registro de Garantia completamente e o envie para a fábrica por correio, imediatamente após a venda do produto novo.
2. Isto identifica o nome e endereço do comprador original, o(s) número(s) de série e de modelo do produto, a data de venda, o tipo de uso e o código, nome e endereço do revendedor. O revendedor também certifica que você é o comprador original e o usuário do produto.
3. Mediante o recebimento do Cartão de Registro de Garantia pela fábrica, lhe será emitido um Cartão de Registro de Garantia do Proprietário, de plástico, que é a sua única identificação válida de registro. Ele deve ser apresentado ao revendedor que faz a manutenção, caso seja necessário utilizar o serviço de garantia. Os pedidos de garantia não serão aceitos sem a apresentação deste cartão.
4. Um Cartão temporário de Registro de Garantia do Proprietário lhe será entregue no momento da aquisição do produto. Ele é válido somente por 30 dias, contados a partir da data de venda, enquanto o seu Cartão de Registro de Garantia do Proprietário, de plástico, está sendo processado. Caso o seu produto necessite de manutenção durante este período, apresente o cartão temporário de registro para o revendedor. Ele o anexará ao formulário de pedido de garantia.
5. Devido ao interesse pessoal contínuo do revendedor em sua satisfação, o produto deve ser devolvido para ele para o serviço de garantia.
6. Se o seu cartão de plástico não for recebido dentro de 30 dias, contados a partir da data de venda do produto novo, por gentileza contate o seu revendedor.
7. A garantia do produto não é válida até que o produto seja registrado na fábrica.

*Nota: As listas de registro dos produtos marinhos vendidos nos Estados Unidos devem ser mantidas pela fábrica e pelo revendedor, para o caso de que seja necessário enviar notificação conforme a Lei Federal de Segurança Náutica Americana.*

## WARRANTY INFORMATION

### WARRANTY REGISTRATION

#### Outside The United States And Canada

1. It is important that your selling dealer fills out the Warranty Registration Card completely and mails it to the distributor or Marine Power Service Center responsible for administering the warranty registration/claim program for your area.
2. The Warranty Registration Card identifies your name and address, product model and serial number(s), date of sale, type of use and the selling distributor's/dealer's code number, name and address. The distributor/dealer also certifies that you are the original purchaser and user of the product.
3. A copy of the Warranty Registration Card, designated as the "Purchaser's Copy", MUST be given to you immediately after the card has been completely filled out by the selling distributor/dealer. This card represents your factory registration identification, and should be retained by you for future use when required. Should you ever require warranty service on this product, your dealer may ask you for the Warranty Registration Card to verify date of purchase and to use the information on the card to prepare the warranty claim form(s).
4. In some countries, the Marine Power Service Center will issue you a permanent (plastic) Warranty Registration Card within 30 days after receiving the "Factory Copy" of the Warranty Registration Card from your distributor/dealer. If you receive a plastic Warranty Registration Card, you may discard the "Purchaser's Copy" that you received from the distributor/dealer when you purchased the product. Ask your distributor/dealer if this plastic card program applies to you.
5. For further information concerning the Warranty Registration Card and its relationship to Warranty Claim processing, refer to the "International Warranty".

**IMPORTANT: Registration lists must be maintained by the factory and dealer in some countries by law. It is our desire to have ALL products registered at the factory should it ever be necessary to contact you. Make sure your dealer/distributor fills out the warranty registration card immediately and sends the factory copy to the Marine Power International Service Center for your area.**

## INFORMATIONS DE GARANTIE

### ENREGISTREMENT DE LA GARANTIE

#### Etats-Unis et Canada

1. Il est important que votre concessionnaire agréé remplisse complètement la carte d'enregistrement de la garantie et l'envoie au distributeur ou au centre de service Marine Power responsable de l'administration des garanties pour votre région.
2. La carte d'enregistrement indique votre nom et votre adresse, le(s) numéro(s) de série et de modèle du produit, la date de vente, le type d'usage et le numéro de code du distributeur/concessionnaire, ainsi que son nom et son adresse. Ce dernier certifie aussi que vous êtes l'acheteur et usager d'origine du produit.
3. Un exemplaire de la carte d'enregistrement de la garantie, désigné comme «exemplaire de l'acheteur», DOIT vous être remis immédiatement, dès que le distributeur/concessionnaire a fini de remplir la carte. Cette carte représente votre immatriculation à l'usine et est à conserver pour usage ultérieur en cas de besoin. Si vous avez jamais besoin de service couvert par la garantie, votre concessionnaire peut vous demander votre carte d'enregistrement de la garantie pour vérifier la date d'achat et utiliser les renseignements qu'elle donne pour remplir le(s) formulaire(s) de demande.
4. Dans certains pays, le centre de service Marine Power vous délivrera une carte d'enregistrement de la garantie permanente (plastifiée) dans les 30 jours qui suivent la réception de « l'exemplaire destiné à l'usine » de la carte d'enregistrement de la garantie envoyé par votre concessionnaire. Si vous recevez une carte d'enregistrement de la garantie plastifiée, vous pouvez jeter « l'exemplaire de l'acheteur » que le concessionnaire vous a donné au moment de l'achat. Demandez à votre distributeur/concessionnaire si ce programme de carte plastifiée vous concerne.
5. Pour de plus amples renseignements sur la carte d'enregistrement de la garantie et son rôle dans l'administration des revendications, voir « Garantie internationale ».

**IMPORTANT: dans certains pays, la loi exige que l'usine et le concessionnaire maintiennent des dossiers d'enregistrement des ventes de produits. Nous souhaitons que TOUS nos produits soient dans nos fichiers à l'usine au cas où nous aurions jamais à nous remettre en rapport avec vous. Exigez que votre concessionnaire/distributeur remplisse la carte d'enregistrement de la garantie immédiatement et l'envoie au centre de service international Marine Power de votre région.**

## INFORMACION DE LA GARANTÍA

### REGISTRO DE GARANTIA

#### Estados Unidos y Canada

1. Es importante que el distribuidor complete la Tarjeta de registro de garantía y la envíe por correo al distribuidor, o al centro de servicio de Marine Power, responsable de la administración del programa de registro/reclamos de garantía para su área.
2. La Tarjeta de registro de garantía identifica su nombre y dirección, el modelo y número de serie del producto, la fecha de venta, el tipo de uso y el número de código, el nombre y la dirección del agente de distribución/distribuidor. También certifica que usted es el comprador y usuario original del producto.
3. Inmediatamente después que el agente de distribución/distribuidor complete la Tarjeta de registro de garantía usted DEBE recibir una copia de la misma, denominada "Copia del comprador". Esta tarjeta representa su identificación de registro de fábrica, y la deberá guardar para uso futuro, en caso de que sea necesario. Si necesitara servicio de garantía sobre este producto, el concesionario le podrá pedir que presente la Tarjeta de registro de garantía para verificar la fecha de compra y usar la información impresa en ella para preparar el formulario de reclamo de garantía.
4. En algunos países, el centro de servicio de Marine Power le entregará una Tarjeta de registro de garantía permanente (de plástico) a más tardar 30 días después de recibir de su agente de distribución/distribuidor la "Copia de la fábrica" de esta tarjeta. Al recibir la Tarjeta de registro de garantía, de plástico, podrá descartar la "Copia del comprador" que recibió del agente de distribución/distribuidor al comprar el producto. Pregúntele a su agente de distribución/distribuidor si este programa de tarjetas plásticas es aplicable a su caso.
5. Para más información concerniente a la tarjeta de registro de garantía y su relación con el procesamiento del reclamo de garantía, consulte la "Garantía Internacional".

**IMPORTANTE: Por ley, en algunos países, las listas de registro deben ser mantenidas por la fábrica y el distribuidor. Es nuestra intención mantener registrados en la fábrica TODOS los productos para el caso de que tengamos que comunicarnos con usted. Cerciórese de que su agente de distribución/distribuidor complete inmediatamente la tarjeta de registro de garantía y envíe la copia de la fábrica al centro de servicio de Marine Power International para su área.**

## INFORMAÇÕES DE GARANTIA

### REGISTRO DE GARANTIA

#### Estados Unidos e Canadá

1. É importante que o seu revendedor preencha completamente o Cartão de Registro de Garantia e o envie por correio para o distribuidor ou para o Centro de Assistência Técnica Marine Power responsável pela administração do registro e programa de pedido de garantia para a sua área.
2. O Cartão de Registro de Garantia identifica o seu nome e endereço, o(s) número(s) de série e de modelo do produto, a data de venda, o tipo de uso, e o número de código, o nome e o endereço do revendedor/distribuidor. O revendedor/distribuidor também certifica que você é o comprador original e o usuário do produto.
3. Uma cópia do Cartão de Registro de Garantia, designada como "Cópia do Comprador", DEVE lhe ser dada imediatamente após o cartão ter sido preenchido completamente pelo revendedor/distribuidor. Este cartão representa a sua identificação de registro de fábrica, e deve ser retido por você para uso no futuro quando for necessário. Caso você necessite, alguma vez, do serviço de garantia deste produto, seu revendedor pode lhe pedir o Cartão de Registro de Garantia para verificar a data de compra e utilizar as informações contidas no cartão para preparar o(s) formulário(s) de pedido de garantia.
4. Em alguns países, o Centro de Assistência Técnica Marine Power lhe emitirá um Cartão de Registro de Garantia permanente, de plástico, dentro de 30 dias após receber do seu revendedor distribuidor a "Cópia de Fábrica" do Cartão de Registro de Garantia. Se você receber um Cartão de Registro de Garantia, de plástico, você pode descartar a "Cópia do Comprador" recebida do revendedor/distribuidor no momento em que o produto foi adquirido. Pergunte ao seu revendedor/distribuidor se o programa de cartão de plástico se aplica para você.
5. Para obter mais informações relativas ao Cartão de Registro de Garantia e sua relação com o processamento do Pedido de Garantia, consulte "Garantia Internacional".

**IMPORTANTE: As listas de registro devem ser mantidas pela fábrica e pelo revendedor em alguns países por lei. É nosso desejo ter TODOS os produtos registrados na fábrica, caso, alguma vez, seja necessário lhe contatar. Assegure-se de que o seu distribuidor/revendedor preencha o cartão de registro de garantia imediatamente e envie a cópia de fábrica para o Centro de Assistência Técnica Internacional de Marine Power da sua área.**



## WARRANTY INFORMATION

ou3

### LIMITED OUTBOARD WARRANTY United States And Canada

1. We warrant each new production (not those made for high performance purposes) Mercury or Mariner Outboard Motor and accessories attached thereto, (hereinafter referred to as "Product") to be free from defects in material and workmanship, but only when the customer purchases or obtains predelivery service from a Dealer authorized by us to distribute Mercury or Mariner Outboards, as the case may be, in the country in which the sale or predelivery service occurred.
2. This warranty shall become effective only upon our receipt of a completed Warranty Registration Card which shall identify the Product so registered by serial number. This warranty shall remain in effect for a period of one (1) year from date of purchase.
3. Since this warranty applies to defects in material and workmanship, it does not apply to normal worn parts, adjustments, tune-ups or to damage caused by: 1) Neglect, lack of maintenance, accident, abnormal operation or improper installation or service; 2) Use of an accessory or part not manufactured or sold by us; 3) Operation with fuels, oils or lubricants which are not suitable for use with the Product; 4) Participating in or preparing for racing or other competitive activity or operating with a racing type lower unit; 5) Alteration or removal of parts; or 6) Water entering engine through the fuel intake, air intake or exhaust system.

For additional information regarding events and circumstance covered by warranty, and those that are not, see the Warranty Coverage section in the pages following this warranty. The terms and provisions of the Warranty Coverage section are incorporated by reference into this warranty.

4. Reasonable access must be provided to the product for warranty service. This warranty will not apply to: 1) Haul-out, launch, towing and storage charges, telephone or rental charges of any type, inconvenience, or loss of time or income, or other consequential damages; or 2) Removal and/or replacement of boat partitions or material because of boat design for necessary access to the Product.

oud

## INFORMATIONS DE GARANTIE

ou1d

### GARANTIE LIMITEE SUR LES HORS-BORD Etats-Unis et Canada

1. Nous garantissons tous les nouveaux moteurs et accessoires de hors-bord Mercury ou Mariner, de série (et non pas ceux fabriqués à des fins de haute performance), (ci-après indiqué « Produit ») contre les vices de matière primitive et les défauts de fabrication, à condition que la vente au particulier ait été effectuée dans le pays dans lequel nous autorisons la distribution.
2. Cette garantie ne prendra effet qu'à la réception d'une carte d'enregistrement de la garantie dûment remplie, indiquant le numéro de série du Produit enregistré. Cette garantie reste en vigueur pendant une période d'une (1) année à compter de la date d'achat.
3. Cette garantie s'appliquant aux vices de matière primitive ou aux défauts de fabrication, ne concerne pas l'usure normale des pièces, les réglages, les mises au point ni les dommages dus à : 1) une négligence, un défaut de maintenance, un accident, un fonctionnement anormal, une installation ou un entretien incorrect(e) ; 2) l'utilisation d'un accessoire ou d'une pièce non fabriqué(e) ni vendu(e) par nos soins ; 3) l'utilisation avec des carburants, huiles ou lubrifiants ne convenant pas au Produit ; 4) la participation ou la préparation à des courses ou autres activités de compétition ou l'utilisation d'une unité de course surbaissée; 5) la modification ou la dépose de pièces ; ou 6) l'entrée d'eau dans le moteur par l'intermédiaire du circuit de carburant, d'air ou d'échappement.

Pour toute information supplémentaire concernant les situations et les circonstances couvertes par la garantie, ainsi que celles qui ne le sont pas, reportez-vous à la rubrique Couverture de la garantie aux pages suivantes. Les conditions et les dispositions présentées sous cette rubrique sont incluses pour référence dans cette garantie.

4. Le produit doit être aisément accessible pour toute intervention de garantie. Cette garantie ne concerne pas 1) les frais de mise à sec, de mise à l'eau, de remorquage et de remisage, les notes de téléphone ou de location de tout type, les inconvénients ou pertes de temps ou manques à gagner, ou autres dommages indirects ; ou 2) la dépose et/ou le remplacement de partitions du bateau ou de matériel qui, étant donné la configuration du bateau, sont nécessaires à l'accès au Produit.

## INFORMACION DE LA GARANTÍA

ou3j

### GARANTIA LIMITADA PARA MOTORES FUERA DE BORDA Estados Unidos y Canada

1. Garantizamos que cada uno de los motores fuera de borda Mercury o Mariner y los accesorios conectados a ellos, nuevos, (sin incluir aquellos fabricados para fines de alto rendimiento), (en adelante denominados el "Producto"), están libres de defectos de material y mano de obra, pero sólo cuando la venta al cliente se realice en un país donde hayamos autorizado la distribución.
2. Esta garantía entrará en vigencia sólo después de que hayamos recibido la Tarjeta de registro de garantía, la cual identificará el producto así registrado por su número de serie. Esta garantía permanecerá en vigencia durante un período de un (1) año a partir de la fecha de compra.
3. En vista que esta garantía se aplica a los defectos en material y mano de obra, no se aplicará al desgaste normal, ajustes, afinamientos o daños causados por: 1) Negligencia, falta de mantenimiento, accidente, operación indebida o instalación o servicio incorrectos; 2) Uso de accesorios o piezas no fabricados ni vendidos por nosotros; 3) La operación con combustibles, aceites, o lubricantes no aptos para usar con el Producto; 4) La participación en, o preparación para, carreras o cualquier otra actividad de competencia, o la operación con una unidad baja del tipo de carrera; 5) La alteración o el retiro de piezas; o 6) La entrada de agua al motor por la entrada de combustible, la toma de aire o el sistema de escape.

Para obtener información adicional sobre las situaciones y circunstancias cubiertas por la garantía, y aquellas que no lo están, consulte la sección Cobertura de la Garantía en las páginas subsiguientes. En esta garantía se incorporan como referencia las cláusulas y provisiones de la sección Cobertura de la Garantía.

4. Se debe proporcionar acceso razonable al producto para el servicio de la garantía. Esta garantía no será aplicable a: 1) Gastos de remolque en agua, lanzamiento, remolque en tierra y almacenamiento, gastos de teléfono o de alquiler de cualquier tipo, inconveniencia, o pérdida de tiempo o ingresos, u otros daños emergentes; ni 2) El retiro y/o sustitución de particiones o materiales de la embarcación, a causa del diseño de la misma, para ganar el acceso necesario al Producto.

ouh

## INFORMAÇÕES DE GARANTIA

ou3h

### GARANTIA LIMITADA DO MOTOR DE POPA Estados Unidos e Canadá

1. Nós garantimos cada produção nova (não aquelas fabricadas para fins de alto desempenho) de Motores de Popa Mercury ou Mariner e acessórios que lhes são ligados, (daqui em diante referidos como "Produto") de estar livre de defeitos de material e de mão-de-obra, porém somente quando a venda ao consumidor for feita no país em que a distribuição for autorizada por nós.
2. Esta garantia entrará em vigor somente mediante o nosso recebimento de um Cartão de Registro de Garantia completo que identificará o Produto registrado desta maneira pelo número de série. Esta garantia permanecerá em vigor por um período de um (1) ano, contados a partir da data de compra.
3. Como esta garantia se aplica a defeitos de material e de mão-de-obra, ela não se aplica a peças gastas pelo uso normal, ajustes, regulagem fina ou defeitos causados por: 1) Negligência, falta de manutenção, acidente, operação anormal ou instalação ou uso e manutenção inadequados; 2) Uso de um acessório ou peça que não foi fabricado ou vendido por nós; 3) Operação com combustíveis, óleos ou lubrificantes que não são adequados para uso com o Produto; 4) Preparação ou participação em corrida, ou em outras atividades competitivas, ou operação com uma unidade inferior de tipo para corrida; 5) Alteração ou remoção de peças; ou 6) Água que entre no motor pela entrada de combustível, entrada de ar ou pelo sistema de escapamento.

Para obter informações adicionais no que se refere aos eventos e circunstâncias cobertos pela garantia, e aqueles que não são, veja a seção de Cobertura da Garantia nas páginas seguintes a esta garantia. Os termos e provisões da seção de Cobertura da Garantia são incorporados por referência nesta garantia.

4. Acesso razoável ao produto deve ser proporcionado para o serviço de garantia. Esta garantia não se aplica a: 1) Gastos de Retirada da água, de lançamento à água, de reboque e de armazenamento, gastos de telefone ou de aluguel de qualquer tipo, inconveniência, ou perda de tempo ou de rendimentos ou outros danos indiretos; ou 2) Remoção e/ou substituição de anteparas ou de material devido ao projeto do barco para proporcionar acesso necessário ao Produto.

## WARRANTY INFORMATION

### LIMITED OUTBOARD WARRANTY United States And Canada

5. Claim shall be made under this warranty by delivering the Product for inspection to a Mercury Marine dealer authorized to service the Purchaser's Product. If purchaser cannot deliver Product to such authorized dealer, he may give notice in writing to the company. We shall then arrange for the inspection and repair, provided such service is covered under this warranty. Purchaser shall pay for all related transportation charges and/or travel time. If the service is not covered by this warranty, purchaser shall pay for all related labor and material, and any other expenses associated with that service. Do not ship product or parts directly to the company. The Warranty Registration Card is the only valid registration identification and must be presented at the time warranty service is required. Warranty claims will not be accepted without presentation of the Warranty Registration Card.
6. Our sole and exclusive obligation under this Warranty shall be limited to repairing a defective part, or at our option, refunding the purchase price or replacing such part or parts with new or Mercury Marine certified remanufactured parts as shall be necessary to remedy any malfunction resulting from defects in material or workmanship as covered by this Warranty. The repair or replacement of parts, or the performance of service, under this warranty, does not extend the period of this warranty beyond its original expiration date. We reserve the right to improve the design of any Product without assuming any obligation to modify any Product previously manufactured.

**7. THE IMPLIED WARRANTIES OF MERCHANTABILITY AND FITNESS ARE EXPRESSLY DISCLAIMED. TO THE EXTENT THAT THEY CANNOT BE DISCLAIMED, THE IMPLIED WARRANTIES ARE LIMITED IN DURATION TO THE LIFE OF THE LIMITED OUTBOARD WARRANTY. ALL INCIDENTAL AND CONSEQUENTIAL DAMAGES ARE EXCLUDED FROM COVERAGE UNDER THIS WARRANTY. SOME STATES/COUNTRIES DO NOT ALLOW THE DISCLAIMERS, LIMITATIONS AND EXCLUSIONS IDENTIFIED ABOVE, AS A RESULT, THEY MAY NOT APPLY TO YOU.**

8. This warranty gives you specific legal rights, and you may also have other legal rights which vary from state to state.

## INFORMATIONS DE GARANTIE

### GARANTIE LIMITEE SUR LES HORS-BORD Etats-Unis et Canada

5. Les déclarations de garantie s'effectuent en faisant inspecter le produit par un revendeur Mercury Marine agréé pour réparer le produit de l'acheteur. Si ce dernier ne peut livrer le produit à un revendeur agréé, il peut en aviser la société par écrit. Nous nous chargerons alors de l'inspection et de la réparation, à condition que ces travaux soient couverts par la garantie. L'acheteur assumera tous les frais de transport et/ou de déplacement connexes. Si les travaux ne sont pas couverts par la garantie, l'acheteur s'acquittera de tous les frais de main-d'œuvre et de matériel, ainsi que de toutes les autres dépenses associées à ces travaux. Ne renvoyez pas le produit ou les pièces directement à la société. La fiche de garantie est la seule identification valide ; elle doit être présentée au moment où les travaux de garantie sont demandés. Les déclarations de garantie ne sont acceptées que sur présentation de cette fiche.
6. Notre seule et unique obligation aux termes de la présente garantie se limite à la réparation des pièces défectueuses ou, à notre gré, au remboursement du prix d'achat, ou encore au remplacement de ces pièces par des neuves ou par des pièces réusinées certifiées par Mercury Marine, selon les besoins, de manière à corriger toute défaillance résultant de défauts de matériaux ou de vices de fabrication couverts par la présente garantie. La réparation ou le remplacement des pièces, ou la prestation de services aux termes de la garantie, ne prolongeront pas la date d'expiration initiale de la présente garantie. Nous nous réservons le droit d'améliorer la conception de tout produit sans assumer l'obligation de modifier les produits fabriqués antérieurement.

**7. THE IMPLIED WARRANTIES OF MERCHANTABILITY AND FITNESS ARE EXPRESSLY DISCLAIMED. TO THE EXTENT THAT THEY CANNOT BE DISCLAIMED, THE IMPLIED WARRANTIES ARE LIMITED IN DURATION TO THE LIFE OF THE LIMITED OUTBOARD WARRANTY. ALL INCIDENTAL AND CONSEQUENTIAL DAMAGES ARE EXCLUDED FROM COVERAGE UNDER THIS WARRANTY. SOME STATES/COUNTRIES DO NOT ALLOW THE DISCLAIMERS, LIMITATIONS AND EXCLUSIONS IDENTIFIED ABOVE, AS A RESULT, THEY MAY NOT APPLY TO YOU.**

8. Cette garantie vous confère des droits juridiques spécifiques et vous pouvez également jouir d'autres droits en fonction de l'Etat ou de la province concerné(e).

## INFORMACION DE LA GARANTÍA

### GARANTIA LIMITADA PARA MOTORES FUERA DE BORDA Estados Unidos y Canada

5. El reclamo bajo esta garantía se debe realizar entregando el Producto para inspección a un distribuidor autorizado de Mercury Marine para realizar servicio al producto del comprador. Si el comprador no puede entregar el Producto a dicho distribuidor autorizado, podrá dar aviso por escrito a la compañía. Nosotros realizaremos los arreglos para la inspección y reparación, siempre y cuando tal servicio esté cubierto por esta garantía. El comprador deberá pagar todos los gastos de transporte y/o tiempo de viaje. Si el servicio no está cubierto por esta garantía, el comprador deberá pagar todos los gastos de mano de obra, material y otros gastos asociados con tal servicio. No envíe el producto ni las piezas directamente a la compañía. La Tarjeta de Registro de Garantía es la única identificación válida de registro y se debe presentar en el momento que se solicite el servicio de garantía. Los reclamos de garantía no serán aceptados si no se presenta la Tarjeta de Registro de Garantía.
6. Nuestra única y exclusiva obligación bajo esta Garantía estará limitada a la reparación de la pieza defectuosa o, a nuestra opción, al reembolso del precio de compra o reemplazo de dicha pieza o piezas con piezas nuevas o reconstruidas y certificadas de Mercury Marine según sea necesario para solucionar cualquier desperfecto a causa de defectos en material o mano de obra según la cobertura de esta Garantía. La reparación o el reemplazo de piezas, o la prestación de servicio, bajo esta garantía, no extiende el período de esta garantía después de su fecha de vencimiento original. Nos reservamos el derecho de mejorar el diseño de cualquier Producto sin asumir ninguna obligación de modificar Productos fabricados con anterioridad.

**7. SE RECHAZAN EXPRESAMENTE LAS GARANTÍAS IMPLÍCITAS DE COMERCIABILIDAD Y APTITUD. EN LA MEDIDA EN QUE NO SE PUEDAN RECHAZAR, LAS GARANTÍAS IMPLÍCITAS QUEDAN LIMITADAS EN DURACIÓN AL PERIODO DE LA GARANTÍA LIMITADA DEL MOTOR FUERA DE BORDA. SE EXCLUYEN DE LA COBERTURA DE ESTA GARANTÍA TODOS LOS DAÑOS INCIDENTALES Y EMERGENTES. ALGUNOS ESTADOS O PAÍSES NO PERMITEN LAS RENUNCIAS, LIMITACIONES NI EXCLUSIONES IDENTIFICADAS EN LOS PÁRRAFOS ANTERIORES, EN CONSECUENCIA, ÉSTAS PODRÍAN NO SER APLICABLES EN SU CASO.**

8. Esta garantía le otorga derechos legales específicos, y es posible que usted tenga también otros derechos legales que varíen entre estados.

## INFORMAÇÕES DE GARANTIA

### GARANTIA LIMITADA DO MOTOR DE POPA Estados Unidos e Canadá

5. O processo de reivindicação sob esta garantia deverá ser feito, entregando-se o Produto para inspeção de um revendedor Mercury Marine autorizado a prestar assistência técnica ao Produto do Comprador. Se o comprador não puder entregar o Produto a tal revendedor autorizado, ele poderá notificar por escrito a companhia. Nós faremos então os arranjos para fazer a inspeção e os reparos, contanto que tal serviço esteja coberto por esta garantia. O comprador arcará com todas as despesas relacionadas ao transporte e/ou tempo de viagem. Se o serviço não for coberto por esta garantia, o comprador pagará por toda a mão-de-obra e material que sejam necessários, e por quaisquer outros custos associados à prestação desse serviço. Não envie produtos ou peças diretamente à companhia. O Cartão de Registro da Garantia é a única identificação válida de registro e deve ser apresentado no momento que o serviço de garantia for solicitado. Os pedidos de garantia não serão aceitos sem a apresentação do Cartão de Registro de Garantia.
6. A nossa obrigação, única e exclusiva, sob esta Garantia será limitada ao reparo da peça defeituosa, ou à nossa discricão, ao reembolso do preço de compra ou à substituição de tal peça ou peças por novas ou refabricadas, certificadas pela Mercury Marine, conforme seja necessário para solucionar qualquer mau funcionamento resultante de defeitos no material ou da mão-de-obra, tal como coberto por esta Garantia. O reparo, a substituição de peças ou a realização do serviço, sob esta garantia, não estende o período desta garantia além da sua data de expiração original. Reservamo-nos o direito de melhorar o projeto de qualquer Produto sem assumir nenhuma obrigação de modificar qualquer Produto fabricado anteriormente.

**7. AS GARANTIAS IMPLÍCITAS DE MERCANTILIDADE E DE ADAPTABILIDADE ESTÃO EXPRESSAMENTE EXONERADAS DE RESPONSABILIDADE. NA MEDIDA EM QUE ELAS NÃO POSSAM SER EXONERADAS, AS GARANTIAS IMPLÍCITAS ESTÃO LIMITADAS EM DURAÇÃO PELA VIDA DA GARANTIA LIMITADA DO MOTOR DE POPA. TODOS OS DANOS INCIDENTAIS E CONSEQUENTES SÃO EXCLUÍDOS DE COBERTURA SOB ESTA GARANTIA. ALGUNS ESTADOS/PAÍSES NÃO PERMITEM A EXONERAÇÃO DE RESPONSABILIDADE, LIMITAÇÕES E EXCLUSÕES IDENTIFICADAS ACIMA, ASSIM SENDO, ELAS PODEM NÃO LHE APLICAR.**

8. Esta garantia lhe concede direitos legais específicos, e você pode ter também outros direitos legais que variam de estado para estado.

## WARRANTY INFORMATION

### LIMITED OUTBOARD WARRANTY

#### International Warranty (Outside The United States And Canada)

1. We warrant each new production (not those made for high performance purposes) Mercury or Mariner Outboard Motor and accessories attached thereto, (hereinafter referred to as "Product") to be free from defects in material and workmanship, but only when the customer purchases or obtains predelivery service from a Dealer authorized by us to distribute Mercury or Mariner Outboards, as the case may be, in the country in which the sale or predelivery service occurred. This warranty shall remain in effect for a period of one (1) year from date of purchase.
2. Since this warranty applies to defects in material and workmanship, it does not apply to normal worn parts, adjustments, tune-ups or to damage caused by: 1) Neglect, lack of maintenance, accident, abnormal operation or improper installation or service; 2) Use of an accessory or part not manufactured or sold by us; 3) Operation with fuels, oils or lubricants which are not suitable for use with the Product; 4) Participating in or preparing for racing or other competitive activity or operating with a racing type lower unit; 5) Alteration or removal of parts; or 6) Water entering engine through the fuel intake, air intake or exhaust system.  
For additional information regarding events and circumstance covered by warranty, and those that are not, see the Warranty Coverage section in the pages following this warranty. The terms and provisions of the Warranty Coverage section are incorporated by reference into this warranty.
3. Reasonable access must be provided to the product for warranty service. This warranty will not apply to: 1) Haul-out, launch, towing and storage charges, telephone or rental charges of any type, inconvenience, or loss of time or income, or other consequential damages; or 2) Removal and/or replacement of boat partitions or material because of boat design for necessary access to the Product.

## INFORMATIONS DE GARANTIE

### GARANTIE LIMITEE SUR LES HORS-BORD

#### Garantie internationale (en dehors des Etats-Unis et du Canada)

1. Nous garantissons tous les moteurs et accessoires de hors-bord Mercury ou Mariner neufs, de série (et non pas ceux fabriqués à des fins de haute performance), (ci-après indiqué « Produit »), contre les vices de matière primitive et les défauts de fabrication, à condition que la vente au particulier ait été effectuée dans le pays dans lequel nous autorisons la distribution. Cette garantie reste en vigueur pendant une période d'une (1) année à compter de la date d'achat.
2. Cette garantie s'appliquant aux vices de matière primitive ou aux défauts de fabrication, ne concerne pas l'usure normale des pièces, les réglages, les mises au point ni les dommages dus à : 1) une négligence, un défaut de maintenance, un accident, un fonctionnement anormal, une installation ou un entretien incorrect(e) ; 2) l'utilisation d'un accessoire ou d'une pièce non fabriqué(e) ni vendu(e) par nos soins ; 3) l'utilisation avec des carburants, huiles ou lubrifiants ne convenant pas au Produit ; 4) la participation ou la préparation à des courses ou autres activités de compétition ou l'utilisation d'une unité de course surbaissée ; 5) la modification ou la dépose de pièces ; ou 6) l'entrée d'eau dans le moteur par l'intermédiaire du circuit de carburant, d'air ou d'échappement  
  
Pour toute information supplémentaire concernant les situations et les circonstances couvertes par la garantie, ainsi que celles qui ne le sont pas, reportez-vous à la rubrique Couverture de la garantie aux pages suivantes. Les conditions et les dispositions présentées sous cette rubrique sont incluses pour référence dans cette garantie.
3. Le produit doit être aisément accessible pour toute intervention de garantie. Cette garantie ne concerne pas 1) les frais de mise à sec, de mise à l'eau, de remorquage et de remisage, les notes de téléphone ou de location de tout type, les inconvénients ou pertes de temps ou manques à gagner, ou autres dommages indirects ; ou 2) la dépose et/ou le remplacement de partitions du bateau ou de matériel qui, étant donné la configuration du bateau, sont nécessaires à l'accès au Produit.

## INFORMACION DE LA GARANTÍA

### GARANTIA LIMITADA PARA MOTORES FUERA DE BORDA

#### Garantía Internacional (Fuera de los Estados Unidos y Canada)

1. Garantizamos que cada uno de los motores fuera de borda Mercury o Mariner y accesorios conectados a ellos, nuevos, (sin incluir aquellos fabricados para fines de alto rendimiento), (en adelante denominados el "Producto"), están libres de defectos de material y mano de obra, pero sólo cuando la venta al cliente se realice en un país donde hayamos autorizado la distribución. Esta garantía permanecerá en vigencia durante un período de un (1) año a partir de la fecha de compra.
2. En vista de que esta garantía se aplica a los defectos en material y mano de obra, no se aplicará al desgaste normal, ajustes, afinamientos o daños causados por: 1) Negligencia, falta de mantenimiento, accidente, operación indebida, o instalación o servicio incorrectos; 2) Uso de accesorios o piezas no fabricados ni vendidos por nosotros; 3) La operación con combustibles, aceites, o lubricantes no aptos para usar con el Producto; 4) La participación en, o preparación para, carreras o cualquier otra actividad de competencia, o la operación con una unidad baja del tipo de carrera; 5) La alteración o el retiro de piezas; o 6) La entrada de agua al motor por la entrada de combustible, la toma de aire o el sistema de escape.  
  
Para obtener información adicional sobre las situaciones y circunstancias cubiertas por la garantía, y aquellas que no lo están, consulte la sección Cobertura de la Garantía en las páginas subsiguientes. En esta garantía se incorporan como referencia las cláusulas y provisiones de la sección Cobertura de la Garantía.
3. Se debe proporcionar acceso razonable al producto para el servicio de la garantía. Esta garantía no será aplicable a: 1) Gastos de remolque en agua, lanzamiento, remolque en tierra y almacenamiento, gastos de teléfono o de alquiler de cualquier tipo, inconveniencia, o pérdida de tiempo o ingresos, u otros daños emergentes; ni 2) El retiro y/o sustitución de particiones o materiales de la embarcación, a causa del diseño de la misma, para ganar el acceso necesario al Producto.

## INFORMAÇÕES DE GARANTIA

### GARANTIA LIMITADA DO MOTOR DE POPA

#### Garantía Internacional (Fora dos Estados Unidos e Canadá)

1. Nós garantimos cada produção nova (não aquelas fabricadas para fins de alto desempenho) de Motores de Popa Mercury ou Mariner e acessórios que lhes são ligados, (daqui em diante referidos como "Produto") de estar livre de defeitos de material e de mão-de-obra, porém somente quando a venda ao consumidor for feita no país em que a distribuição for autorizada por nós.
2. Como esta garantia se aplica a defeitos de material e de mão-de-obra, ela não se aplica a peças gastas pelo uso normal, ajustes, regulagem fina ou defeitos causados por: 1) Negligência, falta de manutenção, acidente, operação anormal ou instalação ou uso e manutenção inadequados; 2) Uso de um acessório ou peça que não foi fabricado ou vendido por nós; 3) Operação com combustíveis, óleos ou lubrificantes que não são adequados para uso com o Produto; 4) Preparação ou participação em corrida, ou em outras atividades competitivas, ou operação com uma unidade inferior de tipo para corrida; 5) Alteração ou remoção de peças; ou 6) Água que entre no motor pela entrada de combustível, entrada de ar ou pelo sistema de escapamento.  
  
Para obter informações adicionais no que se refere aos eventos e circunstâncias cobertos pela garantia, e aqueles que não são, veja a seção de Cobertura da Garantia nas páginas seguintes a esta garantia. Os termos e provisões da seção de Cobertura da Garantia são incorporados por referência nesta garantia.
3. Acesso razoável ao produto deve ser proporcionado para o serviço de garantia. Esta garantia não se aplica a: 1) Gastos de Retirada da água, de lançamento à água, de reboque e de armazenamento, gastos de telefone ou de aluguel de qualquer tipo, inconveniência, ou perda de tempo ou de rendimentos ou outros danos indiretos; ou 2) Remoção e/ou substituição de anteparas ou de material devido ao projeto do barco para proporcionar acesso necessário ao Produto.

## WARRANTY INFORMATION

### ou21 LIMITED OUTBOARD WARRANTY

#### International Warranty (Outside The United States And Canada)

- Purchaser must provide "proof of purchase" and substantiate "date of purchase" by presenting the "Purchaser's Copy" of the "Warranty Registration Card" or the plastic "Warranty Registration Card" to the dealer authorized to service the Product. If either of these items is not available, purchaser must provide a copy of the original "Bill of Sale" (Sales Contract) for the product to be serviced. Warranty Claims will not be accepted until adequate "proof of purchase" is presented by purchaser and the "date of purchase" has been substantiated.
- Our sole and exclusive obligation under this Warranty shall be limited to repairing a defective part, or at our option, refunding the purchase price or replacing such part or parts with new or Mercury Marine certified remanufactured parts as shall be necessary to remedy any malfunction resulting from defects in material or workmanship as covered by this Warranty. The repair or replacement of parts, or the performance of service, under this warranty, does not extend the period of this warranty beyond its original expiration date. We reserve the right to improve the design of any Product without assuming any obligation to modify any Product previously manufactured.

6. **THE IMPLIED WARRANTIES OF MERCHANTABILITY AND FITNESS ARE EXPRESSLY DISCLAIMED. TO THE EXTENT THAT THEY CANNOT BE DISCLAIMED, THE IMPLIED WARRANTIES ARE LIMITED IN DURATION TO THE LIFE OF THE LIMITED OUTBOARD WARRANTY. ALL INCIDENTAL AND CONSEQUENTIAL DAMAGES ARE EXCLUDED FROM COVERAGE UNDER THIS WARRANTY. SOME STATES/COUNTRIES DO NOT ALLOW THE DISCLAIMERS, LIMITATIONS AND EXCLUSIONS IDENTIFIED ABOVE, AS A RESULT, THEY MAY NOT APPLY TO YOU.**

- This warranty gives you specific legal rights, and you may also have other legal rights which vary from country to country.

ood

## INFORMATIONS DE GARANTIE

### ou21d GARANTIE LIMITEE SUR LES HORS-BORD

#### Garantie internationale (en dehors des Etats-Unis et du Canada)

- L'acheteur est tenu de fournir une « preuve d'achat » et de justifier de la « date d'achat » en présentant « l'exemplaire de l'acheteur » de la « carte d'enregistrement de la garantie » ou la « carte d'enregistrement de la garantie » plastifiée, auprès du concessionnaire agréé pour l'entretien du Produit. Si aucune des deux pièces n'est disponible, l'acheteur devra fournir une copie de l'original de « l'acte de vente » (contrat de vente) du produit concerné. Les réclamations de garantie ne seront acceptées qu'après présentation par l'acheteur d'une « preuve d'achat » appropriée et justification de la « date d'achat ».
- Notre seule et unique obligation aux termes de la présente garantie se limite à la réparation des pièces défectueuses ou, à notre gré, au remboursement du prix d'achat, ou encore au remplacement de ces pièces par des neuves ou par des pièces réusinées certifiées par Mercury Marine, selon les besoins, de manière à corriger toute défaillance résultant de défauts de matériaux ou de vices de fabrication couverts par la présente garantie. La réparation ou le remplacement des pièces, ou la prestation de services aux termes de la garantie, ne prolongeront pas la date d'expiration initiale de la présente garantie. Nous nous réservons le droit d'améliorer la conception de tout produit sans assumer l'obligation de modifier les produits fabriqués antérieurement.

6. **THE IMPLIED WARRANTIES OF MERCHANTABILITY AND FITNESS ARE EXPRESSLY DISCLAIMED. TO THE EXTENT THAT THEY CANNOT BE DISCLAIMED, THE IMPLIED WARRANTIES ARE LIMITED IN DURATION TO THE LIFE OF THE LIMITED OUTBOARD WARRANTY. ALL INCIDENTAL AND CONSEQUENTIAL DAMAGES ARE EXCLUDED FROM COVERAGE UNDER THIS WARRANTY. SOME STATES/COUNTRIES DO NOT ALLOW THE DISCLAIMERS, LIMITATIONS AND EXCLUSIONS IDENTIFIED ABOVE, AS A RESULT, THEY MAY NOT APPLY TO YOU.**

- Cette garantie vous confère des droits juridiques spécifiques et vous pouvez également jouir d'autres droits en fonction du pays concerné.

ouj

## INFORMACION DE LA GARANTÍA

### ou21j GARANTIA LIMITADA PARA MOTORES FUERA DE BORDA

#### Garantía Internacional (Fuera de los Estados Unidos y Canada)

- El comprador deberá proveer "prueba de compra" y demostrar la "fecha de compra" presentando la "Copia del comprador" de la "Tarjeta de registro de garantía" o la "Tarjeta de registro de garantía", de plástico, al distribuidor autorizado para prestar servicio al Producto. En caso de que no se disponga de ninguno de estos documentos, el comprador deberá presentar una copia de la "Factura de venta" original (contrato de venta) para que se pueda prestar servicio al producto. No se aceptarán reclamos de garantía hasta que el comprador presente "prueba de compra" adecuada y se haya demostrado la "fecha de compra".
- Nuestra única y exclusiva obligación bajo esta Garantía estará limitada a la reparación de la pieza defectuosa o, a nuestra opción, al reembolso del precio de compra o reemplazo de dicha pieza o piezas con piezas nuevas o reconstruidas y certificadas de Mercury Marine según sea necesario para solucionar cualquier desperfecto a causa de defectos en material o mano de obra según la cobertura de esta Garantía. La reparación o el reemplazo de piezas, o la prestación de servicio, bajo esta garantía, no extiende el período de esta garantía después de su fecha de vencimiento original. Nos reservamos el derecho de mejorar el diseño de cualquier Producto sin asumir ninguna obligación de modificar Productos fabricados con anterioridad.

6. **SE RECHAZAN EXPRESAMENTE LAS GARANTÍAS IMPLÍCITAS DE COMERCIABILIDAD Y APTITUD. EN LA MEDIDA EN QUE NO SE PUEDAN RECHAZAR, LAS GARANTÍAS IMPLÍCITAS QUEDAN LIMITADAS EN DURACIÓN AL PERIODO DE LA GARANTÍA LIMITADA DEL MOTOR FUERA DE BORDA. SE EXCLUYEN DE LA COBERTURA DE ESTA GARANTÍA TODOS LOS DAÑOS INCIDENTALES Y EMERGENTES. ALGUNOS ESTADOS O PAÍSES NO PERMITEN LAS RENUNCIAS, LIMITACIONES NI EXCLUSIONES IDENTIFICADAS EN LOS PÁRRAFOS ANTERIORES, EN CONSECUENCIA, ÉSTAS PODRÍAN NO SER APLICABLES EN SU CASO.**

- Esta garantía le otorga derechos legales específicos, y es posible que usted tenga también otros derechos legales que varíen entre países.

ouh

## INFORMAÇÕES DE GARANTIA

### ou21h GARANTIA LIMITADA DO MOTOR DE POPA

#### Garantia Internacional (Fora dos Estados Unidos e Canadá)

- O Comprador deve fornecer "prova de compra" e comprovar a "data de compra", apresentando a "Cópia do Comprador" do Cartão de Registro de Garantia" ou o "Cartão de Registro de Garantia", de plástico, ao revendedor autorizado a prestar assistência técnica ao Produto. Se qualquer um desses itens não estiver disponível, o comprador deve fornecer uma cópia da "Nota Fiscal" original (Contrato de Venda) para o produto a ser reparado. Os pedidos de consertos de garantia não serão aceitos até que uma "prova de compra" adequada seja apresentada pelo comprador e a "data de compra" tenha sido comprovada.
- A nossa obrigação, única e exclusiva, sob esta Garantia será limitada ao reparo da peça defeituosa, ou à nossa discricão, ao reembolso do preço de compra ou à substituição de tal peça ou peças por novas ou refabricadas, certificadas pela Mercury Marine, conforme seja necessário para solucionar qualquer mau funcionamento resultante de defeitos no material ou da mão-de-obra, tal como coberto por esta Garantia. O reparo, a substituição de peças ou a realização do serviço, sob esta garantia, não estende o período desta garantia além da sua data de expiração original. Reservamo-nos o direito de melhorar o projeto de qualquer Produto sem assumir nenhuma obrigação de modificar qualquer Produto fabricado anteriormente.

6. **AS GARANTIAS IMPLÍCITAS DE MERCANTILIDADE E DE ADAPTABILIDADE ESTÃO EXPRESSAMENTE EXONERADAS DE RESPONSABILIDADE. NA MEDIDA EM QUE ELAS NÃO POSSAM SER EXONERADAS, AS GARANTIAS IMPLÍCITAS ESTÃO LIMITADAS EM DURAÇÃO PELA VIDA DA GARANTIA LIMITADA DO MOTOR DE POPA. TODOS OS DANOS INCIDENTAIS E CONSEQUENTES SÃO EXCLUÍDOS DE COBERTURA SOB ESTA GARANTIA. ALGUNS ESTADOS/PAÍSES NÃO PERMITEM A EXONERAÇÃO DE RESPONSABILIDADE, LIMITAÇÕES E EXCLUSÕES IDENTIFICADAS ACIMA, ASSIM SENDO, ELAS PODEM NÃO LHE APLICAR.**

- Esta garantia lhe concede direitos legais específicos, e você pode ter também outros direitos legais que variam de país para país.

## WARRANTY INFORMATION

### LIMITED OUTBOARD CORROSION WARRANTY

#### 3 Year Limited Warranty Against Corrosion Failure (Applicable to Europe, Africa, and the Middle East)

- We warrant parts and assemblies of each 1994 and newer production Mercury and Mariner outboard (Product) sold after September 1, 1994 with a one year limited Product warranty rendered inoperative as a direct result of corrosion, provided the following simple precautionary steps which are specified in Owner's Manuals have been taken:
  - Specified maintenance procedures (such as replacement of sacrificial anodes, specified lubrication and touch-up of nicks and scratches) have been implemented on a timely basis.
  - Recommended corrosion prevention devices have been employed (details below).
- This warranty shall become effective upon receipt of a completed standard Product warranty registration card and shall remain effective for a period of three years from the date of purchase.
- This warranty does not cover:
  - electrical system corrosion;
  - corrosion resulting from damage, abuse or improper service;
  - corrosion to accessories, instruments, steering systems;
  - corrosion to factory installed jet drive unit;
  - damage due to marine growth;
  - Product sold with less than a one year limited Product warranty
  - Product used in commercial application.

**4. ALL INCIDENTAL AND/OR CONSEQUENTIAL DAMAGES ARE EXCLUDED FROM THIS WARRANTY. WARRANTIES OF MERCHANTABILITY AND FITNESS ARE EXCLUDED FROM THIS WARRANTY. IMPLIED WARRANTIES ARE LIMITED TO THE LIFE OF THIS WARRANTY. SOME STATES (OR COUNTRIES) DO NOT ALLOW LIMITATIONS ON HOW LONG AN IMPLIED WARRANTY LASTS OR THE EXCLUSION OR LIMITATION OF INCIDENTAL OR CONSEQUENTIAL DAMAGES, SO THE ABOVE LIMITATION OR EXCLUSION MAY NOT APPLY TO YOU.**

## INFORMATIONS DE GARANTIE

### GARANTIE LIMITÉE ANTICORROSION DES MOTEURS HORS-BORD

#### Garantie limitée de 3 ans contre les défaillances dues à la corrosion (Valable en Europe, en Afrique et au Moyen-Orient)

- Nous garantissons les pièces et ensembles de chaque moteur hors-bord (Produit) Mercury et Mariner, de série, de 1994 et ultérieurs, vendu après le 1<sup>er</sup> septembre 1994 et couvert par une garantie de Produit limitée d'une année à condition que les simples mesures de précaution suivantes, spécifiées dans les manuels d'utilisation, aient été prises: 1. Application en temps voulu des consignes de maintenance spécifiées (remplacement des anodes sacrificielles, graissage requis et retouches des ébréchures et éraflures). 2. Emploi des dispositifs anticorrosifs recommandés (voir détails ci - dessous).
- Cette garantie prendra effet à la réception d'une carte d'enregistrement de garantie de Produit standard, dûment remplie, et restera en vigueur pendant une période de trois ans à compter de la date d'achat.
- Cette garantie ne couvre pas :
  - la corrosion du circuit électrique ;
  - la corrosion résultant de dommages, emploi abusif ou entretien non conforme ;
  - la corrosion des accessoires, instruments, systèmes de direction ;
  - la corrosion de l'embase à jet installée à l'usine ;
  - les dommages dus aux salissures marines ;
  - tout Produit vendu avec une garantie limitée de Produit inférieure à une année;
  - Produit utilisé pour des applications commerciales.

**4. TOUT DOMMAGE ACCESSOIRE ET/OU CONSECUTIF EST EXCLU DE CETTE GARANTIE. LES GARANTIES DE QUALITE MARCHANDE ET LOYALE ET DE BON FONCTIONNEMENT SONT EXCLUES DE CETTE GARANTIE. LES GARANTIES IMPLICITES SONT LIMITEES A LA DUREE DE CETTE GARANTIE. DANS LES ETATS (OU PAYS) N'AUTORISANT PAS LES LIMITATIONS DE GARANTIE IMPLICITE OU L'EXCLUSION OU LA LIMITATION DES DOMMAGES INDIRECTS OU CONSECUTIFS, LA LIMITATION OU LES EXCLUSIONS CI - DESSUS PEUVENT NE PAS VOUS CONCERNER.**

## INFORMACION DE LA GARANTÍA

### GARANTÍA LIMITADA CONTRA LA CORROSIÓN DEL MOTOR FUERA DE BORDA

#### Garantía limitada de 3 años contra la falla por corrosión (aplicable en Europa, África y el Oriente Medio)

- Garantizamos las piezas y conjuntos de cada motor fuera de borda (Producto) Mercury y Mariner fabricados en 1994 y más nuevos, vendidos después del 1<sup>o</sup> de septiembre de 1994 con una garantía limitada de Producto de un año declarado inoperante como resultado directo de la corrosión, siempre y cuando se hayan adoptado las siguientes medidas de precaución sencillas especificadas en el Manual del Propietario: 1. Se hayan puesto en práctica en forma regular los procedimientos de mantenimiento especificados (tales como el reemplazo de los ánodos sacrificatorios, la lubricación especificada y el retoque de las melladuras o arañazos). 2. Se hayan empleado dispositivos de prevención de la corrosión recomendados (detalles a continuación).
- Esta garantía entrará en vigencia al recibo de una tarjeta estándar de registro de garantía de producto y permanecerá en vigencia durante un período de tres años a partir de la fecha de compra.
- Esta garantía no cubre:
  - la corrosión del sistema eléctrico;
  - la corrosión resultante del daño, abuso o servicio indebido;
  - la corrosión de accesorios, instrumentos y sistemas de la dirección;
  - la corrosión de la unidad de propulsión a chorro instalada en la fábrica;
  - el daño debido al crecimiento de algas marinas;
  - Productos vendidos con una garantía limitada de producto de duración menor a un año
  - Productos usados en aplicaciones comerciales

**4. ESTA GARANTIA EXCLUYE TODOS LOS DAÑOS INCIDENTALES Y/O EMERGENTES. ASIMISMO QUEDAN EXCLUIDAS LAS GARANTIAS DE COMERCIABILIDAD Y APTITUD PARA UN PROPOSITO PARTICULAR. LAS GARANTIAS IMPLICITAS QUEDAN LIMITADAS A LA DURACION DE ESTA GARANTIA. ALGUNOS ESTADOS (O PAISES) NO PERMITEN LA LIMITACION DE LA DURACION DE UNA GARANTIA IMPLICITA, NI LA EXCLUSION O LIMITACION DE LOS DAÑOS INCIDENTALES O EMERGENTES, POR LO TANTO LA LIMITACION ANTERIOR PODRIA NO APLICARSE EN SU CASO.**

## INFORMAÇÕES DE GARANTIA

### GARANTIA LIMITADA CONTRA A CORROÇÃO DO MOTOR DE POPA

#### Garantia Limitada de 3 Anos contra Defeitos de Corrosão (Aplicável para Europa, África e Oriente Médio)

- Nós garantimos peças e conjuntos de cada produto motor de popa Mercury e Mariner de 1994 e de produção mais recente vendidos depois de 1 de Setembro de 1994 com uma garantia produto limitada de um ano. que se tornem inoperantes como resultado direto de corrosão, na condição de que os seguintes passos simples preventivos que são especificados nos Manuais do Proprietário tenham sido executados: 1. Os procedimentos especificados de manutenção (tal como, a substituição dos ânodos de sacrifício, a lubrificação especificada e o retoque de entalhes e arranhões) tenham sido levados a cabo regularmente. 2. Os dispositivos recomendados de prevenção de corrosão tenham sido utilizados (detalhes abaixo).
- Esta garantia entrará em vigor mediante o recebimento de um cartão de registro de garantia padrão preenchido, e permanecerá em vigor por um período de três anos, contados a partir da data de compra.
- Esta garantia não cobre:
  - corrosão do sistema elétrico;
  - corrosão resultante de avarias, abuso ou uso inadequado;
  - corrosão nos acessórios, instrumentos, sistemas de direção;
  - corrosão da unidade de propulsão a jato instalada na fábrica;
  - avaria causada por incrustações marinhas;
  - Produto vendido com uma Garantia Limitada do Produto inferior a um ano
  - Produto usado em aplicação comercial.

**4. TODOS OS DANOS FORTUITOS E/OU INDIRETOS SÃO EXCLUÍDOS DESTA GARANTIA. AS GARANTIAS DE NEGOCIABILIDADE E DE APTIDÃO SÃO EXCLUÍDAS DESTA GARANTIA. AS GARANTIAS IMPLÍCITAS SÃO LIMITADAS À DURAÇÃO DESTA GARANTIA. ALGUNS ESTADOS (OU PAÍSES) NÃO PERMITEM LIMITAÇÕES QUANTO À DURAÇÃO DA GARANTIA IMPLÍCITA OU QUANTO À EXCLUSÃO OU À LIMITAÇÃO DE DANOS FORTUITOS OU INDIRETOS, DE MODO QUE A LIMITAÇÃO OU AS EXCLUSÕES ACIMA PODEM NÃO SE APLICAR PARA VOCÊ.**

## WARRANTY INFORMATION

### LIMITED OUTBOARD CORROSION WARRANTY

#### 3 Year Limited Warranty Against Corrosion Failure (Applicable To The United States, Canada And Australia)

5. This warranty gives you specific legal rights, and you may also have other legal rights which vary from state to state (or country to country).
6. For additional information regarding events and circumstances covered by warranty, and those that are not, see the Warranty Coverage section on the page following this warranty. The terms and provisions of the Warranty Coverage section are incorporated by reference into this warranty.
7. Mercury Marine products are built using the most advanced corrosion protection process available. This manufacturing system, complemented by dealer and customer participation in an anti-corrosion preventive maintenance program, provides protection against repair costs incurred by the effects of marine corrosion.

#### Owner's Responsibility

Protection against certain types of corrosion damage must be provided by using such systems as the Mercury Precision or Quicksilver MerCathode System and/or Galvanic Isolator. Those certain types of corrosion damage are: damage due to stray electrical currents (on-shore power connections, nearby boats, submerged metal), or improper application of copper base anti-fouling paint.

If anti-fouling protection is required, Tri-Butyl-Tin-Adipate (TBTA) base anti-fouling paints are recommended on Outboard boating applications. In areas where Tri-Butyl-Tin-Adipate base paints are prohibited by law, copper base paints can be used on the boat hull and transom. Do not apply paint to the outboard. In addition, care must be taken to avoid an electrical interconnection between the outboard and the paint. Corrosion damage that results from the improper application of copper base paint will not be covered by this limited warranty.

#### Transfer Of Warranty

This Limited Warranty is transferable to subsequent purchasers for the remainder of the unused portion of the 3-year limited warranty.

## INFORMATIONS DE GARANTIE

### GARANTIE LIMITÉE ANTICORROSION DES MOTEURS HORS-BORD

#### Garantie limitée de 3 ans contre les défaillances dues à la corrosion (Valable en Europe, en Afrique et au Moyen-Orient)

5. Cette garantie vous confère des droits juridiques spécifiques et vous pouvez également jouir d'autres droits juridiques en fonction de l'Etat (ou du pays) concerné.
6. Pour toute information supplémentaire concernant les événements et circonstances couverts par la garantie, et ceux qui ne le sont pas, reportez-vous à la rubrique Couverture de la garantie dans les pages suivant cette garantie. Les conditions et clauses de la rubrique Couverture de la garantie sont incorporées dans cette garantie.
7. Les produits Mercury Marine sont construits avec les procédés anticorrosifs les plus avancés. Ce système de fabrication, complété par la participation du concessionnaire et du client à un programme de maintenance préventive anticorrosive, permet de réduire les frais de réparation encourus à la suite de corrosion marine.

#### Responsabilité du propriétaire

La protection contre certains types de corrosion doit être assurée par l'utilisation de dispositifs tels que le système MerCathode Mercury Precision ou Quicksilver et/ou un isolateur galvanique. Ces dégâts comprennent notamment la corrosion par les courants vagabonds (alimentations électriques à quai, bateaux voisins, métal immergé), ou par une mauvaise application de la peinture anti-fouling à base de cuivre.

Si une protection antisalissures est nécessaire, les peintures à base de T.B.T.A. (tri - butyl - tin - adipate) sont recommandées pour les applications de navigation hors - bord. Dans les régions où les peintures à base de T.B.T.A. sont interdites par la loi, les peintures à base de cuivre peuvent être utilisées sur la coque et le tableau arrière du bateau. Ne pas appliquer de peinture sur le hors - bord. En outre, il convient d'éviter une interconnexion électrique entre le hors - bord et la peinture. Les dommages de corrosion résultant d'une application non conforme de peintures à base de cuivre ne seront pas couverts par cette garantie limitée.

#### Transfert de garantie

Cette garantie limitée est transférable aux acheteurs ultérieurs pour le restant de la durée non utilisée de la garantie limitée de trois ans.

## INFORMACION DE LA GARANTÍA

### GARANTÍA LIMITADA CONTRA LA CORROSIÓN DEL MOTOR FUERA DE BORDA

#### Garantía limitada de 3 años contra la falla por corrosión (aplicable en Europa, África y el Oriente Medio)

5. Esta garantía le otorga derechos legales específicos, y es posible que usted tenga también otros derechos legales que varíen entre estados (o países).
6. Para obtener información adicional sobre los eventos y las circunstancias cubiertos por la garantía, y aquellos que no lo están, consulte la sección de Cobertura de la garantía en las páginas que siguen a esta garantía. En esta garantía se incluyen como referencia las cláusulas y condiciones de la sección de Cobertura de la garantía.
7. Los productos Mercury Marine se fabrican utilizando los procesos de protección contra la corrosión más avanzados de la actualidad. Este sistema de fabricación, complementado con la participación del distribuidor y el cliente en un programa de mantenimiento preventivo contra la corrosión, proporciona protección contra los costos de reparación a causa de los efectos de la corrosión marina.

#### Responsabilidad del propietario

Se debe proporcionar protección contra ciertos tipos de daños por corrosión usando sistemas tales como el de Mercury Precision o Quicksilver MerCathode y/o el aislador galvánico. Estos tipos de daños por corrosión son: daño a causa de corrientes eléctricas parásitas (conexiones de alimentación en la costa, embarcaciones cercanas, metal sumergido), o a causa de la aplicación incorrecta de pintura antimoluscosa a base de cobre.

Si se requiere protección antimoluscosa, se recomiendan las pinturas antimoluscosas a base de tri-butilo-estaño-adipate (TBTA) en las embarcaciones con motor fuera de borda. En las áreas donde la ley prohíba las pinturas a base de tri-butilo-estaño-adipate, se pueden usar pinturas a base de cobre en el casco de la embarcación y en el espejo de popa. No aplique pintura al motor fuera de borda. Además se debe tener cuidado para evitar la interconexión eléctrica entre el motor fuera de borda y la pintura. El daño por corrosión ocasionado por la aplicación incorrecta de la pintura a base de cobre no será cubierto por esta Garantía limitada.

#### Transferencia de la garantía

Esta Garantía limitada puede ser transferida a los compradores subsiguientes, pero sólo por la parte no usada de la garantía limitada de 3 años.

## INFORMAÇÕES DE GARANTIA

### GARANTIA LIMITADA CONTRA A CORROSÃO DO MOTOR DE POPA

#### Garantia Limitada de 3 Anos contra Defeitos de Corrosão (Aplicável para Europa, África e Oriente Médio)

5. Esta garantia lhe concede direitos legais específicos, e você pode ter também outros direitos legais que variam de estado para estado (ou de país para país).
6. Para obter informações adicionais relativas aos eventos e às circunstâncias cobertas pela garantia, e aquelas que não são, veja a seção de Cobertura da Garantia nas páginas seguintes a esta garantia. Os períodos de vigência e cláusulas da seção de Cobertura da Garantia estão incorporados por referência a esta garantia.
7. Os produtos Mercury Marine são fabricados usando o processo de proteção contra a corrosão mais avançado que existe. Este sistema de fabricação, complementado pela participação do cliente e do revendedor no programa de manutenção preventiva contra a corrosão, proporciona proteção contra os gastos de consertos incorridos pelos efeitos da corrosão marinha.

#### Responsabilidade do proprietário

Proteção contra certos tipos de avarias causadas pela corrosão deve ser fornecida pelo uso de tais sistemas como o Sistema MerCathode da Mercury Precision ou Quicksilver e/ou Isolador Galvânico. Esses determinados tipos de avarias causadas pela corrosão são resultantes das correntes elétricas dispersas (conexões de energia no cais, as de barcos próximos, metal submerso) ou da aplicação inadequada de pintura antiincrustante à base de cobre.

Se a proteção antiincrustante for necessária, as pinturas antiincrustantes à base de Tri-Butil-Adipato de Estanho são recomendadas para as aplicações nos barcos do motor de popa. Nas áreas onde as pinturas à base de Tri-Butil-Adipato de Estanho são proibidas por lei, as pinturas à base de cobre podem ser usadas no casco do barco e na popa. Não aplique pintura no motor de popa. Além disso, tome muito cuidado para evitar uma interconexão elétrica entre o motor de popa e a pintura. As avarias causadas pela corrosão que ocorrerem por causa da aplicação inadequada de pintura à base de cobre não serão cobertas por esta garantia limitada.

#### Transferência de garantia

Esta Garantia Limitada é transferível aos compradores subsequentes pelo restante da parte não utilizada da garantia limitada de 3 anos.

## WARRANTY INFORMATION

### <sup>opt1</sup> WARRANTY COVERAGE AND EXCLUSIONS

The purpose of this section is to help eliminate some of the more common misunderstandings regarding warranty coverage. The following information explains some of the types of services that are not covered by warranty. The provisions set forth following have been incorporated by reference into the Three-Year Limited Warranty Against Corrosion Failure, the International Limited Outboard Warranty, and the United States and Canada Limited Outboard Warranty.

Keep in mind that warranty covers repairs that are needed within the warranty period because of defects in material and workmanship. Installation errors, accidents, normal wear, and a variety of other causes that affect the product are not covered.

Warranty is limited to defects in material or workmanship, but only when the consumer sale is made in the country to which distribution is authorized by us.

Should you have any questions concerning warranty coverage, contact your authorized dealer. They will be pleased to answer any questions that you may have.

#### General Exclusions From Warranty:

1. Minor adjustments and tune-ups, including checking, cleaning or adjusting spark plugs, ignition components, carburetor settings, filters, belts, controls, and checking lubrication made in connection with normal services.
2. Factory Installed Jet Drive units - Specific parts excluded from the warranty are: The jet drive impeller and jet drive liner damaged by impact or wear, and water damaged drive shaft bearings as a result of improper maintenance.
3. Damage caused by neglect, lack of maintenance, accident, abnormal operation or improper installation or service.
4. Haul-out, launch, towing charges, removal and/or replacement of boat partitions or material because of boat design for necessary access to the product, all related transportation charges and/or travel time, etc. Reasonable access must be provided to the product for warranty service. Customer must deliver product to an authorized dealer.
5. Additional service work requested by customer other than that necessary to satisfy the warranty obligation.

ood

## INFORMATIONS DE GARANTIE

### <sup>opt1d</sup> COUVERTURE DE LA GARANTIE ET EXCLUSIONS

Ce chapitre vise à éliminer certaines méprises courantes relatives à la couverture de la garantie. Les informations suivantes concernent certains types de service non couverts par la garantie. Les clauses énoncées dans la présente ont été incorporées par référence à la Garantie limitée de trois ans contre les défaillances dues à la corrosion, à la Garantie (internationale) limitée sur les hors - bord et à la Garantie limitée sur les hors - bord (Etats - Unis et Canada).

N'oubliez pas que la garantie couvre les réparations nécessaires durant la période de garantie, en raison de vices de matière primitive et de défauts de fabrication. Les installations défectueuses, les accidents, l'usure normale et toute une série d'autres causes affectant le produit ne sont pas couverts.

La garantie est limitée aux vices de matière primitive et aux défauts de fabrication à condition que la vente au particulier ait été effectuée dans un pays dans lequel nous autorisons la distribution.

Pour toute question concernant la couverture de garantie, contactez votre concessionnaire agréé. Il sera heureux de répondre à toutes les questions que vous pourriez avoir.

#### Exclusions generales de la garantie :

1. Les réglages et les mises au point mineurs, y compris vérification, nettoyage ou réglage des bougies, composants d'allumage, réglages des carburateurs, filtres, courroies, commandes et vérification de la lubrification effectuée dans le cadre des interventions normales.
2. Embases à jet installées à l'usine - Les pièces spécifiques non couvertes par la garantie sont : l'hélice de l'embase à jet et le revêtement intérieur de l'embase à jet, endommagés par suite de choc ou d'usure, et les paliers de l'arbre moteur endommagés en raison d'un entretien non conforme.
3. Les dommages causés par négligence, défaut de maintenance, accident, fonctionnement anormal, installation ou entretien incorrect(e).
4. Les frais de mise à sec, de mise à l'eau et de remorquage, dépose et/ou remplacement des partitions du bateau ou de matériau qui, étant donné la configuration du bateau, sont nécessaires à l'accès au produit, tous les frais de transport et/ou de déplacement s'y rapportant, etc. Le produit doit être aisément accessible pour toute intervention de garantie. Le client doit livrer le produit à un concessionnaire agréé.
5. Les interventions complémentaires requises par le client, autres que celles nécessaires pour satisfaire aux obligations de garantie.

## INFORMACION DE LA GARANTÍA

### <sup>opt1j</sup> COBERTURA Y EXCLUSIONES DE LA GARANTÍA

Esta sección tiene por objeto aclarar algunos de los malentendidos más comunes relacionados con la cobertura de la garantía. La información siguiente explica algunos de los tipos de servicios que no cubre la garantía. Las provisiones establecidas a continuación han sido incorporadas como referencia para la Garantía limitada de 3 años contra la falla por corrosión, la Garantía internacional limitada para motores fuera de borda y la Garantía limitada para motores fuera de borda en Estados Unidos y Canadá.

Tenga en cuenta que la garantía cubre las reparaciones necesarias causadas por defectos en material y mano de obra dentro del período de garantía. No están cubiertos los errores de instalación, los accidentes, el desgaste normal y una variedad de otras causas que afectan al producto.

La garantía se limita a los defectos en material o mano de obra, pero sólo cuando la venta al cliente se hace en un país en el que hayamos autorizado la distribución.

Si tuviera alguna pregunta respecto a la cobertura de la garantía, comuníquese con su distribuidor autorizado. Se le atenderá gustosamente y se le contestará cualquier pregunta que pueda tener.

#### Exclusiones generales de la garantía:

1. Afinamientos y ajustes menores, incluyendo la revisión, limpieza y ajuste de bujías, componentes de la ignición, ajustes del carburador, filtros, correas, controles y la revisión de la lubricación realizada en conexión con los servicios normales.
2. Unidades de propulsión a chorro instaladas en la fábrica - Las piezas específicas excluidas de la garantía son: El impulsor de la propulsión a chorro y el forro de la propulsión a chorro dañados por impacto o desgaste, y los cojinetes del eje impulsor dañados por el agua como resultado del mantenimiento incorrecto.
3. Daño causado por negligencia, falta de mantenimiento, accidente, operación indebida, o la instalación o servicio incorrectos.
4. Gastos de remolque en agua, lanzamiento, remolque en tierra, retiro y/o sustitución de particiones o material de la embarcación a causa del diseño de la misma para ganar acceso al producto, todos los gastos de transporte y/o tiempo de viaje relacionados, etc. Se debe proveer un acceso razonable al producto para poder realizar el servicio de garantía. El cliente debe llevar el producto a un distribuidor autorizado.
5. Cualquier servicio extra solicitado por el cliente, que no sea necesario para satisfacer la obligación de la garantía.

ouh

## INFORMAÇÕES DE GARANTIA

### <sup>opt1h</sup> COBERTURA DA GARANTIA E EXCLUSÕES

O propósito desta seção é ajudar a eliminar alguns dos maus entendidos mais comuns no que se refere à cobertura de garantia. As seguintes informações explicam alguns dos tipos de serviço que não são cobertos pela garantia. As cláusulas estabelecidas a seguir foram incorporadas por referência a esta Garantia Limitada de Três Anos Contra Defeitos Causados pela Corrosão, na Garantia Limitada do motor de popa Internacional, e na Garantia Limitada do motor de popa dos Estados Unidos e Canadá.

Lembre-se que a garantia cobre consertos que sejam necessários dentro do período de vigência da garantia por causa de defeitos de material e de mão-de-obra. Os erros de instalação, os acidentes, o desgaste normal, e uma variedade de outras causas que afetam o produto não são cobertos.

A garantia é limitada a defeitos de material e de mão-de-obra, mas somente quando a venda ao consumidor for feita no país em que a distribuição seja autorizada por nós.

Se você tiver qualquer pergunta relativa à cobertura de garantia, contate o seu revendedor autorizado. Ele terá muito prazer em esclarecer qualquer dúvida que você possa ter.

#### Exclusões gerais da garantia:

1. Ajustes pequenos e regulagem fina, incluindo a verificação, a limpeza ou a ajustagem de velas de ignição, de componentes de ignição, regulagens de carburador, filtros, correias, controles e verificação de lubrificação feita em conexão com os serviços normais.
2. Unidades de Propulsão a Jato Instaladas na Fábrica - Peças específicas excluídas da garantia são: O rotor de propulsão a jato e a camisa do transmissor danificados por impacto ou desgaste, e os rolamentos do eixo de propulsão a jato danificados por água como um resultado de manutenção inadequada.
3. Avarias causadas por negligência, falta de manutenção, acidente, operação anormal, instalação, uso ou manutenção inadequados.
4. Gastos de retirada da água, de lançamento à água, de reboque, de remoção e/ou de substituição de anteparas ou de material do barco devido ao projeto do barco para proporcionar o acesso necessário ao produto, todos os gastos relativos à transporte, e/ou ao tempo de viagem, etc. O acesso razoável deve ser proporcionado ao produto para o serviço de garantia. O cliente deve entregar o produto a um revendedor autorizado.
5. Trabalho de manutenção extra solicitado pelo cliente, além daquele necessário para satisfazer a obrigação de garantia.

## WARRANTY INFORMATION

### WARRANTY COVERAGE AND EXCLUSIONS

6. Labor performed by other than an authorized dealer may be covered only under following circumstances: When performed on emergency basis (providing there are no authorized dealers in the area who can perform the work required or have no facilities to haul out, etc., and prior factory approval has been given to have the work performed at this facility).
7. All incidental and/or consequential damages (storage charges, telephone or rental charges of any type, inconvenience or loss of time or income) are the owner's responsibility.
8. Use of other than Mercury Precision or Quicksilver parts when making warranty repairs.
9. Oils, lubricants or fluids changed as a matter of normal maintenance is customer's responsibility unless loss or contamination of same is caused by product failure that would be eligible for warranty consideration.
10. Participating in or preparing for racing or other competitive activity or operating with a racing type lower unit.
11. Engine noise does not necessarily indicate a serious engine problem. If diagnosis indicates a serious internal engine condition which could result in a failure, condition responsible for noise should be corrected under the warranty.
12. Lower unit and/or propeller damage caused by striking a submerged object is considered a marine hazard.
13. Water entering engine through the fuel intake, air intake or exhaust system, or submersion.
14. Failure of any parts caused by lack of cooling water, which results from starting motor out of water, foreign material blocking inlet holes, motor being mounted too high or trimmed too far out.
15. Use of fuels and lubricants which are not suitable for use with or on the product. Refer to the Maintenance Section.
16. Our limited warranty does not apply to any damage to our products caused by the installation or use of parts and accessories which are not manufactured or sold by us. Failures which are not related to the use of those parts or accessories are covered under warranty if they otherwise meet the terms of the limited warranty for that product.

## INFORMATIONS DE GARANTIE

### COUVERTURE DE LA GARANTIE ET EXCLUSIONS

6. La main - d'oeuvre fournie par toute autre personne que le concessionnaire agréé ne peut être couverte que dans les conditions suivantes : en cas d'urgence (à condition qu'aucun concessionnaire agréé dans la région ne puisse effectuer le travail requis ou ne dispose d'installations de mise à sec, etc., et que l'usine ait donné son accord préalable pour que l'intervention soit effectuée à ce site).
7. Tous les dommages accessoires et/ou consécutifs (frais de remisage, notes de téléphone et de location de tout type, inconvénients ou pertes de temps ou manques à gagner) sont à la charge du propriétaire.
8. Utilisation de pièces de marques, autres que Mercury Precision ou Quicksilver lors de réparations sous garantie.
9. Les huiles, lubrifiants ou liquides changés dans le cadre de la maintenance de routine sont à la charge du client à moins que des fuites ou la contamination de ces produits n'interviennent en raison de défaut du produit, alors couvert par la garantie.
10. La participation ou la préparation aux courses ou à toute autre activité de compétition ou l'utilisation d'une unité de course surbaissée.
11. Un moteur bruyant n'indique pas nécessairement un problème grave. Si le diagnostic révèle un défaut interne de moteur grave, pouvant être à l'origine d'une panne, la cause du bruit doit être corrigée aux termes de la garantie.
12. Les dommages causés aux unités surbaissées et/ou à l'hélice, à la suite d'un contact avec un objet immergé, sont considérés comme des dangers de navigation.
13. L'entrée d'eau dans le moteur, par l'intermédiaire du circuit de carburant, d'air ou d'échappement ou par immersion.
14. Les défauts de toute pièce provenant d'un manque d'eau de refroidissement, nécessitant le démarrage à sec du moteur, de corps étrangers bloquant les orifices d'admission, d'un moteur monté trop haut ou trop relevé.
15. L'utilisation d'essences ou de lubrifiants ne convenant pas à l'utilisation avec ou sur le produit. Se reporter à la rubrique d'entretien.
16. Notre garantie limitée ne s'applique pas à tout dommage causé à nos produits, à la suite de l'installation ou de l'utilisation de pièces ou d'accessoires qui ne sont pas fabriqué(s) ni vendu(s) par nos soins. Les défauts qui ne sont pas liés à l'utilisation de ces pièces ou accessoires sont couverts par la garantie s'ils satisfont par ailleurs les termes de la garantie limitée de ce produit.

## INFORMACION DE LA GARANTÍA

### COBERTURA Y EXCLUSIONES DE LA GARANTÍA

6. La mano de obra provista por un agente distinto del distribuidor autorizado podrá estar cubierta sólo bajo las siguientes circunstancias: Cuando se realice en una emergencia (siempre y cuando no haya en el área distribuidores autorizados que puedan realizar el trabajo requerido, o no tengan los medios para remolque en el agua, etc., y que la fábrica haya otorgado aprobación previa para realizar el trabajo en esa instalación).
7. Todos los daños incidentales o emergentes (gastos de almacenaje, teléfono o de alquiler de cualquier tipo, inconvenientes o pérdida de tiempo o ingresos) son la responsabilidad del propietario.
8. El uso de piezas que no sean de Mercury Precision o Quicksilver al realizar reparaciones bajo garantía.
9. El cambio de aceites, lubricantes o líquidos como medida de mantenimiento normal es responsabilidad del cliente, salvo que la pérdida o contaminación de los mismos sea causada por una falla del producto que sería elegible para la consideración de la garantía.
10. La participación en, o preparación para, carreras u otra actividad de competencia con una unidad baja del tipo de carrera.
11. El ruido del motor no es necesariamente indicación de un problema grave en el motor. Si el diagnóstico indica una condición interna seria que podría causar una falla, se deberá corregir bajo la garantía la condición causante del ruido.
12. El daño a la unidad baja y/o la hélice por impacto con un objeto sumergido se considera un riesgo marino.
13. La entrada de agua al motor por la entrada de combustible, la toma de aire o el sistema de escape, o por inmersión.
14. La falla de cualquier pieza a causa de falta de agua de enfriamiento, resultante de arrancar el motor fuera del agua, materiales extraños que obstruyan los agujeros de toma de agua, montaje del motor demasiado alto o levante excesivo del motor.
15. El uso de combustibles y lubricantes que no sean adecuados para uso con el producto o en el mismo. Consulte la sección de Mantenimiento.
16. Nuestra garantía limitada no cubre los daños causados a nuestros productos por la instalación o uso de piezas y accesorios que no fabriquemos ni vendamos. Las fallas que no estén relacionadas con el uso de aquellas piezas o accesorios quedan cubiertas por la garantía, siempre y cuando satisfagan las condiciones de la garantía limitada para dicho producto.

## INFORMAÇÕES DE GARANTIA

### COBERTURA DA GARANTIA E EXCLUSÕES

6. Trabalho feito por outra pessoa, que não seja um revendedor autorizado, pode ser coberto somente nas seguintes circunstâncias: Quando for feito numa situação de emergência (desde que não hajam revendedores autorizados na área que possam fazer o trabalho necessário ou que não tenham os recursos para a retirada da água, etc., e antes que a aprovação de fábrica tenha sido dada para ter o trabalho executado neste estabelecimento).
7. Todos os danos fortuitos e/ou indiretos (gastos de armazenamento, telefone ou gastos de aluguel de qualquer tipo, inconveniência ou perda de tempo ou de rendimentos) são da responsabilidade do proprietário.
8. Uso de peças que não sejam Mercury Precision ou Quicksilver ao fazer os consertos de garantia.
9. Óleos, lubrificantes ou fluidos trocados devido à manutenção normal são de responsabilidade do cliente, exceto se a perda ou contaminação dos mesmos forem causadas por defeito do produto que seria elegível para a consideração de garantia.
10. Preparação ou participação em corrida, ou em outras atividades competitivas, ou operação com uma unidade inferior de tipo para corrida.
11. O ruído do motor não indica necessariamente um problema sério do motor. Se a diagnose indicar uma condição interna séria do motor que pode resultar num defeito, a condição responsável pelo ruído deve ser corrigida pela garantia.
12. Avaria na unidade inferior e/ou na hélice causada pela batida num objeto submerso é considerada um risco marinho.
13. Água que entre no motor pela entrada de combustível, entrada de ar ou pelo sistema de escapamento, ou a que entre por causa de submersão.
14. Defeito em quaisquer peças que seja causado pela falta de água para o resfriamento resultante de dar partida no motor fora da água, de matérias estranhas entupindo os furos de entrada, o motor montado alto demais ou compensado para fora demasiadamente.
15. O uso de combustíveis e lubrificantes que não são adequados para uso com o produto ou no produto. Consulte a Seção de Manutenção.
16. Nossa garantia limitada não se aplica a qualquer avaria no nosso produto causada pela instalação ou uso de peças e acessórios que não são fabricados ou vendidos por nós. Os defeitos que não são associados com o uso dessas peças ou acessórios são cobertos pela garantia se estiverem, sob outros aspectos, em conformidade com as cláusulas da garantia limitada para aquele produto.



## TRANSFERRING WARRANTY

e0q2

### TRANSFER OF WARRANTY

The limited warranty is transferable to a subsequent purchaser, but only for the remainder of the unused portion of the limited warranty. This will not apply to products used for commercial applications.

#### Direct Sale By Owner

The second owner can be registered as the new owner and retain the unused portion of the limited warranty by sending the former owner's plastic Owner Warranty Registration Card and a copy of the bill of sale to show proof of ownership. In the United States and Canada, mail to:

Mercury Marine  
W6250 W. Pioneer Road  
P.O. Box 1939  
Fond du Lac, WI 54936-1939  
Attn: Warranty Registration Department

A new Owner Warranty Registration Card will be issued with the new owner's name and address. Registration records will be changed on the factory computer registration file

There is no charge for this service.

For products purchased outside the United States and Canada, contact the distributor in your country, or the Mercury Marine/Marine Power Service Office closest to you.

opd

## INFORMATIONS DE GARANTIE

e0q2d

### TRANSFERT DE GARANTIE

La garantie limitée est transférable à l'acheteur ultérieur mais seulement pour la période qui n'a pas été utilisée. Cette condition ne s'applique pas aux produits à usage commercial.

#### Vente directe par le propriétaire

Le deuxième propriétaire peut se faire enregistrer comme le nouveau propriétaire et bénéficiaire de la durée restante de la garantie limitée en renvoyant la carte d'enregistrement de garantie de l'ancien propriétaire, ainsi qu'une copie de l'acte de vente prouvant sa prise de possession. Aux Etats - Unis et au Canada, adressez - les à :

Mercury Marine  
W6250 W. Pioneer Road  
P.O. Box 1939  
Fond du Lac, WI 54936 - 1939 Etats - Unis  
Attn: Warranty Registration Department

Une nouvelle carte d'enregistrement de garantie du propriétaire vous sera alors délivrée, comportant le nom et l'adresse du nouveau propriétaire. Le fichier d'enregistrement informatique de l'usine reflétera alors ces changements.

Ce service est gratuit.

Pour les produits achetés en dehors des Etats-Unis et du Canada, contactez le distributeur de votre pays ou le service après-vente Mercury Marine/Marine Power le plus proche.

## INFORMACION DE LA GARANTÍA

e0q2j

### TRANSFERENCIA DE LA GARANTIA

La garantía limitada puede transferirse al comprador subsiguiente, pero sólo por el término de la porción no utilizada de la misma. Esto no será aplicable a productos usados en aplicaciones comerciales.

#### Venta directa por el propietario

El segundo propietario puede ser registrado como el nuevo propietario y conservar la parte no usada de la garantía limitada, para ello debe enviar la tarjeta de Registro de garantía de Propietario (de plástico) del ex-propietario y una copia de la factura de venta como prueba de propiedad. En los Estados Unidos y Canadá, envíe por correo a:

Mercury Marine  
W6250 W. Pioneer Road  
P.O. Box 1939  
Fond du Lac, WI 54936-1939 EE.UU.  
Attn: Warranty Registration Department

Se emitirá una nueva tarjeta de Registro de garantía de Propietario con el nombre y la dirección del nuevo propietario. En los archivos de registro informatizados de la fábrica se cambiarán las entradas del registro.

Este servicio es gratuito.

Para los productos comprados fuera de los Estados Unidos y Canadá, comuníquese con el agente de distribución de su país, o con la Oficina de Servicio de Mercury Marine/Marine Power más cercana a su domicilio.

oqh

## INFORMAÇÕES DE GARANTIA

e0q2h

### TRANSFERÊNCIA DE GARANTIA

A garantia limitada é transferível a compradores subsequentes, porém somente pelo restante da parte não usada da garantia limitada. Isto não se aplicará a produtos utilizados para fins comerciais.

#### Venda direta pelo proprietário

O segundo proprietário pode ser registrado como o novo proprietário, e reter a parte não utilizada da garantia limitada, enviando o Cartão de Registro de Garantia do Proprietário, de plástico, pertencente ao proprietário anterior, e uma cópia da nota de venda para demonstrar a prova de propriedade. Nos Estados Unidos e Canadá, envie por correio para:

Mercury Marine  
W6250 W. Pioneer Road  
P.O. Box 1939  
Fond du Lac, WI 54936-1939, E.U.A.  
Attn: Warranty Registration Department

Um novo Cartão de Registro de Garantia do Proprietário será emitido com o nome e endereço do proprietário atual. As informações de registro serão mudadas no arquivo de registro do computador da fábrica.

Nenhuma taxa será cobrada por este serviço.

Para produtos adquiridos fora dos Estados Unidos e Canadá, contate o distribuidor do seu país, ou o escritório de Assistência Técnica Marine Power/Mercury Marine, mais próximo.

## GENERAL INFORMATION

oba1

### BOATER'S RESPONSIBILITIES

The operator (driver) is responsible for the correct and safe operation of the boat and safety of its occupants and general public. It is strongly recommended that each operator (driver) read and understand this entire manual before operating the outboard.

Be sure at least one additional person on board is instructed in the basics of starting and operating the outboard and boat handling in case the driver is unable to operate the boat.

obb1

### BEFORE OPERATING YOUR OUTBOARD

Read this manual carefully. Learn how to operate your outboard properly. If you have any questions, contact your dealer.

Safety and operating information that is practiced along with using good common sense can help prevent personal injury and product damage.

This manual as well as safety labels posted on the outboard use the following safety alerts to draw your attention to special safety instructions that should be followed.

<b>⚠ DANGER</b>
<b>DANGER</b> - Immediate hazards which <b>WILL</b> result in severe personal injury or death.
<b>⚠ WARNING</b>
<b>WARNING</b> - Hazards or unsafe practices which <b>COULD</b> result in severe personal injury or death.
<b>⚠ CAUTION</b>
<b>CAUTION</b> - Hazards or unsafe practices which could result in minor injury or product or property damage.

obd

## INFORMATIONS GENERALES

oba1d

### RÉSPONSABILITÉS DU PILOTE

Le pilote est responsable de la bonne conduite du bateau et de la sécurité de ses occupants ainsi que de celle du public. Nous engageons tous les utilisateurs du moteur hors-bord à lire attentivement et entièrement ce manuel et à ne commencer à piloter qu'après avoir bien compris toutes les instructions qu'il contient.

Veillez à ce qu'au moins l'un des passagers, autre que le pilote, soit informé des manœuvres de base (démarrage, fonctionnement du hors-bord et navigation), au cas où le pilote se trouverait incapable de conduire le bateau.

obb1d

### AVANT LA MISE EN MARCHÉ DE VOTRE MOTEUR

Lisez ce manuel attentivement. Apprenez à utiliser correctement votre moteur hors-bord. N'hésitez pas à contacter votre concessionnaire si vous avez des questions.

Accompagnée d'un peu de bon sens, la connaissance du fonctionnement de votre moteur et des consignes de sécurité peut permettre d'éviter blessures et dommages matériels.

Ce manuel, ainsi que les étiquettes de sécurité fixées sur le moteur, utilise les avertissements suivants pour attirer votre attention sur les consignes de sécurité à respecter.

<b>⚠ DANGER</b>
<b>DANGER</b> - Dangers immédiats et <b>CERTAINS</b> de blessures graves ou de mort.
<b>⚠ AVERTISSEMENT</b>
<b>AVERTISSEMENT</b> - Dangers ou actes dangereux qui <b>POURRAIENT</b> entraîner des blessures graves ou la mort.
<b>⚠ ATTENTION</b>
<b>ATTENTION</b> - Dangers ou actes dangereux susceptibles d'entraîner des blessures légères ou des dommages matériels.

## INFORMACION GENERAL

oba1j

### RÉSPONSABILIDADES DEL NAVEGANTE

El operador (piloto) es responsable del manejo seguro y correcto de la embarcación y de la seguridad de los ocupantes y el público. Recomendamos enfáticamente que cada piloto lea y comprenda la totalidad de este manual antes de usar el motor fuera de borda.

Asegúrese de instruir por lo menos a un ocupante más a bordo acerca de los procedimientos básicos de arranque y operación del motor fuera de borda, y de conducción de la embarcación, por si el piloto queda incapacitado de operar la embarcación.

obb1j

### ANTES DE PONER EN MARCHA SU MOTOR

Lea este manual detenidamente. Aprenda cómo operar su motor fuera de borda correctamente. Si tuviera alguna pregunta, comuníquese con su distribuidor.

Si se pone en práctica la información sobre seguridad y operación y se ejerce el sentido común, se podría ayudar a evitar las lesiones personales y daños materiales del producto.

En este manual y en las etiquetas de seguridad colocadas en el motor fuera de borda, se usan los siguientes avisos de seguridad para llamar su atención a las instrucciones especiales de seguridad que deben acatarse.

<b>⚠ PELIGRO</b>
<b>PELIGRO</b> - Peligros inmediatos que <b>OCASIONARAN</b> graves lesiones corporales o la muerte.
<b>⚠ ADVERTENCIA</b>
<b>ADVERTENCIA</b> - Peligros o prácticas riesgosas que <b>PODRIAN OCASIONAR</b> graves lesiones corporales o la muerte.
<b>⚠ PRECAUCION</b>
<b>PRECAUCION</b> - Peligros o prácticas riesgosas que podrían ocasionar lesiones corporales menores, daño al producto o daños materiales.

obh

## INFORMAÇÕES GERAIS

oba1h

### RÉSPONSABILIDADES DO OPERADOR DO BARCO

O operador (timoneiro) é responsável pela operação segura e correta do barco e pela segurança dos passageiros e do público em geral. Insistimos em recomendar que o operador (timoneiro) leia e procure entender todo este manual, antes de operar o motor de popa.

Certifique-se de que pelo menos mais uma pessoa a bordo esteja instruída sobre os procedimentos básicos de partida e operação do motor de popa e manobra do barco, caso o operador fique incapacitado de operá-lo.

obb1h

### ANTES DE OPERAR O MOTOR DE POPA

Leia este manual com atenção. Aprenda a operar o motor de popa de forma adequada. Se houver dúvidas, entre em contato com seu revendedor.

Se colocadas em prática, as informações de segurança e de operação, aliadas ao emprego do bom senso, podem ajudar a evitar ferimentos pessoais e danos ao produto.

Este manual, bem como as etiquetas de segurança colocadas no motor, utilizam os seguintes avisos de alerta, cujo objetivo é chamar sua atenção para instruções especiais de segurança, que devem ser seguidas.

<b>⚠ PELIGRO</b>
<b>PERIGO</b> - Perigos imediatos que <b>RESULTARÃO</b> em graves ferimentos ou morte.
<b>⚠ AVISO</b>
<b>AVISO</b> - Perigos ou ações perigosas que <b>PODERÃO</b> resultar em ferimentos graves ou morte.
<b>⚠ CUIDADO</b>
<b>CUIDADO</b> - Perigos ou ações perigosas que poderão resultar em ferimentos leves, ou causar danos, tanto ao produto como à propriedade.

U.S. COAST GUARD CAPACITY	
MAXIMUM HORSEPOWER	XXX
MAXIMUM PERSON CAPACITY (POUNDS)	XXX
MAXIMUM WEIGHT CAPACITY	XXX

1

## GENERAL INFORMATION

### BOAT HORSEPOWER CAPACITY

- 1 Do not overpower or overload your boat. Most boats will carry a required capacity plate indicating the maximum acceptable power and load as determined by the manufacturer following certain federal guidelines. If in doubt, contact your dealer or the boat manufacturer.

#### WARNING

Using an outboard that exceeds the maximum horsepower limit of a boat can: 1. cause loss of boat control 2. place too much weight at the transom altering the designed flotation characteristics of the boat or 3. cause the boat to break apart particularly around the transom area. Overpowering a boat can result in serious injury, death, or boat damage.

### HIGH-SPEED AND HIGH-PERFORMANCE BOAT OPERATION

If your outboard is to be used on a high-speed or high-performance boat with which you are unfamiliar, we recommend that you never operate it at its high speed capability without first requesting an initial orientation and familiarization demonstration ride with your dealer or an operator experienced with your boat/outboard combination. For additional information, obtain a copy of our "Hi-Performance Boat Operation" booklet (Part Number 90-86168) from your dealer, distributor, or Mercury Marine.

## INFORMATIONS GENERALES

### PUISSANCE MAXIMALE DU BATEAU

- 1 Ne dépassez pas les limites de puissance et de charge de votre bateau. La plupart des bateaux portent une plaque indiquant ces limites, calculées par le fabricant sur la base de certaines recommandations réglementaires. Dans le doute, contactez votre concessionnaire ou le constructeur du bateau.

#### AVERTISSEMENT

L'utilisation d'un moteur hors-bord excédant la limite maximum de puissance du bateau peut : 1) entraîner la perte de contrôle de ce dernier, 2) modifier ses caractéristiques de flottaison en raison d'une charge excessive du tableau arrière, ou 3) causer la rupture du bateau, particulièrement au voisinage du tableau arrière.

### BÂTEAUX DE COURSE ET BÂTEAUX HAUTE PERFORMANCE

Si votre moteur hors-bord doit être utilisé sur un bateau de course ou sur un bateau haute performance que vous ne connaissez pas bien, nous vous conseillons de demander à votre concessionnaire, ou à un pilote ayant l'habitude de l'ensemble moteur hors-bord/bateau en question, de vous y initier et de vous faire une démonstration concrète de son fonctionnement, avant de le piloter vous-même à haute vitesse. Pour des informations supplémentaires, demandez à votre concessionnaire, à votre distributeur ou à Mercury Marine notre brochure "Fonctionnement d'un bateau haute performance" (référence 90-86168).

## INFORMACION GENERAL

### POTENCIA DE SU EMBARCACION

- 1 No instale un motor con potencia excesiva ni sobrecargue su embarcación. La mayoría de embarcaciones llevan la placa de capacidad exigida que indica la potencia y cargas máximas aceptables establecidas por el fabricante conforme a ciertas pautas reglamentarias. Si tuviera alguna duda, comuníquese con su distribuidor o fabricante de la embarcación.

#### ADVERTENCIA

Si se usa un motor fuera de borda que exceda el límite máximo de potencia de una embarcación, se podría: 1. ocasionar la pérdida del control de la embarcación, 2. colocar demasiado peso en el espejo de popa, alterando las características de flotación del diseño de la embarcación, o 3. ocasionar que la embarcación se desarme, especialmente alrededor del espejo de popa. Si se instala un motor con potencia excesiva, se podría causar lesiones graves, la muerte o daños a la embarcación.

### FUNCIONAMIENTO EN EMBARCACIONES DE ALTA VELOCIDAD Y ALTO RENDIMIENTO

Si su motor fuera de borda se va a usar en una embarcación de alta velocidad o de alto rendimiento con la cual usted no está muy familiarizado, recomendamos que nunca conduzca la embarcación a su capacidad de alta velocidad sin antes pasar por una demostración inicial de orientación y familiarización a bordo con su distribuidor o con un piloto que tenga experiencia con su combinación de embarcación/motor fuera de borda. Para obtener información adicional, pida a su agente, distribuidor o a Mercury Marine una copia de nuestro folleto "Hi-Performance Boat Operation" (número de pieza 90-848481).

## INFORMAÇÕES GERAIS

### CAPACIDADE DE POTÊNCIA DO BARCO

- 1 Não instale um motor com a capacidade de potência maior que a recomendada nem sobrecarregue o barco. A maioria dos barcos possui uma placa para indicar a tolerância máxima de potência do motor e de carga, conforme determinado pelo fabricante, em atendimento às normas reguladoras. Em caso de dúvida, entre em contato com o seu revendedor ou com o fabricante do barco.

#### AVISO

O uso de um motor de popa que excede o limite de potência do barco poderá: 1. causar a perda de controle do barco, 2. colocar peso excessivo na popa, alterando as características projetadas para a flutuação do barco ou 3. causar o desmantelamento do barco, especialmente na área em volta da popa. O uso de um motor excessivamente potente no barco poderá resultar em graves ferimentos, morte ou danos ao barco.

### OPERAÇÃO DE BARCO DE ALTO DESEMPENHO E VELOCIDADE

Se o seu motor de popa for usado num barco de alto desempenho ou velocidade, com o qual você não esteja familiarizado, recomendamos que nunca o opere na sua velocidade máxima, sem antes solicitar uma orientação inicial e realizar um passeio de demonstração, acompanhado do revendedor ou de um operador experiente no uso conjunto do barco/motor de popa. Para obter maiores informações, obtenha uma cópia do nosso folheto "Operação de Barco de Alto Desempenho" (Número de Referência: 90-86168), no seu revendedor, distribuidor ou com a Mercury Marine.

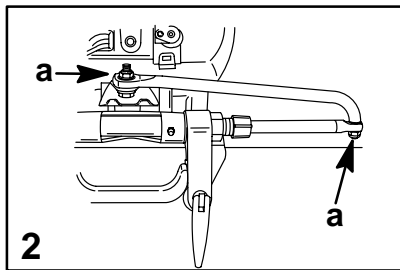
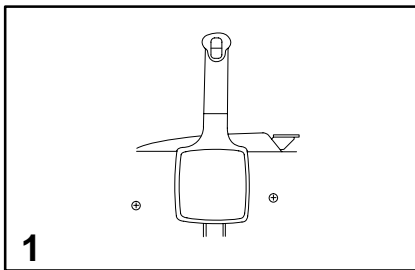

## GENERAL INFORMATION

ob

### OUTBOARD REMOTE CONTROL MODELS

- 1 The remote control connected to your outboard must be equipped with a "start-in-neutral" only protection device. This prevents the engine from starting when the shift is actuated in any position other than neutral.

#### **⚠ WARNING**

Avoid serious injury or death from a sudden unexpected acceleration when starting your engine. The design of this outboard requires that the remote control used with it must have a built in "start-in-neutral" only protection device.

obe2

### REMOTE STEERING NOTICE

- 2 The steering link rod that connects the steering cable to the engine must be fastened utilizing self-locking nuts (a). These self-locking nuts must never be replaced with common nuts (non locking) as they will work loose and vibrate off, freeing the link rod to disengage.

#### **⚠ WARNING**

Disengagement of a steering link rod can result in the boat taking a full, sudden, sharp turn. This potentially violent action can cause occupants to be thrown overboard exposing them to serious injury or death.

obd

## INFORMATIONS GENERALES

obe2d

### MOTEURS HORS-BORD A COMMANDE À DISTANCE

- 1 La télécommande connectée à votre moteur hors-bord doit être équipée d'un dispositif de protection contre un démarrage accidentel du moteur lorsque celui-ci ne se trouve pas au point mort.

#### **⚠ AVERTISSEMENT**

Une accélération brusque et inattendue au moment du démarrage du moteur peut causer des blessures graves ou mortelles. La conception de ce moteur hors-bord exige que la télécommande utilisée soit équipée d'un dispositif de protection contre le démarrage d'un moteur non débrayé.

obf1d

### AVIS CONCERNANT LA DIRECTION PAR COMMANDE A DISTANCE

- 2 La bielle de direction qui relie le câble de direction au moteur doit être fixée à l'aide d'écrous de blocage (a). Ces écrous auto-bloquants ne doivent en aucun cas être remplacés par des écrous ordinaires (sans blocage). Les vibrations risquent en effet de les desserrer et de les détacher, ce qui peut entraîner le désenclenchement de la bielle.

#### **⚠ AVERTISSEMENT**

Le désenclenchement de la bielle de direction peut causer un virage complet brusque et serré du bateau. Ce mouvement violent peut faire tomber à l'eau les occupants du bateau et les exposer ainsi à des blessures graves ou mortelles.

## INFORMACION GENERAL

obj

### CONTROL REMOTO DEL MOTOR FUERA DE BORDA

- 1 El control remoto conectado a su motor fuera de borda debe estar equipado con un dispositivo de protección para el "arranque sólo en neutro". Esto impide que el motor arranque mientras está embragado en cualquier otra posición distinta de neutro.

#### **⚠ ADVERTENCIA**

Evite las lesiones graves o la muerte debido a una aceleración repentina inesperada mientras está arrancando su motor. El diseño de este motor fuera de borda exige que el control remoto usado tenga incorporado un dispositivo de protección para el "arranque sólo en neutro".

obj1

### AVISO SOBRE DIRECCION A CONTROL REMOTO

- 2 La varilla de la dirección que conecta el cable de la dirección con el motor tiene que sujetarse utilizando tuercas autotrabantes (a). Estas tuercas autotrabantes jamás deben ser reemplazadas por tuercas comunes (no trabadoras), porque se aflojarán y se saldrán con las vibraciones, dejando que la varilla de conexión se desenganche.

#### **⚠ ADVERTENCIA**

Si la varilla de la dirección se desengancha, la embarcación podría dar un giro completo repentino. Este movimiento potencialmente violento podría ocasionar que los ocupantes de la embarcación sean lanzados al agua, exponiéndolos a lesiones graves o incluso la muerte.

obh

## INFORMAÇÕES GERAIS

obe2h

### CONTROLE REMOTO DO MOTOR DE POPA

- 1 O controle remoto ligado ao motor de popa deve ser equipado com um dispositivo de proteção contra a partida do motor com marcha engrenada ("partida em neutro"). Isto impede que o motor dê a partida quando o câmbio for acionado em qualquer posição que não seja a neutra (ponto morto).

#### **⚠ AVISO**

Evite ferimentos graves ou morte, causados por aceleração brusca e inesperada durante a partida do motor. Este motor de popa foi projetado para exigir que o controle remoto que o acompanha seja equipado com um dispositivo de proteção contra a partida do motor com a marcha engrenada ("partida em neutro").

obf1h

### AVISO SOBRE A DIREÇÃO POR CONTROLE REMOTO

- 2 A barra de articulação da direção, que liga os cabos de direção ao motor, deve ser presa, utilizando-se porcas de segurança (a). As porcas de segurança nunca devem ser substituídas por porcas comuns (que não travam), porque estas ficariam frouxas e, com a vibração, permitiriam o desengate da barra de articulação.

#### **⚠ AVISO**

O desengate da barra de articulação poderá provocar uma mudança completa, aguda e repentina na direção tomada pelo barco. Esta ação, que é potencialmente violenta, poderá arremessar os passageiros para fora do barco, expondo-os a graves ferimentos ou morte.

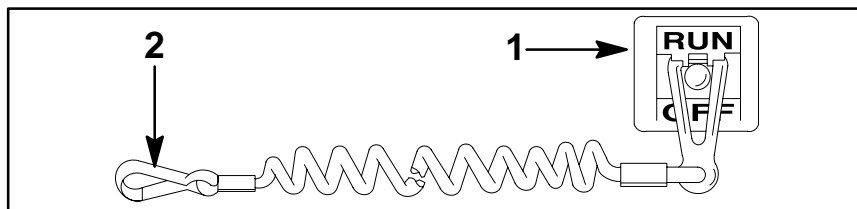

## GENERAL INFORMATION

ob

### LANYARD STOP SWITCH

- 1 The purpose of a lanyard stop switch is to turn off the engine when the operator moves far enough away from the operator's position (as in accidental ejection from the operator's position) to activate the switch. Tiller handle outboards and some remote control units are equipped with a lanyard stop switch. A lanyard stop switch can be installed as an accessory - generally on the dashboard or side adjacent to the operator's position.
- 2 The lanyard is a cord usually between 4 and 5 feet (1220 and 1524 mm) in length when stretched out with an element on one end made to be inserted into the switch and a snap on the other end for attaching to the operator. The lanyard is coiled to make its at-rest condition as short as possible so as to minimize the likelihood of lanyard entanglement with nearby objects. It is made as long as it is in its stretched condition to minimize the likelihood of accidental activation should the operator choose to move around in an area close to the normal operator's position. If it is desired to have a shorter lanyard, wrap the lanyard around the operator's wrist or leg, or tie a knot in the lanyard.

(continued on next page)

obd

## INFORMATIONS GENERALES

obgd

### COUPE - CIRCUIT D'URGENCE

- 1 Le coupe-circuit d'urgence a pour but de couper le moteur lorsque le pilote s'éloigne à une distance suffisante de son poste pour le déclencher (lorsqu'il en est éjecté accidentellement, par exemple). Les moteurs à barre franche et certains modèles à commande à distance sont équipés d'un tel dispositif. Il peut aussi être installé en tant qu'accessoire, en général sur le tableau de bord ou sur le côté adjacent au poste de pilotage.
- 2 Le cordon complètement étendu mesure de 122 à 152 cm. L'une de ses extrémités est munie d'une pièce destinée à être introduite dans l'interrupteur, et l'autre côté d'un mousqueton pouvant être fixé sur le pilote. Le cordon est spiralé pour être aussi court que possible en position de repos et pour ne pas accrocher les objets situés à proximité. Sa longueur est calculée pour éviter tout déclenchement accidentel pendant le déplacement normal du pilote autour du poste de pilotage. Si un cordon plus court est préférable, vous pouvez le raccourcir en l'enroulant autour du poignet ou de la jambe du pilote ou en faisant un simple noeud.

(suite page suivante)

## INFORMACION GENERAL

obj

### INTERRUPTOR DE PARADA DE EMERGENCIA

- 1 El propósito del interruptor de parada tipo cordón es apagar el motor cuando el operador se aleje lo suficiente de la posición que debe tener para accionar el interruptor (tal como cuando sale arrojado accidentalmente de su posición). Los motores con palanca de dirección manual y algunas unidades con control remoto tienen un interruptor de parada tipo cordón. Este dispositivo puede ser instalado como un accesorio, generalmente en el tablero o en el lado adyacente a la posición del operador.
- 2 El interruptor de parada tipo cordón mide aproximadamente entre 122 y 152 cm de largo, estirado, y tiene en un extremo un elemento fabricado para que se inserte en el interruptor y un gancho en el otro extremo para sujetarlo al operador. El cordón está enrollado para que su condición de reposo sea lo más corta posible y minimizar la probabilidad de que se enrede con objetos cercanos. Se fabrica con su longitud máxima estirada para minimizar la probabilidad de activación accidental en caso de que el operador decida moverse alrededor de un área cercana a su posición normal de operación. En caso de desearse un cordón más corto, se puede enrollar alrededor de la pierna o muñeca del operador, o hacer un nudo para acortarlo.

(continúa en la siguiente página)

obh

## INFORMAÇÕES GERAIS

obgh

### INTERRUPTOR DE PARADA DE CORDA

- 1 A finalidade de um interruptor de parada de corda é desligar o motor quando o operador se mover o suficientemente longe da posição do operador (como queda ou ejeção acidental da posição do operador) para ativar o interruptor. Os motores de popa com cana do leme e algumas unidades de controle remoto são equipadas com um interruptor de parada de corda. Um interruptor de parada de corda pode ser instalado como um acessório – geralmente no painel de instrumentos ou no lado adjacente à posição do operador.
- 2 A corda normalmente tem entre 122 e 152 cm de comprimento quando estiver estirada e possui um elemento em uma ponta que foi feito para ser introduzido no interruptor e um prendedor de mola na outra ponta para ser preso no operador. A corda é enrolada para fazê-la o mais curta possível quando estiver inativa a fim de minimizar a probabilidade de emaranhamento da corda com os objetos próximos. Ela é feita tão longa como é em seu estado estirado para minimizar a probabilidade de ativação acidental se o operador decidir se mover ao redor da área próxima a posição normal do operador. Se uma corda mais curta for desejada, enrole a corda ao redor do pulso ou da perna do operador ou faça um nó na corda.

(continua na próxima página)

## GENERAL INFORMATION

### LANYARD STOP SWITCH (CONTINUED)

Read the following Safety Information before proceeding.

**Important Safety Information:** The purpose of a lanyard stop switch is to stop the engine when the operator moves far enough away from the operator's position to activate the switch. This would occur if the operator accidentally falls overboard or moves within the boat a sufficient distance from the operator's position. Accidental ejections and falls overboard are more likely to occur in certain types of boats such as low sided inflatables or bass boats, high-performance boats and light, sensitive-handling fishing boats operated by hand-tiller. Accidental ejections and falls overboard are also likely to occur as a result of poor operating practices such as sitting on the back of the seat or gunwale at planing speeds, standing at planing speeds, sitting on elevated fishing boat decks, operating at planing speeds in shallow or obstacle-infested waters, releasing your grip on a steering wheel or tiller handle that is pulling in one direction, drinking alcohol or consuming drugs, or daring, high-speed boat maneuvers.

While activation of the lanyard stop switch will stop the engine immediately, a boat will continue to coast for some distance depending upon the velocity and degree of any turn at shut-down. However, the boat will not complete a full circle. While the boat is coasting, it can cause injury to anyone in the boat's path as seriously as the boat would when under power.

We strongly recommend that other occupants be instructed on proper starting and operating procedures should they be required to operate the engine in an emergency (e.g. if the operator is accidentally ejected).

#### **WARNING**

**Should the operator fall out of the boat, the possibility of serious injury or death from being run over by the boat can be greatly reduced by stopping the engine immediately. Always properly connect both ends of the stop switch lanyard - to the stop switch and the operator.**

(continued on next page)

## INFORMATIONS GENERALES

### COUPE-CIRCUIT D'URGENCE (SUITE)

Lisez les consignes de sécurité ci-dessous avant de procéder.

**Consignes de sécurité importantes :** le coupe-circuit d'urgence a pour but de couper le moteur lorsque le pilote s'éloigne à une distance suffisante de son poste pour le déclencher. Cette situation peut se produire lorsque l'opérateur tombe accidentellement à l'eau ou se déplace suffisamment loin de son poste. Les éjections accidentelles et les chutes par dessus bord sont des risques associés plus fréquemment à certains types de bateaux, notamment les bateaux pneumatiques à bords bas ou les barriers, les bateaux haute performance et les bateaux de pêche légers à barre franche, dont le maniement exige un certain doigté. Des imprudences peuvent aussi être la cause des éjections accidentelles et des chutes par dessus bord : pilote assis sur le dossier du siège ou sur le plat-bord, ou debout aux vitesses de déjaugage, pilote assis sur les plateformes surélevées des bateaux de pêche, conduite à vitesse élevée dans des eaux peu profondes ou encombrées, relâchement d'un volant de direction ou d'une barre qui tire d'un côté, consommation d'alcool ou de substances intoxicantes ou manoeuvres risquées à haute vitesse.

Bien que le déclenchement du coupe-circuit d'urgence provoque l'arrêt immédiat du moteur, le bateau peut poursuivre sa course sur une certaine distance selon la vitesse acquise et l'angle de virage éventuel au moment de l'arrêt du moteur. Il ne peut toutefois pas virer de 360 degrés. Lorsqu'il se déplace moteur coupé, le bateau est tout aussi susceptible de blesser les personnes se trouvant sur sa trajectoire que lorsque le moteur est en marche.

Il est vivement conseillé d'informer les passagers des procédures correctes de démarrage et de fonctionnement, dans l'hypothèse d'une situation d'urgence où ils seraient amenés à faire fonctionner le moteur (par ex., si le pilote est éjecté accidentellement).

#### **AVERTISSEMENT**

**Si le pilote venait à tomber à l'eau, l'arrêt immédiat du moteur réduit de manière importante les risques de blessures graves, voire mortelles, causés par le passage du bateau. Reliez toujours correctement les deux extrémités du coupe-circuit d'urgence à l'interrupteur d'arrêt d'un côté et au pilote de l'autre.**

(suite page suivante)

## INFORMACION GENERAL

### INTERRUPTOR DE PARADA DE EMERGENCIA (CONTINUACION)

Lea la siguiente información de seguridad antes de proseguir.

**Información importante de seguridad:** El propósito del interruptor de parada tipo cordón es apagar el motor cuando el operador se aleje lo suficiente de la posición que debe tener para accionar el interruptor. Esto podría ocurrir si el operador se cae accidentalmente por la borda o si se aleja dentro de la embarcación una distancia suficiente de la posición del operador. Es más probable que las caídas accidentales o el salir arrojado de la embarcación ocurran en determinados tipos de embarcaciones tales como embarcaciones inflables de bordes bajos o botes de fondo plano, embarcaciones de alto rendimiento y botes de pesca livianos operados con timón de palanca manual muy sensible a las maniobras. Es también probable que ocurra este tipo de accidente como resultado de prácticas de operación deficientes, tales como sentarse en el respaldo del asiento o la borda mientras que se conduce a velocidades de planeo, estar de pie a velocidades de planeo, sentarse sobre cubiertas de pesca elevadas, operar a velocidades de planeo en aguas poco profundas o con muchos obstáculos, soltar un timón o palanca de dirección manual que esté tirando en una dirección, ingerir bebidas alcohólicas o consumir drogas, o realizar maniobras peligrosas en una embarcación a alta velocidad.

Aunque la activación del cordón de parada de emergencia apagará de inmediato el motor, la embarcación continuará desplazándose por inercia una distancia adicional según la velocidad y el grado de giro al momento de apagarse el motor. Sin embargo, la embarcación no completará un círculo. Mientras que la embarcación esté desplazándose por inercia, podrá causar lesiones a cualquier persona que se encuentre en su trayectoria, de la misma gravedad que la que causaría con el motor encendido.

Recomendamos enfáticamente instruir a los otros ocupantes de la embarcación sobre los procedimientos correctos de arranque y operación para el caso en que tengan que hacer funcionar el motor en una emergencia (por ejemplo, si el operador se cae accidentalmente al agua).

#### **ADVERTENCIA**

**Si el operador se cayera de la embarcación, se puede disminuir enormemente la probabilidad de lesión grave o la muerte a causa de atropello por la embarcación apagando de inmediato el motor. Siempre conecte correctamente los extremos del cordón del interruptor de parada, un extremo al operador y el otro al interruptor de parada.**

(continúa en la siguiente página)

## INFORMAÇÕES GERAIS

### INTERRUPTOR DE PARADA DE CORDA (CONTINUAÇÃO)

Leia as Informações de Segurança seguintes antes de continuar.

**Informações de Segurança Importantes:** A finalidade do interruptor de parada de corda é parar o motor quando o operador se mover suficientemente longe da posição do operador para ativar o interruptor. Isso ocorreria se o operador cair acidentalmente fora de bordo ou se mover dentro do barco uma distância suficiente da posição do operador. As ejeções acidentais e quedas fora de bordo são mais prováveis de ocorrer em determinados tipos de barcos tais como infláveis com a parte lateral baixa ou barcos de pesca de "perca" ou "lobina do mar", barcos de alto desempenho, barcos de pesca leves de manejo sensível operados por cana do leme. As expulsões acidentais e quedas fora de bordo também provavelmente ocorrem como um resultado de maus-hábitos de operação tais como sentar no espaldar da cadeira ou na amurada durante as velocidades de planeio, ficar em pé durante as velocidades de planeio, sentar em convés elevados do barco de pesca, operar com velocidades de planeio em águas rasas ou infestada de obstáculos, soltar a mão de um timão ou cana do leme que esteja puxando em uma direção, beber álcool ou consumir drogas, ou manobras arriscadas em alta velocidade.

Apesar da ativação do interruptor de parada de corda fazer parar o motor imediatamente, um barco continuará se movimentando alguma distância mais dependendo da velocidade e do grau de qualquer curva no momento que o motor foi desligado. Entretanto, o barco não completará um círculo completo. Enquanto o barco estiver se movimentando, ele poderá causar ferimentos tão graves como causaria sob potência, em qualquer pessoa que estiver no seu caminho.

Nós recomendamos enfáticamente que outros ocupantes sejam instruídos sobre os procedimentos adequados de partida e de operação caso sejam obrigados a operar o motor em uma emergência (ex: se o operador for ejetado acidentalmente).

#### **AVISO**

**Se o operador cair fora do barco, a possibilidade de ferimentos graves ou morte causados pelo barco passando por cima dele pode ser reduzida imensamente pela parada imediata do motor. Sempre conecte adequadamente as duas pontas da corda de parada de emergência – no interruptor de parada e no operador.**

(continua na próxima página)

## GENERAL INFORMATION LANYARD STOP SWITCH (CONTINUED)

Accidental or unintended activation of the switch during normal operation is also a possibility. This could cause any, or all, of the following potentially hazardous situations:

1. Occupants could be thrown forward due to unexpected loss of forward motion - a particular concern for passengers in the front of the boat who could be ejected over the bow and possibly struck by the gear case or propeller.
2. Loss of power and directional control in heavy seas, strong current or high winds.
3. Loss of control when docking.

### **⚠ WARNING**

**Avoid serious injury or death from deceleration forces resulting from in accidental or unintended stop switch activation. The boat operator should never leave the operator's station without first disconnecting the stop switch lanyard from the operator.**

## INFORMATIONS GENERALES COUPE-CIRCUIT D'URGENCE (SUITE)

Le coupe-circuit d'urgence peut également être actionné par inadvertance ou accidentellement, ce qui peut avoir les conséquences dangereuses suivantes :

1. Perte d'équilibre et chute vers l'avant des passagers causés par une perte de vitesse inattendue. Ce danger concerne particulièrement les passagers situés à l'avant du bateau qui peuvent être éjectés par dessus bord et blessés par le boîtier d'inversion ou l'hélice.
2. Perte de la puissance motrice et du contrôle de la direction par mer agitée, courants forts ou grand vent.
3. Perte de contrôle au moment de l'accostage.

### **⚠ AVERTISSEMENT**

**Les forces de décélération créées par une activation accidentelle ou involontaire du coupe-circuit d'urgence entraînent des risques de blessures graves, voire mortelles. Le pilote ne doit jamais quitter son poste sans s'être désolidarisé au préalable du cordon de l'interrupteur d'arrêt.**

## INFORMACION GENERAL INTERRUPTOR DE PARADA DE EMERGENCIA (CONTINUACION)

También es posible la activación accidental o no intencionada del interruptor durante la operación normal. Esto puede causar cualquiera de las siguientes situaciones peligrosas, o todas:

1. Los ocupantes pueden salir disparados hacia delante debido a la pérdida inesperada del movimiento hacia adelante; una preocupación particular para los pasajeros ubicados en la parte delantera de la embarcación, quienes podrían caer por la proa y posiblemente ser golpeados por la caja de transmisión o la hélice.
2. Pérdida de potencia y del control de la dirección en mareas picadas, corrientes fuertes y mucho viento.
3. Pérdida del control al atracar.

### **⚠ ADVERTENCIA**

**Evite las lesiones graves o la muerte a causa de las fuerzas de desaceleración resultantes de la activación accidental o involuntaria del interruptor de parada. El operador de la embarcación nunca debe abandonar la estación del operador sin antes desconectar el cordón del interruptor de parada de sí mismo.**

## INFORMAÇÕES GERAIS INTERRUPTOR DE PARADA DE CORDA(CONTINUAÇÃO)

A ativação accidental ou não-intencional do interruptor durante a operação normal também é uma possibilidade. Isso pode causar qualquer uma, ou todas as seguintes situações potencialmente perigosas:

1. Os ocupantes podem ser lançados para frente devido a perda inesperada do movimento a vante – uma preocupação particular para os passageiros que estiverem na parte da frente do barco, os quais podem ser lançados por cima da proa e serem atingidos possivelmente pela caixa de engrenagens ou hélice.
2. Perda do controle direcional e da potência em mares agitados, correntes fortes ou ventos fortes.
3. Perda do controle ao atracar no cais.

### **⚠ AVISO**

**Evite ferimentos graves ou morte causada pela força de desaceleração resultante da ativação accidental ou não-intencional do interruptor de parada. O operador do barco jamais deve sair da área do operador sem primeiro desconectar do operador a corda do interruptor de parada.**

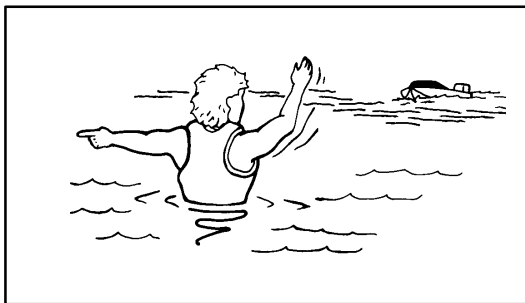

ob

## GENERAL INFORMATION

obh2

### PROTECTING PEOPLE IN THE WATER

#### While You are Cruising

It is very difficult for a person standing or floating in the water to take quick action to avoid a boat heading in his/her direction even at slow speed.

Always slow down and exercise extreme caution any time you are boating in an area where there might be people in the water.

Whenever a boat is moving (coasting) and the outboard gear shift is in neutral position, there is sufficient force by the water on the propeller to cause the propeller to rotate. This neutral propeller rotation can cause serious injury.

#### While Boat is Stationary

Shift outboard into neutral and shut off the engine before allowing people to swim or be in the water near your boat.

#### **WARNING**

Stop your engine immediately whenever anyone in the water is near your boat. Serious injury to the person in the water is likely if contacted by a rotating propeller, a moving boat, a moving gear case, or any solid device rigidly attached to a moving boat or gear case.

obd

## INFORMATIONS GENERALES

obh2d

### PROTECTION DES BAIGNEURS

#### Bateau en marche

Il est extrêmement difficile pour un nageur ou pour toute personne se tenant dans l'eau de se déplacer assez rapidement pour éviter un bateau allant dans sa direction, même à basse vitesse.

C'est pourquoi nous vous recommandons de ralentir et de faire preuve de la plus grande prudence lorsque vous naviguez dans une zone où des nageurs ou des baigneurs peuvent se trouver.

Lorsque le bateau se déplace par inertie, moteur débrayé, l'eau exerce toujours une force suffisante sur l'hélice pour la faire tourner. Même cette rotation au point mort peut causer des blessures graves.

#### Bateau à l'arrêt

Passez au point mort et coupez le moteur avant de laisser vos passagers entrer dans l'eau ou nager près de votre bateau.

#### **AVERTISSEMENT**

Coupez immédiatement le moteur dès qu'un baigneur se trouve à proximité du bateau. Il risque en effet d'être gravement blessé par une hélice en rotation, un bateau en mouvement, ou un carter d'engrenage qui se déplace ou tout dispositif fixé sur le bateau ou le carter d'engrenage.

obj

## INFORMACION GENERAL

obh2j

### PROTECCION DE PERSONAS EN EL AGUA

#### Mientras está navegando

Es muy difícil para una persona que se encuentra detenida o flotando en el agua, salir del paso rápidamente al ver una embarcación acercándose en su dirección, por más que ésta se desplace a baja velocidad.

Siempre desacelere y tenga sumo cuidado cuando esté navegando en una zona donde podría haber personas en el agua.

Cuando una embarcación está moviéndose (deslizándose sobre el agua) y el cambio de velocidades del motor fuera de borda está en neutro, el agua sigue ejerciendo suficiente fuerza sobre la hélice para hacer que ésta siga girando. Esta rotación de la hélice en neutro puede ocasionar lesiones graves.

#### Mientras la embarcación está detenida

Coloque el cambio en neutro y apague el motor antes de permitir que las personas naden o estén en el agua cerca de su embarcación.

#### **ADVERTENCIA**

Detenga su motor inmediatamente cada vez que haya alguien en el agua cerca de su embarcación. Es probable que la persona se lesione gravemente si entra en contacto con una hélice que esté girando, una embarcación en movimiento, una caja de engranajes en movimiento o cualquier dispositivo rígido acoplado a una embarcación o una caja de engranajes en movimiento.

obh

## INFORMAÇÕES GERAIS

obh2h

### PROTEÇÃO DE PESSOAS NA ÁGUA

#### Quando em Cruzeiro

É difícil para uma pessoa que esteja de pé ou flutuando na água, sair rapidamente da linha de trajetória de um barco que venha na sua direção, mesmo que em baixa velocidade.

Diminua sempre a velocidade e exerça extrema cautela quando navegar numa área onde possa haver pessoas na água.

Se o barco estiver em movimento (com o motor desligado) e o câmbio do motor estiver na posição neutra, a força da água será suficiente para girar a hélice. Esta rotação neutra da hélice poderá causar ferimentos graves.

#### Quando o Barco está Parado

Coloque o motor em neutro e desligue-o antes de permitir que as pessoas nadem ou fiquem na água perto do barco.

#### **AVISO**

Desligue imediatamente o motor sempre que alguém que esteja na água se aproxime do barco. A pessoa que está na água poderá sofrer graves ferimentos se for atingida pela hélice em rotação, pelo barco em movimento, pela caixa de engrenagens em movimento, ou por qualquer objeto sólido que esteja firmemente afixado ao barco em movimento ou à caixa de engrenagens.



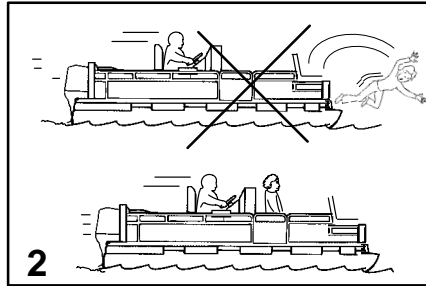
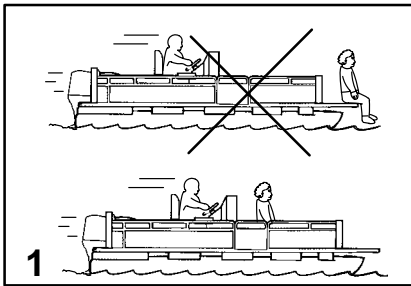

## GENERAL INFORMATION

obh2

### PASSENGER SAFETY MESSAGE - PONTOON BOATS AND DECK BOATS

Whenever the boat is in motion, observe the location of all the passengers. Do not allow any passengers to stand or use seats other than those designated for traveling faster than idle speed, because a sudden reduction in boat speed, such as the result of plunging into a large wave or wake, a sudden throttle reduction, or a sharp change of boat direction, could throw them over the front of boat. Falling over the front of the boat between the two pontoons will position them to be run over by the outboard.

#### 1 Boats having an open front deck:

No one should ever be on the deck in front of the fence while the boat is in motion. Keep all passengers behind the front fence or enclosure.

Persons on the front deck could easily be thrown overboard or persons dangling their feet over the front edge could get their legs caught by a wave and pulled into the water.

#### 2 Boats with front-mounted, raised pedestal fishing seats:

These elevated fishing seats are not intended for use when the boat is traveling faster than idle or trolling speed. Sit only in seats designated for traveling at faster speeds.

Any unexpected sudden reduction in boat speed could result in the elevated passenger falling over the front of the boat.

### ⚠ WARNING

**Avoid serious injury or death from falling over the front end of a pontoon or deck boat and being run over by the outboard. Stay back from the front end of the deck and remain seated while the boat is in motion.**

obd

## INFORMATIONS GENERALES

obh2d

### MESSAGE DE SÉCURITÉ DES PASSAGERS - PLATES ET BARGES-PONTS

Chaque fois que le bateau est en mouvement, observez la position de tous les passagers. Ne permettez à personne de rester debout ni de s'asseoir à des endroits non autorisés pour des déplacements à des vitesses supérieures au ralenti car un brusque ralentissement du bateau, lors de la traversée d'une grosse vague ou du sillage d'une autre embarcation par exemple, une réduction rapide des gaz ou un changement de cap soudain, pourraient les faire basculer par-dessus bord, à l'avant du bateau, entre les deux pontons. Le moteur hors-bord risquerait alors de les blesser.

#### 1 Bateaux à pont avant ouvert :

Ne permettez à quiconque de rester sur le pont avant, devant la barrière lorsque le bateau est en mouvement. Veillez à ce que les passagers restent derrière la barrière ou la séparation avant.

Les personnes qui se tiennent sur le pont avant peuvent facilement tomber à l'eau. Celles qui laissent pendre leurs pieds à l'avant du bateau prennent le risque d'être entraînées par une vague et projetées dans l'eau.

#### 2 Bateaux équipés de sièges de pêche surélevés, montés à l'avant :

Ces sièges de pêche surélevés ne doivent pas être utilisés lorsque le bateau se déplace à une vitesse supérieure au ralenti ou à celle appropriée pour la pêche à la traîne. Les sièges prévus à cet effet doivent alors être utilisés.

Toute personne assise sur ce siège peut être projetée par-dessus bord à l'avant du bateau en cas de ralentissement soudain et inattendu.

### ⚠ AVERTISSEMENT

**Toute chute à l'avant des plates ou des barges-ponts peut entraîner des lésions corporelles graves, voire mortelles, en raison du contact possible avec le moteur hors-bord. Ne vous tenez pas à l'avant du bateau et restez assis lorsque ce dernier est en mouvement.**

## INFORMACION GENERAL

obj

### MENSAJE DE SEGURIDAD PARA LOS PASAJEROS – EMBARCACIONES DE PONTONES Y DE CUBIERTA

Siempre que la embarcación esté en movimiento, observe la posición de todos los pasajeros. No permita que ningún pasajero se ponga de pie, ni que use asientos distintos de aquellos designados para viajar a velocidades mayores que la de marcha lenta, ya que una disminución repentina de la velocidad, como al cabecear en una ola o estela grande, una reducción repentina de la aceleración o un cambio brusco de la dirección de la embarcación, podría arrojarlos delante de la embarcación. Al caer delante de la embarcación entre los dos pontones quedarán en la trayectoria del motor fuera de borda.

#### 1 Embarcaciones con cubierta delantera abierta:

Nadie debe estar delante de la baranda de la cubierta mientras la embarcación está en movimiento. Todos los pasajeros deben permanecer detrás de la baranda delantera o cerco.

Las personas que se encuentren en la cubierta delantera podrían caerse fácilmente sobre la borda, o si tienen los pies colgando sobre el borde delantero una ola podría atrapar sus piernas y succionarlos al agua.

#### 2 Embarcaciones con asientos de pesca de columna elevada montados en la parte delantera:

Estos asientos elevados de pesca no se deben utilizar cuando la embarcación se esté desplazando a mayor velocidad que la de marcha lenta o de remolque. Sólo se debe sentar en los asientos designados para viajar a mayores velocidades.

Cualquier disminución repentina de la velocidad de la embarcación podría ocasionar que el pasajero que esté sentado en el asiento elevado se caiga delante de la embarcación.

### ⚠ ADVERTENCIA

**Evite las lesiones graves o la muerte a causa de la caída por el extremo delantero de la embarcación de pontones o de cubierta y ser arrollado por el motor fuera de borda. Mientras la embarcación esté en movimiento permanezca sentado y alejado del extremo delantero.**

obh

## INFORMAÇÕES GERAIS

obh2h

### MENSAGEM DE SEGURANÇA DO PASSAGEIRO - BARCOS PONTÃO E DE CONVÉS

Todas as vezes que o barco estiver em movimento, observe a localização de todos os passageiros. Não permita que nenhum passageiro fique em pé ou use assentos diferentes daqueles designados para viajar mais rápido do que com a velocidade de marcha lenta, porque uma redução súbita na velocidade do barco, como o resultado de mergulhar dentro de uma esteira ou onda grande, uma redução súbita da aceleração ou uma mudança marcante na direção do barco, pode ejetá-los por cima da frente do barco. A queda por cima da frente do barco entre dois pontões colocará os passageiros na posição de serem atropelados pelo motor de popa.

#### 1 Barcos que têm um convés dianteiro aberto:

Nenhuma pessoa jamais deve estar sobre o convés, em frente da amurada, enquanto o barco estiver em movimento. Conserve todos os passageiros atrás da amurada dianteira ou de um compartimento fechado.

As pessoas no convés dianteiro podem ser facilmente ejetadas para fora de bordo ou aquelas que embalam os seus pés sobre a borda frontal podem ter as suas pernas agarradas por uma onda e ser puxadas para dentro da água.

#### 2 Barcos com assentos de pesca sobre pedestal elevado, montado na frente:

Esses assentos de pesca elevados não foram projetados para serem usados quando o barco está viajando mais rápido do que a marcha lenta ou do que a velocidade de corrido. Sente somente em assentos designados para viajar em velocidades mais rápidas.

Qualquer redução súbita na velocidade do barco pode fazer com que um passageiro elevado caia por cima da frente do barco.

### ⚠ AVISO

**Evite ferimentos graves ou morte resultantes de uma queda por cima da ponta dianteira de um pontão ou de um barco com convés e de ser atropelado pelo motor de popa. Mantenha-se afastado da ponta dianteira do convés e permaneça sentado enquanto o barco estiver em movimento.**

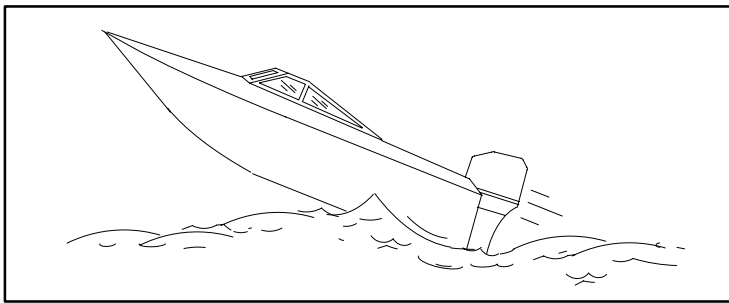

ob

## GENERAL INFORMATION

obu1

### WAVE AND WAKE JUMPING

Operating recreational boats over waves and wakes is a natural part of boating. However, when this activity is done with sufficient speed to force the boat hull partially or completely out of the water, certain hazards arise, particularly when the boat re-enters the water.

The primary concern is the boat changing direction while in the midst of the jump. In such case the landing may cause the boat to veer violently in a new direction. Such a sharp change in direction can cause occupants to be thrown out of their seats, or out of the boat.

There is another less common hazardous result from allowing your boat to launch off a wave or wake. If the bow of your boat pitches down far enough while airborne, upon water contact it may penetrate under the water surface and "submarine" for an instant. This will bring the boat to a nearly instantaneous stop and can send the occupants flying forward. The boat may also steer sharply to one side.

#### **WARNING**

**Avoid serious injury or death from being thrown within or out of a boat when it lands after jumping a wave or wake. Avoid wave or wake jumping whenever possible. Instruct all occupants that if a wake or wave jump occurs, get low and hang on to any boat hand hold.**

obd

## INFORMATIONS GENERALES

obu1d

### SAUT DE VAGUES ET DE TRAÎNÉES DE SILLAGE

Il est normal d'avoir à traverser des vagues ou des traînées de sillage lorsque l'on conduit un bateau de plaisance. Quand cette manœuvre est exécutée avec suffisamment de vitesse pour que la coque du bateau se soulève partiellement ou totalement de l'eau, elle comporte alors des dangers, notamment lorsque la coque entre à nouveau en contact avec l'eau.

Le changement de direction du bateau, au milieu du saut, est particulièrement dangereux, car il risque de virer brutalement à sa retombée dans l'eau. Un tel changement brusque de direction peut projeter les occupants hors de leurs sièges, ou même par-dessus bord.

Le saut de vagues ou de traînées de sillage peut comporter un autre danger moins courant. Si la proue de votre bateau pique suffisamment lorsque ce dernier est aéroporté, elle peut pénétrer sous l'eau et se trouver momentanément immergée. Le bateau exécute alors un arrêt presque instantané et ses occupants peuvent être projetés vers l'avant. Il risque aussi de virer brusquement d'un côté ou de l'autre.

#### **AVERTISSEMENT**

**Pour éviter toute blessure grave, voire mortelle, due à une projection dans le bateau ou par-dessus bord lorsque ce dernier reprend contact avec le plan d'eau, gardez-vous, si possible, de sauter les vagues ou les traînées de sillage. Avertissez tous les passagers de se baisser et de se tenir fermement au bateau lorsque le bateau saute une vague ou une traînée de sillage.**

obj

## INFORMACION GENERAL

obu1j

### SALTAR OLAS Y ESTELAS

El manejo de embarcaciones recreacionales sobre olas y estelas es una parte natural de la navegación. Sin embargo, cuando esta actividad se realiza a suficiente velocidad como para forzar el casco de la embarcación parcial o totalmente fuera del agua, se presentan ciertos riesgos, especialmente cuando la embarcación vuelve a entrar en el agua.

La principal preocupación es el cambio de dirección de la embarcación mientras se encuentra en el medio del salto. En tal caso, al caer la embarcación puede virar violentamente en una nueva dirección. Tal cambio brusco de dirección podría hacer que los ocupantes salgan disparados de sus asientos o de la embarcación.

Existe otro riesgo menos común que resulta de dejar que su embarcación salte sobre una ola o estela. Si la proa de la embarcación se inclina hacia abajo lo suficiente mientras se encuentra en el aire, al hacer contacto con el agua puede penetrarla y "hundirse" momentáneamente. Esto ocasionará la parada casi instantánea de la embarcación y puede arrojar a los ocupantes hacia adelante. También podrá virar violentamente hacia un lado.

#### **ADVERTENCIA**

**Evite las lesiones graves o la muerte a causa de ser arrojado dentro o fuera de una embarcación cuando ésta cae después de saltar sobre una ola o estela. Evite saltar sobre olas o estelas siempre que sea posible. Advierta a todos los ocupantes que si ocurre un salto sobre una ola o estela deben agacharse y asirse de cualquier agarradera de la embarcación.**

obh

## INFORMAÇÕES GERAIS

obu1h

### SALTAR ESTEIRA E ONDA

Operar barcos de lazer sobre ondas e esteiras é uma parte natural da navegação. Contudo, quando esta atividade é feita com velocidade suficiente para forçar o casco do barco parcialmente ou completamente para fora da água, determinados riscos surgem, particularmente quando o barco reentra na água.

A preocupação principal é o barco mudar de direção enquanto estiver saltando. Nesse caso, o pouso na água pode fazer com que o barco se desvie para um rumo novo. Essa mudança brusca na direção pode fazer com que os ocupantes sejam jogados para fora de seus assentos ou ejetados do barco.

Existe um outro perigo, menos comum, de permitir que o seu barco salte uma onda ou esteira. Se a proa do seu barco arfar suficientemente enquanto estiver no ar, ao entrar em contato com a água, ela poderá penetrar debaixo da superfície da água e submergir-se por um instante. Isto levará o barco a uma parada quase instantânea e pode lançar os ocupantes para a frente. O barco pode também fazer uma curva brusca para um lado.

#### **AVISO**

**Evite ferimentos graves ou morte resultantes de ser jogado para dentro ou para fora de um barco, quando ele atingir a água após ter saltado uma onda ou esteira. Evite saltar uma onda ou esteira sempre que for possível. Instrua todos os ocupantes para que no caso de ocorrer um salto de onda ou esteira, que eles se abaixem e segurem um suporte, do barco, para as mãos.**

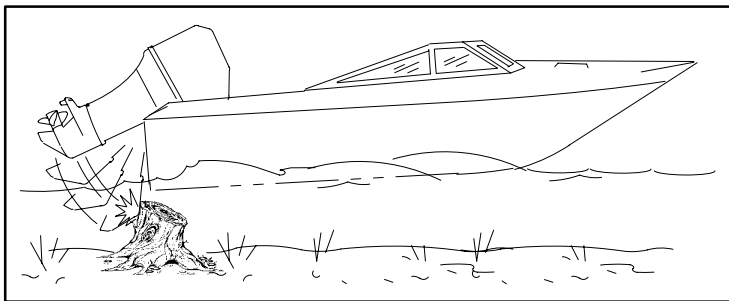

ob

## GENERAL INFORMATION

ob1

### IMPACT WITH UNDERWATER HAZARDS

Reduce speed and proceed with caution whenever you drive a boat in shallow water areas or in areas where you suspect of underwater obstacles may exist which could be struck by the outboard or the boat bottom. **The most important thing you can do to help reduce injury or impact damage from striking a floating or underwater object is to control the boat speed. Under these conditions, boat speed should be kept to a minimum planing speed (15 to 25 MPH).**

#### **⚠ WARNING**

**To avoid serious injury or death from all or part of an outboard coming into the boat after striking a floating or underwater obstacle maintain a top speed no greater than minimum planing speed.**

Striking a floating or underwater object could result in an infinite number of situations. Some of these situations could result in the following:

- Part of the outboard or the entire outboard could break loose and fly into the boat.
- The boat could move suddenly in a new direction. Such a sharp change in direction can cause occupants to be thrown out of their seats or out of the boat.
- A rapid reduction in speed. This will cause occupants to be thrown forward, or even out of the boat.
- Impact damage to the outboard and/or boat.

obd

## INFORMATIONS GENERALES

ob1d

### IMPACT AVEC DES OBJETS IMMERSÉS

Réduisez la vitesse et naviguez avec prudence chaque fois que le bateau se trouve dans des eaux peu profondes ou dans des zones qui peuvent renfermer des obstacles immergés susceptibles d'être heurtés par le hors-bord ou par la carène du bateau. **Contrôler la vitesse est le meilleur moyen de réduire les blessures ou les dommages matériels qui peuvent survenir à la suite d'un impact avec un objet flottant ou immergé. Dans ces conditions, la vitesse du bateau doit être maintenue à une vitesse de déjaugeage minimum (25 à 40 km/h).**

#### **⚠ AVERTISSEMENT**

**Pour éviter des blessures graves, voire mortelles, provoquées par tout ou partie d'un moteur hors-bord projeté dans le bateau à la suite d'un impact avec un obstacle flottant ou immergé, maintenez une vitesse maximale équivalente au plus à la vitesse de déjaugeage minimum.**

L'impact avec un objet flottant ou immergé peut être à l'origine d'un grand nombre de situations différentes. Certaines d'entre elles peuvent entraîner les problèmes suivants :

- Une partie ou la totalité du moteur peut se détacher et être projetée dans le bateau.
- Le bateau peut se déplacer soudainement dans un sens. Un tel changement brusque de direction peut éjecter les passagers de leur siège ou les projeter par-dessus bord.
- Une réduction rapide de vitesse peut projeter les passagers vers l'avant ou même par-dessus bord.
- Dégâts matériels au hors-bord et/ou au bateau à la suite de l'impact.

obj

## INFORMACION GENERAL

ob1j

### IMPACTO CON OBSTÁCULOS SUMERGIDOS

Siempre que conduzca una embarcación en áreas de aguas poco profundas o en áreas donde sospeche que existan obstáculos sumergidos con los que podría chocar el motor fuera de borda o el fondo de la embarcación, reduzca la velocidad y prosiga con cautela. **La maniobra más importante que usted puede hacer para reducir las lesiones o el daño del impacto al chocar con un objeto flotante o sumergido es controlar la velocidad de la embarcación. Bajo estas condiciones, se debe mantener la velocidad de la embarcación a la velocidad mínima de planeo (25 a 40 km/h).**

#### **⚠ ADVERTENCIA**

**Para evitar lesiones graves o la muerte a causa del impacto de un motor o parte del mismo, que se desprenda de la embarcación después de chocar contra un obstáculo flotante o sumergido, mantenga una velocidad máxima no mayor que la velocidad mínima de planeo.**

El impacto contra un objeto flotante o sumergido podría producir un número infinito de situaciones. Algunas de estas situaciones podrían dar lugar a lo siguiente:

- Parte del motor fuera de borda, o su totalidad, podría desprenderse violentamente y caer en la embarcación.
- La embarcación podría cambiar violentamente de dirección. Tal cambio brusco de dirección podría hacer que los ocupantes salgan disparados de sus asientos o de la embarcación.
- Una reducción rápida de la velocidad. Esto hará que los ocupantes salgan disparados hacia adelante, e incluso fuera de la embarcación.
- Daño al motor o la embarcación a causa del impacto.

(continúa en la siguiente página)

obh

## INFORMAÇÕES GERAIS

ob1h

### IMPACTO EM OBSTÁCULOS SUBMERSOS

Reduza a velocidade e vá com cuidado sempre que dirigir um barco em áreas de água rasa ou onde você suspeite que haja obstáculos submersos, os quais poderiam ser golpeados pelo motor de popa ou pelo fundo do barco. **A coisa mais importante que você pode fazer para ajudar a reduzir ferimentos ou danos causados pelo impacto ao bater num objeto flutuando ou submerso é controlar a velocidade do barco. Sob essas circunstâncias, a velocidade do barco deve ser conservada na velocidade mínima de planeio (15 a 25 MPH).**

#### **⚠ AVISO**

**Para evitar ferimentos graves ou morte resultantes de um motor de popa inteiro ou parte dele vindo para dentro do barco, após ter batido num obstáculo flutuante ou submerso, mantenha uma velocidade máxima que não seja superior a velocidade mínima de planeio.**

A batida em um objeto submerso ou flutuante pode resultar num número infinito de situações. Algumas dessas situações podem resultar no seguinte:

- Parte do motor de popa ou o motor de popa inteiro pode quebrar e voar para dentro do barco.
- O barco pode mover-se subitamente em uma nova direção. Essa mudança brusca na direção pode fazer com que os ocupantes sejam jogados para fora de seus assentos ou ejetados do barco.
- Uma redução rápida na velocidade. Isto fará com que os ocupantes sejam jogados para frente ou até mesmo ejetados do barco.
- Avarias causadas pelo impacto ao motor de popa e/ou ao barco.

(continua na próxima página)

## GENERAL INFORMATION

obi2

### IMPACT WITH UNDERWATER HAZARDS

Keep in mind, one of the most important things you can do to help reduce injury or impact damage in these situations is control the boat speed. Boat speed should be kept to a minimum planing speed when driving in waters known to have underwater obstacles.

After striking a submerged object, stop the engine as soon as possible and inspect the outboard for any broken or loose parts. If damage is present or suspected, the outboard should be taken to an authorized dealer for a thorough inspection and necessary repair.

The boat should also be checked for any hull fractures, transom fractures, or water leaks.

Operating a damaged outboard could cause additional damage to other parts of the outboard, or could affect control of the boat. If continued running is necessary, do so at greatly reduced speeds.

#### **WARNING**

**Avoid serious injury or death from loss of boat control. Continued boating with major impact damage can result in sudden outboard component failure with or without subsequent impacts. Have the outboard thoroughly inspected and any necessary repairs made.**

#### Additional safety instructions for Hand tilted outboards

If an obstacle is struck at planing speed and the outboard is not fastened to the boat transom with through bolts in addition to the transom bracket clamp screws, it is possible that the outboard could fly off the transom and possibly land in the boat.

#### **WARNING**

**Avoid serious injury or death from being struck by a disconnected outboard. Do not boat above idle speed in water suspected of containing underwater obstacles if the outboard is not bolted to the transom.**

When operating a hand tilted outboard, no operator, passenger, or cargo should occupy the space directly in front of the outboard. This space may be violently filled by the outboard if the outboard should kick up from striking an underwater obstacle.

obd

## INFORMATIONS GENERALES

obi2d

### IMPACT AVEC DES OBJETS IMMERSÉS

N'oubliez pas que l'un des meilleurs moyens d'éviter les blessures ou les dégâts matériels dus à un impact est de contrôler la vitesse du bateau. Cette dernière doit être maintenue à une vitesse de déjaugage minimum lorsque le bateau navigue dans des eaux infestées d'obstacles immergés.

À la suite de tout impact avec un objet immergé, arrêtez le moteur dès que possible et vérifiez qu'aucune de ses pièces n'est cassée ou détachée. En cas de dégât matériel, réel ou suspecté, faites vérifier et réparer le moteur par un revendeur agréé.

La coque du bateau, le tableau arrière, ainsi que les éventuelles fuites d'eau doivent aussi être vérifiés.

L'utilisation d'un moteur hors-bord défaillant peut provoquer des dégâts aux autres pièces ou compromettre le contrôle du bateau. Si le moteur doit être malgré tout utilisé, faites-le tourner à des vitesses très réduites.

#### **AVERTISSEMENT**

**Pour éviter toute blessure grave, voire mortelle, ne perdez pas le contrôle du bateau. L'utilisation d'un moteur endommagé par un impact peut entraîner une défaillance soudaine de ses organes, avec ou sans impacts ultérieurs. Faites vérifier et réparer le moteur.**

#### Autres consignes de sécurité pour les moteurs hors-bord à barre franche

Si le bateau heurte un obstacle à la vitesse de déjaugage alors que le moteur hors-bord n'est fixé au tableau arrière que par les vis de serrage du support, sans boulons traversants, il est possible que le moteur se détache du tableau arrière et soit projeté dans le bateau.

#### **AVERTISSEMENT**

**Pour éviter toute blessure grave, voire mortelle, à la suite d'un moteur hors-bord qui viendrait à se détacher du tableau arrière, ne naviguez pas à une vitesse supérieure au ralenti dans des eaux susceptibles de renfermer des obstacles immergés si le moteur n'est pas fixé au tableau arrière par des boulons traversants.**

Si votre bateau est équipé d'un moteur hors-bord à barre franche, aucun pilote, passager ou chargement ne doit se trouver directement devant le moteur. Ce dernier peut soudainement être projeté dans cet espace s'il venait à heurter un obstacle immergé.

## INFORMACION GENERAL

obi2j

### IMPACTO CON OBSTACULOS SUMERGIDOS

Tenga en cuenta que la maniobra más importante que usted puede hacer en estas situaciones para minimizar las lesiones o el daño a causa del impacto es controlar la velocidad de la embarcación. Se debe mantener la velocidad de la embarcación a la velocidad mínima de planeo al conducir en aguas donde se sabe que hay obstáculos sumergidos.

Después de chocar con un objeto sumergido, pare el motor lo más pronto posible e inspecciónelo para ver si se han roto o aflojado piezas. Si se ha producido daño, o se sospecha que lo haya, lleve el motor fuera de borda a un distribuidor autorizado para someterlo a una inspección completa y realizar las reparaciones necesarias.

También se debe revisar la embarcación en busca de fracturas del casco, del espejo de popa o filtraciones de agua.

La operación de un motor fuera de borda dañado puede causar más daños a otras piezas del motor, o afectar el control de la embarcación. Si tiene que continuar haciéndolo funcionar, hágalo a velocidades muy reducidas.

#### **ADVERTENCIA**

**Evite lesiones graves o la muerte a causa de la pérdida del control de la embarcación. Si se continúa navegando después de recibir daño fuerte por impacto pueden ocurrir fallos súbitos de los componentes del motor con o sin impactos subsecuentes. Haga revisar minuciosamente el motor y que le hagan las reparaciones necesarias.**

#### Instrucciones adicionales de seguridad para motores fuera de borda con palanca de dirección manual

Si se choca con un obstáculo cuando la embarcación corre a la velocidad de planeo y el motor fuera de borda no está asegurado al espejo de popa con pernos pasantes, además de los tornillos de la abrazadera de soporte del espejo de popa, es posible que el motor salga disparado del espejo de popa y caiga dentro de la embarcación.

#### **ADVERTENCIA**

**Evite las lesiones graves o la muerte a causa del impacto de un motor fuera de borda desconectado. No navegue a mayor velocidad que la de marcha en vacío en aguas donde se sospeche que existan obstáculos sumergidos si el motor fuera de borda no está empernado al espejo de popa.**

Al operar un motor fuera de borda con palanca de dirección manual, no debe haber ningún operador, pasajero ni carga en el espacio que queda directamente frente al motor. El motor ocupará violentamente este espacio si levantara se si choca con un obstáculo sumergido.

obh

## INFORMAÇÕES GERAIS

obi2h

### IMPACTO EM OBSTACULOS SUBMERSOS

Lembre-se que uma das coisas mais importantes que você pode fazer nestas situações para ajudar a reduzir ferimentos ou avarias causadas pelo impacto é controlar a velocidade do barco. A velocidade do barco deve ser conservada na velocidade mínima de planeio ao dirigir em águas conhecidas por conterem obstáculos submersos.

Depois de golpear um objeto submerso, pare o motor assim que for possível e inspecione o motor de popa para ver se há peças frouxas ou quebradas. Se houver avaria ou a suspeita de avaria, o motor de popa deve ser levado a um revendedor autorizado para uma inspeção completa e conserto necessário.

O barco deve ser inspecionado também para ver se tem quaisquer rachaduras no casco ou na popa, ou se há vazamentos de água.

A operação de um motor de popa danificado pode causar avarias adicionais em outras peças do motor de popa, ou pode afetar o controle do barco. Se for necessário continuar com a operação, faça-o em velocidades bastante reduzidas.

#### **AVISO**

**Evite ferimentos graves ou morte causados pela perda do controle do barco. A continuação da navegação com avaria grande causada por um impacto pode resultar em falha súbita de algum componente do motor de popa com ou sem impactos subseqüentes. Providencie para que o seu revendedor inspecione completamente o motor de popa e faça quaisquer consertos necessários.**

#### Instruções de segurança adicionais para os motores de popa com cana do leme e arranque manual

Se o motor de popa bater num obstáculo navegando em velocidade de planeio e não estiver bem preso na popa do barco com as cavilhas passantes, além dos parafusos da braçadeira do suporte de popa, é possível que o motor de popa voe para fora da popa e aterrisse possivelmente dentro do barco.

#### **AVISO**

**Evite ferimentos graves ou morte causados pelo golpe de um motor de popa desconectado. Não navegue em velocidades superiores a de marcha lenta em águas que se suspeite conter obstáculos submersos, se o motor de popa não estiver aparafusado na popa.**

Ao operar um motor de popa com cana do leme e de arranque manual, nenhum operador, passageiro ou carga deve ocupar o espaço diretamente a frente do motor de popa. Este espaço pode ser preenchido violentamente pelo motor de popa, se ele saltar após ter batido num obstáculo submerso.

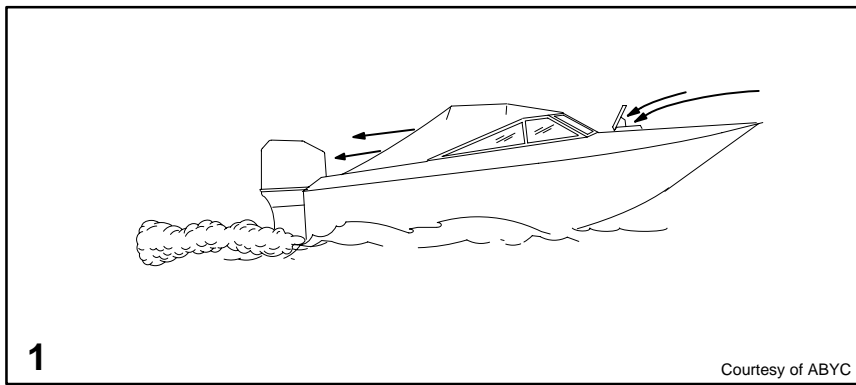

1

Courtesy of ABYC

ob

## GENERAL INFORMATION

obi2

### EXHAUST EMISSIONS

#### Be Alert To Carbon Monoxide Poisoning

Carbon monoxide is present in the exhaust fumes of all internal combustion engines including the outboards, stern drives and inboard engines that propel boats, as well as the generators that power various boat accessories. Carbon monoxide is a deadly gas that is odorless, colorless and tasteless.

Early symptoms of carbon monoxide poisoning which should not be confused with seasickness or intoxication, include headache, dizziness, drowsiness, and nausea.

#### **⚠ WARNING**

**Avoid the combination of a running engine and poor ventilation. Prolonged exposure to carbon monoxide in sufficient concentration can lead to unconsciousness, brain damage, or death.**

#### Good Ventilation

Ventilate passenger area, open side curtains, or forward hatches to remove fumes.

#### 1 Example of Desired air flow through the boat

obd

## INFORMATIONS GENERALES

obi2d

### GAZ D'ÉCHAPPEMENT

#### Attention au monoxyde de carbone !

Le monoxyde de carbone est présent dans les gaz d'échappement de tous les moteurs à combustion interne, y compris les hors-bord, les moteurs à embase et les moteurs in-bord de propulsion des bateaux, ainsi que les générateurs d'alimentation des différents accessoires. Le monoxyde de carbone est un gaz mortel incolore, inodore et insipide.

Les symptômes précurseurs, qui ne doivent pas être confondus avec le mal de mer ou l'ivresse, comprennent des maux de tête, des vertiges, la somnolence et des nausées.

#### **⚠ AVERTISSEMENT**

**Évitez de faire tourner le moteur si la ventilation n'est pas suffisante. Une exposition prolongée au monoxyde de carbone, en concentration suffisante, peut provoquer des évanouissements, des lésions cérébrales ou la mort.**

#### Bonne ventilation

Aérez la cabine des passagers, ouvrez les rideaux latéraux ou écoutilles avant pour évacuer les gaz.

#### 1 Exemple de bonne ventilation- Circulation d'air désirée dans le bateau

obj

## INFORMACION GENERAL

obi2j

### EMISIONES DEL ESCAPE

#### Cuidado con el envenenamiento por monóxido de carbono

El monóxido de carbono se encuentra en los gases de escape de todos los motores de combustión interna, incluyendo los motores fuera de borda, motores dentro/fuera y motores marinos que propulsan embarcaciones, así como los grupos electrógenos que accionan varios accesorios de una embarcación. El monóxido de carbono es un gas mortal que no tiene color, olor ni sabor.

Los síntomas iniciales del envenenamiento por monóxido de carbono, que no se deben confundir con el mareo o la intoxicación, incluyen el dolor de cabeza, el vértigo, el adormecimiento y las náuseas.

#### **⚠ ADVERTENCIA**

**Evite la combinación de un motor funcionando y ventilación deficiente. La exposición prolongada al monóxido de carbono en concentración suficiente puede dar lugar a pérdida del sentido, daño al cerebro o la muerte.**

#### Buena ventilación

Ventile el área de pasajeros, abra las cortinas laterales o ponga las escotillas hacia adelante para eliminar los gases.

#### 1 Ejemplo de flujo de aire deseado a través de la embarcación

obh

## INFORMAÇÕES GERAIS

obi2h

### EMISSIONES DE ESCAPAMENTO

#### Esteja Alerta para Envenenamento Causado por Monóxido de Carbono

O monóxido de carbono está presente nos gases de escapamento de todos os motores de combustão interna incluindo os motores de popa, os motores de propulsão traseira "stern drives" e os motores a bordo que propulsionam barcos, como também nos geradores que energizam vários acessórios do barco. O monóxido de carbono é um gás mortal que é inodoro, incolor e não tem sabor.

Os sintomas precoces de envenenamento por monóxido de carbono que não devem ser confundidos com o enjôo causado pelo balanço do mar ou intoxicação, incluem dor de cabeça, tonteira, sonolência e náusea.

#### **⚠ AVISO**

**Evite a combinação de um motor operando e má ventilação. A exposição prolongada ao monóxido de carbono em concentração suficiente pode levar a inconsciência, danos cerebrais ou morte.**

#### Boa Ventilação

Ventile a área de passageiros, abra as cortinas laterais ou as escotilhas de proa para remover os gases.

#### 1 Exemplo de boa ventilação - Fluxo de ar desejado através do barco

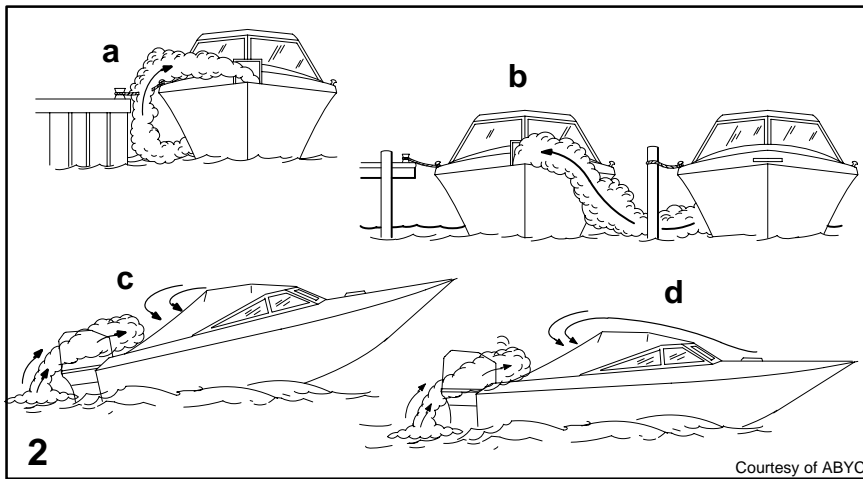

Courtesy of ABYC

ob

## GENERAL INFORMATION

obi3

### EXHAUST EMISSIONS (CONTINUED)

#### Poor Ventilation

Under certain running and/or wind conditions, permanently enclosed or canvas enclosed cabins or cockpits with insufficient ventilation may draw in carbon monoxide. Install one or more carbon monoxide detectors in your boat.

Although the occurrence is rare, on a very calm day, swimmers and passengers in an unclosed area of a stationary boat that contains or is near a running engine may be exposed to a hazardous level of carbon monoxide.

#### 2 Examples of Poor Ventilation:

While boat is stationary

- Running the engine when the boat is moored in a confined space.
- Mooring close to another boat that has its engine running.

While boat is moving

- Running the boat with the trim angle of the bow too high.
- Running the boat with no forward hatches open (station wagon effect).

obd

## INFORMATIONS GENERALES

obi3d

### GAZ D'ÉCHAPPEMENT (SUITE)

#### Mauvaise ventilation

Dans certaines conditions de fonctionnement ou de vent, le monoxyde de carbone peut être aspiré dans les cabines ou les postes de pilotage clos ou recouverts d'un taud ne procurant pas de ventilation suffisante. Installez un ou plusieurs détecteurs de monoxyde de carbone dans votre bateau.

Dans de rares cas, par mer calme, les nageurs et les passagers d'un bateau à l'arrêt, dont le moteur tourne ou qui se trouve à proximité d'un moteur en marche, peuvent être exposés à une concentration dangereuse de monoxyde de carbone, même s'ils se tiennent dans une zone non close.

#### 2 Exemples de mauvaise ventilation

Bateau stationnaire

- Moteur tournant lorsque le bateau est amarré dans un espace confiné.
- Amarrage à proximité d'un autre bateau dont le moteur tourne au ralenti.

Bateau en mouvement

- Moteur tournant avec un angle de relevage avant trop haut.
- Moteur tournant alors qu'aucune écoutille avant n'est ouverte (effet de voiture break).

obj

## INFORMACION GENERAL

obi3j

### EMISIONES DEL ESCAPE (CONTINUACION)

#### Ventilacion deficiente

Bajo ciertas condiciones de funcionamiento y/o del viento, las cabinas o casetas del timón, de cubierta permanente o cubiertas con lona, con ventilación insuficiente, pueden aspirar monóxido de carbono. Instale uno o varios detectores de monóxido de carbono en su embarcación.

Aunque esta situación es poco común, en un día muy tranquilo, los bañistas y los pasajeros que se encuentren en un área encerrada de una embarcación sin movimiento, que contenga un motor en funcionamiento o esté cerca de uno, pueden quedar expuestos a un nivel peligroso de monóxido de carbono.

#### 2 Ejemplos de ventilación deficiente

Mientras la embarcación no se mueva:

- Hacer funcionar el motor mientras la embarcación esté anclada en un espacio confinado.
- Anclar cerca de otra embarcación cuyo motor esté funcionando.

Mientras la embarcación esté en movimiento:

- Operar la embarcación con el ángulo de levante de la proa demasiado alto.
- Operar la embarcación sin tener ninguna escotilla delantera abierta (efecto camioneta station wagon).

obh

## INFORMAÇÕES GERAIS

obi3h

### EMISSIONES DE ESCAPAMENTO (CONTINUAÇÃO)

#### Má Ventilação

Em determinadas condições de operação e/ou de vento, postos de pilotagem ou cabinas permanentemente fechadas ou fechadas com lona, que tenham ventilação insuficiente, podem reter monóxido de carbono. Instale um ou mais detectores de monóxido de carbono no seu barco.

Embora a ocorrência seja rara, em um dia muito calmo, nadadores e passageiros em uma área descoberta de um barco estacionário que contenha ou que esteja próximo de um motor operando podem ser expostos a níveis perigosos de monóxido de carbono.

#### 2 Exemplos de má ventilação

Enquanto o barco está estacionário

- Operar o motor quando o barco estiver atracado em um espaço confinado.
- Atracar próximo de outro barco que tenha o seu motor operando.

Enquanto o barco está se movimentando

- Operar o barco com o ângulo de compensação da proa muito alto.
- Operar o barco sem nenhuma das escotilhas dianteiras abertas (efeito de caminhonete).

## GENERAL INFORMATION

### SELECTING ACCESSORIES FOR YOUR OUTBOARD

Genuine Mercury Marine Quicksilver Accessories have been specifically designed and tested for your outboard. These accessories are available from Mercury Marine dealers.

Some accessories not manufactured or sold by Mercury Marine are not designed to be safely used with your outboard or outboard operating system. Acquire and read the installation, operation, and maintenance manuals for all your selected accessories.

#### **⚠ WARNING**

**Check with your dealer before installation of accessories. The misuse of acceptable accessories or the use of unacceptable accessories can result in serious injury, death, or product failure.**

### SAFE BOATING SUGGESTIONS

In order to safely enjoy the waterways, familiarize yourself with local and other governmental boating regulations and restrictions, and consider the following suggestions.

**Use flotation devices.** Have an approved personal flotation device of suitable size for each person aboard (it is the law) and have it readily accessible.

**Do not overload your boat.** Most boats are rated and certified for maximum load (weight) capacities (refer to your boat capacity plate). If in doubt, contact your dealer or the boats manufacturer.

**Perform safety checks and required maintenance.** Follow a regular schedule and ensure that all repairs are properly made.

(continued on next page)

## INFORMATIONS GENERALES

### CHOIX DES ACCESSOIRES DU MOTEUR HORS-BORD

Les accessoires de marque Mercury Marine Quicksilver ont été conçus et testés spécialement pour votre moteur hors-bord. Ces accessoires sont disponibles auprès des revendeurs Mercury Marine.

Certains accessoires qui ne sont pas fabriqués ou vendus par Mercury Marine peuvent présenter des problèmes de sécurité si vous les utilisez avec votre moteur hors-bord. Procurez-vous les manuels d'installation, d'utilisation et d'entretien de tous les accessoires que vous choisissez et lisez-les attentivement.

#### **⚠ AVERTISSEMENT**

**Consultez votre concessionnaire avant toute installation d'accessoires. Un mauvais usage des accessoires recommandés ou l'installation d'accessoires incompatibles avec votre équipement peut causer des blessures graves ou mortelles ou une défaillance du produit.**

### SECURITE SUR L'EAU

Pour votre sécurité sur l'eau, renseignez-vous sur la réglementation et les restrictions relatives à la navigation, et n'oubliez pas les mesures de précaution ci-dessous.

**Utilisez un gilet de sauvetage.** Vous devez disposer d'un gilet de sauvetage homologué facilement accessible pour chaque personne à bord.

**Ne chargez pas votre bateau à l'excès.** La plupart des bateaux sont classés et certifiés en fonction d'une capacité de charge (poids transporté) nominale maximale. Consultez la plaque de capacité de votre bateau. Dans le doute, contactez votre concessionnaire ou le constructeur du bateau.

**Procédez régulièrement à toutes les vérifications de sécurité et à tous les travaux d'entretien requis et veillez à faire effectuer les réparations nécessaires.**

(suite page suivante)

## INFORMACION GENERAL

### SELECCION DE ACCESORIOS PARA SU MOTOR FUERA DE BORDA

Los accesorios genuinos Quicksilver de Mercury Marine han sido diseñados y sometidos a prueba específicamente para su motor fuera de borda. Puede obtener estos accesorios en los concesionarios de Mercury Marine.

Algunos accesorios que no han sido fabricados o vendidos por Mercury Marine no están diseñados para usarse con su motor fuera de borda o el sistema operativo de su motor fuera de borda sin producir problemas. Adquiera y lea los manuales de instalación, operación y mantenimiento de todos los accesorios que seleccione.

#### **⚠ ADVERTENCIA**

**Consulte con su distribuidor antes de instalar los accesorios. Si los accesorios aceptables no son usados debidamente o si se usan accesorios no recomendables, se podrían producir lesiones graves, la muerte o defectos del producto.**

### SUGERENCIAS PARA UNA NAVEGACION SEGURA

Para disfrutar de las vías náuticas sin ningún riesgo, familiarícese con los reglamentos y las restricciones locales y gubernamentales sobre la navegación. Además, tome en cuenta las siguientes sugerencias.

**Use los dispositivos de flotación.** Disponga de un dispositivo flotador personal del tamaño adecuado para cada persona a bordo y téngalos a la mano.

**No sobrecargue su embarcación.** La mayoría de embarcaciones están certificadas para una capacidad nominal de carga (peso) máxima (vea la placa de capacidades de su embarcación). Si tuviera alguna duda, consulte con su distribuidor o el fabricante de la embarcación.

**Efectúe las revisiones de seguridad y siga el programa de mantenimiento requerido,** y asegúrese de que todas las reparaciones sean hechas debidamente.

(continúa en la siguiente página)

## INFORMAÇÕES GERAIS

### SELEÇÃO DE ACESSÓRIOS PARA O MOTOR DE POPA

Os acessórios genuínos Quicksilver da Mercury Marine foram projetados e testados especificamente para o seu motor. Esses acessórios podem ser adquiridos nos revendedores Mercury Marine.

Alguns acessórios que não foram fabricados ou vendidos pela Mercury Marine não foram projetados para serem usados de forma segura com o motor ou seus sistemas operacionais. Obtenha e leia os manuais de instalação, operação e manutenção de todos os acessórios selecionados.

#### **⚠ AVISO**

**Consulte seu revendedor antes de instalar os acessórios. O uso indevido de acessórios aceitáveis, ou o uso de acessórios inaceitáveis, poderá resultar em graves ferimentos, morte ou falha do produto.**

### SUGESTÕES PARA NAVEGAR COM SEGURANÇA

Para desfrutar das vias aquáticas com segurança, familiarize-se com os regulamentos e restrições de navegação das autoridades locais e de outros órgãos, e considere as seguintes sugestões.

**Use dispositivos de flutuação.** Mantenha a bordo e facilmente acessíveis, salva-vidas individuais aprovados, no tamanho apropriado, para cada passageiro do barco.

**Não sobrecarregue o barco.** A maioria dos barcos são avaliados e aprovados para uma capacidade máxima de carga (peso). (Consulte a plaqueta que indica a capacidade do seu barco). No caso de dúvidas, entre em contato com seu revendedor ou com o fabricante do barco.

**Realize as verificações de segurança e a manutenção periódica necessária.** Siga um programa regular e assegure-se de que todos os reparos sejam feitos de forma apropriada.

(continua na próxima página)

## GENERAL INFORMATION SAFE BOATING SUGGESTIONS (CONTINUED)

**Know and obey all nautical rules and laws of the waterways.** Boat operators should complete a boating safety course. Courses are offered in the U.S.A. by (1) The U.S. Coast Guard Auxiliary, (2) The Power Squadron, (3) The Red Cross and (4) your state boating law enforcement agency. Inquiries may be made to the Boating Hot-line, 1-800-368-5647 or the Boat U.S. Foundation information number 1-800-336-BOAT.

**Make sure everyone in the boat is properly seated.** Don't allow anyone to sit or ride on any part of the boat that was not intended for such use. This includes backs of seats, gunwales, transom, bow, decks, raised fishing seats, any rotating fishing seat; anywhere that sudden unexpected acceleration, sudden stopping, unexpected loss of boat control or sudden boat movement could cause a person to be thrown overboard or into the boat.

**Never be under the influence of alcohol or drugs while boating (it is the law).** They impair your judgment and greatly reduce your ability to react quickly.

**Prepare other boat operators.** Instruct at least one person on board in the basics of starting and operating the outboard and boat handling in case the driver becomes disabled or falls overboard.

**Passenger boarding.** Stop the engine whenever passengers are boarding, unloading or are near the back (stern) of the boat. Just shifting the outboard into neutral is not sufficient.

**Be alert.** The operator of the boat is responsible by law to "maintain a proper lookout by sight (and hearing)." The operator must have an unobstructed view particularly to the front. No passengers, load, or fishing seats should block the operators view when operating the boat above idle speed.

**Never drive your boat directly behind a water skier in case the skier falls.** As an example, your boat traveling at 25 miles per hour (40 km/hr) in 5 seconds will overtake a fallen skier who was 200 feet (61m) in front of you.

(continued on next page)

## INFORMATIONS GENERALES SECURITE SUR L'EAU (SUITE)

**Prenez connaissance avec tous les règlements et lois nautiques applicables et respectez-les.** Nous conseillons aux pilotes de suivre l'un des cours de navigation et de sécurité nautique proposés par diverses organisations telles que : 1. les auxiliaires des Garde-côtes, 2. les clubs nautiques, 3. la Croix Rouge et 4. la police maritime et des voies d'eau.

**Veillez à ce que tous vos passagers soient bien assis.** Ne laissez personne s'installer sur une partie quelconque du bateau non prévue à cet effet, par exemple les dossiers des sièges, les plats-bords, le tableau arrière, la proue, les ponts, les sièges de pêche surélevés ou tournants. De manière générale, interdisez tous les endroits d'où une personne pourrait tomber ou être projetée à l'eau en cas d'accélération brusque et inattendue, d'arrêt ou de mouvement soudains ou de perte de contrôle du bateau.

**Ne naviguez jamais en état d'ivresse ou d'intoxication.** Votre jugement et vos réflexes en souffriraient.

**Formez d'autres personnes au pilotage du bateau.** Montrez les manoeuvres de base (démarrage, fonctionnement du hors-bord et navigation) à l'un des passagers au moins, au cas où le pilote se trouverait incapable de conduire ou tomberait à l'eau.

**Embarquement de passagers.** Coupez le moteur lorsque vos passagers embarquent, débarquent ou se trouvent près de la poupe (arrière) du bateau (côté hélice). Passer au point mort ne suffit pas.

**Soyez vigilant.** Le pilote est tenu de rester en alerte en permanence, tant par la vue que par l'ouïe. Sa vision ne doit pas être obstruée, particulièrement dans la direction de marche du bateau. Il convient à cet effet d'écarter tout passager, matériel ou siège de pêche se trouvant dans le champ de vision du pilote lorsque le bateau se déplace à une vitesse supérieure au ralenti.

**Ne suivez jamais directement un skieur : s'il tombe, vous risqueriez un accident grave.** A 40 km/h, par exemple, votre bateau ne met que 5 secondes à rattraper un skieur tombé à 61 mètres de vous.

(suite page suivante)

## INFORMACION GENERAL SUGERENCIAS PARA UNA NAVEGACION SEGURA (CONTINUACION)

**Entérese y respete todos los reglamentos náuticos y leyes de vías náuticas.** Las personas que conduzcan embarcaciones deben completar un curso de seguridad de navegación. Consulte con la autoridad náutica local sobre el lugar donde puede tomar este curso.

**Cerciórese de que todos los ocupantes estén sentados debidamente.** No permita que nadie se siente ni viaje en ninguna parte de la embarcación cuya finalidad no sea tal. Esto incluye la parte posterior de los asientos, la borda, el espejo de popa, la proa, las cubiertas, los asientos elevados para pescar y cualquier asiento de pesca giratorio; ya que una aceleración súbita, una parada intempestiva, la pérdida inesperada de control de la embarcación o el movimiento súbito de la misma podrían hacer que la persona salga arrojada al agua o dentro de la embarcación.

**Jamás ingiera alcohol o drogas mientras esté navegando,** porque nublan el juicio y reducen enormemente su capacidad de reaccionar rápidamente.

**Prepare a otros operadores de la embarcación.** Instruya cuando menos a una persona a bordo acerca de los aspectos básicos del arranque y la operación del motor de fuera de borda y sobre el manejo de la embarcación en caso de que el piloto quede inhabilitado o se caiga al agua.

**Subida de pasajeros a bordo.** Apague el motor siempre que los pasajeros estén abordando o bajando de la embarcación o estén cerca de la popa de la embarcación (hélice). No es suficiente colocar el motor fuera de borda en neutro.

**Manténgase alerta.** El piloto de la embarcación debe "mantener una vigía visual (y auditiva) apropiada". El piloto tiene que tener una visión sin obstrucciones, especialmente hacia adelante. Ningún pasajero ni ninguna carga o asiento para pescar debe bloquear la visión del piloto mientras esté conduciendo la embarcación a una velocidad mayor que la de marcha en vacío.

**Jamás conduzca su embarcación directamente detrás de un esquiador por si éste se cae.** Por ejemplo, si su embarcación está yendo a 40 km por hora, le demorará 5 segundos alcanzar a un esquiador caído que está a 61 m delante suyo.

(continúa en la siguiente página)

## INFORMAÇÕES GERAIS SUGESTÕES PARA NAVEGAR COM SEGURANÇA (CONTINUAÇÃO)

**Conheça e obedeça os regulamentos náuticos e as leis das vias aquáticas.** Os operadores de barcos devem completar um curso de segurança para a atividade náutica.

**Certifique-se de que todos os ocupantes do barco estejam corretamente sentados.** Não permita que nenhuma pessoa sente ou trafegue em qualquer parte do barco que não sirva para tal finalidade. Isto inclui sentar-se no encosto dos assentos, nas amuradas, na travessa, na proa, no convés, nos assentos elevados para pesca, em qualquer assento giratório para pesca; em qualquer parte do barco que possa fazer com que uma pessoa seja projetada para fora ou para dentro do barco no caso de aceleração abrupta, parada brusca do barco, perda inesperada de controle do barco ou movimento abrupto do mesmo.

**Nunca navegue sob a efeito de bebidas alcóolicas ou de drogas (é a lei).** Estas substâncias prejudicam seu discernimento e reduzem sua capacidade de reagir com rapidez.

**Prepare outros operadores do barco.** Ensine pelo menos uma pessoa a bordo as noções básicas de partida e operação do motor de popa e do manejo do barco caso o operador fique incapacitado ou caia fora do barco.

**Entrada de passageiro no barco.** Pare o motor sempre que os passageiros estiverem entrando e saindo do barco, ou quando estiverem perto da traseira (popa) do bascó. Colocar a marcha em neutro não é suficiente.

**Fique sempre alerta.** O operador é legalmente responsável por "manter vigilância visual (e auditiva)". O operador deve ter a visão desobstruída, especialmente à frente. Nenhum passageiro, carga ou assento para pesca deve obstruir a visão do operador durante operação do barco, nas velocidades acima de marcha lenta.

**Não mantenha nunca o barco muito próximo de um esquiador à sua frente, porque ele poderá cair.** A título de exemplo, um barco, à velocidade de 40 quilômetros por hora, atingirá em 5 segundos um esquiador caído a 60 metros à sua frente.

(continua na próxima página)



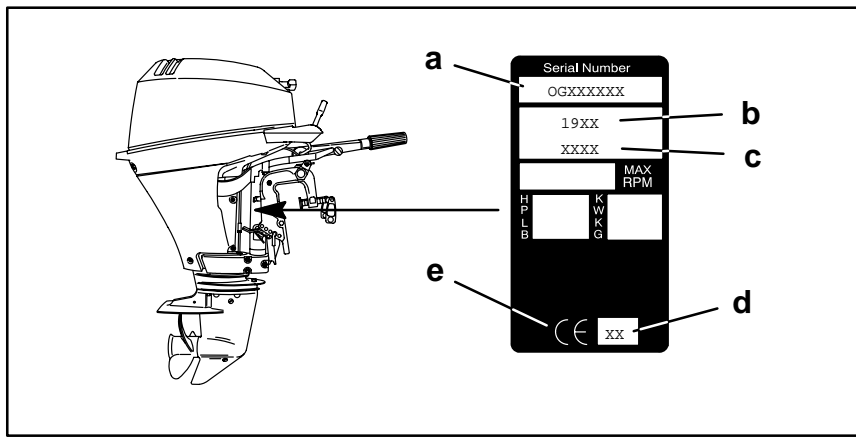

ob

## GENERAL INFORMATION

### SAFE BOATING SUGGESTIONS (CONTINUED)

**Watch fallen skiers.** When using your boat for water skiing or similar activities, always keep a fallen or down skier on the operator's side of the boat while returning to attend the skier. The operator should always have the down skier in sight and never back up to the skier or anyone in the water.

**Report accidents.** Boat operators are required by law to file a Boating Accident Report with their state boating law enforcement agency when their boat is involved in certain boating accidents. A boating accident must be reported if (1) there is loss of life or probable loss of life, (2) there is personal injury requiring medical treatment beyond first aid, (3) there is damage to boats or other property where the damage value exceeds \$500.00 or (4) there is complete loss of the boat. Seek further assistance from local law enforcement.

obl2

### RECORDING SERIAL NUMBER

It is important to record this number for future reference. The serial number is located on the outboard as shown.

- Serial Number
- Model Year
- Model Designation
- Year Manufactured
- Certified Europe Insignia

obd

## INFORMATIONS GENERALES

### SECURITE SUR L'EAU (SUITE)

**Veillez aux skieurs tombés à l'eau.** Si vous utilisez votre bateau pour le ski nautique ou des activités similaires, veillez à ce que le skieur, s'il est tombé, soit toujours du côté du pilote du bateau lorsque vous retournez le chercher. Gardez toujours le skieur tombé en vue et ne faites jamais marche arrière en sa direction ou en direction de toute personne à l'eau.

**Signalez les accidents.** En cas d'accident, déposez un constat auprès des autorités, conformément aux lois en vigueur.

obl2d

### ENREGISTREMENT DU NUMERO DE SERIE

Il est important que vous notiez ce numéro pour référence ultérieure. Le numéro de série est situé sur le moteur comme illustré ci-dessous.

- Numéro de série
- Année du modèle
- Code de désignation
- Année de fabrication
- Homologation européenne

obj

## INFORMACION GENERAL

### SUGERENCIAS PARA UNA NAVEGACION SEGURA (CONTINUACION)

**Cuidado con los esquiadores caídos.** Cuando use la embarcación para actividades de esquí acuático o parecidas, mantenga siempre al esquiador caído en el lado del operador de la embarcación al regresar a atenderlo. El operador deberá tener siempre a la vista al esquiador caído y nunca retroceder hacia él o cualquier otra persona en el agua.

**Reporte los accidentes.** Presente un informe de cualquier accidente náutico a las autoridades locales conforme a las leyes correspondientes.

obl2j

### REGISTRO DEL NUMERO DE SERIE

Es importante que se registre este número para referencia futura. El número de serie aparece en el motor fuera de borda en el lugar que se muestra.

- Numero de serie
- Año del modelo
- Designación del modelo
- Año de fabricación
- Insignia de certificación en Europa

obh

## INFORMAÇÕES GERAIS

### SUGESTÕES PARA NAVEGAR COM SEGURANÇA (CONTINUAÇÃO)

**Observe esquiadores na água.** Ao usar o barco para esquí aquático ou para atividades semelhantes, o operador do barco deve cuidar para que o esquiador que tenha caído permaneça sempre do seu lado do barco, durante a volta do barco, para atendê-lo. O operador deve manter sempre à vista o esquiador que tenha caído e jamais deverá usar a marcha à ré para voltar ao esquiador ou a uma pessoa na água.

**Informe a ocorrência de acidentes.** Relate os acidentes às autoridades locais, conforme exigido por lei.

obl2h

### REGISTRO DO NÚMERO DE SÉRIE

É importante registrar este número para consulta futura. O número de série está localizado no motor de popa, conforme mostrado.

- Número de série
- Ano do modelo
- Designação do modelo
- Ano de fabricação
- Insignia de certificação na Europa

**GENERAL INFORMATION**obm37  
**SPECIFICATIONS**

Models	9.9	15
Horsepower	9.9	15
Kilowatts	7.4	11.2
Engine Type	4-Stroke	
Number of Cylinders	2	
Full Throttle RPM Range	4500-5500 RPM	
Idle Speed in Forward Gear	800-900 RPM	
Piston Displacement	323 cm <sup>3</sup>	
Cylinder Bore	59 mm	
Piston Stroke	59 mm	
Valve Clearance (Cold)		
Intake Valve	0.15-0.25 mm	
Exhaust Valve	0.20-0.30 mm	
Recommended Spark Plug	NGK DPR6EA-9	
Spark Plug Gap	1.0 mm	
Gear Ratio		
Standard Models	2.0:1	
Bigfoot Models	2.42:1	
Recommended Gasoline	Refer to Fuel Section	
Recommended Oil	Refer to Fuel Section	
Gear Case Lubricant Capacity		
Standard Models	200 ml	
Bigfoot Models	260 ml	
Engine Oil Capacity	1 Liter	
Battery Rating	465 Marine Cranking Amps (MCA) or 350 Cold Cranking Amps (CCA)	

obd

**INFORMATIONS GENERALES**obm37d  
**CARACTERISTIQUES TECHNIQUES**

Modèles	9.9	15
Puissance en chevaux	9.9	15.0
Kilowatts	7.4	11,2
Type de moteur	4 temps	
Nombre de cylindres	2	
Gamme de régimes à pleins gaz, tr/mn	4500-5500 tr/mn	
Ralenti en marche avant	800-900 RPM	
Cylindrée	323 cm <sup>3</sup>	
Alésage	59 mm	
Course des pistons	59 mm	
Jeu de soupape (à froid)		
Soupape d'admission	0,15-0,25 mm	
Soupape d'échappement	0,20-0,30 mm	
Bougies recommandées	NGK DPR6EA-9	
Distance d'écortement des bougies	1,0 mm	
Distance d'écortement des bougies		
Modèles standard	2,0:1	
Modèles Bigfoot	2,42:1	
Rapport d'engrenage	Consultez le chapitre Carburants	
Essence recommandée	Consultez le chapitre Carburants	
Huile recommandée		
Modèles standard	200 ml	
Modèles Bigfoot	260 ml	
Capacité d'huile du moteur	1,0 L	
Capacité de lubrifiant du carter d'engrenage	Ampérage de démarrage marin de 465 A (MCA) ou ampérage de démarrage à froid de 350 A (CCA).	

**INFORMACION GENERAL**obm37j  
**ESPECIFICACIONES**

Modelos	9,9	15
Potencia	9,9	15,0
Kilovatios	7,4	11,2
Tipo de motor	de 4 tiempos	
Número de cilindros	2	
Gama de RPM a aceleración máxima	4500-5500	
Aceleración del ralentí en marcha hacia adelante	800-900 RPM	
Cilindrada	323 cm <sup>3</sup>	
Diámetro int. de cilindro	59 mm	
Carrera de pistón	59 mm	
Abertura de válvula (frío)		
Válvula de admisión	0,15-0,25 mm	
Válvula de escape	0,20-0,30 mm	
Bujías recomendadas	NGK DPR6EA-9	
Distancia de bujías	1,0 mm	
Relación de engranajes		
Modelos estándar	2,0:1	
Modelos Bigfoot	2,42:1	
Gasolina recomendada	Remítase a la Sección sobre Combustible	
Aceite recomendado	Remítase a la Sección sobre Combustible	
Capacidad de lubricante de la caja de transmisión		
Modelos estándar	200 ml	
Modelos Bigfoot	260 ml	
Capacidad de aceite del motor	1,0 L	
Batería	465 amperios para giro del motor caliente ó 350 amperios para giro del motor frío	

obh

**INFORMAÇÕES GERAIS**obm37h  
**ESPECIFICAÇÕES**

Modelos	9,9	15
Potência	9,9	15
Quilowatts	7,4	11,2
Tipo de Motor	4 Tempos	
Número de Cilindros	2	
Faixa de RPM em plena aceleração	4500-5500 RPM	
Rotação de Marcha Lenta na Marcha para Frente	800 - 900 RPM	
Deslocamento do Pistão	323 cm <sup>3</sup>	
Diâmetro do Cilindro	59 mm	
Curso do Pistão	59 mm	
Folga da válvula (a frio)		
Válvula de entrada	0,15-0,25 mm	
Válvula de saída	0,20-0,30 mm	
Vela Recomendada	NGK DPR6EA-9	
Folga da Vela	1,0 mm	
Folga da Vela		
Modelos Padrões	2,0:1	
Modelos Bigfoot	2,42:1	
Gasolina Recomendada	Consulte a Seção "Combustível"	
Óleo Recomendado	Consulte a Seção "Combustível"	
Capacidade de Lubrificante da Caixa de Engrenagens		
Modelos Padrões	200 ml	
Modelos Bigfoot	260 ml	
Capacidade de óleo do motor	1,0 L	
Requisitos da Bateria	465 Ampères para giro de motor quente ou 350 Ampères para giro de motor frio	

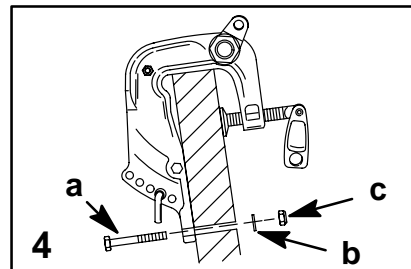
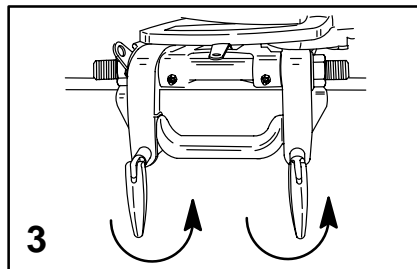
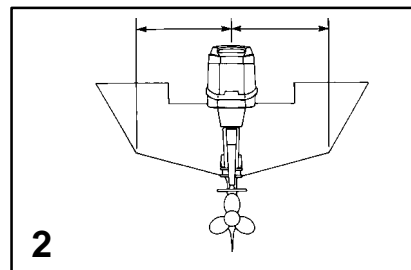
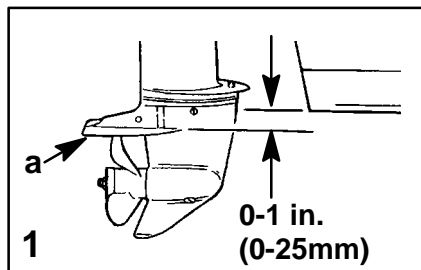

ob

## INSTALLATION

### oc32 INSTALLING OUTBOARD

*Note: If your outboard is a remote control electric start model, follow instructions in the outboard installation manual (provided with the outboard) for installing remote steering, shift and throttle cables and remote wiring harness.*

#### Boat Transom Height Requirement

- 1 Measure the transom height of your boat. The boat bottom should be aligned or be within 1 in. (25mm) above the anti-ventilation plate (a) of the outboard.

#### Installing Outboard on Transom

- 2 Place outboard on center line of transom.
- 3 Tighten transom clamp handles.
- 4 To prevent loss of outboard overboard, fasten outboard by drill-ing two 5/16 in. (7.9 mm) holes through the transom using transom clamp holes as a template. Fasten with two bolts (a), flat washers (b) and locknuts (c). Use a marine waterproofing sealer in holes and around bolts to make the installation water tight.

obd

## INSTALLATION

### oc32d INSTALLATION DU MOTEUR HORS-BORD

*Remarque: si votre moteur hors-bord est un modèle à commande à distance à démarrage électrique, suivez les conseils d'installation du manuel qui l'accompagne pour monter la direction à commande à distance, les câbles du changement de vitesse et de la manette des gaz et les faisceaux de câbles de la commande à distance.*

#### Hauteur du tableau arrière

- 1 Mesurez la hauteur du tableau arrière de votre bateau. Le fond du bateau doit être aligné avec la plaque anti-ventilation (a) du moteur ou à 25 mm maximum au-dessus de celle-ci.

#### Installation du moteur sur le tableau arrière

- 2 Placez le moteur hors-bord au centre du tableau arrière.
- 3 Serrez les clames de serrage du tableau arrière.
- 4 Pour prévenir une perte éventuelle de votre moteur hors-bord, fixez-le en perçant deux trous de 7,9 mm dans le tableau arrière, en prenant les trous de ce dernier comme modèle. Serrez avec deux boulons (a), des rondelles plates (b) et des contre-écrous (c). Utilisez un produit d'étanchéité marin dans les trous et autour des boulons pour rendre l'installation étanche.

obj

## INSTALACION

### oc32j INSTALACION DEL MOTOR FUERA DE BORDA

*Nota: Si su motor fuera de borda es un modelo de arranque eléctrico a control remoto, siga las instrucciones que aparecen en el manual de instalación del motor fuera de borda (que se le suministra con el motor fuera de borda), para la instalación de los cables de dirección, velocidades y aceleración remotos y el cableado preformado remoto.*

#### Requisitos de altura del espejo de popa de la embarcación

- 1 Mida la altura del espejo de popa de su embarcación. El fondo de la embarcación debería estar alineado o a menos de 25mm por encima de la placa de anti-ventilación (a) del motor fuera de borda.

#### Instalación del motor fuera de borda sobre el espejo de popa

- 2 Coloque el motor fuera de borda sobre la línea central del espejo de popa.
- 3 Apriete las manijas de la abrazadera del espejo de popa.
- 4 Para evitar perder el motor por la borda, asegure el motor fuera de borda perforando dos agujeros de 7,9 mm (5/16") a través del espejo de popa, usando los agujeros de la abrazadera del espejo de popa como modelo. Asegúrelo con dos pernos (a), arandelas planas (b) y contratuercas (c). Use un sellador marino a prueba de agua en los agujeros y alrededor de los pernos para que la instalación quede a prueba de agua.

obh

## INSTALAÇÃO

### oc32h INSTALAÇÃO DO MOTOR DE POPA

*Nota: Se o seu motor de popa é do modelo de partida elétrica com controle remoto, siga as instruções do manual de instalação do motor de popa (fornecido junto com o motor), para instalar os cabos remotos de direção, câmbio e do acelerador, e a rede elétrica remota.*

#### Requisito de Altura da Popa do Barco

- 1 Meça a altura da popa de seu barco. O fundo do barco deve estar alinhado, ou no máximo 25 mm acima, do prato anti-ventilação (a) do motor de popa.

#### Instalação do Motor de Popa na Popa

- 2 Posicione o motor de popa sobre a linha central da popa.
- 3 Gire as alças para apertar as braçadeiras da popa.
- 4 Para evitar que o motor caia para fora do barco, prenda o motor fazendo dois furos de 7,9 mm através da popa, utilizando como gabarito os furos das braçadeiras da popa. Aperte com dois parafusos (a), arruelas planas (b) e porcas de segurança (c). Use um vedador marítimo à prova d'água, nos furos e em torno dos parafusos, de modo a fazer uma instalação à prova água.

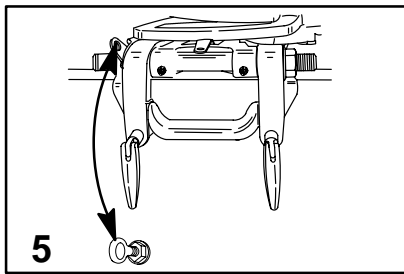

## INSTALLATION

### FASTENING SECURITY LINE

**5** The primary purpose for installing a security line is to prevent loss of the outboard if the outboard becomes detached from the boat transom.

An effective security line should be of a working strength of at least five times the weight of the outboard.

The security line should be attached between the boat and outboard following one of these steps.

Step 1. The length of the security line should be short enough and affixed in a manner to prevent the outboard from rising up and disengaging off the boat transom.

Step 2. The length of the security line should be long enough and affixed in a manner to permit a detached outboard to submerge completely behind the boat and stop running but not too short that could allow the outboard to continue running and propel itself back into the boat.

#### **WARNING**

If the length of security line being used is long enough to allow the outboard to disengage off the boat transom but is too short to not allow the outboard to submerge behind the boat and stop running, the outboard could continue running and propel itself back into the boat with the propeller rotating under power. This exposes the occupants to serious injury or death.

## INSTALLATION

### FIXATION DE LA CORDE DE SURETE

**5** L'objet principal de l'installation d'une corde de sûreté est d'éviter de perdre le moteur hors-bord s'il se détache du tableau arrière.

Une corde de sûreté efficace doit avoir une tension utile d'au moins cinq fois le poids du moteur.

Elle doit être fixée entre le bateau et le moteur en suivant les étapes suivantes :  
Etape 1 : la corde de sûreté doit être suffisamment courte et fixée de façon à empêcher le moteur de se relever et de se dégager du tableau arrière.

Etape 2 : la corde de sûreté doit être suffisamment longue et fixée de façon à permettre à un moteur détaché de sombrer complètement derrière le bateau et de s'arrêter. Avec une corde trop courte, le moteur continuerait de tourner et pourrait se propulser de nouveau dans le bateau.

#### **AVERTISSEMENT**

Si la corde de sûreté utilisée est assez longue pour que le moteur puisse se dégager du tableau arrière, mais trop courte pour lui permettre de sombrer derrière le bateau et de s'arrêter de fonctionner, le moteur risque de continuer de tourner et de se propulser de nouveau dans le bateau avec son hélice en marche. Ceci expose les occupants du bateau à des blessures graves ou mortelles.

## INSTALACION

### AJUSTE DE LA CUERDA DE SEGURIDAD

**5** El principal objetivo para la instalación de una cuerda de seguridad es evitar la pérdida del motor fuera de borda si éste se desengancha del espejo de popa de la embarcación.

Una cuerda de seguridad eficiente debería tener una resistencia de por lo menos cinco veces el peso del motor fuera de borda.

La cuerda de seguridad debe conectarse entre la embarcación y el motor fuera de borda siguiendo uno de estos pasos.

Paso 1. La longitud de la cuerda de seguridad debe ser suficientemente corta y colocarse de manera que evite que el motor fuera de borda se levante y se desenganche del espejo de popa.

Paso 2. La longitud de la cuerda de seguridad debe ser suficientemente larga y colocarse de manera que permita que un motor fuera de borda desenganchado se sumerja completamente detrás de la embarcación y deje de funcionar; a la vez no debe ser suficientemente corta como para permitir que el motor continúe funcionando y se impulse de regreso dentro de la embarcación.

#### **ADVERTENCIA**

Si la longitud de la cuerda de seguridad que se está usando es suficientemente larga para permitir que el motor fuera de borda se desenganche del espejo de popa, pero suficientemente corta como para no permitir que se sumerja detrás de la embarcación y deje de funcionar, el motor podría continuar funcionando e impulsarse de regreso dentro de la embarcación con la hélice rotando bajo potencia. Esto expone a los ocupantes a lesiones graves o la muerte.

## INSTALAÇÃO

### FIXAÇÃO DA CORDA DE SEGURANÇA

**5** O objetivo principal de se instalar uma corda de segurança é evitar a perda do motor de popa caso este se desprenda da popa do barco.

Para ser eficaz, a corda de segurança deve poder suportar um peso correspondente a pelo menos cinco vezes o peso do motor de popa.

A corda de segurança deve ser atada ao barco e ao motor, seguindo-se os seguintes passos.

1º Passo. O comprimento da corda de segurança deve ser suficientemente curto e afixado de tal maneira a evitar que o motor de popa se levante e se desprenda da popa do barco.

2º Passo. O comprimento da corda de segurança deve ser longo o suficiente e afixado de tal maneira a permitir que o motor solto submerja completamente atrás do barco e pare de funcionar, porém não deve ser muito curto a ponto de permitir que o motor continue a funcionar, impelindo-se para dentro do barco.

#### **AVISO**

Se o comprimento da corda de segurança usada for longo o suficiente para permitir que o motor se desprenda da popa do barco, porém muito curto para permitir que o motor submerja atrás do barco e pare de funcionar, o motor de popa poderá continuar ligado e impelir-se para dentro, com a hélice girando pela ação do motor. Tal situação expõe os ocupantes do barco à possibilidade de ferimentos graves e morte.

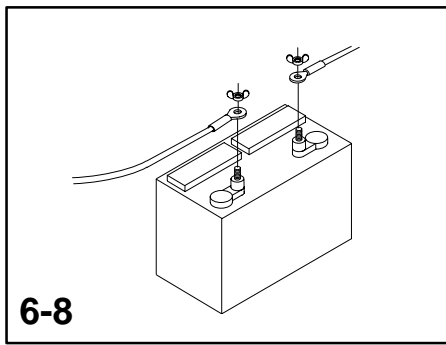

6-8

## INSTALLATION

ocd1

### BATTERY INSTALLATION - ELECTRIC START MODELS

#### Mounting Battery

- Follow battery manufacturer's instructions carefully. Mount battery in the boat so it is secured against movement, preferably in a battery box. Make sure battery is equipped with a nonconductive shield to prevent accidental shorting of battery terminals.

*Note: Electric starting outboards must have the battery cables connected to a battery whenever the engine is running. Even if started manually, as damage to the charging system could result.*

ocg1

### BATTERY CONNECTIONS

#### Connecting Outboard Battery Cables

- First, connect the red battery cable to the (+) positive battery terminal and then connect the black battery cable to the (-) negative battery terminal.

#### Disconnecting Outboard Battery Cables

- First, disconnect the black battery cable from the (-) negative terminal and then disconnect the red battery cable from the (+) positive terminal.

och1

### PROPELLER SELECTION

- The propeller supplied with your outboard provides the best overall performance under average operating conditions.

Alternative propellers are available for specific boating requirements. See your outboard dealer.

ocd

## INSTALLATION

ocd1d

### INSTALLATION DE LA BATTERIE - MODELES A DEMARRAGE ELECTRIQUE

#### Montage de la batterie

- Suivez soigneusement les instructions du fabricant de la batterie. Montez-la dans le bateau de façon à ce qu'elle ne bouge pas, de préférence dans un coffre à batterie. Vérifiez que votre batterie est équipée d'un blindage isolant pour prévenir un court-circuit accidentel des bornes.

*Remarque: les câbles de batterie des moteurs hors-bord à démarrage électrique doivent toujours être raccordés à une batterie lorsque le moteur est en marche, même si celui-ci est démarré manuellement, pour éviter d'endommager le système de charge.*

ocg1d

### CONNEXIONS DE LA BATTERIE

#### Branchement des câbles de la batterie du moteur

- Branchez d'abord le câble rouge de batterie sur la borne positive (+), puis le câble noir de batterie sur la borne négative (-).

#### Débranchement des câbles de la batterie du moteur

- Débranchez d'abord le câble noir de la borne négative (-) de la batterie, puis le câble rouge de la borne positive (+).

och1d

### CHOIX DE L'HELICE

- L'hélice qui équipe votre moteur hors-bord fournit les meilleures performances d'ensemble dans des conditions moyennes de fonctionnement.

D'autres hélices sont disponibles pour répondre à des besoins spécifiques de navigation. Voyez votre concessionnaire.

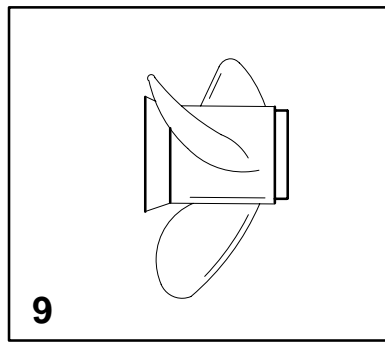

9

## INSTALACION

ocd1j

### INSTALACION DE LA BATERIA - MODELOS CON ARRANQUE ELECTRIICO

#### Instalación de la batería

- Siga cuidadosamente las instrucciones del fabricante de la batería. Instale la batería en la embarcación de manera que esté asegurada contra el movimiento, preferiblemente en una caja de batería. Asegúrese de que la batería esté equipada con un blindaje no conductor para evitar el cortocircuito accidental de los terminales de la batería.

*Nota: Los motores fuera de borda de arranque eléctrico deben tener los cables de la batería conectados a una batería siempre que estén funcionando; incluso si se arrancan manualmente, ya que se puede dañar el sistema de carga.*

ocg1j

### CONEXIONES DE LA BATERIA

#### Conexión de los cables de batería del motor fuera de borda

- Primero conecte el cable rojo de batería al terminal positivo (+) de la batería, y luego conecte el cable negro de batería al terminal negativo (-) de la batería.

#### Desconexión de los cables de batería del motor fuera de borda

- Primero desconecte el cable negro de batería del terminal negativo (-) y luego desconecte el cable rojo de batería del terminal positivo (+).

och1j

### SÉLECCION DE LA HELICE

- La hélice suministrada con su motor fuera de borda proporciona el mejor rendimiento general bajo condiciones normales de operación.

Hay hélices alternativas disponibles para requisitos específicos de navegación. Comuníquese con su distribuidor de motores fuera de borda.

och

## INSTALAÇÃO

ocd1h

### INSTALAÇÃO DA BATERIA - MODELOS DE PARTIDA ELÉTRICA

#### Montagem da Bateria

- Siga com atenção as instruções do fabricante da bateria. Instale a bateria no barco de forma que não esteja sujeita ao movimento, de preferência em uma caixa de baterias. Certifique-se de que a bateria esteja equipada com uma blindagem não-condutiva, para evitar o curto-circuito acidental dos terminais da bateria.

*Nota: Os motores de arranque elétrico devem ter os cabos de bateria conectados em uma bateria sempre que o motor esteja operando, mesmo que seja dada a partida manualmente, pois caso contrário poderiam ocorrer avarias no sistema de carga.*

ocg1h

### CONEXÕES DA BATERIA

#### Conexão dos Cabos da Bateria do Motor de Popa

- Primeiramente, ligue o cabo vermelho da bateria ao terminal positivo (+) da bateria e depois, o cabo preto (-) ao terminal negativo da bateria.

#### Desconexão dos Cabos da Bateria do Motor de Popa

- Primeiramente, desligue o cabo preto da bateria do terminal negativo (-), e depois, desligue o cabo vermelho do terminal positivo (+) da bateria.

och1h

### SÉLEÇÃO DA HÉLICE

- A hélice fornecida junto com o seu motor de popa dá o melhor desempenho geral, sob condições normais de operação.

Existem disponíveis outras hélices alternativas, para atender a exigências específicas de navegação. Entre em contato com seu revendedor de motores de popa.

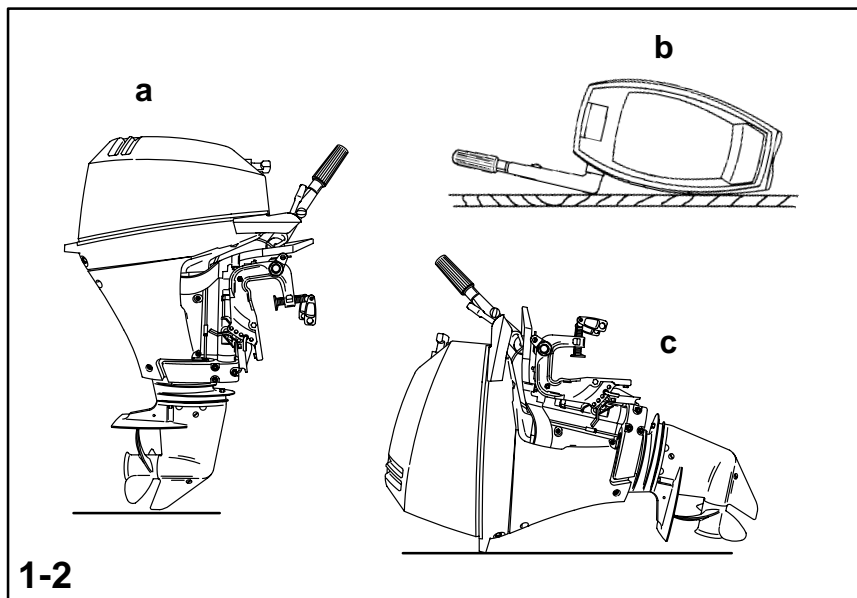

## TRANSPORTING

### TRANSPORTING YOUR OUTBOARD WHEN REMOVED FROM BOAT

#### ⚠ CAUTION

Transport and store the outboard only as shown. Otherwise, engine damage or property damage could result from leaking oil.

- 1 With the outboard still in the water, disconnect the fuel line from the outboard and run engine until it stops, draining carburetor. Remove outboard from the boat and hold upright until all cooling water is drained out.
- 2 To prevent problems which can be caused by oil entering the cylinders from the sump, transport and store the outboard only in one of the three positions shown.
  - a. Upright
  - b. Tiller Side Down
  - c. Back Side Up

## TRANSPORT

### TRANSPORT DU MOTEUR HORS-BORD DÉPOSÉ DU BATEAU

#### ⚠ ATTENTION

Ne transportez et remisez le moteur que comme indiqué. Sinon, vous risquez de l'endommager ou de provoquer des dégâts matériels en cas de fuite d'huile.

- 1 Débranchez la tuyauterie d'essence du moteur avant de le sortir de l'eau et faites-le tourner jusqu'à ce qu'il s'arrête afin de vider le carburateur. Déposez le moteur du bateau et maintenez-le à la verticale jusqu'à ce que toute l'eau de refroidissement se soit écoulee.
- 2 Pour éviter les problèmes que peut causer la pénétration d'huile dans les cylindres, ne transportez et remisez le moteur que dans l'une des trois positions indiquées.
  - a. Vertical
  - b. Côté barre en bas
  - c. Dos sur le dessus

## TRANSPORTE

### TRANSPORTE DEL MOTOR FUERA DE BORDA AL SACARLO DE LA EMBARCACIÓN

#### ⚠ PRECAUCION

Transporte y guarde el motor fuera de borda sólo como se muestra. De lo contrario, la fuga de aceite podría causar daños al motor o daños materiales.

- 1 Con el motor aún en el agua, desconecte la línea de combustible y hágalo funcionar hasta que se pare, drenando así el carburador. Saque el motor fuera de borda de la embarcación y manténgalo en posición vertical hasta que drene toda el agua de enfriamiento.
- 2 Para evitar los problemas que pueden ser causados por la entrada de aceite del colector de lubricantes en los cilindros, transporte y guarde el motor solamente en una de las tres posiciones indicadas.
  - a. Vertical
  - b. Lado de la palanca de la dirección hacia abajo
  - c. Lado trasero hacia arriba

## TRANSPORTE

### TRANSPORTE DO SEU MOTOR DE POPA QUANDO ELE FOR REMOVIDO DO BARCO

#### ⚠ CUIDADO

Transporte e armazene o motor de popa somente como é mostrado. Do contrário, danos ao motor ou à propriedade podem resultar do vazamento de óleo.

- 1 Com o motor de popa ainda na água, desconecte a mangueira de combustível do motor de popa e opere o motor até que ele pare, drenando o carburador. Remova o motor de popa do barco e segure-o na posição vertical até que toda água de resfriamento seja drenada.
- 2 Para evitar problemas que possam ser causados pela entrada de óleo nos cilindros proveniente do cárter inferior, transporte e armazene o motor de popa somente em uma das três posições mostradas.
  - a. Vertical
  - b. Lado da cana do leme para baixo
  - c. Lado traseiro para cima

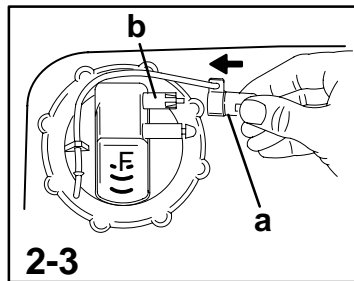
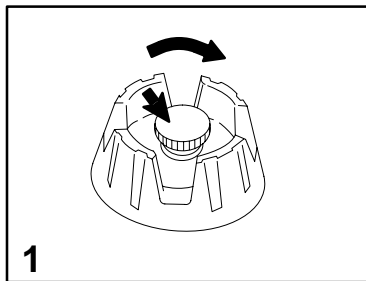

## TRANSPORTING

### TRANSPORTING PORTABLE FUEL TANKS

#### Manual venting Type Fuel Tank

- 1 Close fuel tank air vent when transporting tank. This will prevent escape of fuel or vapors from tank.

#### Auto-venting Type Fuel Tank

- 2 Disconnect the remote fuel line from tank. This will close the air vent and prevent escape of fuel or vapors from tank.
- 3 Install tether cap (a) over the fuel line connector stem (b). This will protect the connector stem from being accidentally pushed-in, thus, allowing fuel or vapor to escape.

#### **WARNING**

Avoid serious injury or death from a gasoline fire or explosion. Follow portable fuel tank transporting instructions. Transport the fuel tank in a well ventilated area away from open flame or sparks.

## TRANSPORT

### TRANSPORT DES RESERVOIRS DE CARBURANT PORTATIFS

#### Réservoir de carburant à ventilation manuelle

- 1 Fermez le bouchon de ventilation du réservoir de carburant lorsque vous transportez le réservoir, pour éviter que le carburant ou les vapeurs ne s'échappent du réservoir.

#### Réservoir de carburant à ventilation automatique

- 2 Débranchez le tuyau d'alimentation à distance du carburant du réservoir. Le bouchon de ventilation sera ainsi fermé, empêchant le carburant et les vapeurs de s'échapper du réservoir.
- 3 Installez le capuchon protecteur (a) sur la tige du raccord du tuyau de carburant (b). La tige du raccord sera ainsi protégée et ne pourra être enfoncée, évitant au carburant et aux vapeurs de s'échapper.

#### **AVERTISSEMENT**

Évitez de provoquer un incendie ou une explosion pouvant entraîner des blessures graves ou mortelles. Suivez les recommandations concernant le transport des réservoirs portatifs. Transportez le réservoir portatif dans un local bien aéré, à distance de toute flamme nue ou de toute étincelle.

## TRANSPORTE

### TRANSPORTE DE TANQUES PORTÁTILES DE COMBUSTIBLE

#### Tanque de combustible del tipo de aireacion manual

- 1 Cierre la abertura de aireación del tanque cuando lo esté transportando. Esto evitará el escape de combustible o vapores.

#### Tanque de combustible del tipo de aireacion automatica

- 2 Desconecte la línea de combustible remota del tanque. Esto cerrará la abertura de aireación e impedirá el escape de combustible o vapores.
- 3 Instale la tapa con cuerda (a) sobre la espita conectora de la línea de combustible (b). Esto evitará que se empuje accidentalmente la espita conectora hacia adentro, permitiendo en consecuencia el escape de combustible o vapor.

#### **ADVERTENCIA**

En algunos países o estados existen leyes que regulan el transporte de tanques de combustible portátiles de plástico o metal. Observe las leyes que sean aplicables a su caso.

## TRANSPORTE

### TRANSPORTANDO TANQUES PORTÁTEIS DE COMBUSTÍVEL

#### Tanque de combustível do tipo de ventilação manual

- 1 Feche a ventilação de ar do tanque de combustível quando transportá-lo. Isto evitará o escapamento de combustível ou de gases do tanque.

#### Tanque de combustível do tipo de autoventilação

- 2 Desconecte do tanque a mangueira de combustível remota. Isto fechará a ventilação de ar e evitará o escapamento de combustível ou de gases do tanque.
- 3 Instale a tampa que está presa com a corrente (a) sobre a haste do conector da mangueira de combustível (b). Isto protegerá a haste do conector de ser empurrada para dentro acidentalmente, permitindo dessa forma que o combustível ou os gases escapem.

#### **AVISO**

Evite ferimentos grave ou morte causados por um incêndio ou explosão de gasolina. Siga as instruções de transporte do tanque portátil de combustível. Transporte o tanque de combustível em uma área bem ventilada longe de chama descoberta ou faíscas.

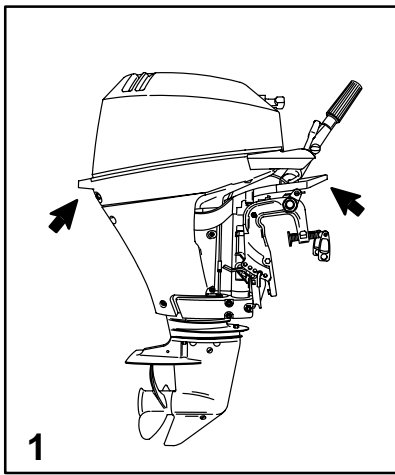

## TRANSPORTING

### CARRYING YOUR OUTBOARD

- 1 Your outboard has a carrying handle located in front and a rear hand grip in the bottom cowl.

### TRAILERING YOUR BOAT

- 2 Your boat should be trailered with the outboard tilted down (normal operating position).

**IMPORTANT:** The tilt lock and shallow water drive feature (tiller handle models) on the outboard are not intended to support the outboard in the tilted position when trailering your boat.

- 3 If additional ground clearance is required, the outboard should be tilted up using an accessory outboard support device. Refer to your local dealer for recommendations. Additional clearance may be required for railroad crossings, driveways and trailer bouncing.
- 4 Set the gear shift into forward gear. This prevents the propeller from spinning freely and allows the outboard to tilt up if hit from the front.

odd

## TRANSPORT

### DISPOSITIF DE TRANSPORT DU MOTEUR

- 1 Votre moteur dispose d'une poignée de transport située à l'avant, et d'une poignée arrière sur le capot inférieur.

### REMQUAGE DU BATEAU

- 2 Votre bateau doit être remorqué avec le moteur basculé vers le bas (position normale de fonctionnement).

**IMPORTANT:** ne vous fiez pas aux seuls levier de verrouillage de basculement et au dispositif de fonctionnement en eaux peu profondes (modèles à barre franche) pour maintenir le dégagement nécessaire par rapport au sol pendant le remorquage. Ils ne sont pas conçus à cet effet.

- 3 Si un dégagement supplémentaire par rapport au sol est nécessaire, placez le moteur en position haute maximum au moyen d'une barre de support de moteur. Un dégagement supplémentaire peut être utile pour les traversées de voies de chemin de fer, les entrées de garage et pour tenir compte des cahots de la remorque.
- 4 Placez le levier de changement de vitesse en marche avant. Ceci empêche l'hélice de tourner librement et permet au moteur de se relever si un choc se produit à l'avant.

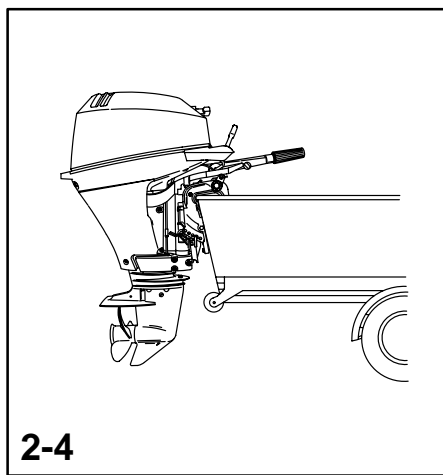

odj

## TRANSPORTE

### TRANSPORTE DE SU MOTOR FUERA DE BORDA

- 1 Su motor fuera de borda tiene una manija de transporte ubicada en la parte frontal y un mango en la cubierta inferior.

### REMOLQUE DE LA EMBARCACION

- 2 Su embarcación debe remolcarse con el motor fuera de borda inclinado hacia abajo (posición normal de operación).

**IMPORTANTE:** Los dispositivos de bloqueo de la inclinación y el mando para aguas poco profundas (modelos con palanca de dirección manual) en el motor fuera de borda no han sido diseñados para soportar el motor en la posición inclinada cuando se remolca la embarcación.

- 3 Si se necesita más espacio libre desde el piso, el motor fuera de borda debe inclinarse hacia arriba usando una barra de soporte para motor fuera de borda. Se puede necesitar más espacio libre para cruces ferroviarios, entradas de garajes y rebote del remolque.
- 4 Coloque la palanca de cambios en marcha hacia adelante. Esto evita que la hélice gire libremente y permite que el motor fuera de borda se incline hacia arriba si recibe un golpe en la parte frontal.

odh

## TRANSPORTE

### TRANSPORTE DO MOTOR DE POPA

- 1 Seu motor de popa tem uma alça de transporte localizada na frente e uma empunhadura atrás na capota inferior.

### REBOQUE DO BARCO

- 2 Seu barco deve ser rebocado com o motor de popa baixado (posição normal de operação).

**IMPORTANTE:** A trava de inclinação e o recurso de propulsão em água rasa (modelos com cana de leme) no motor de popa não tem a finalidade de apoiar o motor na posição inclinada ao transportar-se o motor.

- 3 Se for necessária maior distância do solo, o motor deve ser inclinado para cima, utilizando-se uma barra de suporte para o motor. Pode ser necessária maior distância do solo em cruzamentos com estradas de ferro, em rampas ou quando o reboque está sujeito a trancos.
- 4 Engate o câmbio na marcha a vante. Isto evita que a hélice gire livremente e permite ao motor inclinar-se para cima, se sofrer impacto de frente.



## FUEL & OIL

oeb6

### GASOLINE RECOMMENDATIONS

#### United States and Canada

Use a major brand of automotive unleaded gasoline with a minimum posted octane rating of 87. Mid-grade automotive gasolines that contain fuel injector cleaner are preferred for added internal engine cleanliness. Leaded gasoline is not recommended.

#### International

Use a major brand of automotive unleaded gasoline with a minimum posted octane rating of 90RON. Automotive gasolines that contain fuel injector cleaner are preferred for added internal engine cleanliness. Leaded gasoline is acceptable in areas where unleaded gasoline is not available.

#### Alcohol in Gasoline

We do not recommend the use of gasoline which contains alcohol because of the possible adverse effect the alcohol may have on the fuel system. In general, if only gasoline containing alcohol is available, it must not contain more than 10% ethanol or 5% methanol, and the addition of a Water Separating Fuel Filter is recommended.

If gasoline containing alcohol is used or if you suspect the presence of alcohol in your gasoline, increase your inspection of the fuel system, visually checking for fuel leaks or abnormalities.

Gasoline containing alcohol may cause the following problems to your outboard and fuel system:

- Corrosion of metal parts.
- Deterioration of elastomers and plastic parts.
- Wear and damage of internal engine parts.
- Starting and operating difficulties.
- Vapor lock or fuel starvation.

Some of these adverse effects are due to the tendency of gasoline containing alcohol to absorb moisture from the air, resulting in a phase of water and alcohol which separates from the gasoline in the fuel tank.

The adverse effects of alcohol are more severe with methanol and are worse with increasing content of alcohol.

oed

## HUILE ET CARBURANT

oeb6d

### CARBURANT RECOMMANDE

#### Etats-Unis et Canada

Utilisez une grande marque d'essence automobile sans plomb d'un indice d'octane minimum affiché de 87. Pour une plus grande propreté interne du moteur, nous conseillons une essence à indice d'octane moyen contenant un produit détergent pour le système d'injection. L'essence au plomb n'est pas recommandée.

#### International

Utilisez une grande marque d'essence automobile sans plomb d'un indice d'octane « Recherche » minimum affiché de 90. Pour une plus grande propreté interne du moteur, nous conseillons une essence à indice d'octane moyen contenant un produit détergent pour le système d'injection. L'essence au plomb est acceptable dans les régions où l'essence sans plomb n'est pas disponible.

#### Essence à alcool

En raison des effets que l'alcool peut avoir sur le circuit de carburant, nous déconseillons l'utilisation d'essences à base d'alcool. Cependant, si c'est le seul carburant disponible, veillez à ce qu'il ne contienne pas plus de 10 % d'éthanol ou 5 % de méthanol et utilisez un filtre à carburant séparateur d'eau complémentaire.

Si une essence à alcool est utilisée ou si vous suspectez la présence d'alcool dans votre essence, inspectez soigneusement votre circuit de carburant en vous assurant visuellement de l'absence de toute fuite de carburant ou anomalie.

Une essence à alcool peut provoquer les dégâts suivants à votre moteur et à votre circuit de carburant :

- Corrosion des pièces métalliques.
- Détérioration des élastomères et pièces en plastique.
- Usure et détérioration des composants internes du moteur.
- Difficultés au démarrage et au cours du fonctionnement.
- Bouchon de vapeur ou panne d'alimentation en carburant.

Certains de ces effets défavorables sont dus à la tendance de l'essence à alcool à absorber l'humidité de l'air, produisant une phase eau-alcool se séparant de l'essence dans le réservoir de carburant.

Les effets nuisibles de l'alcool s'avèrent nettement plus prononcés dans le cas du méthanol et augmentent avec la teneur de ce dernier dans le carburant.

## COMBUSTIBLE Y ACEITE

oeb6j

### RECOMENDACIONES SOBRE LA GASOLINA

#### Estados Unidos y Canadá

Utilice gasolina corriente sin plomo de marca conocida con un octanaje mínimo de 87. Se prefiere el uso de gasolinas automotrices de grado medio que contengan limpiador de inyector de combustible para mejorar la limpieza interna del motor. No se recomienda usar gasolina con plomo.

#### Internacional

Use una marca reconocida de gasolina automotriz sin plomo que tenga un octanaje declarado mínimo de 90RON. Se prefieren las gasolinas automotrices que contengan limpiador de inyectores de combustible para mejorar la limpieza interna del motor. La gasolina con plomo es aceptable en áreas donde no se pueda conseguir gasolina sin plomo.

#### Alcohol en la gasolina

No recomendamos usar gasolinas que contengan alcohol debido al posible efecto negativo del alcohol sobre el sistema de combustible. En general, si sólo se puede obtener gasolina con contenido de alcohol, ésta no debe contener más de 10% de etanol ó 5% de metanol, y además se recomienda añadir un filtro de combustible separador de agua.

Si se usa gasolina que contiene alcohol, o si se sospecha la presencia de alcohol en la gasolina, aumente la frecuencia de inspección del sistema de combustible, revisando visualmente si hay fugas de combustible o anomalías.

Una gasolina con contenido de alcohol puede causar los siguientes problemas a su motor de fuera de borda y al sistema de combustible:

- Corrosión de las partes metálicas.
- Deterioro de las partes fabricadas de elastómeros y plásticos.
- Desgaste y daño de las partes internas del motor.
- Dificultades de arranque y funcionamiento.
- Obstrucciones por burbujas o insuficiencia de combustible

Algunos de estos efectos negativos se deben a la tendencia de la gasolina con contenido de alcohol de absorber la humedad del aire, produciéndose una fase de agua y alcohol que se separa de la gasolina en el tanque de combustible.

Los efectos negativos del alcohol son más graves con el metanol y empeoran con el aumento del contenido de alcohol.

oeh

## COMBUSTÍVEL E ÓLEO

oeb6h

### RECOMENDAÇÕES SOBRE A GASOLINA

#### Nos Estados Unidos e Canadá

Use uma das principais marcas conhecidas de gasolina sem chumbo para automóveis, com um mínimo de 87 octanas. Recomenda-se o uso de gasolina aditivada com limpador de injetor de combustível para melhor limpeza interna do motor. Não se recomenda o uso de gasolina com chumbo.

#### Em outros países

Use uma marca principal de gasolina sem chumbo para automóvel com uma octanagem mínima declarada de 90RON. As gasolinas para automóvel que contenham limpadores de injetor de combustível são preferíveis devido à melhor limpeza interna do motor. As gasolinas com chumbo são aceitáveis em áreas onde a gasolina sem chumbo não está disponível.

#### Álcool

Não recomendamos o uso de gasolina que contenha álcool, devido ao efeito potencial negativo que o álcool pode ter sobre o sistema de combustível. De forma geral, se tiver à disposição somente gasolina contendo álcool, esta não deve ter mais que 10% de etanol ou 5% de metanol, recomendando-se ainda o uso de Filtro de Combustível Separador de Água.

Caso seja usada gasolina com álcool ou se suspeitar a presença de álcool na gasolina, aumente a frequência da verificação do sistema de combustível, observando visualmente a presença de vazamentos de combustível ou anormalidades.

A gasolina contendo álcool pode causar os seguintes problemas nos motores de popa e no sistema de combustível:

- Corrosão de peças metálicas
- Deterioração de elastômeros e peças de plástico.
- Desgaste e danos à peças internas do motor.
- Dificuldades de partida e funcionamento
- Aprisionamento de vapor ou insuficiência de combustível

Alguns desses efeitos adversos devem-se à tendência da gasolina contendo álcool absorver umidade do ar, resultando na separação da água e do álcool no tanque de combustível.

Os efeitos adversos do álcool são mais sérios com a presença de metanol e piores quando se aumenta o teor de álcool.

## FUEL & OIL

### FILLING FUEL TANK

#### **⚠ WARNING**

**Avoid serious injury or death from a gasoline fire or explosion. Always stop the engine and DO NOT smoke or allow open flames or sparks in the area while filling fuel tanks.**

Fill fuel tanks outdoors away from heat, sparks, and open flames.

Remove portable fuel tanks from boat to refill them.

Always stop engine before refilling tanks.

Do not completely fill the fuel tanks. Leave approximately 10% of the tank volume unfilled. Fuel will expand in volume as its temperature rises and can leak under pressure if the tank is completely filled.

#### **Portable Fuel Tank Placement in the Boat**

Place the fuel tank in the boat so that the tank vent will stay higher than the fuel level in the tank under normal boat operating conditions.

## HUILE ET CARBURANT

### REMPLISSAGE DES RESERVOIRS DE CARBURANT

#### **⚠ AVERTISSEMENT**

**Évitez de provoquer un incendie ou une explosion pouvant entraîner des blessures graves ou mortelles. Arrêtez toujours le moteur lorsque vous remplissez les réservoirs de carburant, ABSTENEZ-VOUS DE FUMER, et restez à l'écart des flammes et des sources d'étincelles.**

Remplissez les réservoirs de carburant en plein air, à l'écart des flammes et de toute source de chaleur ou d'étincelles.

Retirez les réservoirs de carburant portatifs du bateau avant de les remplir.

Arrêtez toujours le moteur avant de remplir les réservoirs de carburant.

Ne remplissez pas complètement le réservoir de carburant. Laissez environ 10 % du volume du réservoir vide. Le carburant se dilate sous l'action de la chaleur et peut provoquer des fuites sous l'effet de la pression, si le réservoir est complètement rempli.

#### **Installation du réservoir de carburant portatif dans le bateau**

Placez le réservoir de carburant dans le bateau de manière à ce que le bouchon de ventilation du réservoir soit au-dessus du niveau de carburant dans le réservoir, dans des conditions normales de navigation.

## COMBUSTIBLE Y ACEITE

### LLENADO DEL TANQUE DE COMBUSTIBLE

#### **⚠ ADVERTENCIA**

**Evite lesiones graves o la muerte originadas por un incendio o explosión de gasolina. Siempre detenga el motor y NO fume ni permita que hayan llamas ni chispas cerca mientras se estén llenando los tanques de combustible.**

Llene los tanques de combustible al aire libre, alejado del calor, las chispas y las llamas.

Retire los tanques de combustible portátiles de la embarcación para volverlos a llenar.

Siempre detenga el motor antes de llenar los tanques.

No llene completamente los tanques de combustible. Deje aproximadamente un 10% del volumen del tanque sin llenar. El combustible aumentará de volumen a medida que sube la temperatura y puede haber fugas bajo presión si el tanque está completamente lleno.

#### **Colocacion del tanque portátil de combustible en la embarcación**

Coloque el tanque de combustible en la embarcación de manera que bajo condiciones normales de operación la abertura de aireación quede por encima del nivel de combustible en el tanque.

## COMBUSTÍVEL E ÓLEO

### ABASTECIMENTO DO TANQUE DE COMBUSTÍVEL

#### **⚠ AVISO**

**Evite ferimentos graves e morte devido a incêndio ou explosão de gasolina. Desligue sempre o motor e NÃO fume ou permita a existência de chamas ou faíscas na área, ao abastecer o tanques de combustível.**

Abasteça os tanques de combustíveis ao ar livre, longe do calor, faíscas e chamas abertas.

Retire do barco os tanques portáteis de combustível, para reabastecê-los.

Desligue sempre o motor antes de abastecer os tanques.

Não encha completamente os tanques de combustível. Deixe aproximadamente 10% do volume do tanque sem encher. O combustível expandirá em volume à medida que a sua temperatura aumenta e pode escapar sob pressão se o tanque estiver completamente cheio.

#### **Colocação Do Tanque Portátil De Combustível No Barco**

Coloque o tanque de combustível no barco de modo que a ventilação do tanque fique mais alta do que o nível de combustível do tanque, em condições normais de operação do barco.

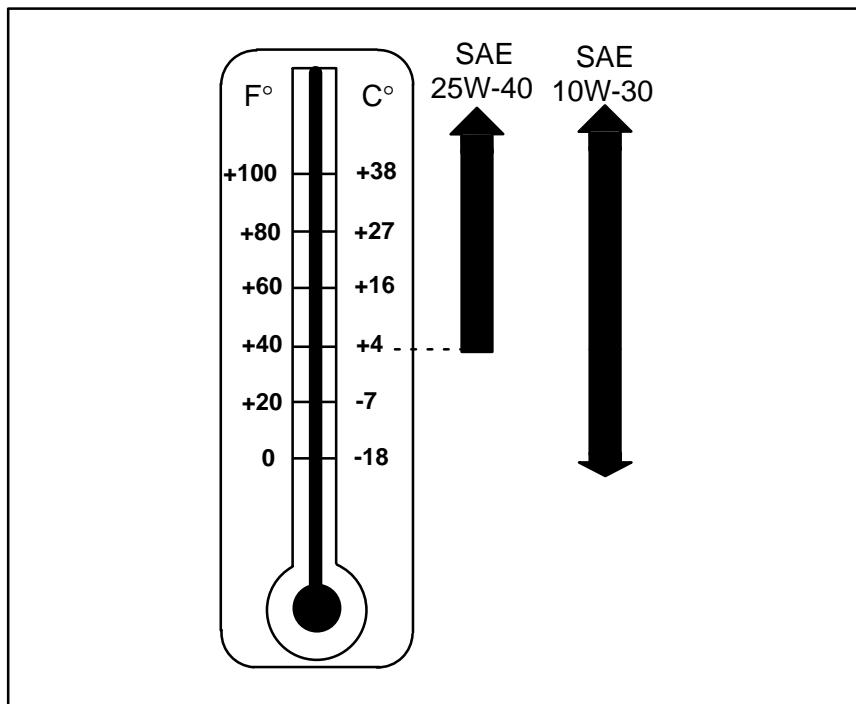

## FUEL & OIL

oe

### ENGINE OIL RECOMMENDATIONS

Use Quicksilver or Mercury Precision Lubricants 4-stroke outboard oil or 4-cycle marine engine oil with the proper viscosity for the expected temperature in your area (see chart above). If not available, use a premium quality 4-cycle engine oil, certified to meet or exceed any one or combination of the following American Petroleum Institute (API) Service Classification SH, SG, SF, CF-4, CE, CD, CDII.

#### Recommended SAE Viscosity for engine oil

- SAE 10W-30 viscosity oil is recommended for use in all temperatures.
- SAE 25W-40 viscosity oil may be used at temperatures above 405 F (45 C).

oed

## HUILE ET CARBURANT

oej2d

### RÉCOMMANDATIONS EN MATIÈRE D'HUILE MOTEUR

Utilisez de l'huile pour moteur hors-bord 4 temps Quicksilver ou Mercury Precision Lubricants, ou de l'huile pour moteurs marins 4 temps d'une viscosité appropriée aux conditions climatiques de votre région (cf. tableau ci-dessus). Si une telle huile n'est pas disponible, utilisez une huile pour moteur 4 temps de première qualité, conforme ou supérieure aux normes de l'American Petroleum Institute (API) suivantes : SH, SG, SF, CF-4, CE, CD, CDII.

#### Viscosité selon SAE recommandée pour l'huile moteur

- L'huile de viscosité SAE 10W-30 est recommandée pour toutes les températures.
- L'huile de viscosité SAE 25W-40 peut être utilisée à des températures supérieures à 4°C.

oej

## COMBUSTIBLE Y ACEITE

oej2

### RECOMENDACIONES SOBRE EL ACEITE DE MOTOR

Use aceite para motor fuera de borda de 4 tiempos Quicksilver o Mercury Precision Lubricants, o un aceite de motor marino de 4 tiempos con la viscosidad correcta para la temperatura esperada en su área (véase el cuadro anterior). Si no se consigue, use un aceite de motor de cuatro tiempos de primera calidad, que cumpla o exceda una cualquiera o una combinación de las siguientes Clasificaciones de Servicio del American Petroleum Institute (API): SH, SG, SF, CF-4, CE, CD y CDII.

#### Viscosidad SAE recomendada para el aceite de motor

- Se recomienda un aceite de viscosidad SAE 10W-30 para uso a cualquier temperatura.
- El aceite de viscosidad SAE 25W-40 puede ser usado para temperaturas mayores de 4°C.

oeh

## COMBUSTÍVEL E ÓLEO

oej2h

### RECOMENDAÇÕES DE ÓLEO DO MOTOR

Use óleo para motor de popa de 4 tempos ou óleo para motor marinho de 4 tempos "Quicksilver ou Mercury Precision Lubricants" (Lubrificantes de Precisão Mercury ou Quicksilver) que tenham a viscosidade adequada para a temperatura esperada em sua área (veja a tabela acima). Se eles não estiverem disponíveis, use um óleo "premium" (nobre) para motor de 4 tempos que seja certificado de estar em conformidade ou exceder qualquer uma, ou a combinação, das Classificações de Serviço seguintes SH, SG, SF, CF-4, CE, CD, CDII do Instituto Americano de Petróleo (API).

#### Viscosidade SAE recomendada para óleo do motor

- Óleo com viscosidade SAE 10W-30 é recomendado para uso em todos os níveis de temperatura.
- Óleo com viscosidade SAE 25W-40 só pode ser usado em temperaturas acima de 4°C.

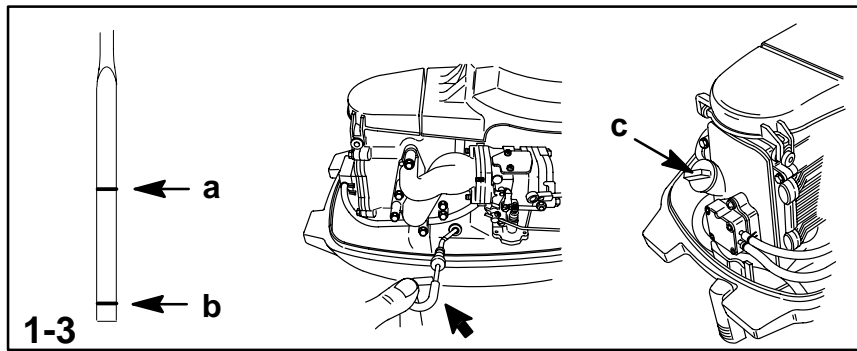

## FUEL & OIL

oek1

### CHECKING ENGINE OIL

**IMPORTANT:** Do not overfill. Be sure that the outboard is upright (not tilted) when checking oil.

- 1 Position the outboard vertical and remove the top cowl.
- 2 Remove dipstick. Check oil level on dipstick. Oil must be between full mark (a) and add mark (b). If oil level is low, add oil to bring oil level no higher than full mark (a).

*Note:* If oil level is at the add mark (b), add 8 oz. (236 ml) of oil.

**IMPORTANT:** Inspect oil for signs of contamination. Oil contaminated with water will have a milky color to it; oil contaminated with fuel will smell strongly of fuel. If contaminated oil is noticed, have the engine checked by your dealer.

- 3 Reinstall the oil filler cap and tighten securely.

oed

## HUILE ET CARBURANT

oek1d

### VÉRIFICATION DU NIVEAU D'HUILE

**IMPORTANT:** ne remplissez pas trop. Veillez à ce que le moteur soit vertical (non incliné) lorsque vous vérifiez le niveau d'huile.

- 1 Mettez le moteur à la verticale et déposez le carénage supérieur.
- 2 Retirez la jauge de niveau. Observez le niveau d'huile sur la jauge. Il doit se trouver entre les repères « Full » [plein] (a) et « Add » [ajouter] (b). S'il est trop bas, ajoutez de l'huile pour l'amener au repère « Full » [plein] (a), sans le dépasser.

*Remarque:* si le niveau d'huile est au repère « Add » [ajouter] (b), versez 235 ml d'huile.

**IMPORTANT:** examinez l'huile pour voir si elle contient des impuretés. Si elle contient de l'eau, elle a une couleur laiteuse ; si elle contient du carburant, elle a une forte odeur de carburant. S'il apparaît que l'huile contient des impuretés, faites vérifier le moteur par votre agent.

- 3 Remettez le bouchon de remplissage d'huile en place et serrez-le bien.

## COMBUSTIBLE Y ACEITE

oek1j

### REVISIÓN DEL ACEITE DE MOTOR

**IMPORTANTE:** No llene demasiado aceite. Al revisar el nivel de aceite, cerciórese de que el motor fuera de borda esté en posición vertical (sin inclinación).

- 1 Sitúe el motor en posición vertical y quite la cubierta superior del motor.
- 2 Saque la varilla medidora y revise el nivel del aceite. Éste se debe encontrar entre las marca de lleno (a) y la marca de agregar (b). Si el nivel del aceite es bajo, añada un poco sin sobrepasar la marca de lleno (a).

*Nota:* Si el nivel de aceite se encuentra en la marca de agregar (b), añada 235 ml de aceite.

**IMPORTANTE:** Inspeccione el aceite en busca de señales de contaminación. Un aceite contaminado con agua tendrá un color lechoso; un aceite contaminado con combustible tendrá un olor fuerte a combustible. Si observa que el aceite está contaminado, haga revisar su motor por un concesionario.

- 3 Vuelva a instalar la tapa de la abertura para llenar aceite y apriétela firmemente.

oeh

## COMBUSTÍVEL E ÓLEO

oek1h

### VÉRIFICAÇÃO DO ÓLEO DO MOTOR

**IMPORTANTE:** Não sobreabasteça. Assegure-se de que o motor de popa esteja vertical (não inclinado) ao verificar o óleo.

- 1 Coloque o motor de popa na posição vertical e remova a capota superior.
- 2 Remova a vareta medidora do nível de óleo. Verifique o nível de óleo na vareta. O óleo deverá estar entre a marca de cheio (a) e a marca de acrescentar (b). Se o nível de óleo estiver baixo, acrescente óleo para levar o nível de óleo até a marca de cheio (a), porém sem ultrapassá-la.

*Nota:* Se o nível de óleo estiver na marca de acrescentar (b), adicione 235 ml de óleo.

**IMPORTANTE:** Inspeccione o óleo para ver se há sinais de contaminação. O óleo contaminado com água terá uma cor leitosa; o contaminado com combustível terá um odor forte de combustível. Se o óleo estiver contaminado, providencie para que o seu revendedor revise o motor.

- 3 Reinstale a tampa do filtro de óleo e aperte-a seguramente.

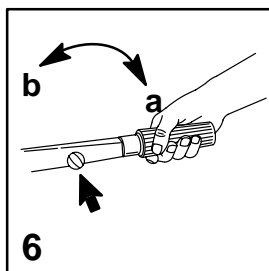
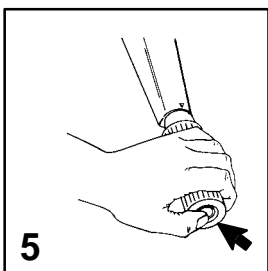
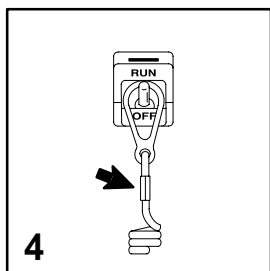
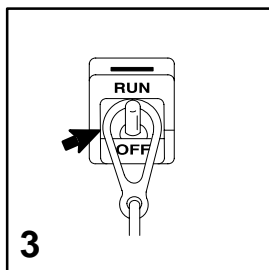
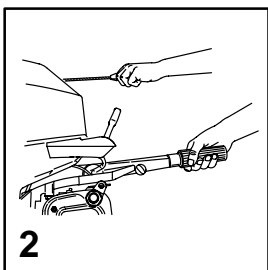
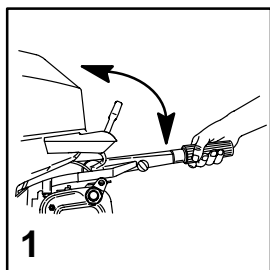

## FEATURES & CONTROLS

ogd

### TILLER HANDLE MODELS

**IMPORTANT:** Avoid engine flooding - Do not rotate the throttle grip while engine is not running. Doing so will inject fuel into the engine and cause a possible hard starting flooded condition.

- 1 Tiller Handle - Handle can be tilted 100° for convenient handling during transportation and storage.
- 2 Starter Rope - Pulling the starter rope cranks the engine over for starting.
- 3 Lanyard Stop Switch - Read the Lanyard Stop Switch safety explanation and Warning in the General Information Section.
- 4 Lanyard - Read the Lanyard Stop Switch safety explanation and Warning in the General Information Section.
- 5 Engine Stop Switch - Push in to stop engine.
- 6 Throttle Grip Friction Knob - Turn friction knob to set and maintain the throttle at desired speed. Turn knob towards (a) to tighten friction and move knob towards (b) to loosen friction.

ogd

## FONCTIONS ET COMMANDES

ogd13d

### MODELES A BARRE FRANCHE

**IMPORTANT:** évitez de noyer le moteur. N'actionnez pas la manette des gaz lorsque le moteur ne tourne pas. Il en résulterait une injection de carburant dans le moteur qui risquerait de noyer ce dernier.

- 1 Barre franche - La barre peut être basculée de 100° pour faciliter le transport et l'entreposage du moteur.
- 2 Corde de démarreur - Tirer sur la corde du lanceur lance le moteur pour le démarrer.
- 3 Coupe-circuit d'urgence - Lisez les mesures de précaution et avertissement se rapportant au coupe-circuit d'urgence, dans le chapitre Informations générales.
- 4 Corde - Lisez les mesures de précaution et avertissement se rapportant au coupe-circuit d'urgence, dans le chapitre Informations générales.
- 5 Interrupteur d'arrêt du moteur - Enfoncez-le pour arrêter le moteur.
- 6 Bouton de frottement de la manette des gaz - Tournez le bouton de frottement pour régler et maintenir la manette à la vitesse désirée. Tournez le bouton vers (a) pour augmenter le frottement, et déplacez-le vers (b) pour le réduire.

ogj

## CARACTERISTICAS Y CONTROLES

ogd13j

### MODELOS CON PALANCA DE DIRECCION MANUAL

**IMPORTANTE:** Evite inundar el motor - No gire el mango acelerador si el motor no está funcionando. Si lo hace, se inyectará combustible al motor y ocurrirá una posible condición de arranque difícil por inundación.

- 1 Palanca de dirección manual - La palanca puede inclinarse 100° para una manipulación conveniente durante el transporte y el almacenamiento.
- 2 Cuerda de arranque - Al tirar de la cuerda de arranque se hace girar el motor para arrancarlo.
- 3 Interruptor de parada tipo cordón - Lea la explicación de seguridad del Interruptor de parada tipo cordón y la Advertencia en la sección de Información general.
- 4 Cordón de parada de emergencia - Lea la explicación de seguridad del Interruptor de parada tipo cordón y la Advertencia en la sección de Información general.
- 5 Interruptor de parada del motor - Empújelo para detener el motor.
- 6 Perilla de fricción del mango de aceleración - Gire la perilla de fricción para establecer y mantener la aceleración a la velocidad deseada. Gire la perilla hacia (a) para ajustar la fricción y hacia (b) para aflojar la fricción.

ogh

## CARACTERÍSTICAS E CONTROLES

ogd13h

### MODELOS COM CANA DO LEME

**IMPORTANTE:** Evite o afogamento do motor - não gire o manete do acelerador se o motor não estiver trabalhando. Se o manete for girado, o combustível será injetado dentro do motor e, possivelmente, causará uma situação de afogamento que prejudicará a partida do motor.

- 1 Cana do leme - A cana pode ser convenientemente inclinada até um ângulo de 100°, facilitando o transporte e a armazenagem.
- 2 Corda do Arranque - Puxando-se a corda do arranque, gira-se o motor e dá-se a partida.
- 3 Interruptor de Parada de Corda - Leia os Avisos e as explicações de segurança sobre o Interruptor de Parada de Corda na Seção de Informações Gerais.
- 4 Corda - Leia os Avisos e as explicações de segurança sobre o Interruptor de Parada de Corda na Seção de Informações Gerais.
- 5 Interruptor de Parada do Motor - Empurre para dentro para desligar o motor.
- 6 Botão de Ajuste da Fricção do Manete do Acelerador - Gire o botão de fricção para obter ou manter uma determinada aceleração. Gire o botão em direção a (a) para aumentar a fricção, e em direção a (b) para diminuí-la.

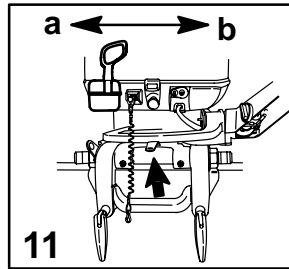
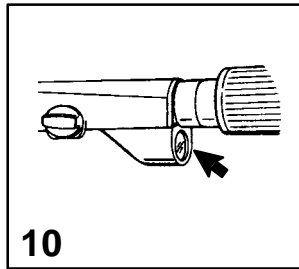
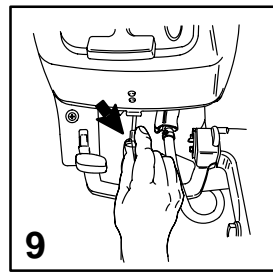
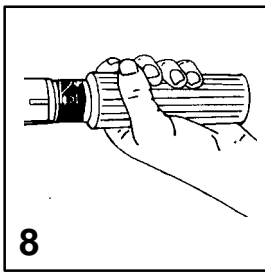
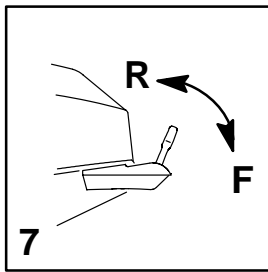

## FEATURES & CONTROLS

### ogd11 TILLER HANDLE MODELS

- 7 Gear Shift - Controls gear shift.
- 8 Throttle Grip - Controls engine speed.
- 9 Choke - Pull out when starting a cold engine.
- 10 Electric Start Button (Electric Start Models) - Press button to start engine.
- 11 Steering Friction Adjustment - Adjust this lever to achieve the desired steering friction (drag) on the tiller handle. Move lever towards (a) to tighten friction and move lever towards (b) to loosen friction.

#### **⚠ WARNING**

Avoid possible serious injury or death from loss of boat control. Maintain sufficient steering friction to prevent the outboard from steering into a full turn if the tiller handle is released.

## FONCTIONS ET COMMANDES

### ogd11d MODÈLES À BARRE FRANCHE

- 7 Levier d'inversion de marche - commande l'inversion de marche.
- 8 Poignée d'accélérateur - commande le régime du moteur.
- 9 Starter - Tirez dessus pour faire démarrer un moteur froid.
- 10 Bouton de démarreur électrique (modèles à démarrage électrique) - appuyez dessus pour faire démarrer le moteur.
- 11 Réglage de friction de direction - réglez ce levier pour obtenir la friction (résistance) de direction désirée sur la barre franche. Rapprochez le levier de (a) pour augmenter la friction et de (b) pour la diminuer.

#### **⚠ AVERTISSEMENT**

Évitez les risques de blessures graves, voire mortelles, pouvant résulter d'une perte de contrôle du bateau. Maintenez une friction de direction suffisante pour empêcher le moteur de faire accomplir un tour complet au bateau si vous lâchez la barre franche.

## CARACTERISTICAS Y CONTROLES

### ogd11j MODELOS CON PALANCA DE DIRECCIÓN MANUAL

- 7 Cambio de velocidades - Controla el cambio de marchas.
- 8 Mango acelerador - Controla la velocidad del motor.
- 9 Regulador de aire - Tire hacia afuera para arrancar un motor frío.
- 10 Botón de arranque eléctrico (modelos con arranque eléctrico) - Presione el botón para arrancar el motor.
- 11 Regulador de la fricción sobre la dirección - Ajuste esta palanca para lograr la fricción deseada sobre la dirección (arrastre) en la palanca de dirección manual. Mueva la palanca hacia (a) para aumentar la fricción y hacia (b) para disminuirla.

#### **⚠ ADVERTENCIA**

Evite las posibles lesiones graves o la muerte a causa de la pérdida del control de la embarcación. Mantenga una fricción suficiente sobre la dirección para evitar que la embarcación dé un giro completo si se suelta la palanca de dirección manual.

## CARACTERÍSTICAS E CONTROLES

### ogd11h MODELOS COM CANA DO LEME

- 7 Câmbio de marchas - Controla o câmbio de marchas.
- 8 Punho do acelerador - Controla a velocidade do motor.
- 9 Afogador - Puxe-o para fora ao dar a partida em um motor frio.
- 10 Botão de arranque elétrico (Modelos de arranque elétrico) - Pressione o botão para dar a partida ao motor.
- 11 Ajustagem da Fricção da Direção - Ajuste esta alavanca para obter a fricção de direção desejada (resistência) na cana do leme. Mova a alavanca em direção a (a) para aumentar a fricção e mova a alavanca em direção a (b) para diminuir a fricção.

#### **⚠ AVISO**

Evite a possibilidade de ferimentos graves ou morte causados pela perda do controle do barco. Mantenha suficiente fricção de direção para evitar que o motor de popa faça uma curva pronunciada quando o operador soltar a cana do leme.

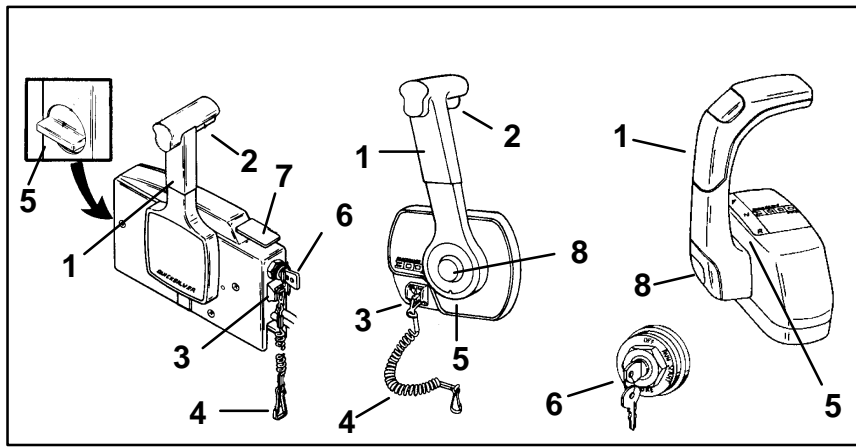

## FEATURES & CONTROLS

og

oge11

### REMOTE CONTROL FEATURES

Your boat may be equipped with one of the Mercury Precision or Quicksilver remote controls shown. If not, consult your dealer for a description of the functions and operations of the remote control.

- 1 Control Handle - Forward, Neutral, Reverse.
- 2 Neutral Release Lever.
- 3 Lanyard Stop Switch - Read the Lanyard Stop Switch safety explanation and Warning in the General Information Section.
- 4 Lanyard - Read the lanyard stop switch safety explanation and warning in the General Information Section.
- 5 Throttle Friction Adjustment - Console Controls require cover removal for adjustment.
- 6 Ignition Key Switch - Off, On, Start, Choke.
- 7 Fast Idle Lever - Raising lever will increase engine idle speed in neutral. Refer to Starting the Engine in the Operation Section.
- 8 Throttle Only Button - Pushing in the button will enable you to advance the control handle for increasing engine idle speed without shifting outboard into gear. Refer to Starting the Engine in the Operation Section.

ogd

## FONCTIONS ET COMMANDES

oge11d

### CARACTERISTIQUES DE LA COMMANDE A DISTANCE

Votre bateau peut être équipé d'une des commandes à distance Mercury Precision ou Quicksilver indiquées. Dans le cas contraire, contactez votre revendeur pour obtenir une description des caractéristiques et du fonctionnement de la commande à distance.

- 1 Poignée de commande - Marche avant, point mort, marche arrière
- 2 Levier de relâchement du point mort
- 3 Coupe-circuit d'urgence - Lisez la consigne de sécurité et la notice d'avertissement concernant le coupe-circuit d'urgence dans le chapitre intitulé Informations générales.
- 4 Cordon - Lisez la consigne de sécurité et la notice d'avertissement concernant le coupe-circuit d'urgence dans le chapitre intitulé Informations générales.
- 5 Réglage du frottement de l'accélérateur - Sur les commandes installées sur la console, ce réglage requiert la dépose du carter.
- 6 Clé de contact - Off (Arrêt), On (Marche), Start (Démarrage), Choke (Starter)
- 7 Levier de ralenti accéléré - Relevez-le pour augmenter la vitesse de ralenti du moteur au point mort. Reportez-vous à la rubrique Démarrage du moteur dans le chapitre sur le fonctionnement.
- 8 Bouton des gaz - Enfoncez le bouton pour avancer la poignée de commande et augmenter la vitesse de ralenti du moteur sans mettre ce dernier en prise. Reportez-vous à la rubrique Démarrage du moteur dans le chapitre sur le fonctionnement.

ogj

## CARACTERISTICAS Y CONTROLES

oge11j

### DISPOSITIVOS DE CONTROL REMOTO

Es posible que su embarcación esté equipada con uno de los controles remotos Mercury Precision o Quicksilver mostrados. Si no es así, pida a su distribuidor una descripción de las funciones y operaciones del control remoto.

- 1 Palanca de control - Avance, Neutro, Retroceso
- 2 Gatillo de desenganche neutral
- 3 Interruptor de parada tipo cordón - Lea la explicación de seguridad y la advertencia de este interruptor en la sección Información general.
- 4 Cordón de parada de emergencia - Lea la explicación de seguridad y la advertencia del interruptor de parada tipo cordón en la sección Información general.
- 5 Ajuste de la fricción del acelerador - Para ajustar los controles de la consola es necesario quitar la tapa.
- 6 Interruptor de la ignición - Off (Apagado), On (Encendido), Start (Arranque), Choke (Regulador de aire)
- 7 Palanca de marcha en vacío rápida - Cuando se sube la palanca se aumentará la velocidad de marcha en vacío en neutro. Consulte la sección Arranque del motor en la sección Operación.
- 8 Botón de sólo acelerador - Hundiendo el botón se podrá avanzar la palanca de control para aumentar la velocidad de marcha en vacío del motor sin tener que embragar el motor. Consulte la sección Arranque del motor en la sección Operación.

ogh

## CARACTERÍSTICAS E CONTROLES

oge11h

### CARACTERÍSTICAS DO CONTROLE REMOTO

O seu barco pode ser equipado com um dos controles remoto Mercury Precision ou Quicksilver mostrados. Se não for, consulte o seu revendedor no que se refere às funções e operação do controle remoto.

- 1 Alavanca do Controle - Marcha a vante, Neutro, Marcha à Ré
- 2 Alavanca de Desengate de Neutro
- 3 Interruptor de Parada de Corda - Leia as explicações de segurança do Interruptor de Parada de Corda e os Avisos na Seção de Informações Gerais.
- 4 Corda - Leia as explicações de segurança do interruptor de parada de corda e os avisos na Seção de Informações Gerais.
- 5 Ajuste do Atrito do Acelerador - Os controles de consolo exigem a remoção da tampa para fazer a ajustagem.
- 6 Interruptor à Chave da Ignição - "Off" (Desligar), "On" (Ligar), "Start" (Partida), "Choke" (Afogador)
- 7 Alavanca de Marcha Lenta Rápida - A elevação da alavanca aumentará a velocidade de marcha lenta do motor. Consulte a Partida do Motor na Seção de Operação.
- 8 Botão Somente de Aceleração - Empurrar o botão lhe permitirá avançar a alavanca do controle para aumentar a velocidade de marcha lenta do motor sem haver a necessidade de engrenar o motor de popa. Consulte a Partida do Motor na Seção de Operação.

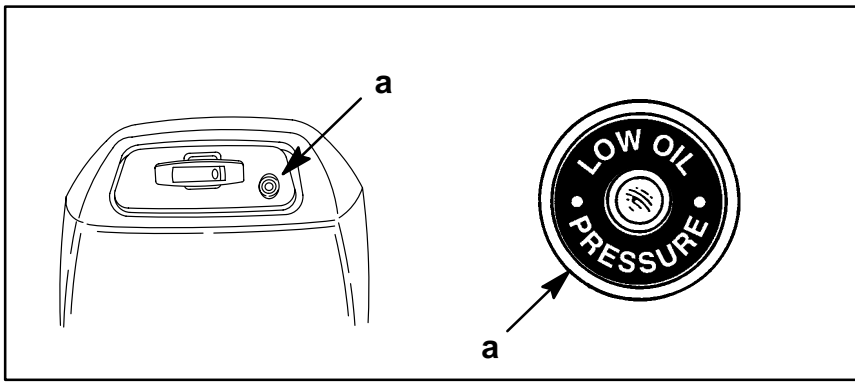

## FEATURES & CONTROLS

### <sup>ogi2</sup>**OIL PRESSURE INDICATOR**

The outboard is equipped with a low oil pressure indicator light.

If oil pressure drops too low, the red light (a) will turn on. As an additional alert of the low oil pressure condition, the engine will run rough and not exceed 2000 RPM.

If the oil pressure indicator light turns on when the engine is running, stop the engine as soon as it is safe to do so. Check oil level and add oil as needed. If the oil pressure indicator should stay on when the oil level is correct, consult your dealer.

## FONCTIONS ET COMMANDES

### <sup>ogi2d</sup>**INDICATEUR DE PRESSION D'HUILE**

Le moteur est équipé d'un témoin de basse pression d'huile.

Si la pression d'huile tombe trop bas, la lampe témoin rouge (a) s'allume. Une telle situation peut également être signalée par un régime irrégulier et ne dépassant pas 2000 tr/mn.

Si le témoin de pression d'huile s'allume pendant la marche du moteur, arrêtez celui-ci dès que vous pouvez le faire sans risque. Vérifiez le niveau d'huile et ajoutez-en selon le besoin. Si le témoin reste allumé alors que le niveau d'huile est correct, adressez-vous à votre agent.

## CARACTERISTICAS Y CONTROLES

### <sup>ogi2j</sup>**INDICADOR DE LA PRESION DE ACEITE**

La luz verde indicadora de la presión de aceite (a) estará encendida si el motor está funcionando y la presión de aceite es normal.

Si la presión de aceite disminuye demasiado, se apagará la luz indicadora de presión de aceite. Como alarma adicional de la condición de presión baja de aceite, al excederse la velocidad de marcha en vacío, el motor funcionará con dificultades y no podrá pasar de 2000 RPM.

Si la luz indicadora de aceite se apaga o no se enciende cuando el motor está funcionando, detenga el motor tan pronto sea posible hacerlo con seguridad. Revise el nivel de aceite y añada según sea necesario. Si la luz de presión de aceite se apaga siendo correcto el nivel de aceite, consulte con su concesionario.

## CARACTERÍSTICAS E CONTROLES

### <sup>ogi2h</sup>**INDICADOR DA PRESSÃO DE ÓLEO**

O motor de popa está equipado com uma luz indicadora da pressão de óleo.

Se a pressão de óleo cair até a um ponto muito baixo, uma luz vermelha (a) se acenderá. Como um alerta adicional da condição de baixa pressão de óleo, o motor funcionará irregularmente e não excederá 2000 RPM.

Se a luz do indicador da pressão de óleo se acender quando o motor estiver operando, pare o motor assim que for seguro fazê-lo. Verifique o nível de óleo e acrescente óleo conforme for necessário. Se o indicador da pressão de óleo continuar ligado quando o nível de óleo estiver correto, consulte o seu revendedor.



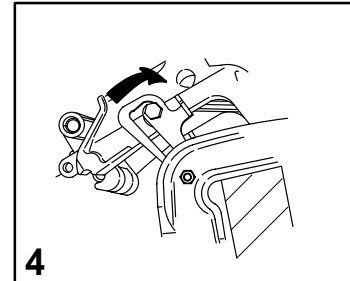
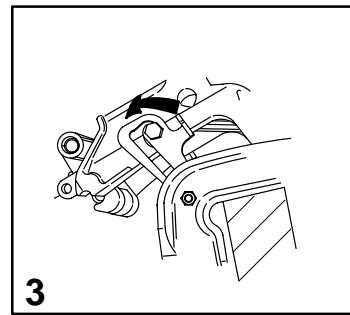
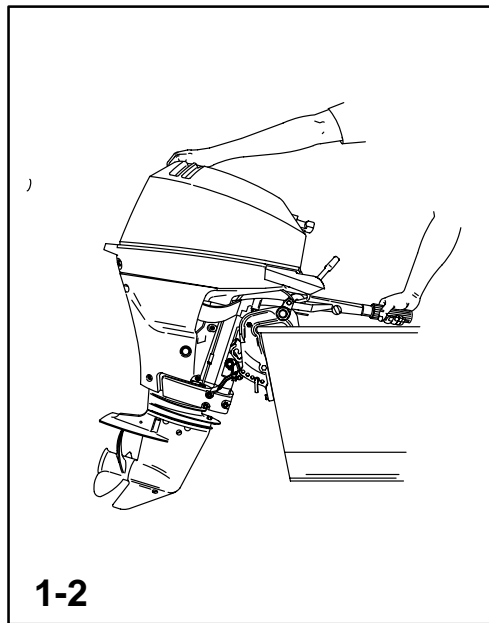

og

## FEATURES & CONTROLS

ogf4

### TILTING OUTBOARD TO FULL UP POSITION

- 1 Stop the engine. Shift the outboard into forward gear position.
- 2 Take hold of the top cowl grip and raise outboard to the full up position.
- 3 Move the tilt lock to the lock position.

### LOWERING OUTBOARD DOWN TO RUN POSITION

- 4 Lift outboard and release tilt lock lever. Lower outboard.

ogd

## FONCTIONS ET COMMANDES

ogf4d

### INCLINAISON DU HORS-BORD EN POSITION HAUTE

- 1 Arrêtez le moteur. Placez le hors-bord en marche avant.
- 2 Saisissez le capot supérieur et soulevez complètement le hors-bord en position haute.
- 3 Déplacez le dispositif de verrouillage de relevage en position de verrouillage.

### ABAISSEMENT DU HORS-BORD EN POSITION DE MARCHE

- 4 Soulevez le hors-bord et relâchez le levier de verrouillage de relevage. Abaissez le hors-bord.

ogj

## CARACTERISTICAS Y CONTROLES

ogf4j

### INCLINACION DEL MOTOR FUERA DE BORDA TOTALMENTE HACIA ARRIBA

- 1 Apague el motor. Ponga el cambio de velocidad en marcha hacia adelante.
- 2 Agarre la cubierta superior como indica la figura y levante el motor hasta la posición de máxima inclinación

### COMO BAJAR EL MOTOR FUERA DE BORDA A LA POSICION DE MARCHA

- 3 Mueva el enganche de inclinación hasta la posición enganchada
- 4 Levante el motor fuera de borda y suelte la palanca del enganche de inclinación. Baje el motor.

ogh

## CARACTERÍSTICAS E CONTROLES

ogf4h

### INCLINAÇÃO DO MOTOR DE POPA PARA A POSIÇÃO TOTALMENTE LEVANTADA

- 1 Pare o motor. Mude a marcha do motor para a posição de marcha a vante.
- 2 Segure a empunhadura da capota superior e levante o motor de popa completamente para cima.

- 3 Mova a trava de inclinação para a posição travada.

### ABAIXAMENTO O MOTOR DE POPA PARA A POSIÇÃO DE FUNCIONAMENTO

- 4 Levante o motor de popa e solte a alavanca da trava de inclinação. Abaixar o motor de popa.

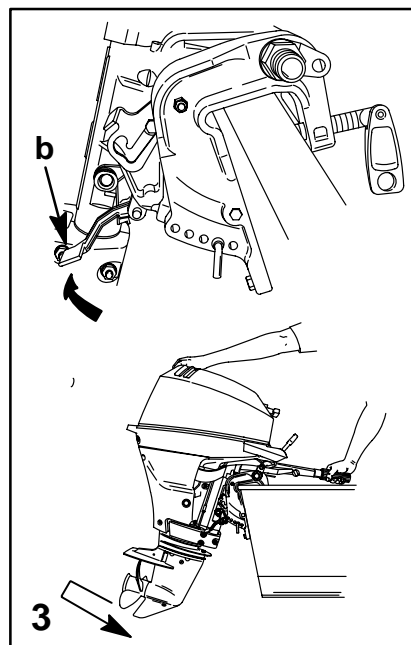
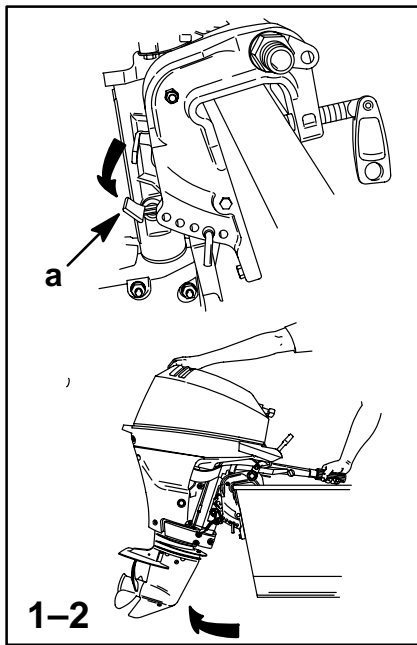

## FEATURES & CONTROLS

### ogm1 SHALLOW WATER OPERATION - TILLER HANDLE MODELS

Tiller handle model outboards are equipped with a shallow water tilt feature that allows you to tilt the outboard to a higher tilt angle to prevent hitting bottom.

#### Engaging Shallow Water Drive

- 1 Reduce engine speed to idle. Shift the outboard into neutral or forward gear position.
- 2 Push down the shallow water drive lever (a). Tilt outboard up to the shallow water drive position. Be sure the cooling water intake (c) is submerged.

**IMPORTANT: While in shallow water drive position, do not operate the outboard in reverse. Operate the outboard at slow speed and keep the cooling water intake submerged.**

- 3 To release down to run position, lift up the shallow water drive lever (b). Tilt up the outboard to disengage the shallow water drive lock and lower it down.

## ogd FONCTIONS ET COMMANDES

### ogm1d FONCTIONNEMENT EN EAUX PEU PROFONDES - MODELES A BARRE FRANCHE

Le hors-bord des modèles à barre franche est équipé d'un dispositif de relevage pour fonctionnement en eaux peu profondes vous permettant de faire basculer le moteur au-delà de l'angle conseillé de relevage pour éviter de toucher le fond.

#### Engagement de la commande de fonctionnement en eaux peu profondes

- 1 Faites tourner le moteur au ralenti. Passez en marche avant.
- 2 Poussez sur le levier de commande de fonctionnement en eaux peu profondes (a). Faites basculer le moteur vers le haut. Vérifiez qu'aucune prise d'eau de refroidissement (c) ne se trouve au-dessus de l'eau.

**IMPORTANT: ne faites pas tourner le moteur en marche arrière lorsque vous utilisez la commande de fonctionnement en eaux peu profondes. Faites tourner le hors-bord à vitesse réduite et maintenez la prise d'eau de refroidissement immergée.**

- 3 Pour revenir en position normale, soulevez le levier de la commande de fonctionnement en eaux peu profondes (b). Faites basculer le moteur vers le haut pour dégager le levier de verrouillage et abaissez le moteur.

## ogj CARACTERISTICAS Y CONTROLES

### ogm1j OPERACION EN AGUAS POCO PROFUNDAS - MODELOS CON MANGO DE LA BARRA DE DIRECCION

Los motores fuera de borda con palanca de dirección manual están equipados con un dispositivo de inclinación para aguas poco profundas que permite inclinar el motor a un ángulo de inclinación más elevado para evitar que el motor choque con el fondo.

#### Enganche del mando para aguas poco profundas

- 1 Reduzca la velocidad del motor hasta marcha en vacío. Ponga el motor en marcha hacia adelante.
- 2 Empuje hacia abajo la palanca del mando para aguas poco profundas (a). Incline el motor hacia arriba hasta la posición de mando para aguas poco profundas. Asegúrese de que la toma de agua de enfriamiento (c) esté sumergida.

**IMPORTANTE: Mientras el motor fuera de borda se encuentra en posición de mando para aguas poco profundas, no lo haga funcionar en retroceso. Corra el motor a baja velocidad y mantenga sumergida la toma de agua de enfriamiento.**

- 3 Para poner el motor en posición de funcionamiento hacia abajo, levante la palanca del mando para aguas poco profundas (b). Incline el motor hacia arriba para desenganchar el bloqueo del mando y bájelo.

## ogh CARACTERÍSTICAS E CONTROLES

### ogm1h OPERAÇÃO DE ÁGUAS RASAS - MODELOS COM CANA DE LEME

Motores de popa com cana de leme são equipadas com o recurso de inclinação para operação em águas rasas, que permite inclinar o motor de popa em um ângulo mais elevado a fim de evitar que o mesmo atinja o fundo.

#### Engatando a propulsão em águas rasas

- 1 Reduza a rotação do motor para marcha lenta. Mude a marcha do motor para engrenagem para frente.
- 2 Empurre para baixo a alavanca de propulsão em águas rasas (a). Incline o motor de popa para cima para a posição de propulsão em águas rasas. Certifique-se de que o orifício de entrada da água de resfriamento (c) está submerso.

**IMPORTANTE: Quando estiver na posição de propulsão em águas rasas, não opere o motor de popa em marcha a ré. Opere o motor em baixa rotação e mantenha o orifício de entrada de água de resfriamento submerso.**

- 3 Para soltar para a posição de funcionamento, levante a alavanca de propulsão em águas rasas (b). Incline o motor de popa para cima para desengatar a trava de propulsão em águas rasas e abaixe-a.

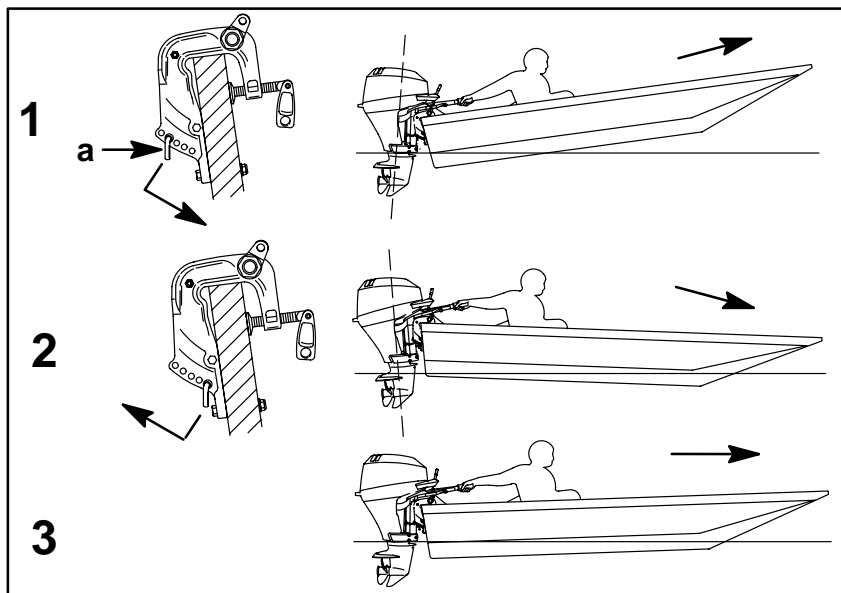

## FEATURES & CONTROLS

og

### SETTING THE OPERATING ANGLE OF YOUR OUTBOARD

The vertical operating angle of your outboard is adjusted by changing the position of the tilt pin (a) in the five adjustment holes provided. Proper adjustment allows the boat to run stable, achieve optimum performance, and minimize steering effort.

*Note: Refer to lists on the following page when adjusting the operating angle of your outboard.*

The tilt pin should be adjusted so the outboard is positioned to run perpendicular to the water when the boat is running at full speed. This allows the boat to be driven parallel to the water.

Arrange passengers and load in the boat so the weight is distributed evenly.

- 1 Too Much Angle (Stern Down - Bow Up)
- 2 Not Enough Angle (Stern Up - Bow Down)
- 3 Angle Adjusted Properly (Bow Slightly Up)

(continued on next page)

ogd

## FONCTIONS ET COMMANDES

ogg2d

### RÉGLAGE DE L'ASSIETTE DE VOTRE HORS-BORD

L'assiette verticale de votre hors-bord se règle en modifiant la position de l'axe de relevage (a) dans les cinq trous de réglage fournis. Le réglage de cet angle permet d'assurer au bateau un fonctionnement stable et un niveau de performance optimal, et de minimiser l'effort nécessaire pour orienter le bateau.

*Remarque: reportez-vous aux listes fournies à la page suivante pour régler l'assiette de votre hors-bord.*

L'axe de relevage doit être réglé de manière à ce que le hors-bord fonctionne perpendiculairement à l'eau lorsque le bateau se déplace à pleins gaz. Le bateau peut ainsi être conduit parallèlement à l'eau.

Faites en sorte que le poids des passagers et du chargement du bateau soit réparti uniformément.

- 1 Angle trop ouvert (Poupe abaissée - Proue relevée)
- 2 Angle trop fermé (Poupe relevée - Proue abaissée)
- 3 Assiette correcte (Proue légèrement relevée)

(suite page suivante)

ogi

## CARACTERISTICAS Y CONTROLES

ogg2i

### AJUSTE DEL ANGULO DE OPERACION DEL MOTOR FUERA DE BORDA

El ajuste del ángulo vertical de operación de su motor fuera de borda se logra cambiando la posición del pasador de inclinación (a) en los cinco orificios de ajuste provistos. El ajuste adecuado permite lograr una marcha estable, un rendimiento óptimo de la embarcación y un esfuerzo mínimo para dirigirla.

*Nota: Consulte las listas de la página siguiente para ajustar el ángulo de operación del motor.*

Ajuste el pasador de inclinación de modo que el motor fuera de borda esté colocado en posición perpendicular al agua cuando la embarcación se desplaza a toda velocidad. Este ajuste permite dirigir la embarcación paralela al agua.

Coloque a los pasajeros y la carga de modo que el peso quede distribuido por igual.

- 1 Demasiado ángulo (popa baja - proa alta)
- 2 Angulo insuficiente (popa alta - proa baja)
- 3 Ajuste adecuado del ángulo (Proa ligeramente levantada)

(continúa en la siguiente página)

ogh

## CARACTERÍSTICAS E CONTROLES

ogg2h

### AJUSTE DO ÂNGULO DE OPERAÇÃO DO SEU MOTOR DE POPA

O ângulo vertical de operação do motor de popa é ajustado através da mudança da posição do pino de inclinação (a) nos cinco furos de ajuste. O ajuste devido possibilita o funcionamento estável do barco, um desempenho ideal e mínimo de esforço para operar a direção.

*Nota: Consulte as relações contidas na página seguinte ao ajustar o ângulo de operação do motor de popa.*

O pino de inclinação deve ser ajustado de forma que o motor de popa seja posicionado para que funcione perpendicularmente à água quando o barco estiver operando em velocidade máxima. Isto permite que o barco seja conduzido paralelo à água.

Posicione os passageiros e a carga no barco de forma que o peso seja distribuído proporcionalmente.

- 1 Ângulo excessivo (popa para baixo - proa para cima)
- 2 Ângulo insuficiente (popa para cima - proa para baixo)
- 3 Ângulo adequado (proa ligeiramente levantada)

(continua na próxima página)

## FEATURES & CONTROLS

### SETTING THE OPERATING ANGLE OF YOUR OUTBOARD (CONTINUED)

Consider the following lists carefully when adjusting the operating angle of your outboard.

Adjusting the outboard close to the boat transom can:

1. Lower the bow.
2. Result in quicker planing off, especially with a heavy load or a stern heavy boat.
3. Generally improve the ride in choppy water.
4. Increase steering torque or pull to the right (with the normal right hand rotation propeller).
5. In excess, lower the bow of some boats to a point at which they begin to plow with their bow in the water while on plane. This can result in an unexpected turn in either direction called "bow steering" or "over-steering" if any turn is attempted or if a significant wave is encountered.

Adjusting the outboard away from the boat transom can:

1. Lift the bow out of the water.
2. Generally increase top speed.
3. Increase clearance over submerged objects or a shallow bottom.
4. Increase steering torque or pull to the left at a normal installation height (with the normal right hand rotation propeller).
5. In excess, cause boat "porpoising" (bouncing) or propeller ventilation.

## FONCTIONS ET COMMANDES

### RÉGLAGE DE L'ANGLE DE FONCTIONNEMENT DE VOTRE MOTEUR HORS-BORD (SUITE)

Tenez compte des points suivants lorsque vous réglez l'angle de fonctionnement de votre hors-bord.

Un basculement de l'unité vers le bas/en profondeur pourrait :

1. Abaisser la proue du bateau.
2. Faciliter l'accélération et le déjaugage du bateau, en particulier lorsqu'il est lourdement chargé ou s'il est surchargé à l'arrière.
3. Améliorer généralement la navigation en eaux agitées.
4. Accroître le couple de direction ou tirer vers la droite (dans le cas d'une hélice normale tournant vers la droite).
5. Si excessif, abaisser la proue de certains bateaux à un point tel qu'ils piquent dans l'eau en position de marche normale. Ceci peut provoquer un virage soudain dans une direction ou l'autre, appelé «virage de proue» ou «survirage», lorsque le pilote essaie de tourner ou quand le bateau rencontre une grosse vague.

Un basculement de l'unité vers le haut/vers la surface pourrait :

1. Relèver la proue du bateau au-dessus de l'eau.
2. Augmenter généralement la vitesse maximum du bateau.
3. Faire passer le bateau à une plus grande distance du fond ou des objets sous-marins.
4. Accroître le couple de direction ou tirer vers la gauche à une hauteur normale d'installation (avec une hélice standard tournant vers la droite).
5. Si excessif, faire tanguer le bateau ou provoquer une ventilation de l'hélice.

## CARACTERISTICAS Y CONTROLES

### AJUSTE DEL ANGULO DE OPERACION DEL MOTOR DE FUERA DE BORDA (CONTINUACION)

Tenga en cuenta seriamente la lista siguiente al ajustar el ángulo de operación de su motor fuera de borda.

Ajustar el motor fuera de borda cerca al espejo de popa de la embarcación puede:

1. Bajar la proa.
2. Producir un planeado más rápido, especialmente con una carga pesada o en un bote de popa pesada.
3. Mejorar en general la travesía en aguas picadas.
4. Aumentar el par de torsión en la dirección o tirar hacia la derecha (con la hélice normal de rotación a la derecha).
5. Bajar, en exceso, la proa de algunas embarcaciones hasta un punto en el cual empieza a hundir la proa en el agua mientras se encuentra en un plano. Esto puede ocasionar un giro súbito en cualquier dirección (a lo que se denomina "gobierno de proa" o "sobregobierno"), si se intenta cualquier giro o si se encuentra una ola grande.

Ajustar el motor fuera de borda lejos del espejo de popa de la embarcación puede:

1. Elevar la proa fuera del agua.
2. Aumentar en general la velocidad máxima.
3. Aumentar el espacio libre sobre los objetos sumergidos o un fondo poco profundo.
4. Aumentar el par de torsión en la dirección o tirar a la izquierda a una altura normal de instalación (con la hélice normal de rotación a la derecha).
5. Ocasionar, en exceso, el "delfineo" (rebote) de la embarcación o la ventilación de la hélice.

## CARACTERÍSTICAS E CONTROLES

### AJUSTE DO ÂNGULO DE OPERAÇÃO DO SEU MOTOR DE POPA (CONTINUAÇÃO)

Considere com atenção as seguintes listas de verificação ao ajustar o ângulo de operação do motor de popa.

O ajuste do motor de popa em direção à popa do barco pode:

1. Abaixar a proa.
2. Resultar em planeio mais rápido, especialmente com uma carga pesada ou com um barco com a popa pesada.
3. Geralmente melhora a condução do barco em águas picadas.
4. Aumentar o torque de direção ou puxar para a direita (com a hélice normal de rotação para a direita).
5. Em excesso, abaixar a proa de alguns barcos até o ponto em que estes começam a arrastar a proa na água quando estiverem em planeio. Isto pode causar uma virada repentina em qualquer direção, chamada "guinada de proa" ou "desvio excessivo" caso seja tentado uma virada ou se encontre pela frente uma onda grande.

O ajuste do motor de popa em direção oposta à popa do barco pode:

1. Levantar a proa para fora da água.
2. Geralmente aumentar a velocidade máxima.
3. Aumentar a distância sobre objetos submersos ou fundos rasos.
4. Aumentar o torque de direção ou puxar para a esquerda a uma altura normal de instalação (com a hélice de rotação normal para a direita).
5. Em excesso, fazer com que o barco dê "saltos" (balance) ou causar ventilação da hélice.

## OPERATION

ofa1

### PRE-STARTING CHECK LIST

- Operator knows safe navigation, boating, and operating procedures.
- An approved personal flotation device of suitable size for each person aboard and readily accessible (it is the law).
- A ring type life buoy or buoyant cushion designed to be thrown to a person in the water.
- Know your boats maximum load capacity. Look at the boat capacity plate.
- Fuel supply OK.
- Arrange passengers and load in the boat so the weight is distributed evenly and everyone is seated in a proper seat.
- Tell someone where you are going and when you expect to return.
- It is illegal to operate a boat while under the influence of alcohol or drugs.
- Know the waters and area you will be boating; tides, currents, sand bars, rocks, and other hazards.
- Make inspection checks listed in the Inspection and Maintenance Schedule. Refer to Maintenance Section.

ogd

## FONCTIONNEMENT

ofa1d

### VERIFICATIONS A EFFECTUER AVANT LE DEPART

- Le pilote s'est familiarisé avec les règles de sécurité de navigation et avec le fonctionnement du bateau et du moteur hors-bord.
- Chaque passager dispose d'un gilet (ou d'un autre dispositif de sauvetage homologué) à sa taille et ce dernier est facilement accessible.
- Une bouée ronde ou un coussin de flottaison sont disponibles au cas où un passager tomberait à l'eau.
- La charge du bateau n'est pas excessive. Consultez la plaque de capacité de votre bateau.
- Il y a assez de carburant.
- La charge (passagers et matériel à bord) est répartie uniformément et chacun est bien assis à son poste.
- Une personne à terre est prévenue de votre destination et de l'heure à laquelle vous comptez rentrer.
- Il est interdit de conduire un bateau sous l'influence de l'alcool ou de la drogue.
- Le pilote connaît les eaux et les zones de navigation qu'il compte emprunter : marées, courants, bancs de sable, rochers et autres dangers.
- Respectez les instructions du calendrier d'inspection et d'entretien. Consultez le chapitre Entretien à ce sujet.

(suite page suivante)

## OPERACION

ofa1j

### LISTA DE VERIFICACIONES ANTES DEL ARRANQUE

- El piloto debe conocer todos los procedimientos correctos y seguros de navegación, tránsito náutico y operación.
- Flotadores personales aprobados de tamaño adecuado para cada persona a bordo que deben estar a la mano.
- Un salvavidas en forma de anillo o cojín flotante diseñado para lanzarse a una persona que se encuentre en el agua.
- Conozca la capacidad máxima de carga de su embarcación. Fíjese en la placa de capacidades de su embarcación.
- Suficiente combustible.
- Acomode a los pasajeros y la carga en la embarcación distribuyendo el peso en forma pareja, y que todos los ocupantes estén sentados en un asiento apropiado.
- Deje dicho con alguien a dónde va y cuándo piensa regresar.
- Está prohibido operar una embarcación bajo la influencia del alcohol o las drogas.
- Conozca las aguas y el área donde va a navegar: mareas, corrientes, bancos de arena, rocas y otros peligros.
- Haga las inspecciones indicadas en el Programa de Inspección y Mantenimiento. Remítase a la Sección de Mantenimiento.

ogh

## CARACTERÍSTICAS E CONTROLES

ofa1h

### LISTA DE VERIFICAÇÃO PRÉ-OPERACIONAL

- O operador sabe navegar com segurança, conhece o funcionamento e os procedimentos de operação do barco.
- Cada pessoa a bordo dispõe de um salva-vidas individual, aprovado, de tamanho apropriado, e de fácil acesso (é a lei).
- Uma bóia tipo rosca ou almofada flutuante, apropriada para ser lançado a uma pessoa na água.
- Esteja ciente da capacidade máxima de carga do barco. Consulte a plaqueta de capacidade do barco.
- O abastecimento de combustível é adequado.
- Coloque os passageiros e a carga de forma que o peso fique distribuído igualmente no barco e cada pessoa tenha assento adequado.
- Informe a alguém sobre onde pretende ir e quando pretende voltar.
- É ilegal conduzir um barco quando se está alcoolizado ou sob efeito de drogas.
- Esteja familiarizado com a região e as condições aquáticas onde você irá navegar, incluindo marés, correntezas, bancos de areia, rochedos e outros perigos.
- Faça as inspeções listadas no Programa de Inspeção e Manutenção. Consulte a Seção de Manutenção.

## OPERATION

### OPERATING IN FREEZING TEMPERATURES

When using your outboard or having your outboard moored in freezing or near freezing temperature, keep the outboard tilted down at all times so the gear case is submerged. This prevents trapped water in gear case from freezing and causing possible damage to the water pump and other components.

If there is a chance of ice forming on the water, the outboard should be removed and drained completely of water. If ice should form at the water level inside the outboard drive shaft housing, it will block water flow to the engine causing possible damage.

### OPERATING IN SALT WATER OR POLLUTED WATER

We recommend that you flush the internal water passages of your outboard with fresh water after each use in salt or polluted water. This will prevent a buildup of deposits from clogging the water passages. Refer to "Flushing The Cooling System" procedure in the Maintenance Section.

If you keep your boat moored in the water, always tilt the outboard so the gear case is completely out of water (except in freezing temperature) when not in use.

Wash down the outboard exterior and flush out the exhaust outlet of the propeller and gear case with fresh water after each use. Each month, spray Mercury Precision or Quicksilver Corrosion Guard on external metal surfaces (do not spray on corrosion control anodes as this will reduce the effectiveness of the anodes).

### OPERATING OUTBOARD AS AN AUXILIARY ENGINE

If the outboard is used as an auxiliary engine, stop the engine and tilt the outboard out of the water when you plan on using the main power source.

**IMPORTANT: The outboard has to be restrained from bouncing while operating the boat using the main power source. BOUNCING CAN DAMAGE THE OUTBOARD AND THE BOAT'S TRANOM.**

ogd

## FONCTIONNEMENT

### FONCTIONNEMENT A DES TEMPERATURES EN DESSOUS DE ZERO

Lorsque vous utilisez ou amarrez votre hors-bord à des températures en dessous ou voisines de zéro, laissez toujours le moteur en position basse, afin de conserver le carter d'engrenage dans l'eau. Vous empêcherez ainsi l'eau qui y est emprisonnée de geler et d'endommager la pompe à eau et d'autres éléments du moteur.

Si de la glace risque de se former à la surface de l'eau, le moteur doit être retiré et vidé de toute l'eau qui peut s'y trouver. En effet, la formation éventuelle de glace à l'intérieur du carter de l'arbre moteur, au niveau de la surface de l'eau, risque d'empêcher la circulation de l'eau de refroidissement vers le moteur et d'endommager ce dernier.

### FONCTIONNEMENT EN MER OU DANS DES EAUX POLLUEES

Nous vous recommandons de rincer à l'eau douce le circuit d'eau interne de votre moteur hors-bord après chaque fonctionnement en mer ou dans des eaux polluées. Vous empêcherez ainsi l'accumulation des dépôts dans ce circuit. Consultez les instructions de rinçage du système de refroidissement au chapitre Entretien.

Si vous laissez votre bateau amarré sur l'eau et que vous ne vous servez pas du moteur, relevez toujours ce dernier pour complètement sortir le carter d'engrenage de l'eau (sauf à des températures au-dessous de zéro).

Lavez l'extérieur du hors-bord à l'eau douce et rincez l'échappement de l'hélice et le carter d'engrenage de la même façon après chaque utilisation. Une fois par mois, vaporisez du Mercury Precision ou Quicksilver Corrosion Guard sur l'extérieur du bloc moteur, sur les organes électriques et sur les autres surfaces de métal (mais pas sur les anodes anti-corrosion ; s'en trouverait réduite leur efficacité).

### UTILISATION DU HORS-BORD COMME MOTEUR AUXILIAIRE

Si le hors-bord est utilisé comme moteur auxiliaire, arrêtez-le et relevez-le lorsque vous envisagez d'utiliser le moteur principal.

**IMPORTANT: le moteur doit être assujéti pour éviter qu'il ne bouge lorsque le moteur principal est utilisé. Le kit de blocage du relevage Quicksilver Accessory (830578A1) permet de soutenir le hors-bord une fois incliné. LES CAHOTS PEUVENT ENDOMMAGER LE HORS-BORD ET LE TABLEAU ARRIERE DU BATEAU.**

## OPERACION

### OPERACION EN TEMPERATURAS BAJO CERO

Cuando esté usando su motor fuera de borda o tenga su embarcación amarrada en temperaturas bajo cero o casi de cero, mantenga el motor fuera de borda inclinado hacia abajo en todo momento para que la caja de engranajes esté sumergida. Esto evita que el agua atrapada en la caja de engranajes se congele y ocasione posibles daños a la bomba de agua y a otros componentes.

Si existe la posibilidad de que se forme hielo sobre el agua, se debe quitar el motor fuera de borda y drenarse toda el agua que tenga dentro. Si se forma hielo en el nivel de agua dentro de la caja del árbol de transmisión del motor fuera de borda, bloqueará la circulación de agua hacia el motor, ocasionando posibles daños.

### OPERACION EN AGUA SALADA O AGUA CONTAMINADA

Recomendamos que se enjuaguen los conductos internos de agua de su motor fuera de borda con agua dulce después de cada vez que haya navegado en agua salada o contaminada. Esto evitará que la acumulación de depósitos atore los conductos de agua. Remítase al procedimiento de "Lavado del sistema de enfriamiento" en la sección sobre mantenimiento.

Si deja su embarcación atracada en el agua, siempre incline el motor fuera de borda de manera que la caja de engranajes esté completamente fuera del agua (excepto en temperaturas bajo cero) mientras no se esté usando.

Lave el exterior del fuera de borda y la salida de escape de la hélice y la caja de engranajes con agua dulce después de cada uso. Cada mes rocíe Mercury Precision o Quicksilver Corrosion Guard sobre las superficies metálicas externas (no rocíe sobre los ánodos anticorrosivos porque reducirá su eficacia).

### USO DEL MOTOR FUERA DE BORDA COMO MOTOR AUXILIAR

Si el motor fuera de borda se utiliza como motor auxiliar, detenga el motor e incline la unidad fuera de borda fuera del agua cuando vaya a usar la fuente principal de potencia.

**IMPORTANTE: Se debe restringir el bamboleo del motor fuera de borda mientras se impulse la embarcación con la fuente principal de potencia. El juego accesorio de enganche de la inclinación Quicksilver (830578A1) ha sido diseñado para ayudar a sujetar el motor inclinado. EL BAMBOLEO PUEDE DAÑAR EL MOTOR Y EL ESPEJO DE POPA DE LA EMBARCACIÓN.**

ogh

## CARACTERÍSTICAS E CONTROLES

### OPERAÇÃO EM TEMPERATURAS PRÓXIMAS A ZERO

Quando usar o motor em temperaturas próximas a zero, ou quando o barco estiver atracado sob estas condições, deixe o motor inclinado o tempo todo para baixo, a fim de manter a caixa de engrenagens submersa. Isto evitará o congelamento da água presa na caixa de engrenagens, o que causaria danos à bomba de água e a outros componentes.

Se houver possibilidade de formação de gelo na água, o motor deve ser removido e a água deve ser completamente drenada. Se houver formação de gelo no nível da água dentro da carcaça do eixo de transmissão, o fluxo de água para o motor ficará impedido, podendo provocar danos.

### OPERAÇÃO EM ÁGUA DO MAR OU ÁGUA POLUÍDA

Recomendamos que você lave com água doce as passagens internas de água do motor, após cada operação em água salgada ou poluída. Isto evitará que o acúmulo de detritos entupa as passagens de água. Consulte o procedimento "Lavagem do Sistema de Resfriamento" na Seção de Manutenção.

Se você mantém o barco atracado, na água, incline o motor de forma que a caixa de engrenagens esteja completamente fora da água (exceto em temperaturas abaixo de zero), quando ele não estiver em uso.

Lave o exterior do motor as saídas de exaustão da hélice e da caixa de engrenagens, utilizando água doce, sempre após usar o barco. Borrife mensalmente, com o "Mercury Precision ou Quicksilver Corrosion Guard" (protetor Mercury Precision ou Quicksilver contra a corrosão), o exterior do motor, os componentes elétricos e as outras superfícies metálicas (não borrife os ânodos de controle de corrosão, porque isto reduziria sua eficácia).

### OPERAÇÃO DO MOTOR DE POPA COMO UM MOTOR AUXILIAR

Se o motor de popa for usado como um motor auxiliar, desligue o motor e incline-o para fora da água quando você planejar usar o fonte de energia principal.

**IMPORTANTE: O balanço do motor de popa tem que ser restringido durante a operação do barco usando a fonte de energia principal. O conjunto de travamento de inclinação acessório Quicksilver (830578A1) foi projetado para ajudar a suportar o motor de popa inclinado. O BALANÇO PODE DANIFICAR O MOTOR DE POPA E A POPA DO BARCO.**

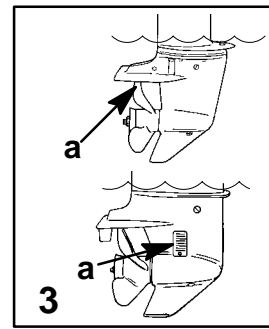
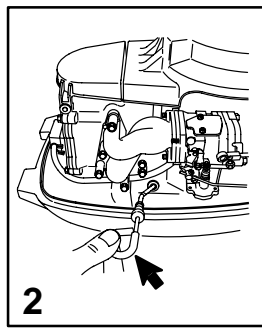
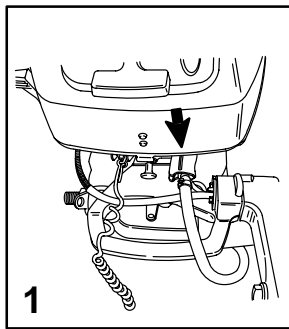

ofc2m  
og

## OPERATION

### PRE-STARTING INSTRUCTIONS

- 1 Connect the remote fuel line to the outboard. Make sure connector is snapped into place.
- 2 Check the engine oil level.
- 3 Make sure the cooling water intake (a) is submerged.

#### ⚠ CAUTION

Never start or run your outboard (even momentarily) without water circulating through the cooling water intake in the gear case to prevent damage to the water pump (running dry) or overheating of the engine.

ofc2

### ENGINE BREAK-IN PROCEDURE

#### ⚠ CAUTION

Severe damage to the engine can result by not complying with the following Engine Break-in Procedure.

1. For the first hour of operation, run the engine at varied throttle settings not exceeding 2000 RPM or at approximately half throttle.
2. For the second hour of operation, run the engine at varied throttle settings up to 3000 RPM or at three-quarter throttle, and during this period of time run it at full throttle for approximately one minute every ten minutes.
3. For the next eight hours of operation, avoid continuous operation at full throttle for more than five minutes at a time.

ogd

## FUNCTIONNEMENT

ofc2d

### AVANT DE DEMARRER VOTRE MOTEUR

- 1 Branchez la conduite de carburant sur le moteur hors-bord. Vérifiez que le raccord est bien enclenché.
- 2 Vérifiez le niveau d'huile du moteur.
- 3 Assurez-vous que la prise d'eau de refroidissement (a) est immergée.

#### ⚠ ATTENTION

Ne démarrez jamais votre moteur et ne le faites jamais tourner (même momentanément) en l'absence de circulation d'eau de la prise d'eau au carter d'engrenage afin d'éviter d'endommager la pompe à eau (en cas de fonctionnement à vide) ou de surchauffer le moteur.

ofc2d

### PROCEDURE DE RODAGE DU MOTEUR

#### ⚠ ATTENTION

Votre moteur peut être gravement endommagé si vous n'obéissez pas aux instructions de rodage suivantes.

1. Durant la première heure d'utilisation, faites tourner le moteur à différents régimes ne dépassant pas 2000 tr/mn, soit environ à mi-régime.
2. Au cours de la deuxième heure d'utilisation, faites tourner le moteur à différents régimes ne dépassant pas 3000 tr/mn, soit environ à trois-quart de régime, et durant cette période, faites-le tourner à plein régime pendant environ une minute toutes les dix minutes.
3. Durant les huit prochaines heures, évitez de le faire tourner continuellement à plein régime pendant plus de cinq minutes consécutives.

ogj

## OPERACION

ofc2i

### INSTRUCCIONES PREVIAS AL ARRANQUE

- 1 Conecte la manguera de combustible remota al motor fuera de borda. Asegúrese de que el conector encaje en su lugar.
- 2 Revise el nivel de aceite del motor.
- 3 Cerciórese de que la toma de agua de enfriamiento (a) esté sumergida.

#### ⚠ PRECAUCION

Jamás arranque ni haga funcionar su motor fuera de borda (incluso momentáneamente) sin que esté circulando agua a través de la toma de agua de enfriamiento en la caja de engranajes, para evitar que se dañe la bomba de agua (marcha en seco) o el recalentamiento del motor.

ofc2j

### PROCEDIMIENTO DE RODAJE INICIAL DEL MOTOR

#### ⚠ PRECAUCION

El motor podría dañarse seriamente si no se cumple con el siguiente procedimiento de rodaje inicial.

1. Durante la primera hora de operación, haga funcionar el motor en varias posiciones del acelerador sin exceder de 2000 RPM, o aproximadamente la aceleración máxima.
2. Durante la segunda hora de operación, haga funcionar el motor en varias posiciones del acelerador hasta 3000 RPM, o tres cuartos de la aceleración máxima, y durante este período haga funcionar el motor a aceleración máxima durante aproximadamente un minuto cada diez minutos.
3. Durante las ocho horas de operación siguientes, evite la operación continua a todo gas por más de cinco minutos por vez.

ogh

## OPERAÇÃO

ofc2h

### INSTRUÇÕES PRÉ-OPERACIONAIS

- 1 Conecte a mangueira remota de combustível ao motor de popa. Certifique-se de que o conector se encaixou adequadamente.
- 2 Verifique o nível do óleo.
- 3 Certifique-se de que a entrada de água de resfriamento (a) esteja submersa.

#### ⚠ CUIDADO

Nunca dê partida ou opere seu motor de popa (mesmo por pouco tempo) sem que haja água circulando pela entrada da água de resfriamento na caixa de engrenagens, para evitar danos à bomba de água (funcionando a seco) ou o superaquecimento do motor.

ofc2h

### PROCEDIMENTOS DE AMACIAMENTO DO MOTOR

#### ⚠ CUIDADO

Poderão ocorrer danos graves ao motor, caso não sejam cumpridos os Procedimentos de Amaciamento, abaixo relacionados.

1. Para a primeira hora de funcionamento, deixe o motor funcionar em várias rotações diferentes, não excedendo a metade do acelerador (2000 RPM).
2. Para a segunda hora de funcionamento, deixe o motor funcionar em diferentes rotações, até 3000 RPM, ou com três quartos do acelerador puxado, e durante este período deixe-o funcionar com o acelerador no máximo por aproximadamente um minuto a cada dez minutos.
3. Durante as próximas oito horas de operação, evite funcionar o motor continuamente com o manete do acelerador totalmente aberto por mais de cinco minutos de cada vez.

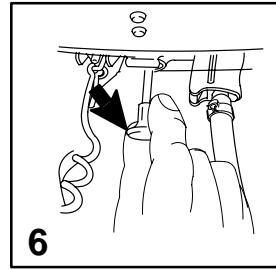
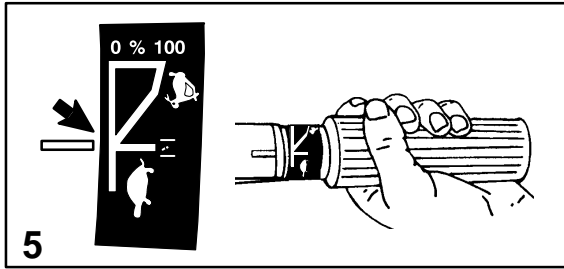
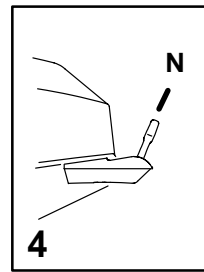
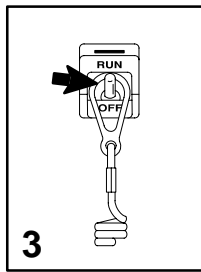
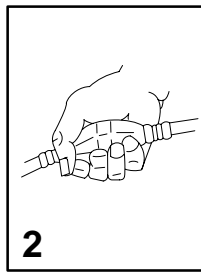
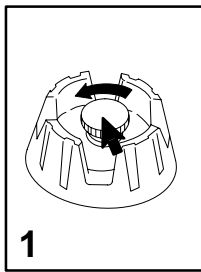

## OPERATION

### STARTING THE ENGINE - TILLER HANDLE MODELS

Before starting, read the Pre-Starting Check List, Special Operating Instructions, Pre-Starting Instructions, and Engine Break-in Procedure on the first three pages in the Operation Section.

**IMPORTANT: Avoid engine flooding - Do not rotate the throttle grip while engine is not running. Doing so will inject fuel into the engine and cause a possible hard starting flooded condition.**

- 1 Open fuel tank vent on manual venting type tanks.
- 2 Squeeze the fuel line primer bulb several times until it feels firm.
- 3 Set the lanyard stop switch to RUN position.
- 4 Set the gear shift to NEUTRAL position.
- 5 Set the throttle grip to start position.
- 6 **Cold Engine** - Pull out the choke knob for starting. Push in the choke knob after engine starts.

## FONCTIONNEMENT

### DÉMARRAGE DU MOTEUR - MODÈLES À BARRE FRANCHE

Avant de démarrer, lisez la liste des vérifications à effectuer avant le démarrage, les instructions spéciales d'utilisation, les instructions à suivre avant le démarrage et la marche à suivre pour le rodage du moteur aux trois premières pages de la section « Utilisation ».

**IMPORTANT: évitez de noyer le moteur - ne tournez pas la poignée d'accélérateur lorsque le moteur est arrêté. Cela injecte du carburant dans le moteur, risque de le noyer et de rendre le démarrage difficile.**

- 1 Ouvrez l'évent du réservoir de carburant si celui-ci est du type à mise à l'air libre manuelle.
- 2 Pressez plusieurs fois sur la poire d'amorçage de la tuyauterie d'essence jusqu'à ce qu'elle soit ferme.
- 3 Placez le coupe-circuit d'urgence en position de MARCHÉ.
- 4 Placez l'inversion de marche au POINT MORT.
- 5 Tournez la poignée d'accélérateur en position de démarrage.
- 6 **Moteur froid** - Tirez sur le bouton de starter pour démarrer. Enfoncez-le une fois que le moteur a démarré.

## OPERACION

### ARRANQUE DEL MOTOR - MODELOS CON PALANCA DE DIRECCIÓN MANUAL

Antes de arrancar el motor, lea la Lista de verificación antes del arranque, las Instrucciones especiales de operación, las Instrucciones para antes del arranque y el Procedimiento de rodaje inicial del motor, en las tres primeras páginas de la sección Operación.

**IMPORTANTE: Evite inundar el motor - No gire el mango acelerador mientras el motor no se encuentre funcionando. Si lo hace, se inyectará combustible en el motor y causará una condición de arranque difícil inundado.**

- 1 Abra la ventilación del tanque de combustible en los tanques del tipo de ventilación manual.
- 2 Apriete varias veces la pera de cebado de la línea de combustible hasta que se sienta firme.
- 3 Ponga el interruptor de parada de emergencia en la posición RUN (Marcha).
- 4 Ponga la transmisión en posición NEUTRAL (Neutro).
- 5 Ponga el mango acelerador en la posición de arranque.
- 6 **Motor frío** - Tire del botón del regulador de aire hacia afuera para arrancar. Después que arranque el motor, empuje el botón del regulador de aire hacia adentro.

## OPERAÇÃO

### PARTIDA DO MOTOR - MODELOS COM CANA DO LEME

Antes da partida, leia a Lista de Verificação Pré-operacional, as Instruções de Operação Especial e o Procedimento de Amaciamento do Motor nas primeiras três páginas da Seção de Operação.

**IMPORTANTE: Evite afogar o motor - Não gire o punho do acelerador quando o motor não estiver operando. Se isso for feito, o combustível será injetado dentro do motor e causará possivelmente uma condição de afogamento e partida difícil.**

- 1 Abra o suspiro do tanque de combustível quando se tratar de tanques do tipo de ventilação manual.
- 2 Aperte o bulbo de escorvamento da mangueira de combustível várias vezes até que esteja firme.
- 3 Coloque o interruptor de parada de corda na posição "RUN" (FUNCIONAR).
- 4 Coloque o câmbio de marchas na posição "NEUTRAL" (NEUTRA).
- 5 Coloque o punho do acelerador na posição "start" (partida).
- 6 **Motor Frio** - Puxe o botão do afogador para fora, para a partida. Empurre o botão do afogador para dentro depois que o motor der a partida.



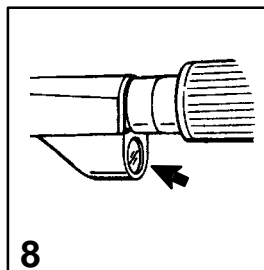
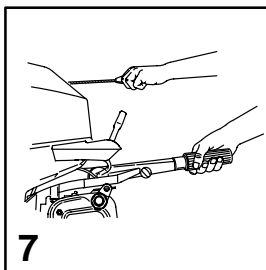

og

## OPERATION

off20

### STARTING THE ENGINE - TILLER HANDLE MODELS

*Note: Electric starting outboards must have the battery cables connected to a battery at all times when the engine is running. Even if started manually, as damage to the charging system could result.*

- 7 Manual Starting Models - Pull the starter rope slowly until you feel the starter engage, then pull rapidly to crank the engine. Allow rope to return slowly. Repeat until engine starts.
- 8 Electric Starting Models - Push starter button and crank the engine. Release button when engine starts. Do not operate starter motor continuously for longer than ten seconds at a time. If engine fails to start, wait 30 seconds and try again.

*Note: Engine Flooded - If engine will not start, advance the throttle grip to fast throttle speed. Push in the choke knob and retry starting the engine. After engine has started, immediately reduce throttle speed to idle.*

#### **⚠ WARNING**

**RAPID ACCELERATION HAZARD - Before shifting your outboard from neutral into gear, decrease engine speed to slow. This will prevent a rapid acceleration that can cause people in the boat to be thrown from their seats or out of the boat, causing injury or death.**

ogd

## FONCTIONNEMENT

off20g

### DÉMARRAGE DU MOTEUR - MODÈLES À BARRE FRANCHE

*Remarque: les câbles de batterie des moteurs hors-bord à démarrage électrique doivent toujours être raccordés à une batterie lorsque le moteur est en marche, même si celui-ci est démarré manuellement, pour éviter d'endommager le système de charge.*

- 7 Modèles à démarrage manuel - Tirez doucement sur la corde de démarreur jusqu'à ce que vous sentiez ce dernier s'enclencher, puis tirez vivement dessus pour lancer le moteur. Laissez la corde se rembobiner lentement. Recommencez jusqu'à ce que le moteur démarre.
- 8 Modèles à démarrage électrique - Appuyez sur le bouton du démarreur et lancez le moteur. Relâchez-le une fois que le moteur a démarré. N'actionnez pas le démarreur pendant plus de dix secondes à la fois. Si le moteur ne démarre pas, attendez 30 secondes et réessayez.

*Remarque: moteur noyé - Si le moteur ne démarre pas, tournez la poignée d'accélérateur en position de régime maximum. Appuyez sur le bouton de starter et réessayez de faire démarrer le moteur. Ramenez le régime au ralenti minimum dès que le moteur a démarré.*

#### **⚠ AVERTISSEMENT**

**RISQUE D'ACCELERATION RAPIDE - Avant de passer en prise, à partir du point mort, réduisez la vitesse du moteur. Vous éviterez ainsi une accélération rapide du bateau qui pourrait déstabiliser les passagers ou les projeter par-dessus bord, et provoquer des blessures graves, voir mortelles.**

ogj

## OPERACION

off20j

### ARRANQUE DEL MOTOR - MODELOS CON PALANCA DE DIRECCIÓN MANUAL

*Nota: Los motores fuera de borda de arranque eléctrico deben tener los cables de la batería conectados a una batería siempre que estén funcionando; incluso si se arrancan manualmente, ya que se puede dañar el sistema de carga.*

- 7 Modelos de arranque manual - Tire lentamente de la cuerda de arranque hasta que sienta que el arrancador engancha, después tire con fuerza para hacer girar el motor. Deje que la cuerda retorne lentamente. Repita esta operación hasta que arranque el motor.
- 8 Motores de arranque eléctrico - Empuje el botón del arrancador para hacer girar el motor y suéltelo cuando arranque. No accione el motor de arranque continuamente durante más de 10 segundos a la vez. Si no arranca el motor, espere 30 segundos e intente de nuevo.

*Nota: Motor inundado - Si el motor no arranca, avance el mango acelerador hasta la posición de aceleración máxima. Empuje hacia adentro el botón del regulador de aire e intente arrancar el motor. Después que arranque, reduzca de inmediato la aceleración a la de marcha en vacío.*

#### **⚠ ADVERTENCIA**

**Riesgo de aceleración rápida - Antes de pasar de neutro a motor engranado, disminuya la velocidad. Esto evitará una aceleración rápida que puede ocasionar que los pasajeros se caigan de sus asientos, o de la embarcación, y cause lesiones o la muerte.**

ogh

## OPERAÇÃO

off20h

### PARTIDA DO MOTOR - MODELOS COM CANA DO LEME

*Nota: Os motores de popa de arranque elétrico devem ter os cabos de bateria conectados numa bateria sempre que o motor estiver operando. Até mesmo se a partida for dada manualmente, já que o sistema de carga pode ser danificado.*

- 7 Modelos de Arranque Manual - Puxe a corda do arranque lentamente até que você sinta o arranque engatar, em seguida puxe-a rapidamente para acionar o motor. Deixe a corda retornar lentamente. Repita este procedimento até que o motor dê a partida.
- 8 Modelos de Arranque Elétrico - Aperte o botão do arranque e acione o motor. Solte o botão quando o motor der a partida. Não opere o motor de arranque continuamente por mais de 10 segundos de cada vez. Se o motor falhar, espere 30 segundos e tente outra vez.

*Nota: Motor afogado - Se o motor não der a partida, avance o punho do acelerador para a velocidade de aceleração rápida. Empurre o botão do afogador para dentro e tente novamente dar a partida ao motor. Depois que o motor tiver dado a partida, reduza imediatamente a velocidade do acelerador para a marcha lenta.*

#### **⚠ AVISO**

**RISCO DE ACELERAÇÃO RÁPIDA - Antes de engrenar o motor de popa, diminua a velocidade do motor para devagar. Isso evitará uma aceleração rápida que pode fazer com que pessoas sejam ejetadas dos seus assentos ou para fora do barco, resultando em ferimentos ou morte.**

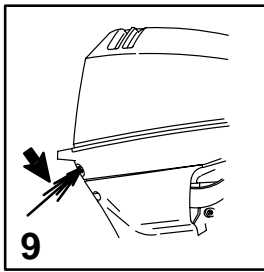

og

## OPERATION

off21

### STARTING THE ENGINE - TILLER HANDLE MODELS

- 9** Check for a steady stream of water flowing out of the water pump indicator hole.

**IMPORTANT:** If no water is coming out of the water pump indicator hole, stop engine and check cooling water intake for obstruction. No obstruction may indicate a water pump failure or blockage in the cooling system. These conditions will cause the engine to overheat. Have the outboard checked by your dealer. Operating the engine while overheated may cause serious engine damage.

#### Warming Up Engine

Before beginning operation, allow the engine to warm up at idling speed for 3 minutes.

ogd

## FONCTIONNEMENT

off21g

### DÉMARRAGE DU MOTEUR - MODÈLES À BARRE FRANCHE

- 9** Observez le trou indicateur de la pompe à eau pour voir si de l'eau s'en écoule de façon continue.

**IMPORTANT:** s'il ne s'écoule pas d'eau du trou indicateur de la pompe à eau, arrêtez le moteur et vérifiez l'arrivée d'eau de refroidissement pour voir si elle est obstruée. L'absence d'obstruction à ce niveau peut indiquer une panne de pompe à eau ou une obstruction du circuit de refroidissement. Ces situations entraîneront une surchauffe du moteur. Faites vérifier le moteur par votre agent. Il risque d'être endommagé gravement si vous le faites fonctionner alors qu'il surchauffe.

#### Réchauffage du moteur

Avant de naviguer, laissez le moteur chauffer au ralenti pendant 3 minutes.

ogj

## OPERACION

off21j

### ARRANQUE DEL MOTOR - MODELOS CON PALANCA DE DIRECCIÓN MANUAL

- 9** Vea si sale un chorro continuo de agua del agujero indicador de la bomba de agua.

**IMPORTANTE:** Si no sale agua del agujero indicador de la bomba de agua, pare el motor y revise la toma de agua de enfriamiento para ver si hay obstrucción. Si no hay obstrucción, esto puede indicar un fallo de la bomba o un bloqueo en el sistema de enfriamiento. Estas condiciones causarán el recalentamiento del motor. Haga revisar el motor fuera de borda por su concesionario. Si hace funcionar el motor mientras está recalentado puede causarle serios daños.

#### Calentamiento del motor

Antes de empezar la operación, deje que caliente el motor a velocidad de marcha en vacío durante 3 minutos.

ogh

## OPERAÇÃO

off21h

### PARTIDA DO MOTOR - MODELOS COM CANA DO LEME

- 9** Verifique se há um fluxo contínuo de água no furo do indicador da bomba d'água.

**IMPORTANTE:** Se a água não estiver saindo do furo do indicador da bomba d'água, desligue o motor e verifique se há obstrução na entrada de água de resfriamento. Se não houver obstrução, isso pode indicar um defeito na bomba d'água ou um entupimento no sistema de resfriamento. Essas condições causarão o superaquecimento do motor. Providencie para que o motor de popa seja verificado pelo seu revendedor. A operação do motor enquanto estiver superaquecido pode causar defeitos graves no motor.

#### Aquecimento do motor

Antes de começar a operação, deixe o motor aquecer em velocidade de marcha lenta por 3 minutos.

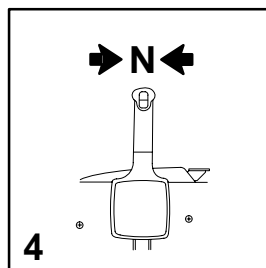
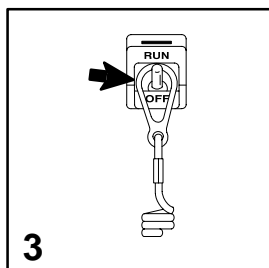
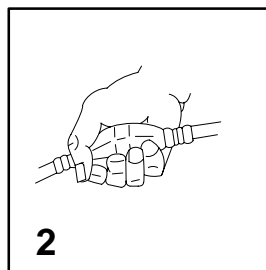
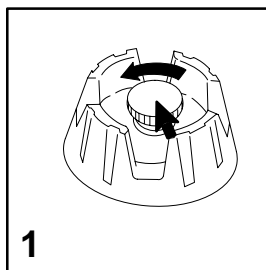

og

## OPERATION

### <sup>ofg3</sup> STARTING THE ENGINE - REMOTE CONTROL MODELS

Before starting, read the Pre-Starting Check List, Special Operating Instructions, Pre-Starting Instructions, and Engine Break-in Procedure on the first three pages in the Operation Section.

- 1 Open fuel tank vent screw (in filler cap) on manual venting type tanks.
- 2 Squeeze the fuel line primer bulb several times until it feels firm.
- 3 Insure that the lanyard stop switch is in the RUN position.
- 4 Set the remote control handle to neutral position.

**IMPORTANT: Electric starting outboards must not be run or started (either manually or electrically), without having the outboard battery cables connected to a battery, as damage to the charging system could result.**

ogd

## FONCTIONNEMENT

### <sup>ofg3d</sup> DEMARRAGE DU MOTEUR - MODELES A COMMANDE A DISTANCE

Avant de démarrer, lisez la liste des vérifications à effectuer avant le départ, les sections Situations particulières, Avant le départ et Procédure de rodage du moteur des trois premières pages du chapitre Fonctionnement.

- 1 Dans le cas des réservoirs de carburant à système de ventilation manuel, ouvrez la prise d'air du réservoir.
- 2 Serrez la poire d'amorçage à plusieurs reprises, jusqu'à ce qu'elle soit ferme.
- 3 Placez le coupe-circuit d'urgence en position de sur RUN (Marche).
- 4 Mettez la manette de commande à distance au point mort.

**IMPORTANT: les hors-bord à démarrage électrique ne doivent pas tourner ni être démarrés (manuellement ou électriquement), si les câbles de la batterie du hors-bord ne sont pas branchés à une batterie, au risque d'endommager le système de charge.**

ogj

## OPERACION

### <sup>ofg3j</sup> ARRANQUE DEL MOTOR - MODELOS CON CONTROL REMOTO

Antes de arrancar, lea la Lista de verificaciones antes del arranque, las Instrucciones especiales para la operación, las Instrucciones previas al arranque y el Procedimiento de rodaje inicial del motor que se encuentran en las tres primeras páginas de la sección de Operación.

- 1 Abra el tornillo de ventilación del tanque de combustible (en la tapa de llenado) si se trata de un tanque de ventilación manual.
- 2 Oprima la pera de cebado de la manguera de combustible varias veces hasta que se sienta firme.
- 3 Asegúrese de que el interruptor de parada de emergencia esté en la posición RUN (Marcha).
- 4 Coloque la palanca de control remoto en la posición Neutro.

**IMPORTANTE: Los modelos de motores fuera de borda con arranque eléctrico no deben arrancarse manualmente usando la cuerda de arranque, ni deben funcionar sin tener los cables de la batería conectados a una batería, ya que esto podría ocasionar daños al sistema de carga.**

ogh

## OPERAÇÃO

### <sup>ofg3h</sup> PARTIDA DO MOTOR - MODELOS COM CONTROLE REMOTO

Antes da partida, leia a Lista de Verificação Pré-operacional, as Instruções Especiais de Operação, as Instruções Pré-operacionais e os Procedimentos de Amaciamento do Motor nas três primeiras páginas da Seção de Operação.

- 1 Abra o parafuso de ventilação do tanque de combustível (na tampa de abastecimento) nos tanques de ventilação manual.
- 2 Aperte várias vezes o bulbo de escorvamento da mangueira de combustível, até senti-lo firme.
- 3 Certifique-se de que o interruptor de parada de corda está na posição "RUN" (FUNCIONAR).
- 4 Coloque a alavanca de controle remoto na posição neutra.

**IMPORTANTE: Os motores de popa com partida elétrica não devem ser dados a partida ou operar (manual ou eletricamente), sem que os cabos da bateria do motor de popa estejam conectados, visto que isto pode causar danos ao sistema de carga.**

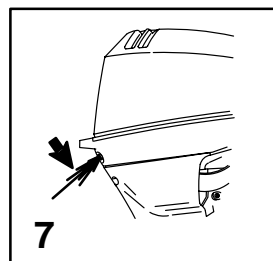
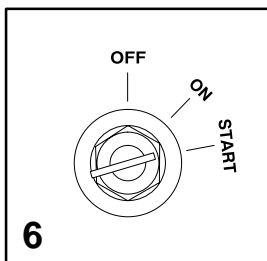
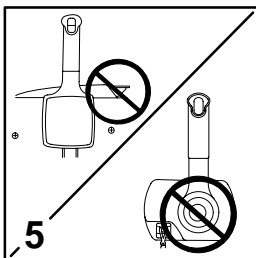

## OPERATION

### STARTING THE ENGINE - REMOTE CONTROL MODELS

**5** Do not advance the neutral fast idle speed feature on the remote control for initial starting. After the engine has started, you can slowly advance the fast idle speed feature to increase idle speed until engine is warmed up. Keep engine speed below 2000 RPM.

*Note: Starting Flooded Engine - lift the neutral fast idle lever to full up and continue to crank the engine for starting.*

**6** Turn ignition key to START position and start the engine. **If engine is cold**, push in on key to choke the engine while cranking. If engine fails to start in ten seconds, wait 30 seconds and try again. If engine begins to stall, re-choke (push key in) until engine is running smoothly.

**7** Check for a steady stream of water flowing out of the water pump indicator hole.

**IMPORTANT: If no water is coming out of the water pump indicator hole, stop engine and check cooling water intake for obstruction. No obstruction may indicate a water pump failure or blockage in the cooling system. These conditions will cause the engine to overheat. Have the outboard checked by your dealer. Operating the engine while overheated will cause engine damage.**

#### Warming Up Engine

Before beginning operation, allow the engine to warm up at idling speed for 3 minutes.

## FONCTIONNEMENT

### DÉMARRAGE DU MOTEUR - MODÈLES À COMMANDE À DISTANCE

**5** N'avancez pas la commande de ralenti accéléré au point mort de la commande à distance pour le démarrage initial. Une fois que le moteur a démarré, vous pouvez avancer lentement la commande de ralenti accéléré pour augmenter le régime au ralenti jusqu'à ce que le moteur soit chaud. Maintenez le régime en dessous de 2000 tr/mn.

*Remarque: Démarrage d'un moteur noyé - Relevez complètement le levier de ralenti accéléré au point mort et continuez à lancer le moteur pour le faire démarrer.*

**6** Tournez la clé de contact en position de DÉMARRAGE et faites démarrer le moteur. Si le moteur est froid, appuyez sur la clé pour actionner le starter tout en lançant le moteur. Si celui-ci ne démarre pas en dix secondes, attendez 30 secondes et réessayez. Si le moteur commence à caler, réactionnez le starter (appuyez sur la clé) jusqu'à ce que le moteur tourne régulièrement.

**7** Observez le trou indicateur de la pompe à eau pour voir si de l'eau s'en écoule de façon continue.

**IMPORTANT: s'il ne s'écoule pas d'eau du trou indicateur de la pompe à eau, arrêtez le moteur et vérifiez l'arrivée d'eau de refroidissement pour voir si elle est obstruée. L'absence d'obstruction à ce niveau peut indiquer une panne de pompe à eau ou une obstruction du circuit de refroidissement. Ces situations entraîneront une surchauffe du moteur. Faites vérifier le moteur par votre agent. Il risque d'être endommagé gravement si vous le faites fonctionner alors qu'il surchauffe.**

#### Réchauffage du moteur

Avant de naviguer, laissez le moteur chauffer au ralenti pendant 3 minutes.

## OPERACION

### ARRANQUE DEL MOTOR - MODELOS DE CONTROL REMOTO

**5** No avance el dispositivo de marcha en vacío rápida en neutro en el control remoto durante el arranque inicial. Después que arranque el motor, puede avanzar lentamente el dispositivo de marcha en vacío rápida para aumentar la velocidad de marcha en vacío hasta que caliente el motor. Mantenga la velocidad del motor a menos de 2000 RPM.

*Nota: Arranque de un motor inundado - Suba la palanca de marcha en vacío rápida en neutro del todo hacia arriba y continúe haciendo girar el motor para que arranque.*

**6** Gire la llave del encendido a la posición START (arranque) y arranque el motor. Si el motor está frío, empuje la llave para estrangular el motor mientras lo hace girar. Si el motor no arranca en 10 segundos, espere 30 segundos e intente nuevamente. Si el motor comienza a pararse, vuelva a estrangular (empuje la llave) hasta que el motor funcione sin dificultad.

**7** Vea si sale un chorro continuo de agua del agujero indicador de la bomba de agua.

**IMPORTANTE: Si no sale agua del agujero indicador de la bomba de agua, pare el motor y revise la toma de agua de enfriamiento para ver si hay obstrucción. Si no hay obstrucción, esto puede indicar un fallo de la bomba o un bloqueo en el sistema de enfriamiento. Estas condiciones causarían el recalentamiento del motor. Haga revisar el motor fuera de borda por su concesionario. Si hace funcionar el motor mientras está recalentado puede causarle serios daños.**

#### Calentamiento del motor

Antes de empezar la operación, deje que caliente el motor a velocidad de marcha en vacío durante 3 minutos.

## OPERAÇÃO

### PARTIDA DO MOTOR - MODELOS COM CONTROLE REMOTO

**5** Não avance o dispositivo de velocidade de marcha lenta rápida em neutro, que está localizado no controle remoto, para a partida inicial. Depois que o motor tiver dado a partida, você pode avançar lentamente o dispositivo de velocidade de marcha lenta rápida para aumentar a velocidade de marcha lenta até que o motor tenha aquecido. Conserve a velocidade do motor inferior a 2000 RPM.

*Nota: Partida de motor afogado - levante a alavanca de marcha lenta rápida em neutro completamente para cima e continue a acionar o motor para a partida.*

**6** Gire a chave de ignição para a posição "START" (PARTIDA) e dê partida ao motor. Se o motor estiver frio, empurre a chave para dentro a fim de alimentar o motor por meio do afogador enquanto ele está sendo acionado. Se o motor falhar e não der a partida em 10 segundos, espere 30 segundos e tente novamente. Se o motor começar a parar, acione novamente o afogador (empurrando a chave para dentro) até que o motor opere suavemente.

**7** Verifique se há um fluxo contínuo de água no furo do indicador da bomba d'água.

**IMPORTANTE: Se a água não estiver saindo do furo do indicador da bomba d'água, desligue o motor e verifique se há obstrução na entrada de água de resfriamento. Se não houver obstrução, isso pode indicar um defeito na bomba d'água ou um entupimento no sistema de resfriamento. Essas condições causarão o superaquecimento do motor. Providencie para que o motor de popa seja verificado pelo seu revendedor. A operação do motor enquanto estiver superaquecido pode causar defeitos graves no motor.**

#### Aquecimento do motor

Antes de começar a operação, deixe o motor aquecer em velocidade de marcha lenta por 3 minutos.

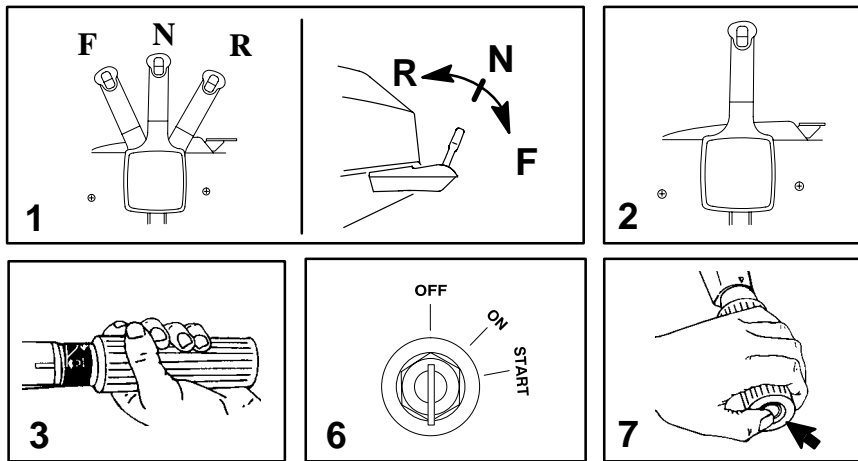

## OPERATION

of4m  
of

### GEAR SHIFTING

**IMPORTANT:** Observe the following:

- Never shift outboard into gear unless engine speed is at idle.
- Do not shift outboard into Reverse when the engine is not running.

- 1 Your outboard has three gear shift positions to provide operation: Forward (F), Neutral (out of gear), and Reverse (R).
- 2 Remote Control Models - When shifting, always stop at neutral position and allow the engine speed to return to idle.
- 3 Tiller Handle Models - Reduce engine speed to idle before shifting.
- 4 Always shift outboard into gear with a quick motion.
- 5 After shifting outboard into gear, advance the remote control lever or rotate the throttle grip (tiller handle) to increase speed.

### STOPPING THE ENGINE

- 6 Remote Control Models - Reduce engine speed and shift outboard to neutral position. Push in the engine stop button or move the lanyard stop switch to the OFF position.
- 7 Tiller Handle Models - Reduce engine speed and shift outboard to neutral position. Push in the engine stop button or move the lanyard stop switch to the OFF position.

ofd

## FONCTIONNEMENT

### CHANGEMENT DES VITESSES

**IMPORTANT:** respectez les précautions suivantes :

- Ne passez jamais de vitesse si le moteur n'est pas initialement au ralenti.
- Ne passez pas en marche arrière si le moteur ne tourne pas.

- 1 Votre moteur hors-bord dispose de trois vitesses : marche avant (F), point mort (NEUTRAL) et marche arrière (R).
- 2 Modèles à commande à distance - Pour passer une vitesse, passez d'abord au point mort et laissez le moteur revenir au ralenti.
- 3 Modèles à barre franche - Ramenez le moteur au ralenti avant de passer une vitesse.
- 4 Passez toujours rapidement les vitesses.
- 5 Une fois la vitesse passée, avancez le levier de commande à distance ou tournez la manette des gaz (modèles à barre franche) pour accélérer.

### ARRÊT DU MOTEUR

- 6 Modèles à télécommande : réduisez la vitesse du moteur et passez au point mort. Tournez la clé de contact pour la mettre sur OFF (Arrêt).
- 7 Modèles à barre franche - Ramenez le moteur au ralenti et passez au point mort. Enfoncez le bouton d'arrêt du moteur ou tournez la clé de contact en position OFF (Arrêt).

of

## OPERACION

### CAMBIO DE VELOCIDADES

**IMPORTANTE:** Tenga en cuenta lo siguiente:

- Nunca enganche el motor a una marcha a menos que éste esté funcionando a marcha en vacío.
- Nunca enganche a retroceso si el motor no está funcionando.

- 1 Su motor fuera de borda tiene tres cambios de velocidades para: Marcha hacia adelante (F), Neutro (marcha sin velocidad) y Retroceso (R).
- 2 Modelos con control remoto - Al hacer un cambio de marcha siempre pare en la posición neutra y deje que el motor vuelva a la velocidad de marcha en vacío.
- 3 Modelos con mango de la barra de dirección - Disminuya la velocidad del motor hasta marcha en vacío antes de hacer el cambio de marcha.
- 4 Siempre haga los cambios con un movimiento rápido.
- 5 Después de embragar el motor fuera de borda, avance la palanca del control remoto o el mango de aceleración (modelos con palanca de dirección manual) hacia adelante para aumentar la velocidad.

### PARADA DEL MOTOR

- 6 Modelos con control remoto - Reduzca la velocidad del motor y coloque el motor fuera de borda en neutro. Gire la llave de encendido a la posición de apagado OFF.
- 7 Modelos con mango de la barra de dirección - Disminuya la velocidad del motor y cambie a la posición neutra. Empuje el botón de parada del motor o gire la llave del encendido a la posición OFF (APAGADO).

ofh

## OPERAÇÃO

### MUDANÇA DE MARCHA

**IMPORTANTE:** Observe o seguinte:

- Nunca engate uma marcha do motor de popa se a velocidade não estiver em marcha lenta.
- Não engate a Marcha à Ré quando o motor não estiver trabalhando.

- 1 Seu motor tem três posições de marcha, permitindo a operação: A vante (F), Neutro (ponto morto), e Marcha à Ré (R).
- 2 Modelos com Controle Remoto - Ao fazer uma mudança de marcha, faça sempre uma pausa na posição neutra e deixe que a velocidade do motor volte para a marcha lenta.
- 3 Modelos com Cana do Leme - Reduza a velocidade do motor para a marcha lenta antes de fazer uma mudança de marchas.
- 4 Engate sempre as marchas com um movimento rápido.
- 5 Após colocar o motor em marcha, avance a alavanca de controle remoto ou gire o manete do acelerador (nos modelos de cana do leme), para aumentar a velocidade.

### PARADA DO MOTOR

- 6 Modelos com Controle Remoto - Reduza a velocidade do motor e engate na posição neutra. Vire a chave de ignição para a posição "OFF" (DESLIGAR).
- 7 Modelos com Cana do Leme - Reduza a velocidade do motor e passe o câmbio para a posição neutra. Aperte o botão de parada do motor ou vire a chave de ignição para a posição "OFF" (DESLIGAR).

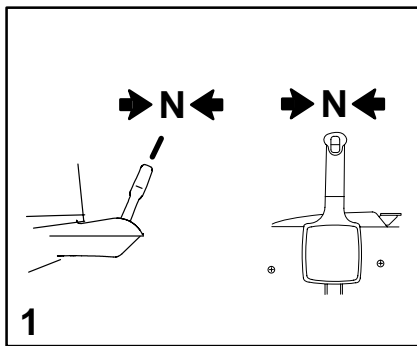

1

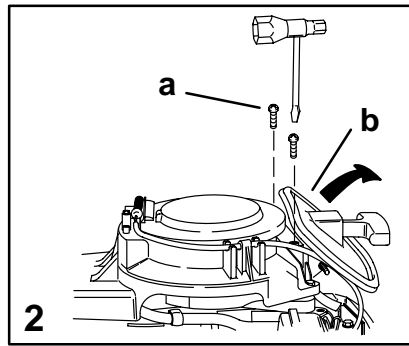

2

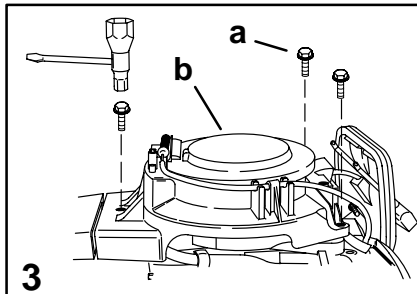

3

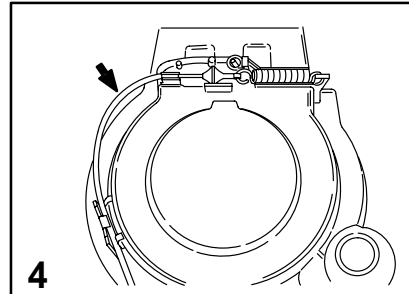

4

## OPERATION

### <sup>ofp26</sup> EMERGENCY STARTING

If the starter system fails, use the spare starter rope (provided) and follow this procedure.

- 1 Shift outboard to neutral position.

#### **⚠ WARNING**

When using emergency starter rope to start engine, the start-in-gear protection device is inoperative. Make sure to set the outboard gear shift into neutral to prevent outboard from starting in gear. Sudden unexpected acceleration could result in serious injury or death.

- 2 Remove the two screws (a) and rotate the front cover (b) forward.
- 3 Remove three bolts (a) and then remove the flywheel cover (b).
- 4 Rewind Starter Models - Disconnect and remove cable.

## FONCTIONNEMENT

### <sup>ofp26d</sup> DÉMARRAGE D'URGENCE

En cas de panne du système de démarrage, servez-vous de la corde de démarreur de rechange (fournie) et procédez comme suit.

- 1 Faites passer le moteur au point mort.

#### **⚠ AVERTISSEMENT**

Lorsque vous vous servez de la corde de démarrage d'urgence pour mettre le moteur en marche, le dispositif de protection contre un démarrage en prise est désactivé. Veillez à faire passer le moteur au point mort pour l'empêcher de démarrer en prise. Une brusque accélération inattendue risque d'entraîner des blessures graves, voire mortelles.

- 2 Retirez les deux vis (a) et tournez le couvercle avant (b) vers l'avant.
- 3 Retirez les trois boulons (a), puis déposez le couvre-volant (b).
- 4 Modèles à lanceur - Débranchez et retirez le câble.

## OPERACION

### <sup>ofp26j</sup> ARRANQUE DE EMERGENCIA

Si falla el sistema de arranque, use la cuerda de arranque de repuesto (suministrada) y siga este procedimiento.

- 1 Ponga el cambio de velocidades en neutro.

#### **⚠ ADVERTENCIA**

Quando se usa la cuerda de arranque de emergencia para arrancar el motor, el dispositivo de protección contra arranque embragado no funciona. Cerciórese de poner el cambio de velocidades en neutro para evitar que el motor arranque enganchado. La aceleración súbita podría causar lesiones graves o la muerte.

- 2 Quite los dos tornillos (a) y abra la tapa delantera (b) hacia adelante.
- 3 Quite los tres pernos (a) y luego saque la tapa de la rueda de arranque (b).
- 4 Modelos con arranque de rebobinado - Desconecte y quite el cable.

## OPERAÇÃO

### <sup>ofp26h</sup> PARTIDA DE EMERGÊNCIA

Se o sistema de arranque falhar, use uma corda de arranque sobressalente (fornecida) e siga este procedimento.

- 1 Coloque o câmbio do motor de popa na posição "neutral" (neutra).

#### **⚠ AVISO**

Ao utilizar a corda de arranque de emergência para dar a partida ao motor, o dispositivo de proteção que evita a partida quando o motor estiver engrenado estará inoperante. Coloque o câmbio de marchas do motor de popa em "neutral" (neutro) para evitar que o motor dê a partida quando estiver engrenado. Uma aceleração súbita inesperada pode resultar em ferimentos graves ou morte.

- 2 Remova os dois parafusos (a) e gire a tampa dianteira (b) para a frente.
- 3 Remova os três parafusos (a) e depois remova a tampa do volante (b).
- 4 Modelos com Arranque de Reenrolar - Desconecte e remova o cabo.

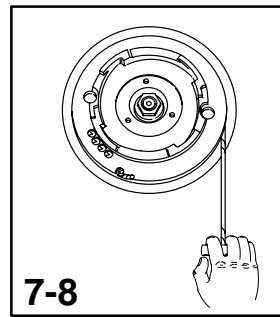
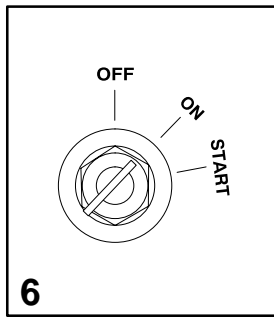
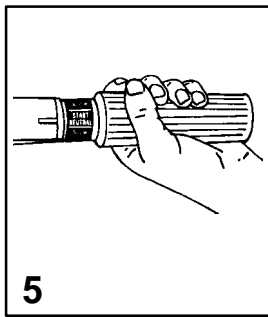

## OPERATION

ofp27

### EMERGENCY STARTING (CONTINUED)

- 5 Tiller Handle Models - Set the throttle grip to start position.
- 6 Electric Start Remote Control Models - Turn the ignition key to ON position.
- 7 Place the starter rope knot into the flywheel notch and wind the rope clockwise around the flywheel.

#### **⚠ WARNING**

To prevent getting an electrical shock, DO NOT touch any ignition component, wiring, or spark plug wire when starting or running the engine.

#### **⚠ WARNING**

The exposed moving flywheel can cause serious injury. Keep your hands, hair, clothing, tools, and other objects away from engine when starting or running the engine. Do not attempt to reinstall the flywheel cover or top cowl when engine is running.

- 8 Pull the starter rope to start the engine.

ofd

## FONCTIONNEMENT

ofp27d

### DÉMARRAGE D'URGENCE (SUITE)

- 5 Modèles à barre franche - Tournez la poignée d'accélérateur en position de démarrage.
- 6 Modèles à commande à distance et démarrage électrique - Tournez la clé de contact en position de MARCHÉ.
- 7 Placez le nœud de la corde de démarreur dans l'encoche du volant et enroulez la corde dans le sens horaire autour du volant.

#### **⚠ AVERTISSEMENT**

Pour éviter de recevoir une décharge électrique, ne touchez AUCUN composant de l'allumage, câble ni fil de bougie lorsque vous faites démarrer ou marcher le moteur.

#### **⚠ AVERTISSEMENT**

Le volant tournant à découvert peut provoquer des blessures graves. N'approchez pas vos mains, vos cheveux, vos vêtements, vos outils ni aucun autre objet du moteur lorsque vous le faites démarrer ou marcher. N'essayez pas de remettre le couvre-volant ni le carénage supérieur en place lorsque le moteur est en marche.

- 8 Tirez sur la corde de démarreur pour faire démarrer le moteur.

ofj

## OPERACION

ofp27j

### ARRANQUE DE EMERGENCIA (CONTINUACIÓN)

- 5 Modelos con palanca de dirección manual - Ponga el mango acelerador en la posición de arranque.
- 6 Modelos de arranque eléctrico a control remoto - Gire la llave de encendido a la posición ON (Encendido).
- 7 Introduzca el nudo de la cuerda de arranque en la muesca en la rueda de arranque y enrolle la cuerda en dirección horaria alrededor de la misma.

#### **⚠ ADVERTENCIA**

Para evitar recibir descargas eléctricas NO toque ningún componente del encendido, alambres ni el cable de bujía mientras arranca o hace funcionar el motor

#### **⚠ ADVERTENCIA**

La rueda de arranque expuesta en movimiento puede causar lesiones graves. Mantenga las manos, el pelo, las ropas, las herramientas y otros objetos alejados del motor al arrancarlo o hacerlo funcionar. No intente colocar la tapa de la rueda de arranque o la cubierta superior del motor mientras éste está funcionando.

- 8 Tire de la cuerda de arranque para arrancar el motor.

ofh

## OPERAÇÃO

ofp27h

### PARTIDA DE EMERGÊNCIA (CONTINUAÇÃO)

- 5 Modelos com Cana do Leme - Coloque o punho do acelerador na posição "start" (partida).
- 6 Modelos com Controle Remoto de Arranque Elétrico - Gire a chave de ignição para a posição "ON" (LIGAR).
- 7 Coloque o nó da corda do arranque dentro do entalhe do volante e enrolle a corda no sentido horário ao redor do volante.

#### **⚠ AVISO**

Para evitar receber um choque elétrico, NÃO toque nenhum componente da ignição, da rede elétrica ou o cabo da vela de ignição durante a partida ou quando o motor estiver operando.

#### **⚠ AVISO**

O volante em movimento e exposto pode causar ferimentos graves. Mantenha as suas mãos, cabelo, roupa, ferramentas e outros objetos afastados do motor durante a partida ou quando o motor estiver operando. Não tente reinstalar a tampa do volante ou a capota superior quando o motor estiver operando.

- 8 Puxe a corda do arranque para dar a partida ao motor.

## MAINTENANCE

oha4

### OUTBOARD CARE

To keep your outboard in the best operating condition, it is important that your outboard receive the periodic inspections and maintenance listed in the Inspection and Maintenance Schedule. We urge you to keep it maintained properly to ensure the safety of you and your passengers and retain its dependability.

#### **⚠ WARNING**

**Neglected inspection and maintenance service of your outboard or attempting to perform maintenance or repair on your outboard if you are not familiar with the correct service and safety procedures could cause personal injury, death, or product failure.**

Record maintenance performed in Maintenance Log at the back of this book. Save all maintenance work orders and receipts.

### SELECTING REPLACEMENT PARTS FOR YOUR OUTBOARD

We recommend using original Mercury Precision or Quicksilver replacement parts and Genuine Lubricants.

#### **⚠ WARNING**

**Using a replacement part that is inferior to the original part could result in personal injury, death, or product failure.**

ohd

## ENTRETIEN

oha4d

### SOIN DU MOTEUR HORS-BORD

Pour conserver votre moteur hors-bord en bon état de marche, il importe de procéder régulièrement aux vérifications et travaux d'entretien préconisés par le calendrier d'inspection et d'entretien. Nous vous conseillons vivement de veiller à son bon entretien pour maintenir sa fiabilité. Il y va de votre sécurité et de celle de vos passagers.

#### **⚠ AVERTISSEMENT**

**L'absence d'inspections et d'entretiens réguliers de votre moteur hors-bord ou l'exécution de travaux ou réparations par une personne non qualifiée et ne connaissant pas les consignes de sécurité à respecter peut provoquer des blessures graves ou mortelles ou une défaillance du produit.**

Consignez les travaux effectués dans le Journal d'entretien situé aux deux dernières pages de ce manuel. Conservez tous les bordereaux de réparation et tous vos reçus.

### PIECES DE RECHANGE RECOMMANDEES

Nous vous conseillons d'utiliser des pièces de rechange Mercury Precision ou Quicksilver d'origine, ainsi que les lubrifiants.

#### **⚠ AVERTISSEMENT**

**L'utilisation de pièces de rechange d'une qualité inférieure à celle des pièces d'origine peut causer des blessures graves ou mortelles ou une défaillance du produit.**

## MANTENIMIENTO

oha4j

### CUIDADO DEL MOTOR FUERA DE BORDA

Para mantener su motor fuera de borda en la mejor condición operativa, es importante que su motor reciba las inspecciones y los mantenimientos periódicos detallados en el Programa de Inspección y Mantenimiento. Le instamos a mantenerlo debidamente para asegurar la seguridad suya y de sus pasajeros y para conservar su confiabilidad.

#### **⚠ ADVERTENCIA**

**Si descuida en las inspecciones y el servicio de mantenimiento de su motor fuera de borda o si usted trata de efectuar mantenimiento o reparaciones de su motor sin estar familiarizado con el servicio correcto y los procedimientos de seguridad, podría ocasionar lesiones corporales, la muerte o desperfectos del producto.**

Registre el mantenimiento llevado a cabo en el Diario de Mantenimiento al final de este libro. Conserve todas las órdenes de trabajo y recibos de mantenimiento.

### SELECCION DE REPUESTOS PARA SU MOTOR FUERA DE BORDA

Recomendamos el uso de piezas de repuesto originales de Mercury Precision o Quicksilver y lubricantes legítimos.

#### **⚠ ADVERTENCIA**

**Si se usa un repuesto de calidad inferior a la de la pieza original podría resultar en lesiones corporales, muerte o desperfectos del producto.**

ofh

## MANUTENÇÃO

oha4h

### CUIDADOS COM O MOTOR DE POPA

Para manter o motor de popa nas melhores condições de operação, é importante que ele receba inspeções e manutenções periódicas, conforme estipulado no Programa de Inspeção e Manutenção. Enfatizamos a necessidade de você dar a seu motor uma manutenção apropriada, garantindo assim a sua segurança e a de seus passageiros e mantendo a confiabilidade do motor.

#### **⚠ AVISO**

**Falta de inspeção e de serviços de manutenção do motor, ou tentativas de fazer manutenção ou reparos no motor, sem estar familiarizado com o serviço e com os procedimentos de segurança, poderá causar ferimentos pessoais, morte ou falhas do produto.**

Registre a manutenção realizada no Registro de Manutenção ao final deste manual. Guarde todas as ordens de serviço de manutenção e os recibos.

### SELEÇÃO DE PEÇAS DE REPOSIÇÃO DO MOTOR

Nós recomendamos o uso de Lubrificantes Genuínos e de peças de reposição originais Quicksilver da Mercury Precision.

#### **⚠ AVISO**

**O uso de uma peça de reposição que seja inferior à peça original poderá resultar em ferimentos pessoais, morte ou falha do produto.**



## MAINTENANCE

ohd38

### INSPECTION AND MAINTENANCE SCHEDULE

#### Before Each Use

1. Check engine oil level. (page 42)
2. Check that lanyard stop switch stops the engine.
3. Visually inspect the fuel system for deterioration or leaks.
4. Check outboard for tightness on transom.
5. Check steering system for binding or loose components.
6. Remote Control Models - Visually check steering link rod fasteners for proper tightness.
7. Check propeller blades for damage.

#### After Each Use

1. Flush out the outboard cooling system if operating in salt or polluted water. (page 65 and 66)
2. Wash off all salt deposits and flush out the exhaust outlet of the propeller and gear case with fresh water if operating in salt water.

#### Every 100 Hours of Use or Once yearly, Whichever occurs first

1. Lubricate all lubrication points. Lubricate more frequently when used in salt water. (page 79)
2. Change engine oil and replace the oil filter. The oil should be changed more often when the engine is operated under adverse conditions such as extended trolling. (page 78)
3. Inspect and clean spark plugs. (page 75)

(continued on next page)

ofd

## ENTRETIEN

ohd38d

### CALENDRIER D'INSPECTION ET D'ENTRETIEN

#### Avant chaque utilisation

1. Vérifiez le niveau d'huile moteur. (page 42)
2. Vérifiez que le coupe-circuit d'urgence coupe bien le moteur.
3. Procédez à une inspection visuelle du système d'alimentation en carburant pour vérifier l'absence de toute fuite ou détérioration.
4. Vérifiez que le moteur est bien fixé au tableau arrière.
5. Vérifiez le système de direction pour vous assurer qu'il n'est pas bloqué et qu'il ne comporte pas d'éléments desserrés.
6. Modèles à commande à distance : procédez à une inspection visuelle des fixations de la bielle de direction pour vous assurer qu'elles sont bien serrées.
7. Vérifiez si les pales de l'hélice ne sont pas endommagées.

#### Après chaque utilisation

1. Rincez le circuit de refroidissement si vous utilisez votre moteur en mer ou dans des eaux polluées (page 65-66).
2. Si vous utilisez votre moteur pour naviguer en eau salée, nettoyez tous les dépôts de sel et rincez l'échappement de l'hélice et le carter d'engrenage à l'eau douce.

#### Toutes les 100 heures d'utilisation ou une fois par an, suivant l'échéance qui survient en premier

1. Graissez tous les points de lubrification. Graissez plus fréquemment en cas de navigation en eau salée (page 79).
2. Changez l'huile moteur et nettoyez le filtre à huile. L'huile doit être changée plus souvent lorsque le moteur est utilisé dans des conditions difficiles, comme pour la pêche à la traîne (page 78).
3. Examinez et nettoyez les bougies (page 75).

(suite page suivante)

ofj

## MANTENIMIENTO

ohd38j

### PROGRAMA DE INSPECCION Y MANTENIMIENTO

#### Antes de cada uso

1. Compruebe el nivel de aceite en el motor. (página 42)
2. Verifique que el interruptor de parada de emergencia pueda detener el motor.
3. Inspeccione visualmente el sistema de combustible para determinar si hay indicios de deterioro o fugas.
4. Verifique que el motor fuera de borda esté sujeto firmemente al espejo de popa.
5. Revise que no hayan componentes trabados ni sueltos en el sistema de dirección.
6. Modelos con control remoto - Inspeccione visualmente que los sujetadores de la varilla de la dirección estén debidamente ajustados.
7. Revise que las palas de la hélice no estén dañadas.

#### Después de cada uso

1. Lave el sistema de enfriamiento del motor fuera de borda si se ha navegado en agua salada o contaminada (página 65-66).
2. Lave todos los depósitos de sal y la salida del escape de la hélice y caja de engranajes con agua dulce, si se ha navegado en agua salada.

#### Cada 100 horas de uso o una vez al año, lo que ocurra primero

1. Lubrique todos los puntos de lubricación. Lubrique con más frecuencia cuando se use en agua salada. (página 79)
2. Cambie el aceite del motor y limpie el filtro del aceite. El aceite debe cambiarse con más frecuencia cuando el motor funciona bajo condiciones adversas tales como el movimiento continuo del barco a velocidad baja para pescar. (página 78)
3. Revise y limpie las bujías. (página 75)

(continúa en la siguiente página)

ofh

## MANUTENÇÃO

ohd38h

### PROGRAMA DE INSPEÇÃO E DE MANUTENÇÃO

#### Antes de cada Uso

1. Verifique o nível do óleo do motor. (página 42)
2. Teste o interruptor de parada de corda para verificar que ele desliga o motor.
3. Inspeccione visualmente o sistema de combustível contra deterioração ou vazamentos.
4. Certifique-se de que o motor esteja seguramente afixado na popa.
5. Verifique o sistema de direção contra emperramento e componentes frouxos.
6. Modelos de Controle Remoto - Inspeccione visualmente os prendedores da barra de articulação da direção para ver se estão devidamente apertados.
7. Inspeccione as pás da hélice contra danos.

#### Após cada Uso

1. Lave o sistema de resfriamento do motor, após operação em água salgada ou poluída (página 65-66).
2. Lave todos os depósitos de sal e a saída de exaustão da hélice e da caixa de engrenagens, com água doce, após operação em água salgada.

#### A cada 100 horas de Uso ou Uma Vez por Ano, ou o que Ocorrer Primeiro

1. Lubrifique todos os pontos de lubrificação. Lubrifique com mais frequência quando for utilizado em água salgada. (página 79)
2. Troque o óleo do motor e limpe o filtro de óleo. O óleo deve ser trocado mais frequentemente quando o motor for operado sob condições desfavoráveis, tal como em corrido prolongado. (página 78)
3. Inspeccione e limpe as velas de ignição. (página 75)

(continua na próxima página)

## MAINTENANCE

### INSPECTION AND MAINTENANCE SCHEDULE (CONTINUED)

#### Every 100 Hours of Use or Once yearly, Whichever occurs first

4. Inspect thermostat visually for corrosion and broken spring. Make sure thermostat closes completely at room temperature.\*
5. Check fuel line filter for contaminants. (page 68)
6. Check corrosion control anodes. Check more frequently when used in salt water. (page 69)
7. Check and adjust valve clearance, if necessary.\*
8. Drain and replace gear case lubricant. (page 81)
9. Lubricate splines on the drive shaft.\*
10. Remote control models - Check control cable adjustments. \*
11. Inspect timing belt. (page 76)
12. Check tightness of bolts, nuts, and other fasteners.

#### Every 300 Hours of Use or Three Years

1. Replace water pump impeller (more often if overheating occurs or reduced water pressure is noted).\*

#### Before Periods of Storage

1. Refer to Storage procedure. (page 83)

\* These items should be serviced by an authorized dealer.

## ENTRETIEN

### CALENDRIER D'INSPECTION ET D'ENTRETIEN (SUITE)

#### Toutes les 100 heures d'utilisation ou une fois par an, suivant l'échéance qui survient en premier

4. Examinez le thermostat pour vérifier qu'il ne présente aucune corrosion et qu'aucun ressort n'est cassé. Assurez-vous qu'il se ferme complètement à la température ambiante\*.
5. Vérifiez que le filtre à carburant en ligne n'est pas encrassé (page 68).
6. Vérifiez les anodes anti-corrosion. Vérifiez-les plus fréquemment lorsque le bateau est utilisé en eau salée (page 69).
7. Vérifiez et réglez au besoin le jeu des soupapes.\*
8. Vidangez et remplacez le lubrifiant du boîtier d'inversion (page 81).
9. Graissez les cannelures de l'arbre moteur.\*
10. Modèles à commande à distance - Vérifiez le réglage des câbles de commande.\*
11. Examinez la courroie de synchronisation (page 76).
12. Vérifiez le serrage des boulons, écrous et autres pièces de fixation.

#### Toutes les 300 heures d'utilisation ou tous les trois ans

1. Remplacez le rotor de la pompe à eau (plus fréquemment en cas de surchauffe ou si une baisse de pression de l'eau est observée).\*

#### Avant les périodes de remisage

1. Reportez-vous à la rubrique concernant le remisage (page 83).

\* L'entretien de ces pièces doit être effectué par un concessionnaire agréé.

## MANTENIMIENTO

### PROGRAMA DE INSPECCION Y MANTENIMIENTO (CONTINUACION)

#### Cada 100 horas de uso o una vez al año, lo que ocurra primero

4. Inspeccione visualmente el termostato para ver si hay corrosión o si el resorte está roto. Cerciórese de que el termostato cierre por completo a la temperatura ambiente.\*
5. Examine el filtro de la manguera del combustible para ver si hay contaminantes. (página 68)
6. Examine los ánodos de control de corrosión. Examine con más frecuencia cuando se use en agua salada. (página 69)
7. Examine y ajuste el espacio libre de la válvula, si es necesario. \*
8. Drene y cambie el lubricante de la caja de engranajes. (página 81)
9. Lubrique las estrías en el eje impulsor.\*
10. Modelos con mando a distancia - Examine los ajustes del cable de control.\*
11. Revise la correa de puesta a punto. (página 76)
12. Compruebe que los pernos, tuercas y otras abrazaderas estén apretados.

#### Cada 300 horas de uso o tres años

1. Cambie el impulsor de la bomba de agua (más a menudo si ocurre un recalentamiento o si se nota una reducción en la presión del agua).\*

#### Antes de los períodos de almacenamiento

1. Consulte el procedimiento de almacenamiento. (página 83)

\* Estos deben ser revisados por un distribuidor autorizado.

## MANUTENÇÃO

### PROGRAMA DE INSPEÇÃO E DE MANUTENÇÃO

#### A cada 100 Horas de uso ou Uma Vez Por Ano, ou o que Ocorrer Primeiro

4. Inspeccione o termostato visualmente para ver se a mola está partida e se há corrosão. Assegure-se de que o termostato se fecha completamente com a temperatura ambiente.\*
5. Verifique o filtro da mangueira de combustível para ver se há contaminantes. (página 68)
6. Verifique os ânodos de controle de corrosão. Verifique com mais frequência quando forem utilizados em água salgada. (página 69)
7. Verifique e ajuste a folga da válvula, se for necessário.\*
8. Drene e substitua o lubrificante da caixa de engrenagens. (página 81)
9. Lubrifique as caneluras localizadas no eixo de transmissão.\*
10. Modelos com controle remoto - Verifique os ajustes dos cabos do controle.\*
11. Inspeccione a correa de sincronização da ignição. (página 76)
12. Verifique a condição de aperto dos parafusos, das porcas e de outras peças de sujeição.

#### A cada 300 horas de uso ou três anos

1. Substitua o impulsor da bomba de água (com mais frequência, se ocorrer superaquecimento ou se a redução da pressão de água for observada).\*

#### Antes dos períodos de armazenagem

1. Consulte o procedimento de Armazenagem. (página 83)

\* A manutenção destes itens deve ser feita por um revendedor autorizado.

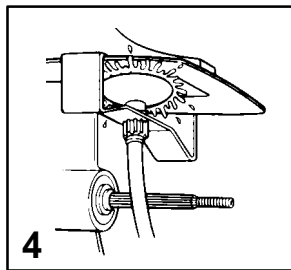
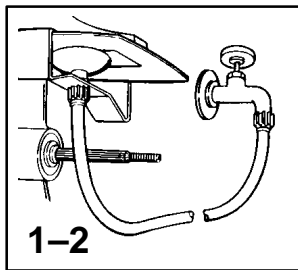

## MAINTENANCE

### FLUSHING THE COOLING SYSTEM - STANDARD MODELS

Flush the internal water passages of the outboard with fresh water after each use in salt, polluted, or muddy water. This will help prevent a buildup of deposits from clogging the internal water passages.

Use a Mercury Precision or Quicksilver accessory (or equivalent) flushing attachment.

#### ⚠ WARNING

To avoid possible injury when flushing, remove the propeller. Refer to Propeller Replacement.

- 1 Remove propeller (refer to Propeller Replacement). Install the flushing attachment so the rubber cup fits tightly over the cooling water intake holes.
- 2 Attach a water hose to the flushing attachment. Turn on the water and adjust the flow so water is leaking around the rubber cup to ensure the engine receives an adequate supply of cooling water.
- 3 Start the engine and run it at idle speed in neutral shift position.
- 4 Adjust water flow (if necessary) so excess water continues leaking out from around the rubber cup to ensure the engine is receiving an adequate supply of cooling water.
- 5 Check for a steady stream of water flowing out of the water pump indicator hole. Continue flushing the outboard for 3 to 5 minutes, carefully monitoring water supply at all times.
- 6 Stop the engine, turn off the water, and remove the flushing attachment. Reinstall the propeller.

## ENTRETIEN

### RINÇAGE DU CIRCUIT DE REFROIDISSEMENT

Rincez le circuit d'eau interne de votre hors-bord à l'eau douce après chaque fonctionnement en mer, dans des eaux boueuses ou polluées. Vous empêcherez ainsi l'obstruction du circuit par une accumulation de dépôts.

Utilisez un accessoire de rinçage Mercury Precision ou Quicksilver (ou un dispositif équivalent).

#### ⚠ AVERTISSEMENT

Retirez l'hélice afin d'éviter tout risque de blessures lors du rinçage. Consultez la rubrique Remplacement de l'hélice.

- 1 Retirez l'hélice (cf. section sur le remplacement de l'hélice). Installez le raccord de vidange afin que les coupelles en caoutchouc soient bien serrées sur les orifices d'entrée d'eau de refroidissement.
- 2 Raccordez un tuyau d'eau au dispositif de rinçage. Ouvrez le robinet. Pour assurer un apport suffisant d'eau de refroidissement au moteur, réglez le débit jusqu'à ce que l'eau commence à fuir autour de la coupelle en caoutchouc.
- 3 Démarrez le moteur, mettez-le au point mort et faites-le tourner au ralenti.
- 4 Réglez le débit d'eau (si besoin est) pour maintenir une fuite d'eau continue autour de la coupelle en caoutchouc, de façon à assurer une alimentation en eau suffisante du circuit de refroidissement.
- 5 Vérifiez la présence d'un débit d'eau constant en sortie du témoin de la pompe à eau. Continuez de rincer le moteur pendant 3 à 5 minutes, en surveillant soigneusement le débit d'eau.
- 6 Coupez le moteur, fermez le robinet et retirez le dispositif de rinçage. Remettez l'hélice en place.

## MANTENIMIENTO

### LAVADO DEL SISTEMA DE ENFRIAMIENTO

Lave los conductos internos de agua del motor fuera de borda con agua dulce después de cada uso en agua salada, contaminada o fangosa. Esto evitará que una acumulación de depósitos obstruya los conductos internos de agua.

Use un accesorio de acoplamiento para lavado Mercury Precision o Quicksilver o su equivalente.

#### ⚠ ADVERTENCIA

Para evitar posibles lesiones durante el lavado, retire la hélice. Vea Cambio de la Hélice.

- 1 Quite la hélice (consulte Cambio de la hélice). Instale el aditamento para lavado de manera que las copas de caucho encajen ajustadamente sobre los agujeros de la toma de agua de enfriamiento.
- 2 Acople la manguera de agua al acoplamiento para lavado. Abra el grifo de agua y regule el flujo hasta que salga agua alrededor de la copa de caucho, para asegurar que el motor reciba un suministro adecuado de agua de enfriamiento.
- 3 Arranque el motor y déjelo que marche en vacío en neutro.
- 4 Regule el flujo de agua (si fuera necesario) de manera que el exceso de agua siga saliendo alrededor de la copa de caucho, para asegurar que el motor esté recibiendo un suministro adecuado de agua de enfriamiento.
- 5 Verifique que esté saliendo un chorro continuo de agua del orificio indicador de la bomba de agua. Continúe lavando el motor fuera de borda durante 3 a 5 minutos, vigilando el suministro de agua en todo momento.
- 6 Detenga el motor, cierre el grifo de agua y retire el acoplamiento para lavado. Vuelva a instalar la hélice.

## MANUTENÇÃO

### LAVAGEM DO SISTEMA DE RESFRIAMENTO

Lave as passagens internas de água do motor com água doce, após cada uso em água salgada, poluída ou barrenta. Isto ajudará a impedir que um acúmulo de depósitos obstrua as passagens internas de água.

Use um dispositivo de lavagem acessório da Mercury Precision ou Quicksilver.

#### ⚠ AVISO

Para evitar possíveis ferimentos durante a lavagem, remova a hélice. Consulte a Substituição da Hélice.

- 1 Remova a hélice (consulte Substituição da Hélice). Instale o dispositivo de lavagem de maneira que as conchas de borracha se encaixem de forma segura sobre os furos de entrada de água de resfriamento.
- 2 Prenda uma mangueira de água ao dispositivo de lavagem. Abra a torneira de água e ajuste o fluxo, de maneira que a água vazze em volta da concha de borracha, permitindo assim que o motor receba um volume adequado de água de resfriamento.
- 3 Dê partida ao motor e funcione-o em velocidade de marcha lenta, com o câmbio na posição neutra.
- 4 Ajuste o fluxo de água (se necessário), de maneira que o excesso de água continue a vazear em torno da concha, permitindo assim que o motor receba um volume adequado de água de resfriamento.
- 5 Certifique-se de que haja um fluxo contínuo de água saindo do furo indicador da bomba d'água. Continue lavando o motor por 3 a 5 minutos, observando cuidadosamente o abastecimento d'água.
- 6 Desligue o motor, feche a torneira de água e remova o dispositivo de lavagem. Reinstale a hélice.

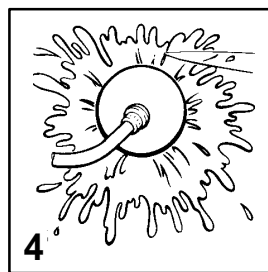
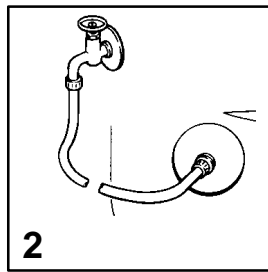
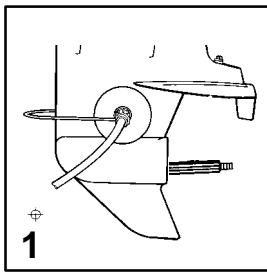

## MAINTENANCE

### FLUSHING THE COOLING SYSTEM - BIGFOOT MODELS

Flush the internal water passages of the outboard with fresh water after each use in salt, polluted, or muddy water. This will help prevent a buildup of deposits from clogging the internal water passages.

Use a Mercury Precision or Quicksilver accessory (or equivalent) flushing attachment.

#### **⚠ WARNING**

**To avoid possible injury when flushing, remove the propeller. Refer to Propeller Replacement.**

- 1 Remove propeller (refer to Propeller Replacement). Install the flushing attachment so the rubber cups fit tightly over the cooling water intake holes.
- 2 Attach a water hose to the flushing attachment. Turn on the water and adjust the flow so water is leaking around the rubber cups to ensure the engine receives an adequate supply of cooling water.
- 3 Start the engine and run it at idle speed in neutral shift position.
- 4 Adjust water flow (if necessary) so excess water continues leaking out from around the rubber cups to ensure the engine is receiving an adequate supply of cooling water.
- 5 Check for a steady stream of water flowing out of the water pump indicator hole. Continue flushing the outboard for 3 to 5 minutes, carefully monitoring water supply at all times.
- 6 Stop the engine, turn off the water, and remove the flushing attachment. Reinstall the propeller.

## ENTRETIEN

### RINÇAGE DU CIRCUIT DE REFROIDISSEMENT - MODÈLES BIGFOOT

Rincez le circuit d'eau interne de votre hors-bord à l'eau douce après chaque fonctionnement en mer, dans des eaux boueuses ou polluées. Vous empêcherez ainsi l'obstruction du circuit par une accumulation de dépôts.

Utilisez un accessoire de rinçage Mercury Precision ou Quicksilver (ou un dispositif équivalent).

#### **⚠ AVERTISSEMENT**

**Retirez l'hélice afin d'éviter tout risque de blessures lors du rinçage. Consultez la rubrique Remplacement de l'hélice.**

- 1 Enlevez l'hélice. Consultez la rubrique Remplacement de l'hélice. Installez le dispositif de rinçage ; la coupelle en caoutchouc doit bien recouvrir la prise d'eau du circuit de refroidissement.
- 2 Raccordez un tuyau d'eau au dispositif de rinçage. Ouvrez le robinet. Pour assurer un apport suffisant d'eau de refroidissement au moteur, réglez le débit jusqu'à ce que l'eau commence à fuir autour de la coupelle en caoutchouc.
- 3 Démarrez le moteur, mettez-le au point mort et faites-le tourner au ralenti.
- 4 Réglez le débit d'eau (si besoin est) pour maintenir une fuite d'eau continue autour de la coupelle en caoutchouc, de façon à assurer une alimentation en eau suffisante du circuit de refroidissement.
- 5 Vérifiez la présence d'un débit d'eau constant à la sortie du témoin de la pompe à eau. Continuez de rincer le moteur pendant 3 à 5 minutes, en surveillant soigneusement le débit d'eau.
- 6 Coupez le moteur, fermez le robinet et retirez le dispositif de rinçage. Remettez l'hélice en place.

## MANTENIMIENTO

### LAVADO DEL SISTEMA DE ENFRIAMIENTO - MODELOS BIGFOOT

Lave los conductos internos de agua del motor fuera de borda con agua dulce después de cada uso en agua salada, contaminada o fangosa. Esto evitará que una acumulación de depósitos obstruya los conductos internos de agua.

Use un accesorio de acoplamiento para lavado Mercury Precision o Quicksilver o su equivalente.

#### **⚠ ADVERTENCIA**

**Para evitar posibles lesiones durante el lavado, retire la hélice. Vea Cambio de hélice.**

- 1 Retire la hélice (vea Cambio de hélice). Instale el acoplamiento para lavado de manera que la copa de caucho selle la toma de agua de enfriamiento.
- 2 Acople la manguera de agua al acoplamiento para lavado. Abra el grifo de agua y regule el flujo hasta que salga agua alrededor de la copa de caucho, para asegurar que el motor reciba un suministro adecuado de agua de enfriamiento.
- 3 Arranque el motor y déjelo que marche en vacío en neutro.
- 4 Regule el flujo de agua (si fuera necesario) de manera que el exceso de agua siga saliendo alrededor de la copa de caucho, para asegurar que el motor esté recibiendo un suministro adecuado de agua de enfriamiento.
- 5 Verifique que esté saliendo un chorro continuo de agua del orificio indicador de la bomba de agua. Continúe lavando el motor fuera de borda durante 3 a 5 minutos, vigilando el suministro de agua en todo momento.
- 6 Detenga el motor, cierre el grifo de agua y retire el acoplamiento para lavado. Vuelva a instalar la hélice.

## MANUTENÇÃO

### LAVAGEM DO SISTEMA DE RESFRIAMENTO - MODELOS BIGFOOT

Lave as passagens internas de água do motor com água doce, após cada uso em água salgada, água poluída ou água barrenta. Isto ajudará a impedir que um acúmulo de depósitos obstrua as passagens internas de água.

Use um dispositivo de lavagem acessório da Mercury Precision ou Quicksilver (ou equivalente).

#### **⚠ AVISO**

**Para evitar possíveis ferimentos durante a lavagem, remova a hélice. Consulte Substituição da Hélice.**

- 1 Remova a hélice (consulte Substituição da Hélice). Instale o dispositivo de lavagem de maneira que a concha de borracha se encaixe de forma segura sobre a entrada de água de resfriamento.
- 2 Prenda uma mangueira de água ao dispositivo de lavagem. Abra a torneira de água e ajuste o fluxo, de maneira que a água vazze em volta da concha de borracha, permitindo assim que o motor receba um volume adequado de água de resfriamento.
- 3 Dê partida ao motor e funcione-o em velocidade de marcha lenta, com o câmbio na posição neutra.
- 4 Ajuste o fluxo de água (se necessário), de maneira que o excesso de água continue a vazear em torno da concha, permitindo assim que o motor receba um volume adequado de água de resfriamento.
- 5 Certifique-se de que há um fluxo contínuo de água saindo do furo indicador da bomba de água. Continue lavando o motor de 3 a 5 minutos, observando cuidadosamente o abastecimento de água.
- 6 Desligue o motor, feche a torneira de a água e remova o dispositivo de lavagem. Reinstale a hélice.

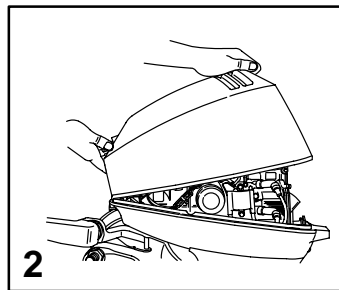
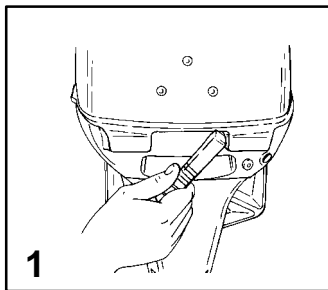

of

## MAINTENANCE

ohf2

### TOP COWL REMOVAL AND INSTALLATION

#### Removal

- 1 Unlock the rear latch by pushing lever down.
- 2 Lift rear of cowl and disengage front hook.

#### Installation

Engage the front hook and push cowl back over the cowl seal.  
Push cowl down and move the rear latch lever up to lock.

ofd

## ENTRETIEN

ohf2d

### DÉPOSE ET INSTALLATION DU CAPOT SUPERIEUR

#### Dépose

- 1 Déverrouillez le verrou arrière en appuyant sur le levier.
- 2 Soulevez l'arrière du capot et dégagez le crochet avant.

#### Installation

Engagez le crochet avant et poussez le capot en position sur son support.  
Enfoncez-le et déplacez le verrou arrière vers le haut pour verrouiller.

ofj

## MANTENIMIENTO

ohf2j

### RETIRO E INSTALACION DE LA CUBIERTA SUPERIOR

#### Retiro

- 1 Desenganche el seguro posterior bajando la palanca.
- 2 Levante la parte posterior de la cubierta y destrabe el gancho delantero.

#### Instalación

Trabe el gancho delantero y empuje la cubierta sobre el sello de la cubierta.  
Presione hacia abajo la cubierta y suba la palanca del seguro posterior para cerrar.

ofh

## MANUTENÇÃO

ohf2h

### REMOÇÃO E INSTALAÇÃO DA CAPOTA SUPERIOR

#### Remoção

- 1 Destrave o trinco traseiro empurrando para baixo a alavanca.
- 2 Levante a traseira da capota e desengate o gancho dianteiro.

#### Instalação

Engate o gancho dianteiro e empurre a capota para trás, sobre o vedador da capota.

Empurre a capota para baixo e mova a alavanca do trinco traseiro para cima, para trancar a capota.

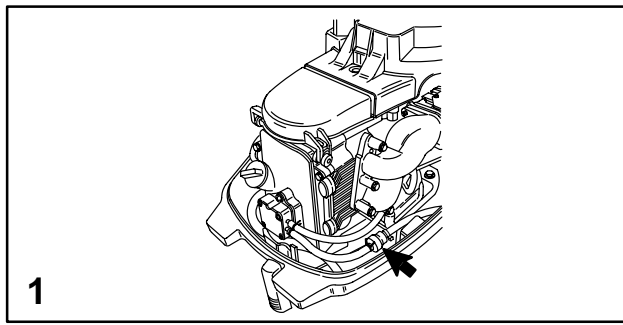

## MAINTENANCE

### FUEL SYSTEM

#### ⚠ WARNING

Avoid serious injury or death from gasoline fire or explosion. Carefully follow all fuel system service instructions. Always stop the engine. **DO NOT** smoke or allow open flames or sparks in the area while servicing any part of the fuel system.

Before servicing any part of the fuel system, stop engine and disconnect the battery. Drain the fuel system completely. Use an approved container to collect and store fuel. Wipe up any spillage immediately. Material used to contain spillage must be disposed of in an approved receptacle. Any fuel system service must be performed in a well-ventilated area. Inspect any completed service work for signs of fuel leakage.

#### Fuel Line Filter

- 1 Inspect the fuel line filter. If the filter appears to be contaminated, remove and replace.

**IMPORTANT: Visually inspect for fuel leakage from the filter connections by squeezing the primer bulb until firm, forcing fuel into the filter.**

#### Fuel Line Inspection

Visually inspect the fuel line and primer bulb for cracks, swelling, leaks, hardness, or other signs of deterioration or damage. If any of these conditions are found, the fuel line or primer bulb must be replaced.

## ENTRETIEN

### SYSTEME D'ALIMENTATION EN CARBURANT

#### ⚠ AVERTISSEMENT

Ne risquez pas un incendie ou une explosion pouvant provoquer des blessures graves ou mortelles. Suivez soigneusement les instructions d'entretien du système d'alimentation en carburant. Arrêtez toujours votre moteur et **NE FUMEZ PAS**, ne restez pas à proximité de flammes ou d'étincelles lors de l'entretien du système d'alimentation en carburant.

Avant tout travail sur le système d'alimentation en carburant, coupez le moteur et déconnectez la batterie. Vidangez complètement le circuit. Recueillez et conservez le carburant usagé dans un récipient réglementaire. Essayez immédiatement tout carburant renversé. Tout matériel utilisé à cet effet doit être mis au rebut dans un récipient réglementaire. Tout travail sur le système d'alimentation en carburant doit être effectué dans un endroit suffisamment ventilé. A la fin des travaux, assurez-vous qu'il n'y a pas de fuite dans le circuit.

#### Filtre du tuyau de carburant

- 1 Vérifiez le filtre du tuyau de carburant. S'il paraît contaminé, enlevez-le et remplacez-le.

**IMPORTANT: assurez-vous visuellement de l'absence de fuites de carburant au branchement du filtre en pressant la poire d'amorçage jusqu'à ce qu'elle soit ferme, forçant ainsi l'arrivée de carburant dans le filtre.**

#### Inspection des tuyaux de carburant

Vérifiez visuellement l'absence de fissure, de déformation, de fuite, de durcissement, ainsi que de tout autre signe de détérioration ou d'endommagement des tuyaux de carburant et de la poire d'amorçage. Si l'un ou l'autre de ces éléments devait présenter un problème de ce genre, remplacez-le.

## MANTENIMIENTO

### SISTEMA DE COMBUSTIBLE

#### ⚠ ADVERTENCIA

Evite lesiones serias o la muerte ocasionadas por incendio o explosión de gasolina. **Siga cuidadosamente todas las instrucciones para servicio del sistema de combustible. Siempre detenga el motor y NO fume ni permita llamas o chispas en el área mientras se realiza el servicio de mantenimiento de alguna parte del sistema de combustible.**

Antes de hacer trabajos de servicio en cualquier parte del sistema de combustible, detenga el motor y desconecte la batería. Drene el sistema de combustible completamente. Use un recipiente apropiado para recolectar y almacenar el combustible. Limpie cualquier derrame inmediatamente. El material usado para contener el derrame tiene que desecharse en un recipiente apropiado. Todo trabajo de servicio del sistema de combustible se debe hacer en un área bien ventilada. Inspeccione todo trabajo de servicio terminado para verificar que no hayan fugas de combustible.

#### Filtro de la línea de combustible

- 1 Inspeccione el filtro de la línea de combustible. Si parece que está contaminado, quítelo y reemplácelo.

**IMPORTANTE: Inspeccione visualmente para ver si hay fugas de combustible de las conexiones del filtro apretando la pera de cebado hasta que esté dura, forzando la entrada de combustible al filtro.**

#### Inspección de la línea de combustible

Inspeccione visualmente la línea de combustible y la pera de cebado por si tienen alguna grieta, distensión, fuga, endurecimiento u otras señales de deterioro o daño. Si se halla alguna de estas condiciones, se tiene que cambiar la manguera de combustible o la pera de cebado.

## MANUTENÇÃO

### SISTEMA DE COMBUSTÍVEL

#### ⚠ AVISO

Evite ferimentos graves ou morte causados por incêndios ou explosões de gasolina. **Siga cuidadosamente todas as instruções quanto a serviços no sistema de combustível. Desligue sempre o motor e NÃO fume ou permita a existência de chamas ou faíscas na área, enquanto se faz a manutenção de qualquer parte do sistema de combustível.**

Antes de iniciar qualquer trabalho em qualquer parte do sistema de combustível, desligue o motor e desconecte a bateria. Drene completamente o sistema de combustível. Use um recipiente aprovado para receber e guardar o combustível. Limpe imediatamente qualquer derrame. O material usado para enxugar derrames deve ser jogado num recipiente de lixo apropriado. Qualquer trabalho no sistema de combustível deve ser realizado numa área bem ventilada. Inspeccione novamente cada trabalho terminado para detectar quaisquer sinais de vazamento de combustível.

#### Filtro da Mangueira de Combustível

- 1 Inspeccione o filtro da mangueira de combustível. Se o filtro parecer estar contaminado, retire-o e substitua-o.

**IMPORTANTE: Inspeccione visualmente o filtro para verificar a presença de vazamentos de combustível nas conexões do filtro ao apertar o bulbo de escorvamento até que este esteja firme, forçando a entrada de combustível no filtro.**

#### Inspeção da Mangueira de Combustível

Inspeccione visualmente a mangueira de combustível e o bulbo de escorvamento contra rachaduras, inchamentos, vazamentos, endurecimento ou outros sinais de deterioração ou danos. Se qualquer uma destas condições for encontrada, a mangueira de combustível ou o bulbo de escorvamento deve ser trocado.

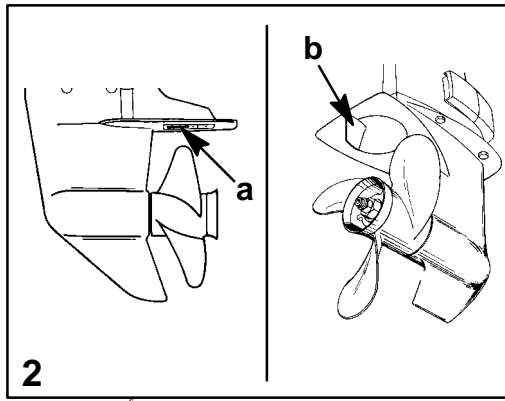
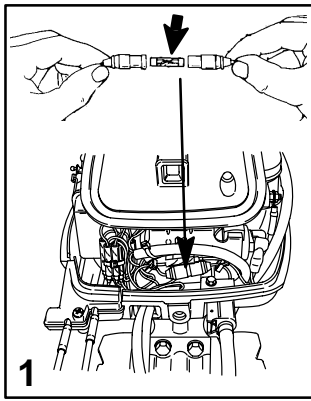

## MAINTENANCE

of

### <sup>omc3</sup> FUSE REPLACEMENT - ELECTRIC START MODELS

**IMPORTANT:** Always carry spare 20 AMP fuses.

The electric starting circuit is protected from overload by a 20 AMP fuse. If the fuse is blown, the electric starter motor will not operate. Try to locate and correct the cause of the overload. If the cause is not found, the fuse may blow again.

- 1 Open the fuse holder and look at the silver colored band inside the fuse. If band is broken(a), replace the fuse. Replace fuse with a new fuse with the same rating.

oth2

### CORROSION CONTROL ANODE

Your outboard has a corrosion control anode installed to the gear case. An anode helps protect the outboard against galvanic corrosion by sacrificing its metal to be slowly eroded instead of the outboard metals.

- 2 The anode (a) on standard models and (b) on Bigfoot models requires periodic inspection especially in salt water which will accelerate the erosion. To maintain this corrosion protection, always replace the anode before it is completely eroded. Never paint or apply a protective coating on the anode as this will reduce effectiveness of the anode.

ofd

## ENTRETIEN

omc3d

### REMPLACEMENT DU FUSIBLE - MODELES A DEMARRAGE ELECTRIQUE

**IMPORTANT:** ayez toujours à bord une réserve de fusibles de 20 ampères.

Le circuit de démarrage électrique est protégé contre la surcharge par un fusible de 20 ampères. Si le fusible a sauté, le démarreur électrique ne fonctionne pas. Essayez de déterminer la cause de la surcharge et d'y remédier. Si la cause n'est pas identifiée, le fusible risque de sauter de nouveau.

- 1 Ouvrez le porte-fusible et vérifiez la bande argentée qui se trouve à l'intérieur du fusible. Si elle est cassée (a), remplacez le fusible. Remplacez-le par un fusible neuf de même calibre.

oth2d

### ANODE ANTI-CORROSION

Une anode anti-corrosion se trouve sur l'embase du moteur. Elle facilite la protection de ce dernier contre la corrosion galvanique en sacrifiant son métal à une lente érosion à la place des métaux du moteur.

- 2 L'anode (a) des modèles standard et (b) des moteurs Bigfoot doit être examinée régulièrement, particulièrement en milieu marin, qui accélère l'érosion. Pour maintenir la protection qu'elle assure contre la corrosion, remplacez toujours l'anode avant qu'elle ne soit complètement rongée. Ne peignez ni n'appliquez jamais aucun revêtement protecteur sur l'anode au risque de réduire son efficacité.

of

## MANTENIMIENTO

omc3j

### CAMBIO DE FUSIBLES - MODELOS DE ARRANQUE ELECTRICO

**IMPORTANTE:** Siempre tenga fusibles de 20 amperios de repuesto.

El circuito eléctrico de arranque está protegido contra sobrecargas por un fusible de 20 amperios. Si se quema el fusible, no funcionará el motor del arrancador eléctrico. Trate de ubicar y corregir la causa de la sobrecarga. Si no se halla la causa, el fusible podría volverse a quemar.

- 1 Abra el portafusible y fíjese en la lámina de color plateado dentro del fusible. Si está rota (a), cambie el fusible. Reemplace con otro fusible de la misma capacidad.

omp2j

### ÁNODO PARA CONTROL DE LA CORROSIÓN

Su motor fuera de borda tiene un ánodo para control de la corrosión instalado en la caja de engranajes. El ánodo ayuda a proteger el motor contra la corrosión galvánica sacrificando su metal a la erosión lenta en lugar de los metales del motor.

- 2 El ánodo (a) en los modelos estándares y (b) en los modelos Bigfoot requiere inspección periódica, especialmente en agua salada, la que acelera la erosión. Para mantener esta protección contra la corrosión, siempre cambie el ánodo antes de que esté totalmente desgastado. Nunca pinte ni aplique recubrimientos protectores en el ánodo ya que esto reducirá su efectividad.

ofh

## MANUTENÇÃO

omc3h

### TROCA DE FUSÍVEIS - MODELOS COM PARTIDA ELÉTRICA

**IMPORTANTE:** Carregue sempre fusíveis sobressalentes 20 AMP.

O circuito do arranque elétrico está protegido contra sobrecarga por um fusível de 20 ampères. Se o fusível queimar, o motor do arranque elétrico não funcionará. Tente localizar e corrigir a causa da sobrecarga. Se a causa não for encontrada, o fusível poderá queimar novamente.

- 1 Abra o porta-fusível e olhe para a fita de cor prata dentro do fusível. Se a fita estiver partida (a), substitua o fusível. Substitua o fusível por um novo que tenha a mesma capacidade.

oth2h

### ÂNODOS DE CONTROLE DE CORROÇÃO

O seu motor de popa tem um ânodo de controle de corrosão instalado na caixa de engrenagens. Um ânodo ajuda a proteger o motor de popa contra a corrosão galvânica, sacrificando o seu metal para que seja corroído lentamente ao invés da corrosão dos metais do motor de popa.

- 2 O ânodo (a) nos modelos padrões e o (b) nos modelos Bigfoot necessitam de inspeção periódica, especialmente em água salgada que acelerará a erosão. Para manter esta proteção contra a corrosão, substitua sempre o ânodo antes que ele seja completamente corroído. Nunca pinte ou aplique uma camada protetora no ânodo, já que isto reduzirá a sua eficácia.

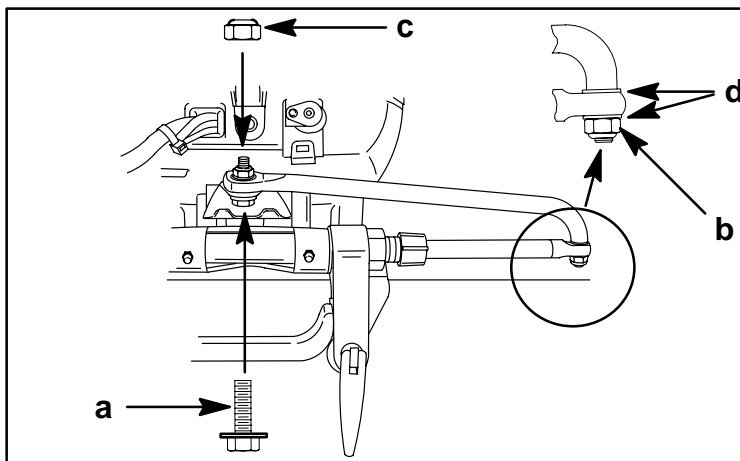

## MAINTENANCE

oh

### STEERING LINK ROD FASTENERS

**IMPORTANT:** The steering link rod that connects the steering cable to the engine must be fastened using special washer head bolt ("a" - Part Number 10-14000) and self locking nuts ("b" & "c" - Part Number 11-34863). These locknuts must never be replaced with common nuts (non locking) as they will work loose and vibrate off freeing the link rod to disengage.

#### **WARNING**

Disengagement of a steering link rod can result in the boat taking a full, sudden, sharp turn. This potentially violent action can cause occupants to be thrown overboard exposing them to serious injury or death.

Assemble steering link rod to steering cable with two flat washers (d) and nylon insert locknut ("b" - Part Number 11-34863). Tighten locknut (b) until it seats, then back nut off 1/4 turn.

Assemble steering link rod to engine with special washer head bolt ("a" - Part Number 10-90041) and locknut ("c" - Part Number 11-34863). First torque bolt (a) to 20 lb. ft. (27 N-m), then torque locknut (c) to 20 lb. ft. (27 N-m).

ohd

## ENTRETIEN

ohi2d

### FIXATIONS DE LA BIELLE DE DIRECTION

**IMPORTANT:** la bielle de direction qui relie le câble de direction au moteur doit être fixée par un boulon spécial à tête à rondelle ("a" - numéro de référence 10-90041) et des contre-écrous auto-bloquants en nylon ("b" et "c" - numéro de référence 11-34863). Ces contre-écrous ne doivent jamais être remplacés par des écrous standard (non auto-bloquants) car ces derniers risqueraient de se desserrer et de vibrer, provoquant un déengagement de la bielle.

#### **AVERTISSEMENT**

Le déengagement de la bielle de direction peut provoquer un virage complet soudain du bateau. Ce mouvement violent peut projeter les passagers à l'eau et les exposer à des blessures graves ou mortelles.

Reliez la bielle au câble de direction au moyen de deux rondelles plates (d) et d'un contre-écrou auto-bloquant en nylon ("b" : numéro de référence 11-34863). Vissez l'écrou (b) jusqu'à ce qu'il ne dépasse plus, puis dévissez-le d'un quart de tour.

Reliez la bielle au moteur au moyen d'un boulon spécial à tête à rondelle ("a" - numéro de référence 10-90041), d'un contre-écrou ("c" - numéro de référence 11-34863) et d'une entretoise ("e" - 12-71970). Tournez d'abord le boulon (a) à 27 N.m, puis le contre-écrou (c) à 27 N.m.

ohj

## MANTENIMIENTO

ohi2j

### SUJETADORES DE LA VARILLA DE LA DIRECCION

**IMPORTANTE:** La varilla de la dirección que conecta el cable de la dirección al motor tiene que sujetarse usando un perno de cabeza de arandela ("a" - Número de parte 10-90041) y contratuerca de nilón autotrabantes ("b" y "c" - Número de parte 11-34863). Estas contratuerca nunca se deben reemplazar por tuercas comunes (no trabadoras) porque éstas últimas se aflojarán y se saldrán por la vibración, dejando la varilla en libertad de desengancharse.

#### **ADVERTENCIA**

Si la varilla de la dirección se desengancha, la embarcación podría dar un giro completo repentino. Este movimiento potencialmente violento podría ocasionar que los ocupantes de la embarcación sean lanzados al agua, exponiéndolos a lesiones graves o incluso la muerte.

Conecte la varilla de la dirección al cable de la dirección con dos arandelas planas (d) y contratuerca de nilón antitrabante ("b" - Número de parte 11-34863). Apriete la contratuerca (b) hasta que se asiente, luego aflójela 1/4 de vuelta.

Conecte la varilla de acoplamiento de la dirección en el motor con el perno de cabeza con arandela especial ("a" - Número pieza 10-90041), la contratuerca ("c" - Número de pieza 11-34863) y el espaciador ("e" - 12-71970). Primero aplique un par de torsión de 27 N-m al perno (a) y luego una torsión de 27 N-m a la contratuerca (c).

ohh

## MANUTENÇÃO

ohi2h

### PRENEDORES DA BARRA DE ARTICULAÇÃO DA DIREÇÃO

**IMPORTANTE:** A barra de articulação da direção, que liga o cabo da direção ao motor, deve ser afixada usando-se parafusos especiais com cabeça de arruela ("a" - Peça Número 10-90041) e porcas de segurança com bucha de nylon ("b" e "c" - Peça Número 11-34863). Estas porcas de segurança nunca devem ser substituídas por porcas comuns (que não travam) pois estas podem se afrouxar e sair, devido à vibração, permitindo o desengate da barra de direção.

#### **AVISO**

O desengate da barra de articulação da direção poderá fazer com que o barco faça uma curva fechada, brusca e completa. Este movimento, que poderá ser violento, poderá fazer com que os ocupantes sejam lançados para fora, expondo-os à possibilidade de ferimentos graves ou morte.

Monte a barra de articulação da direção no cabo de direção utilizando duas arruelas planas (d) e uma porca de segurança com bucha de nylon ("b" - Peça Número 11-34863). Aperte a porca de segurança (b) até assentá-la e, em seguida, desaperte-a em 1/4 de volta.

Monte a haste conectora de direção ao motor com o parafuso especial com arruela ("a" - Peça Número 10-90041), contraporca ("c" - Peça Número 11-34863) e o espaçador ("e" - 12-71970). Primeiro aperte o parafuso (a) para 27 N.m e em seguida a contraporca (c) em 27 N.m.



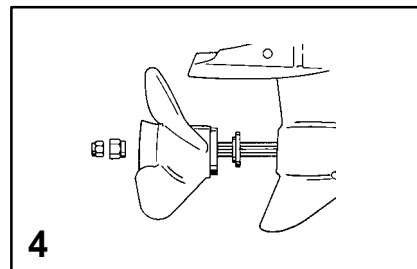
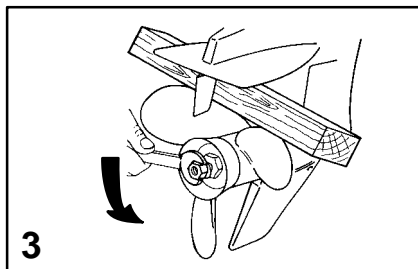
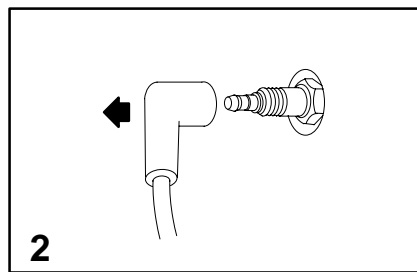
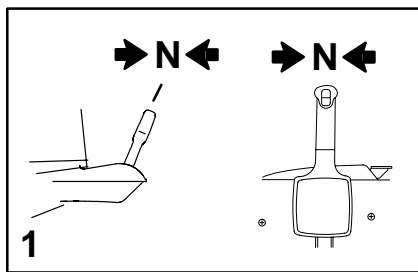

oh

## MAINTENANCE

oh127

### PROPELLER REPLACEMENT - STANDARD MODELS

#### ⚠ WARNING

If the propeller shaft is rotated while the engine is in gear, there is the possibility that the engine will crank over and start. To prevent this type of accidental engine starting and possible serious injury caused from being struck by a rotating propeller, always shift outboard to neutral position and remove spark plug leads when you are servicing the propeller.

- 1 Shift the outboard to neutral position.
- 2 Remove the spark plug leads to prevent engine from starting.
- 3 Place a block of wood between gear case and propeller to hold propeller and remove propeller nut.
- 4 Pull propeller straight off shaft. If propeller is seized to the shaft and cannot be removed, have the propeller removed by an authorized dealer.

ohd

## ENTRETIEN

oh127d

### REPLACEMENT DE L'HÉLICE - MODÈLES STANDARD

#### ⚠ AVERTISSEMENT

Si vous faites tourner l'arbre d'hélice alors que le moteur est en prise, celui-ci risque de se lancer et de démarrer. Pour éviter ce type de démarrage intempestif et les risques de blessures graves que peut causer l'hélice en rotation, faites toujours passer le moteur au point mort et débranchez les fils de bougies lorsque vous travaillez sur l'hélice.

- 1 Faites passer le moteur au point mort.
- 2 Débranchez les fils de bougies pour empêcher le moteur de démarrer.
- 3 Placez une cale en bois entre l'embase et l'hélice pour bloquer cette dernière, puis retirez l'écrou de l'hélice.
- 4 Tirez l'hélice droit vers vous pour l'enlever de l'arbre. Si elle est coincée sur l'arbre et ne peut être déposée, faites effectuer cette opération par un agent agréé.

ohj

## MANTENIMIENTO

oh127j

### CAMBIO DE LA HÉLICE - MODELOS ESTÁNDAR

#### ⚠ ADVERTENCIA

Si se hace girar el eje de la hélice mientras el motor está embragado, es posible que gire el motor y arranque. Para evitar este tipo de arranque accidental del motor y las posibles lesiones graves causadas por el golpe de una hélice en movimiento, siempre ponga el motor en neutro y quite los cables de bujía al hacer servicio a la hélice.

- 1 Ponga el motor en neutro.
- 2 Quite los cables de bujía para evitar que arranque el motor.
- 3 Coloque un bloque de madera entre la caja de engranajes y la hélice para sostener la hélice y quite la tuerca de la hélice.
- 4 Tire de la hélice para extraerla del eje. Si la hélice está pegada en el eje y no se puede quitar, haga que un concesionario autorizado la quite.

(continúa en la siguiente página)

ohh

## MANUTENÇÃO

oh127h

### SUBSTITUIÇÃO DA HÉLICE - MODELOS PADRÕES

#### ⚠ AVISO

Se o eixo da hélice for girado enquanto o motor estiver engrenado, existe a possibilidade de que o motor gire e comece a funcionar. Para evitar este tipo de partida acidental do motor e a possibilidade de haver ferimentos graves causados por ser atingido por uma hélice em rotação, coloque sempre o motor de popa na posição "neutral" (neutra) e remova os cabos das velas de ignição ao fazer um serviço na hélice.

- 1 Coloque o câmbio do motor de popa na posição "neutral" (neutra).
- 2 Remova os cabos das velas de ignição para evitar que o motor dê a partida.
- 3 Coloque um bloco de madeira entre a caixa de engrenagens e a hélice para segurar a hélice e remova a porca da hélice.
- 4 Puxe a hélice diretamente para fora do eixo. Se a hélice estiver presa no eixo e não puder ser removida, providencie a sua remoção por um revendedor autorizado.

(continua na próxima página)

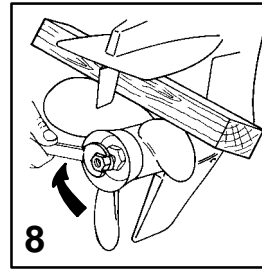
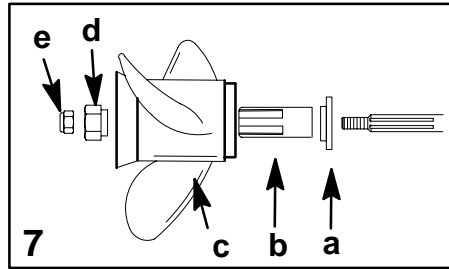
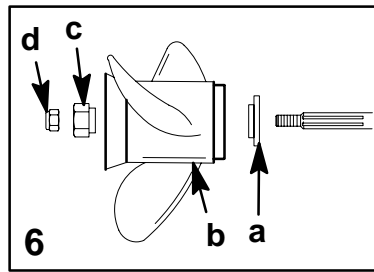
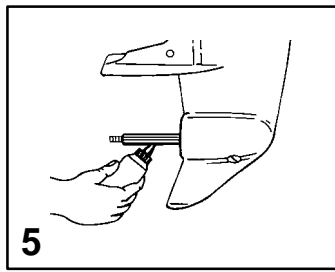

oh

## MAINTENANCE

### **PROPELLER REPLACEMENT - STANDARD MODELS**

**5** Coat the propeller shaft with Quicksilver or Mercury Precision Lubricants Anti-Corrosion Grease or 2-4-C Marine Lubricant with Teflon.

**IMPORTANT:** To prevent the propeller hub from corroding and seizing to the propeller shaft, especially in salt water, always apply a coat of the recommended lubricant to the entire propeller shaft at the recommended maintenance intervals and also each time the propeller is removed.

**6** Flo-Torq I Drive Hub Propellers - Install forward thrust hub (a), propeller (b), rear thrust hub (c) and propeller nut (d) onto the shaft.

**7** Flo-Torq II Drive Hub Propellers - Install forward thrust hub (a), replaceable drive sleeve (b) propeller (c), rear thrust hub (d) and propeller nut (e) onto the shaft.

**8** Place a block of wood between gear case and propeller and tighten propeller nut.

ohj

## MANTENIMIENTO

### **CAMBIO DE LA HÉLICE - MODELOS ESTÁNDAR**

**5** Unte el eje de la hélice con grasa anticorrosiva Quicksilver o Mercury Precision Lubricante o Lubricante Marino 2-4-C con teflón.

**IMPORTANTE:** Para evitar la corrosión y el pegamiento del cubo de la hélice en el eje de la hélice, especialmente en agua salada, siempre aplique una capa del lubricante recomendado a todo el eje de la hélice en los intervalos de mantenimiento recomendados, y también cada vez que se saque la hélice.

**6** Hélices de cubo impulsor Flo-Torq I - Instale en el eje el cubo de empuje delantero (a), la hélice (b), el cubo de empuje trasero (c) y la tuerca de la hélice (d).

**7** Hélices de cubo impulsor Flo-Torq II - Instale en el eje el cubo impulsor delantero (a), el manguito impulsor cambiabile (b), la hélice (c), el cubo de empuje trasero (d) y la tuerca de la hélice (e).

**8** Coloque un bloque de madera entre la caja de engranajes y la hélice y apriete la tuerca de la hélice.

ohd

## ENTRETIEN

### **REPLACEMENT DE L'HÉLICE - MODÈLES STANDARD**

**5** Graissez l'arbre d'hélice avec de la graisse anti-corrosion Quicksilver Mercury Precision lubrifiant ou du lubrifiant marin 2-4-C au Téflon.

**IMPORTANT:** pour empêcher le moyeu de l'hélice de se corroder et de se coincer sur l'arbre, particulièrement en milieu marin, appliquez toujours une couche du lubrifiant conseillé sur l'ensemble de l'arbre d'hélice aux intervalles d'entretien recommandés et lors de chaque dépose de l'hélice.

**6** Hélices à moyeu d'entraînement Flo-Torq I - Montez le moyeu de poussée avant (a), l'hélice (b), le moyeu de poussée arrière (c) et l'écrou d'hélice (d) sur l'arbre.

**7** Hélices à moyeu d'entraînement Flo-Torq II - Montez le moyeu de poussée avant (a), le manchon d'entraînement remplaçable (b), l'hélice (c), le moyeu de poussée arrière (d) et l'écrou d'hélice (e) sur l'arbre.

**8** Placez une cale en bois entre l'embase et l'hélice, puis serrez l'écrou de cette dernière.

ohh

## MANUTENÇÃO

### **SUBSTITUIÇÃO DA HÉLICE - MODELOS PADRÕES**

**5** Cubra o eixo da hélice com "Quicksilver ou Mercury Precision Lubricant Anti-Corrosion Grease" (Graxa anticorrosiva Quicksilver Mercury Precision Lubricant ou "2-4-C Marine Lubricant with Teflon" (Lubrificante Marítimo 2-4-C com Teflon).

**IMPORTANTE:** Para evitar que o cubo da hélice se corroa e prenda o eixo da hélice, especialmente em água salgada, aplique sempre uma camada do lubrificante recomendado ao eixo todo da hélice, nos intervalos de manutenção recomendados e também cada vez que a hélice for removida.

**6** Hélices com cubo de propulsão Flo-Torq I - Instale o cubo de propulsão dianteiro (a), a hélice (b), o cubo de propulsão traseiro (c) e a porca da hélice (d) no eixo.

**7** Hélices com cubo de propulsão Flo-Torq II - Instale o cubo de propulsão dianteiro (a), a manga propulsora substituível (b), a hélice (c), o cubo de propulsão traseiro (d) e a porca da hélice (e) no eixo.

**8** Coloque um bloco de madeira entre a caixa de engrenagens e a hélice, e aperte a porca da hélice.

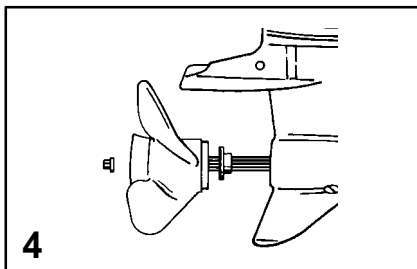
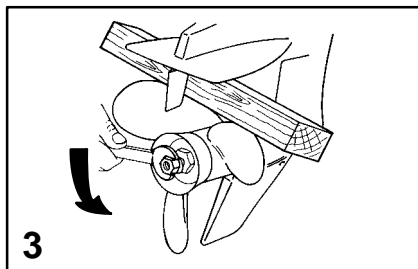
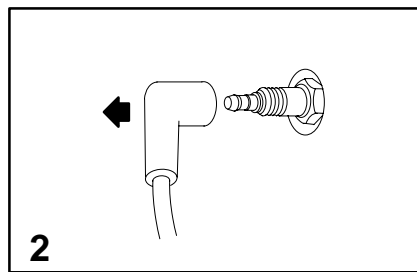
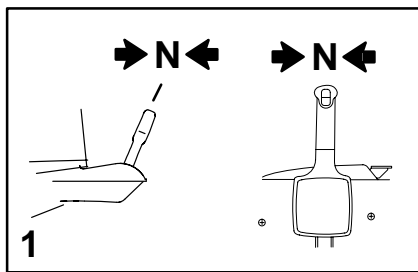

oh

## MAINTENANCE

### ohi29 PROPELLER REPLACEMENT - BIGFOOT MODELS

#### ⚠ WARNING

If the propeller shaft is rotated while the engine is in gear, there is the possibility that the engine will crank over and start. To prevent this type of accidental engine starting and possible serious injury caused from being struck by a rotating propeller, always shift outboard to neutral position and remove spark plug leads when you are servicing the propeller.

- 1 Shift the outboard to neutral position.
- 2 Remove the spark plug leads to prevent engine from starting.
- 3 Place a block of wood between gear case and propeller to hold propeller and remove propeller nut.
- 4 Pull propeller straight off shaft. If propeller is seized to the shaft and cannot be removed, have the propeller removed by an authorized dealer.

ohd

## ENTRETIEN

### ohi29d REMPLACEMENT DE L'HÉLICE - MODÈLES BIGFOOT

#### ⚠ AVERTISSEMENT

Si vous faites tourner l'arbre d'hélice alors que le moteur est en prise, celui-ci risque de se lancer et de démarrer. Pour éviter ce type de démarrage intempestif et les risques de blessures graves que peut causer l'hélice en rotation, faites toujours passer le moteur au point mort et débranchez les fils de bougies lorsque vous travaillez sur l'hélice.

- 1 Faites passer le moteur au point mort.
- 2 Débranchez les fils de bougies pour empêcher le moteur de démarrer.
- 3 Placez une cale en bois entre l'embase et l'hélice pour bloquer cette dernière, puis retirez l'écrou de l'hélice.
- 4 Tirez l'hélice droit vers vous pour l'enlever de l'arbre. Si elle est coincée sur l'arbre et ne peut être déposée, faites effectuer cette opération par un agent agréé.

ohj

## MANTENIMIENTO

### ohi29j CAMBIO DE LA HÉLICE - MODELOS BIGFOOT

#### ⚠ ADVERTENCIA

Si se hace girar el eje de la hélice mientras el motor está embragado, es posible que gire el motor y arranque. Para evitar este tipo de arranque accidental del motor y las posibles lesiones graves causadas por el golpe de una hélice en movimiento, siempre ponga el motor en neutro y quite los cables de bujía al hacer servicio a la hélice.

- 1 Ponga el motor en neutro.
- 2 Quite los cables de bujía para evitar que arranque el motor.
- 3 Coloque un bloque de madera entre la caja de engranajes y la hélice para sostener la hélice y quite la tuerca de la hélice.
- 4 Tire de la hélice para extraerla del eje. Si la hélice está pegada en el eje y no se puede quitar, haga que un concesionario autorizado la quite.

ohh

## MANUTENÇÃO

### ohi29h SUBSTITUIÇÃO DA HÉLICE - MODELOS BIGFOOT

#### ⚠ AVISO

Se o eixo da hélice for girado enquanto o motor estiver engrenado, existe a possibilidade de que o motor gire e comece a funcionar. Para evitar este tipo de partida acidental do motor e a possibilidade de haver ferimentos graves causados por ser atingido por uma hélice em rotação, coloque sempre o motor de popa na posição "neutral" (neutra) e remova os cabos das velas de ignição ao fazer um serviço na hélice.

- 1 Coloque o câmbio do motor de popa na posição "neutral" (neutra).
- 2 Remova os cabos das velas de ignição para evitar que o motor dê a partida.
- 3 Coloque um bloco de madeira entre a caixa de engrenagens e a hélice para segurar a hélice e remova a porca da hélice.
- 4 Puxe a hélice diretamente para fora do eixo. Se a hélice estiver presa no eixo e não puder ser removida, providencie a sua remoção por um revendedor autorizado.

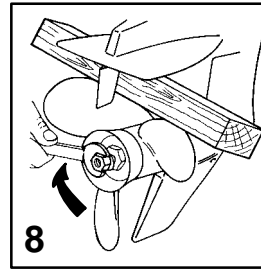
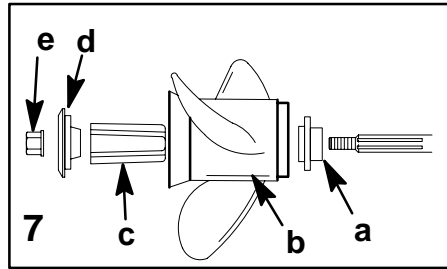
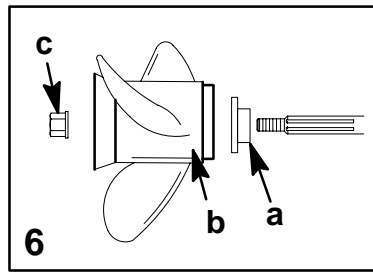
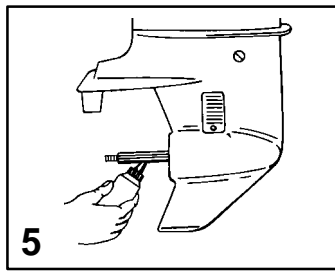

oh

## MAINTENANCE

### PROPELLER REPLACEMENT - BIGFOOT MODELS

**5** Coat the propeller shaft with Quicksilver or Mercury Precision Lubricants Anti-Corrosion Grease or 2-4-C Marine Lubricant with Teflon.

**IMPORTANT: To prevent the propeller hub from corroding and seizing to the propeller shaft, especially in salt water, always apply a coat of the recommended lubricant to the entire propeller shaft at the recommended maintenance intervals and also each time the propeller is removed.**

**6** Flo-Torq I Drive Hub Propellers - Install forward thrust hub (a), propeller (b) and propeller nut (c) onto the shaft.

**7** Flo-Torq II Drive Hub Propellers - Install forward thrust hub (a), propeller (b), replaceable drive sleeve (c), rear thrust hub (d) and propeller nut (e) onto the shaft.

**8** Place a block of wood between gear case and propeller and tighten propeller nut.

ohj

## MANTENIMIENTO

### CAMBIO DE LA HÉLICE - MODELOS BIGFOOT

**5** Unte el eje de la hélice con grasa anticorrosiva Quicksilver o Mercury Precision Lubricante o Lubricante Marino 2-4-C con teflón.

**IMPORTANTE: IMPORTANTE: Para evitar la corrosión y el pegamiento del cubo de la hélice en el eje de la hélice, especialmente en agua salada, siempre aplique una capa del lubricante recomendado a todo el eje de la hélice en los intervalos de mantenimiento recomendados, y también cada vez que se saque la hélice.**

**6** Hélices de cubo impulsor Flo-Torq I - Instale en el eje el cubo de empuje delantero (a), la hélice (b) y la tuerca de la hélice (c).

**7** Hélices de cubo impulsor Flo-Torq II - Instale en el eje el cubo impulsor delantero (a), la hélice (b), el manguito impulsor cambiabile (c), el cubo de empuje trasero (d) y la tuerca de la hélice (e).

**8** Coloque un bloque de madera entre la caja de engranajes y la hélice y apriete la tuerca de la hélice.

ohd

## ENTRETIEN

### REPLACEMENT DE L'HÉLICE - MODÈLES BIGFOOT

**5** Graissez l'arbre d'hélice avec de la graisse anti-corrosion Quicksilver ou Mercury Precision lubrifiant ou du lubrifiant marin 2-4-C au Téflon.

**IMPORTANT: pour empêcher le moyeu de l'hélice de se corroder et de se coincer sur l'arbre, particulièrement en milieu marin, appliquez toujours une couche du lubrifiant conseillé sur l'ensemble de l'arbre d'hélice aux intervalles d'entretien recommandés et lors de chaque dépose de l'hélice.**

**6** Hélices à moyeu d'entraînement Flo-Torq I - Montez le moyeu de poussée avant (a), l'hélice (b) et l'écrou d'hélice (c) sur l'arbre.

**7** Hélices à moyeu d'entraînement Flo-Torq II - Montez le moyeu de poussée avant (a), l'hélice (b), le manchon d'entraînement remplaçable (c), le moyeu de poussée arrière (d) et l'écrou d'hélice (e) sur l'arbre.

**8** Placez une cale en bois entre l'embase et l'hélice, puis serrez l'écrou de cette dernière.

ohh

## MANUTENÇÃO

### SUBSTITUIÇÃO DA HÉLICE - MODELOS BIGFOOT

**5** Cubra o eixo da hélice com "Quicksilver or Mercury Precision Lubricants Anti-Corrosion Grease" (Graxa anticorrosiva Quicksilver Mercury Precision Lubricant" ou "2-4-C Marine Lubricant with Teflon" (Lubrificante Marítimo 2-4-C com Teflon).

**IMPORTANTE: Para evitar que o cubo da hélice se corroa e prenda o eixo da hélice, especialmente em água salgada, aplique sempre uma camada do lubrificante recomendado ao eixo todo da hélice, nos intervalos de manutenção recomendados e também cada vez que a hélice for removida.**

**6** Hélices com cubo de propulsão Flo-Torq I - Instale o cubo de propulsão dianteiro (a), a hélice (b) e a porca da hélice (c) no eixo.

**7** Hélices com cubo de propulsão Flo-Torq II - Instale o cubo de propulsão dianteiro (a), a hélice (b), a manga propulsora substituível (c), o cubo de propulsão traseiro (d) e a porca da hélice (e) no eixo.

**8** Coloque um bloco de madeira entre a caixa de engrenagens e a hélice, e aperte a porca da hélice.

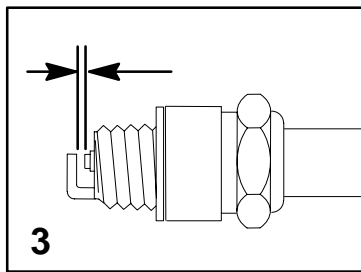
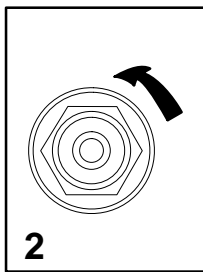
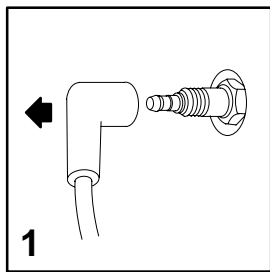

## MAINTENANCE

ohm11

### SPARK PLUG INSPECTION

Inspect spark plugs at the recommended intervals.

- 1 Remove the spark plug leads by twisting the rubber boots slightly and pull off.
- 2 Remove the spark plugs to inspect and clean. Replace spark plug if electrode is worn or the insulator is rough, cracked, broken, blistered or fouled.
- 3 Set the spark plug gap. See Specification Chart in General Information Section.
- 4 Before reinstalling spark plugs, clean away dirt on the spark plug seats. Install plugs finger tight, and tighten 1/4 turn or torque to 13 lb. ft. (18 N·m).

ohm1

### BATTERY INSPECTION

The battery should be inspected at periodic intervals to ensure proper engine starting capability.

**IMPORTANT: Read the safety and maintenance instructions which accompany your battery.**

1. Turn off the engine before servicing the battery.
2. Add water as necessary to keep the battery full.
3. Make sure the battery is secure against movement.
4. Battery cable terminals should be clean, tight, and correctly installed. Positive to positive and negative to negative.
5. Make sure the battery is equipped with a nonconductive shield to prevent accidental shorting of battery terminals.

ohd

## ENTRETIEN

ohm11d

### INSPECTION DES BOUGIES

Examinez les bougies aux intervalles recommandés.

- 1 Débranchez les fils des bougies en tordant légèrement les têtes en caoutchouc et en tirant dessus pour les détacher.
- 2 Retirez les bougies pour les examiner et les nettoyer. Remplacez toute bougie dont une électrode est usée ou l'isolateur est rugueux, fêlé, cassé, boursoufflé ou encrassé.
- 3 Réglez l'écartement des électrodes. Voir le tableau « Caractéristiques » dans la section « Généralités ».
- 4 Avant de remettre les bougies en place, dégraissez leur siège. Remettez-les en place en les serrant avec vos doigts, puis serrez-les de 1/4 de tour ou à un couple de 18 N·m.

ohm1d

### VERIFICATION DE LA BATTERIE

La batterie doit être vérifiée à intervalles réguliers, pour s'assurer qu'elle reste capable de faire démarrer le moteur.

**IMPORTANT: lisez les instructions d'entretien et les consignes de sécurité qui accompagnent votre batterie.**

1. Coupez le moteur avant tout travail sur la batterie.
2. Faites l'appoint d'eau selon les besoins. La batterie doit toujours être chargée.
3. Vérifiez que la batterie est bien fixée de façon à ne pas bouger.
4. Les cosses des câbles de batterie doivent être propres, bien serrées et correctement installées. Vérifiez la polarité.
5. Vérifiez que la batterie est protégée par un blindage isolant pour éviter un court-circuit accidentel des bornes.

ohj

## MANTENIMIENTO

ohm11j

### INSPECCIÓN DE LAS BUJÍAS

Inspeccione las bujías en los intervalos recomendados.

- 1 Quite los cables de bujía retorciendo ligeramente las capuchas de caucho y tirando de ellas.
- 2 Quite las bujías para inspección y limpieza. Cambie la bujía si el electrodo está desgastado o el aislador está áspero, rajado, roto, ampollado o sucio.
- 3 Fije el entrehierro de las bujías. Consulte el Cuadro de especificaciones, en la sección de Información general.
- 4 Antes de volver a instalar las bujías, limpie toda suciedad de los asientos de las mismas. Instale las bujías apretándolas con los dedos, y posteriormente apriete 1/4 de vuelta más o aplique una torsión de 18 N·m.

ohm1j

### INSPECCION DE LA BATERIA

La batería debe inspeccionarse periódicamente para asegurar que el motor pueda arrancarse debidamente.

**IMPORTANTE: Lea las instrucciones sobre seguridad y mantenimiento que acompañan a su batería.**

1. Apague el motor antes de efectuar cualquier trabajo de servicio en la batería.
2. Añada la cantidad de agua necesaria para mantener llena la batería.
3. Verifique que la batería esté firmemente sujeta para evitar el movimiento.
4. Los bornes de los cables de la batería deben estar limpios, apretados y debidamente instalados, positivo a positivo y negativo a negativo.
5. Asegúrese de que la batería esté equipada con un blindaje no conductor para evitar que los bornes de la batería hagan cortocircuito accidentalmente.

ohh

## MANUTENÇÃO

ohm11h

### INSPEÇÃO DA VELA DE IGNIÇÃO

Inspeccione as velas de ignição nos intervalos recomendados.

- 1 Remova os cabos das velas de ignição, torcendo as botas de borracha ligeiramente e puxando-as.
- 2 Remova as velas de ignição para inspecionar e limpá-las. Substitua a vela de ignição se o eletrodo estiver gasto ou se o isolador estiver irregular, rachado, partido, empolado ou sujo.
- 3 Ajuste a abertura da vela de ignição. Veja a Tabela de Especificações na Seção de Informações Gerais.
- 4 Antes de reinstalar as velas de ignição, retire a sujeira dos assentos das velas de ignição. Instale as velas apertando-as com os dedos, e depois aperte-as 1/4 de volta ou aplique o torque de 18 N·m.

ohm1h

### INSPEÇÃO DA BATERIA

A bateria deve ser inspecionada periodicamente, para garantir que existe carga suficiente para dar partida ao motor.

**IMPORTANTE: Leia as instruções de segurança e manutenção que acompanham sua bateria.**

1. Desligue o motor antes de trabalhar na bateria.
2. Acrescente água, conforme necessário, para manter a bateria cheia.
3. Assegure-se de que a bateria esteja firme, não sujeita a movimentos.
4. Os cabos da bateria devem estar limpos, apertados e instalados de forma correta, observando as conexões positiva com positiva, e negativa com negativa.
5. Assegure-se de que a bateria esteja equipada com uma blindagem não condutiva para evitar um curto acidental dos terminais.

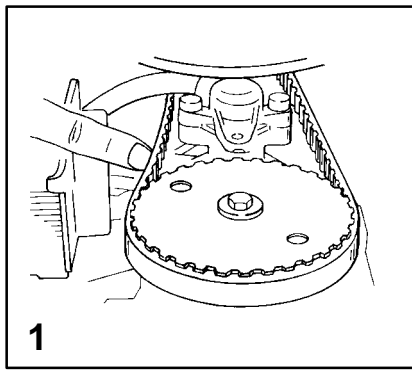

1

## MAINTENANCE

oh

omd1

### TIMING BELT INSPECTION

- 1 Inspect the timing belt and have it replaced by an authorized dealer if any of the following conditions are found.
  - a. Cracks in the back of the belt or in the base of the belt teeth.
  - b. Excessive wear at the roots of the cogs.
  - c. Rubber portion swollen by oil.
  - d. Belt surfaces roughened.
  - e. Signs of wear on edges or outer surfaces of belt.
  - f. Stretching by 0.39 in. (10mm) or more when belt is pushed in with your finger.

ohg1

### EXTERIOR CARE

- 2 Your outboard is protected with a durable baked enamel finish. Clean and wax often using marine cleaners and waxes.

ohd

## ENTRETIEN

omd1d

### INSPECTION DE LA COURROIE DE SYNCHRONISATION

- 1 Inspectez la courroie de synchronisation et faites-la remplacer par un revendeur agréé si l'une des conditions suivantes est présente.
  - a. Fissures au dos de la courroie ou à la base des dents.
  - b. Usure excessive des pieds de dents.
  - c. Section en caoutchouc gonflée par l'huile.
  - d. Surfaces de la courroie rugueuses.
  - e. Signes d'usure des bords ou des surfaces extérieures de la courroie.
  - f. Elongation de 10 mm ou plus lorsque vous poussez la courroie à l'intérieur avec votre doigt.

ohg1d

### ENTRETIEN EXTERNE

- 2 Votre moteur hors-bord est protégé par un fini en émail cuit durable. Nettoyez-le et polissez-le souvent en utilisant des cires et des détergents marins.

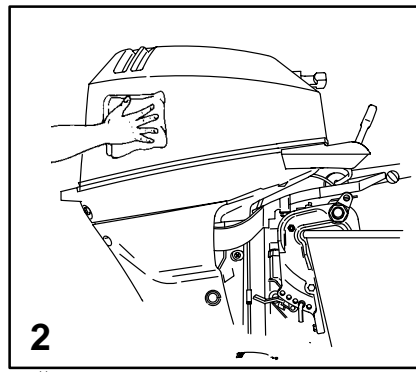

2

## MANTENIMIENTO

ohj

omd1j

### INSPECCION DE LA CORREA DE SINCRONIZACION

- 1 Inspeccione la correa de sincronización y haga que la reemplace un distribuidor autorizado si se encuentra una de las siguientes condiciones:
  - a. Grietas en la parte posterior de la correa o en la base de los dientes de la correa.
  - b. Desgaste excesivo en las raíces de los resaltos.
  - c. Parte de caucho abultada por el aceite.
  - d. Asperezas en las superficies de la correa.
  - e. Señas de desgaste en los bordes o superficies exteriores de la correa.
  - f. Estiramiento de 10 mm o más cuando se empuja la correa con un dedo.

ohg1j

### CUIDADO EXTERIOR

- 2 Su motor fuera de borda está protegido con un acabado durable de esmalte cocido. Límpiolo y encérelolo con frecuencia usando limpiadores y ceras marinas.

ohh

## MANUTENÇÃO

omd1h

### INSPEÇÃO DA CORREIA DE DISTRIBUIÇÃO

- 1 Inspeccione a correia de ignição e leve-a ao revendedor para substituição nos seguintes casos:
  - a. Rachaduras na parte externa da correia ou na base dos dentes da correia
  - b. Desgaste excessivo na base dos dentes
  - c. A parte de borracha está inflada pela presença de óleo.
  - d. Superfície da correia está áspera.
  - e. Sinais de desgaste nas bordas e superfícies externas da correia.
  - f. Estica 10 mm ou mais quando a correia é empurrada com o dedo.

ohg1h

### CUIDADOS EXTERNOS DO MOTOR

- 2 O seu motor de popa está protegido por um acabamento esmaltado durável. Limpe e encere freqüentemente, usando detergentes e ceras para uso marítimo.

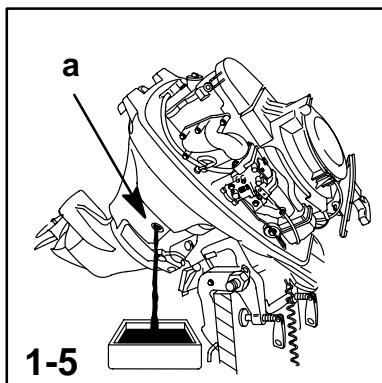

oh

## MAINTENANCE

ome10

### CHANGING ENGINE OIL

#### Engine Oil Capacity

One U.S. Quart (1 Liter).

#### Oil Changing Procedure

- 1 Lock the outboard in the full tilt up position.
- 2 Position inboard so the drain hole (a) is facing downward.
- 3 Remove drain plug and drain engine oil into an appropriate container.
- 4 After the initial oil has been drained, Temporarily reinstall the drain plug. Disengage the tilt lock and lower the outboard. Wait a minute to allow the remaining oil that was trapped in the engine to return to the drain. Return outboard to the full tilt position and drain the remaining oil.
- 5 Lubricate the seal on the drain plug with oil and reinstall.

(continued on next page)

ohd

## ENTRETIEN

ome10d

### VIDANGE DE L'HUILE MOTEUR

#### Contenance en huile du moteur

Un litre.

#### Méthode de vidange d'huile

- 1 Verrouillez le moteur en position verticale maximale.
- 2 Positionnez le moteur de manière à ce que l'orifice de vidange (a) soit orienté vers le bas.
- 3 Retirez le bouchon de vidange et laissez l'huile s'écouler dans un récipient approprié.
- 4 Après la vidange initiale, remettez temporairement en place le bouchon de vidange. Déverrouillez et abaissez le moteur. Attendez une minute pour permettre à l'huile qui se trouvait dans le moteur de s'écouler. Remettez le moteur en position verticale maximale et vidangez l'huile restante.
- 5 Lubrifiez le joint du bouchon de vidange avec de l'huile et remettez-le en place.

(suite page suivante)

ohj

## MANTENIMIENTO

ome10j

### CAMBIO DE ACEITE DE MOTOR

#### Capacidad de aceite de motor

Un litro.

#### Procedimiento de cambio de aceite

- 1 Bloquee el motor fuera de borda en la posición totalmente levantada.
- 2 Sitúe el motor fuera de borda de manera que el agujero de drenaje (a) quede hacia abajo.
- 3 Quite el tapón de drenaje y vacíe el aceite del motor en un recipiente apropiado.
- 4 Después de drenar el aceite inicial, vuelva a instalar temporalmente el tapón de drenaje. Destrahe el enganche de la inclinación y baje el motor. Espere un minuto para que el aceite restante atrapado en el motor vuelva a drenar. Vuelva el motor a la posición totalmente levantada y vacíe el aceite restante.
- 5 Lubrique con aceite el sello del tapón de drenaje y vuelva a colocarlo.

(continúa en la siguiente página)

ohh

## MANUTENÇÃO

ome10h

### TROCA DE ÓLEO DO MOTOR

#### Capacidade de óleo do motor

Um litro.

#### Procedimento para trocar o óleo

- 1 Trave o motor de popa na posição de inclinação máxima para cima.
- 2 Coloque o motor de popa numa posição em que o furo de drenagem (a) esteja voltado para baixo.
- 3 Remova o tampão de drenagem e drene o óleo do motor em um recipiente apropriado.
- 4 Depois que o óleo inicial sair, reinstale temporariamente o tampão de drenagem. Desengate a trava de inclinação e abaixe o motor de popa. Espere um minuto para permitir que o óleo restante, que estava aprisionado no motor, retorne para o dreno. Volte a colocar o motor de popa na posição de inclinação máxima e drene o óleo restante.
- 5 Lubrifique o vedador localizado no tampão de drenagem com óleo e reinstale-o.

(continua na próxima página)

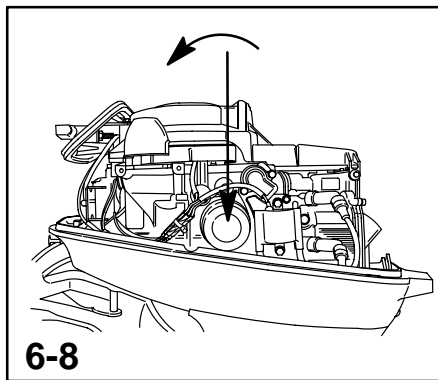

oh

## MAINTENANCE

ome11

### Changing Oil Filter

- 6 Place a rag or towel below the oil filter to absorb any spilled oil.
- 7 Unscrew old filter by turning the filter to the left (a).
- 8 Clean the mounting base. Apply film of clean oil to filter gasket. Do not use grease. Screw new filter on until gasket contacts base, then tighten 3/4 to 1 turn.

### Oil Filling

**IMPORTANT: Do not overfill. Be sure that the outboard is upright (not tilted) when checking oil.**

Remove the oil fill cap and refill with one U.S. Quart (1 Liter) of oil. Reinstall the oil fill cap.

Idle engine for five minutes and check for leaks. Stop engine and check oil level on dipstick. Add oil if necessary.

ohd

## ENTRETIEN

ome11d

### VIDANGE DE L'HUILE MOTEUR

#### Remplacement du filtre à huile

- 6 Placez un chiffon ou une serviette sous le filtre à huile pour absorber toute huile qui se renverse.
- 7 Dévissez le filtre à huile en le tournant vers la gauche (a).
- 8 Nettoyez le socle. Appliquez une pellicule d'huile propre sur le joint du filtre. Ne vous servez pas de graisse. Vissez le filtre neuf en place jusqu'à ce que son joint touche le socle, puis serrez-le de 3/4 de tour à 1 tour supplémentaire.

### Remplissage d'huile

**IMPORTANT: ne remplissez pas trop. Veillez à ce que le moteur soit vertical (non incliné) lorsque vous vérifiez le niveau d'huile.**

Retirez le bouchon de remplissage et versez un litre d'huile. Remettez le bouchon en place.

Faites tourner le moteur au ralenti pendant cinq minutes et vérifiez-le pour voir s'il fuit. Arrêtez le moteur et vérifiez le niveau d'huile sur la jauge. Ajoutez de l'huile si nécessaire.

ohj

## MANTENIMIENTO

ome11j

### CAMBIO DE ACEITE DE MOTOR

#### Cambio del filtro de aceite

- 6 Ponga un trapo o una toalla debajo del filtro de aceite para absorber el aceite que se derrame.
- 7 Saque el filtro usado girándolo a la izquierda (a).
- 8 Limpie la base de montaje. Aplique una película de aceite limpio en la empaquetadura del filtro. No utilice grasa. Enrosque el nuevo filtro hasta que la empaquetadura entre en contacto con la base, después apriete entre 3/4 y 1 vuelta.

#### Llenado de aceite

**IMPORTANT: No llene demasiado. Cuando revise el aceite, cerciórese de que el motor fuera de borda esté en posición vertical (sin inclinación).**

Quite la tapa de llenado de aceite y ponga 1 litro de aceite. Vuelva a colocar la tapa de llenado de aceite.

Haga funcionar el motor en marcha en vacío durante cinco minutos y revise por si hubiera fugas. Pare el motor y revise el nivel de aceite en la varilla medidora. Añada aceite si es necesario.

ohh

## MANUTENÇÃO

ome11h

### TROCA DE ÓLEO DO MOTOR

#### Troca do filtro de óleo

- 6 Coloque um trapo ou uma toalha debaixo do filtro de óleo para absorver qualquer óleo derramado.
- 7 Desenrosque o filtro velho, girando o filtro para a esquerda (a).
- 8 Limpe a base de montagem. Aplique uma película de óleo limpo na gaxeta do filtro. Não use graxa. Enrosque um filtro novo até que a gaxeta contate a base, depois aperte de 3/4 a 1 volta.

#### Abastecimento de óleo

**IMPORTANT: Não sobreabasteça. Assegure-se de que o motor de popa esteja vertical (não inclinado) ao verificar o óleo.**

Remova a tampa de abastecimento de óleo e reabasteça com um litro de óleo. Reinstale a tampa de abastecimento de óleo.

Opere o motor em marcha lenta por cinco minutos e verifique se há vazamentos. Desligue o motor e verifique o nível de óleo na vareta medidora do nível. Acrescente óleo se for necessário.



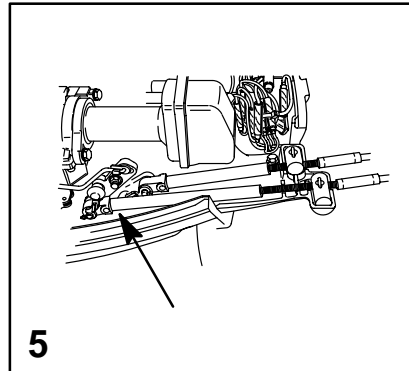
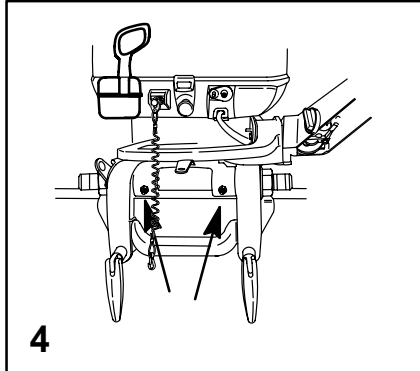
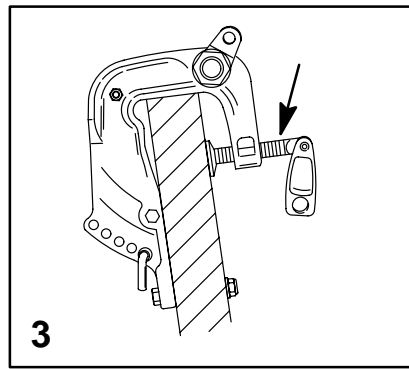
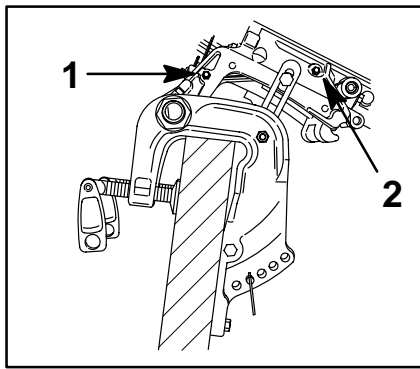

## MAINTENANCE

oh

### LUBRICATION POINTS

Lubricate Points 1 thru 6 with Quicksilver or Mercury Precision Lubricants 2-4-C Marine Lubricant with Teflon or Special Lubricant 101.

- 1 Steering Friction Adjustment Shaft (Tiller Handle Models) - Lubricate fitting.
- 2 Swivel Bracket - Lubricate fitting.
- 3 Transom Clamp Screws - Lubricate threads.
- 4 Tilt Tube - Lubricate fittings.
- 5 Lubricate the throttle and shaft cables, moving components and pivot locations.

(continued on next page)

## ENTRETIEN

ohd

### POINTS DE LUBRIFICATION

Lubrifiez les points 1 à 6 avec du Quicksilver ou Mercury Precision Lubricants 2-4-C Marine Lubricant au téflon ou du Special Lubricant 101.

- 1 Arbre de réglage du frottement de la direction (modèles à barre franche) : lubrifiez le raccord.
- 2 Support pivotant : lubrifiez l'orifice de graissage.
- 3 Vis de maintien du tableau arrière : lubrifiez le filetage.
- 4 Tube de relevage : lubrifiez les orifices de graissage.
- 5 Lubrifiez les câbles des gaz et de l'embrayage, les pièces motrices et les articulations.

(suite page suivante)

## MANTENIMIENTO

ohj

### PUNTOS DE LUBRICACION

Lubrique los puntos 1 a 6 con lubricante Quicksilver o Mercury Precision Lubricants 2-4-C Marine Lubricant con teflón o Special Lubricant 101.

- 1 Eje del regulador de fricción de la dirección (modelos con palanca de dirección manual) - Lubrique el acople de engrase.
- 2 Soporte giratorio - Lubrique el acople de engrase.
- 3 Tornillos de abrazaderas del espejo de popa - Lubrique las roscas.
- 4 Tubo de inclinación - Lubrique los acoples de engrase.
- 5 Lubrique los cables del eje y el acelerador, moviendo los componentes y los puntos pivotaes.

(continúa en la siguiente página)

## MANUTENÇÃO

ohh

### PONTOS DE LUBRIFICAÇÃO

Lubrique os Pontos 1 até 6 com "Quicksilver ou Mercury Precision Lubricants 2-4-C Marine Lubricant with Teflon" (Lubrificante Marinho 2-4-C Quicksilver ou Mercury Precision Lubrificador com Teflon) ou com "Special Lubricant 101" (Lubrificador Especial 101).

- 1 Eixo de Ajuste de Fricção do Manete do Acelerador (Modelos com cana do leme) - Lubrificar pela montagem
- 2 Conjunto Giratório - Lubrifique a guarnição.
- 3 Parafusos das Braçadeiras da Travessa de Popa - Lubrifique as roscas.
- 4 Tubo de Inclinação - Lubrifique as guarnições.
- 5 Lubrifique os cabos do acelerador e do eixo, componentes móveis e locais de articulações

(continua na próxima página)

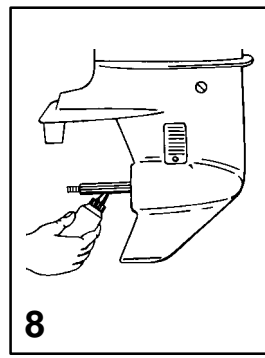
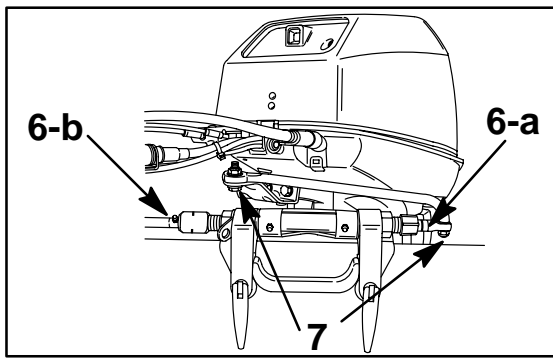

## MAINTENANCE

### oho56 LUBRICATION POINTS (CONTINUED)

#### ⚠ WARNING

The end of the steering cable must be fully retracted into the outboard tilt tube before adding lubricant. Adding lubricant to steering cable when fully extended could cause steering cable to become hydraulically locked. An hydraulically locked steering cable will cause loss of steering control, possibly resulting in serious injury or death.

- 6** Steering Cable Grease Fitting (If Equipped) - Rotate steering wheel to fully retract the steering cable end (a) into the outboard tilt tube. Lubricate through fitting (b).

**Lubricate points 7 With Light Weight Oil**

- 7** Steering Link Rod Pivot Points - Lubricate points.

**Lubricate Point 8 with Quicksilver Quicksilver or Mercury Precision Lubricants Anti-Corrosion Grease or 2-4-C Marine Lubricant with Teflon.**

- 8** Propeller Shaft - Refer to Propeller Replacement for removal and installation of the propeller. Coat the entire propeller shaft with lubricant to prevent the propeller hub from corroding to the shaft.

## ENTRETIEN

### oho56d POINTS DE GRAISSAGE (SUITE)

#### ⚠ AVERTISSEMENT

Vous devez rétracter complètement l'extrémité du câble de direction dans le tube de relevage du moteur avant d'ajouter du lubrifiant. Le graissage du câble de direction en extension complète risque de provoquer un verrouillage hydraulique de celui-ci, qui entraînera à son tour une perte de contrôle de la direction pouvant occasionner des blessures graves, voire mortelles.

- 6** Graisseur de câble de direction (le cas échéant) - Tournez le volant de direction pour rétracter complètement l'extrémité du câble (a) dans le tube de relevage du moteur. Graissez le câble par l'intermédiaire du graisseur (b).

**Graissage des points 7 avec une huile de faible viscosité**

- 7** Points d'articulation de biellette de direction - Graissez ces points.

**Graissage du point 8 avec de la graisse anti-corrosion Quicksilver ou Mercury Precision Lubricants ou du lubrifiant marin 2-4-C au Téflon**

- 8** Arbre d'hélice - Voir la rubrique « Remplacement de l'hélice » pour la dépose et la pose de l'hélice. Graissez la totalité de l'arbre de celle-ci pour empêcher le moyeu de l'hélice de transmettre toute corrosion à l'arbre.

## MANTENIMIENTO

### oho56j PUNTOS DE LUBRICACION (CONTINUACION)

#### ⚠ ADVERTENCIA

El extremo del cable de dirección tiene que estar completamente retraído dentro del tubo de inclinación del motor fuera de borda antes de añadir el lubricante. Si se añade lubricante al cable de dirección mientras está completamente extendido podría ocasionar que el cable de dirección se bloquee hidráulicamente. Un cable de dirección bloqueado hidráulicamente ocasionará una pérdida del control direccional, lo cual podría producir lesiones graves o la muerte.

- 6** Acople de engrase del cable de la dirección (si forma parte del equipo) - Gire el timón de dirección para retraer completamente el extremo del cable de dirección (a) hacia adentro del tubo de inclinación del motor fuera de borda. Lubrique a través del acople de engrase (b).

**Lubrique los puntos 7 con aceite liviano**

- 7** Puntos pivotaes de la varilla de la dirección - Lubrique estos puntos.

**Lubrique el punto 8 con grasa Quicksilver o Mercury Precision Lubricants Anti-Corrosion Grease o lubricante 2-4-C Marine Lubricant con teflón.**

- 8** Eje de la hélice - Consulte la sección Cambio de la hélice, sobre las instrucciones de retiro e instalación de la hélice. Unte lubricante a la totalidad del eje de la hélice para impedir la corrosión del cubo sobre el eje.

## MANUTENÇÃO

### oho56h PONTOS DE LUBRIFICAÇÃO (CONTINUAÇÃO)

#### ⚠ AVISO

A ponta do cabo de direção deve estar completamente retraída dentro do tubo de inclinação do motor de popa antes de adicionar o lubrificante. O adicionamento de lubrificante no cabo de direção quando o cabo de direção estiver completamente estendido pode fazer com que o cabo de direção se torne hidráulicamente travado. Um cabo de direção hidráulicamente travado causará a perda do controle da direção, resultando possivelmente em ferimentos graves ou morte.

- 6** Graxeira do cabo de direção (se for equipado) - Gire o volante de direção para retrair completamente a ponta do cabo de direção (a) dentro do tubo de inclinação do motor de popa. Lubrifique pela graxeira (b).

**Lubrifique os pontos 7 com óleo de peso leve**

- 7** Pontos pivôs da vareta de articulação da direção - Lubrifique os pontos.

**Lubrifique o ponto 8 com "Quicksilver or Mercury Precision Lubricants Anti-Corrosion Grease" (Graxa anticorrosiva Quicksilver ou Mercury Precision Lubrificador) ou "2-4-C Marine Lubricant with Teflon" (Lubrificante Marítimo 2-4-C com Teflon).**

- 8** Eixo da hélice - Consulte Substituição da hélice para fazer a remoção ou instalação da hélice. Cubra o eixo todo da hélice com lubrificante para evitar que o cubo da hélice corra o eixo.

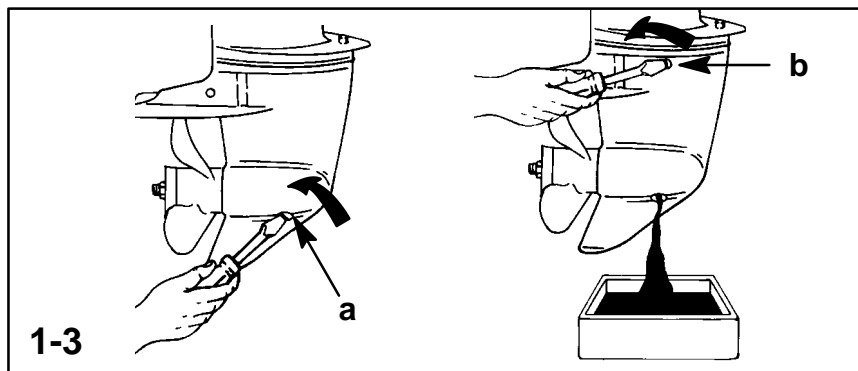

oh

## MAINTENANCE

ohq2

### GEAR CASE LUBRICATION

When adding or changing gear case lubricant, visually check for the presence of water in the lubricant. If water is present, it may have settled to the bottom and will drain out prior to the lubricant, or it may be mixed with the lubricant, giving it a milky colored appearance. If water is noticed, have the gear case checked by your dealer. Water in the lubricant may result in premature bearing failure or, in freezing temperatures, will turn to ice and damage the gear case.

Whenever you remove the fill/drain plug, examine the magnetic end for metal particles. A small amount of metal filings or fine metal particles indicates normal gear wear. An excessive amount of metal filings or larger particles (chips) may indicate abnormal gear wear and should be checked by an authorized dealer.

#### Draining Gear Case

- 1 Place outboard in a vertical operating position.
- 2 Place drain pan below outboard.
- 3 Remove fill/drain plug (a) and vent plug (b) and drain lubricant.

ohv15

#### Gear Case Lubricant Capacity

Standard model gear case: Approximately 6.8 fl. oz. (200 ml).

Bigfoot model gear case: Approximately 8.8 fl. oz. (260ml).

ohd

## ENTRETIEN

ohq2d

### LUBRIFICATION DU CARTER D'ENGRENAGE

A chaque vidange ou ajout de lubrifiant, inspectez ce dernier pour vous assurer qu'il n'est pas contaminé par de l'eau. Si de l'eau est présente, il se peut qu'elle se soit déposée au fond, et qu'elle s'écoule avant le lubrifiant. Elle peut également être mélangée au lubrifiant, qui présente alors une couleur brune laiteuse. En présence d'eau, faites vérifier le carter d'engrenage par votre concessionnaire. Un lubrifiant contaminé peut entraîner l'usure prématurée des paliers de roulement ou, à des températures en dessous de zéro, l'endommagement du carter d'engrenage.

Chaque fois que vous retirez le bouchon de vidange, vérifiez qu'aucune particule de métal ne se trouve sur son extrémité aimantée. Une petite quantité de limaille ou de fines particules de métal est due à une usure normale. Une quantité excessive de limaille et de grosses particules de métal peut indiquer une usure anormale et doit donner lieu à une vérification du moteur par un concessionnaire agréé.

#### Vidange du carter d'engrenage

- 1 Mettez le moteur hors-bord en position verticale (position de fonctionnement).
- 2 Placez un récipient de vidange sous le hors-bord.
- 3 Retirez le bouchon de vidange (a) et celui de la prise d'air (b) et vidangez le lubrifiant.

ohv15

#### CONTENANCE EN LUBRIFIANT DE L'EMBASE

Embase des modèles standard : 200 ml environ

Embase des modèles Bigfoot : 260 ml environ

ohj

## MANTENIMIENTO

ohq2j

### LUBRICACION DE LA CAJA DE ENGRANAJES

Al agregar o cambiar el lubricante de la caja de engranajes, revise visualmente si hay agua en el lubricante. Si hay agua, puede haberse asentado en el fondo y drenará antes que el lubricante o se podría mezclar con el lubricante, dándole una apariencia lechosa. Si se ve que hay agua, haga que su distribuidor revise la caja de engranajes. Si hay agua en el lubricante, podría ocasionar que los cojinetes se malogren prematuramente o, en clima a temperaturas bajo cero, el agua se congelará y dañará la caja de engranajes.

Cada vez que retire el tapón de llenado/drenaje, revise el extremo magnético para determinar si hay partículas de metal. Una pequeña cantidad de limadura de metal o partículas finas de metal indica un desgaste normal de la caja de engranajes. Una cantidad excesiva de limadura o partículas más grandes (trozos) de metal puede indicar un desgaste anormal de los engranajes y estos deben ser revisados por un distribuidor autorizado.

#### Drenaje de la caja de engranajes

- 1 Coloque el motor fuera de borda en posición vertical.
- 2 Coloque la bandeja para drenaje debajo del motor fuera de borda.
- 3 Retire el tapón de llenado/drenaje (a) y el tapón de ventilación (b) y drene el lubricante.

ohv15j

#### Capacidad de lubricante de la caja de engranajes

Caja de engranajes modelo estándar: Aproximadamente 200 ml.

Caja de engranajes modelo Bigfoot: Aproximadamente 260ml.

ohh

## MANUTENÇÃO

ohq2h

### LUBRIFICAÇÃO DA CAIXA DE ENGRANAGENS

Ao abastecer ou trocar o lubrificante da caixa de engrenagens, faça uma inspeção visual para ver se há água no lubrificante. Se houver água, ela poderá ter-se depositado no fundo da caixa e será drenada antes do lubrificante, ou a água poderá ter-se misturado com o lubrificante, dando-lhe uma cor leitosa. Caso seja detectada a presença de água, leve o motor ao seu revendedor para uma inspeção da caixa de engrenagens. A presença de água no lubrificante poderá causar falha prematura dos rolamentos ou, nas temperaturas próximas a zero centígrados, a água se transformará em gelo e danificará a caixa de engrenagens.

Sempre que retirar a tampa de abastecimento/drenagem, examine a extremidade magnética para ver se existem partículas de metal. Uma quantidade pequena de ou de partículas metálicas muito pequenas indica desgaste normal da engrenagem. Uma quantidade em excesso de rebarbas ou de partículas maiores (lascas) podem indicar um desgaste anormal, necessitando inspeção pelo revendedor autorizado.

#### Drenagem da Caixa de Engrenagens

- 1 Coloque o motor de popa na posição vertical de operação.
- 2 Coloque uma bandeja de drenagem debaixo do motor.
- 3 Remova a tampa de abastecimento/drenagem (a) e o Tampão de ventilação (b), e drene o lubrificante.

ohv15h

#### Capacidade do lubrificante na caixa de engrenagens

Caixa de engrenagens do modelo Padrão: aproximadamente 200 ml.

Caixa de engrenagens do modelo Bigfoot: Aproximadamente 260 ml.

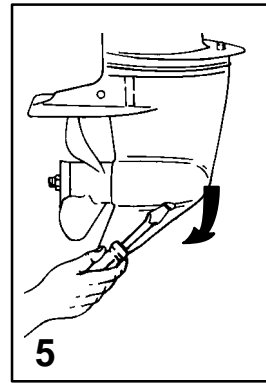
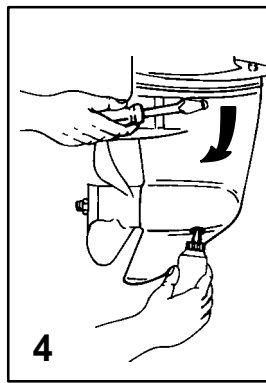
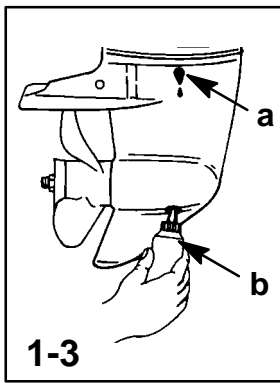

oh

## MAINTENANCE

ohv3

### GEAR CASE LUBRICATION (CONTINUED)

#### Checking Lubricant Level and Refilling Gear case

- 1 Place outboard in a vertical operating position.
- 2 Remove vent plug from vent hole (a).
- 3 Place lubricant tube (b) into the fill hole and add lubricant until it appears at the vent hole (a).
- 4 Stop adding lubricant. Install the vent plug and sealing washer before removing the lubricant tube.
- 5 Remove lubricant tube and reinstall cleaned fill/drain plug and sealing washer.

ohr1

### SUBMERGED OUTBOARD

A submerged outboard will require service within a few hours by an authorized dealer once the outboard is recovered from the water. This immediate attention by a servicing dealer is necessary once the engine is exposed to the atmosphere to minimize internal corrosion damage to the engine.

ohd

## ENTRETIEN

ohv3d

### LUBRIFICATION DU CARTER D'ENGRENAGE (SUITE)

#### Remplissage du carter d'engrenage et vérification du niveau de lubrifiant

- 1 Mettez le moteur hors-bord en position verticale (position de fonctionnement).
- 2 Retirez le bouchon de la prise d'air (a).
- 3 Placez le tube de lubrification (b) dans l'orifice de vidange et ajoutez du lubrifiant jusqu'à ce que ce dernier apparaisse dans la prise d'air (a).
- 4 Arrêtez d'ajouter du lubrifiant. Installez le bouchon de la prise d'air et le joint d'étanchéité avant de retirer le tube de lubrification.
- 5 Retirez le tube de lubrification et remettez le bouchon de vidange et son joint d'étanchéité.

ohr1d

### MOTEUR IMMERGE

Un moteur hors-bord immergé doit être réparé par un concessionnaire agréé dans les heures qui suivent sa sortie de l'eau. Il est en effet nécessaire de faire cela une fois que le moteur est exposé à l'air afin de minimiser les dommages provoqués par la corrosion interne.

ohj

## MANTENIMIENTO

ohv3j

### LUBRICACION DE LA CAJA DE ENGRANAJES (CONTINUACION)

#### Revisión del nivel de lubricante y llenado de la caja de engranajes

- 1 Coloque el motor fuera de borda en posición vertical.
- 2 Retire el tapón de ventilación del agujero de ventilación (a).
- 3 Coloque el tubo de lubricante (b) en el agujero de llenado y agregue lubricante hasta que aparezca lubricante por el agujero de ventilación (a).
- 4 Deje de añadir el lubricante. Instale el tapón de ventilación y la arandela de sellado antes de retirar el tubo de lubricante.
- 5 Retire el tubo de lubricante y vuelva a instalar el tapón de llenado/drenaje y la arandela de sellado.

ohr1j

### MOTOR FUERA DE BORDA SUMERGIDO

Una vez que se haya sacado el motor fuera de borda del agua, deberá llevarse a un distribuidor autorizado para que reciba servicio. Esta atención inmediata del distribuidor es necesaria una vez que el motor ha sido expuesto a la atmósfera para reducir al mínimo el daño por corrosión interna del motor.

ohh

## MANUTENÇÃO

ohv3h

### LUBRIFICAÇÃO DA CAIXA DE ENGRANAGENS (CONTINUAÇÃO)

#### Verificação do Nível do Lubrificante e Reabastecimento da Caixa de Engrenagens

- 1 Coloque o motor de popa na posição vertical de operação.
- 2 Remova o tampão de ventilação do furo de ventilação (a).
- 3 Coloque o tubo de lubrificante (b) dentro do furo de abastecimento e adicione lubrificante até que ele apareça no furo de ventilação (a).
- 4 Encerre a colocação de lubrificante. Instale o tampão de ventilação e a arruela de vedação antes de retirar o tubo de lubrificante.
- 5 Retire o tubo de lubrificante e reinstale o tampão de abastecimento/drenagem e a arruela de vedação limpos.

ohr1h

### MOTOR SUBMERSO

Um motor que tenha estado submerso, deve receber manutenção dentro de poucas horas após ser retirado da água. Os cuidados imediatos de um revendedor, com capacidade para dar assistência técnica, são necessários, a partir do momento em que o motor fica exposto ao meio atmosférico, para que se reduza ao mínimo os danos ao motor, devido à corrosão interna.

## STORAGE

### STORAGE PREPARATION

The major consideration in preparing your outboard for storage is to protect it from rust, corrosion, and damage caused by freezing of trapped water.

The following storage procedures should be followed to prepare your outboard for out-of-season storage or prolonged storage (two months or longer).

#### CAUTION

Never start or run your outboard (even momentarily) without water circulating through the cooling water intake in the gear case to prevent damage to the water pump (running dry) or overheating of the engine.

oib11

#### Fuel system

**IMPORTANT:** Gasoline containing alcohol (ethanol or methanol) can cause a formation of acid during storage and can damage the fuel system. If the gasoline being used contains alcohol, it is advisable to drain as much of the remaining gasoline as possible from the fuel tank, remote fuel line, and engine fuel system.

Fill the fuel system (tank, hoses, fuel pump, and carburetor) with treated (stabilized) fuel to help prevent formation of varnish and gum. Proceed with following instructions.

1. Portable Fuel Tank - Pour the required amount of Gasoline Stabilizer (follow instructions on container) into fuel tank. Tip fuel tank back and forth to mix stabilizer with the fuel.
2. Permanently Installed Fuel Tank - Pour the required amount of Gasoline Stabilizer (follow instructions on container) into a separate container and mix with approximately one quart (one liter) of gasoline. Pour this mixture into fuel tank.
3. Place the outboard in water or connect flushing attachment for circulating cooling water. Run the engine for ten minutes to allow treated fuel to reach the carburetor.

oid

## ENTREPOSAGE

### PREPARATIFS D'ENTREPOSAGE

L'objectif principal des préparatifs d'entreposage de votre hors-bord est de le protéger de la rouille, de la corrosion et des dégâts causés par la formation interne de glace si de l'eau y reste emprisonnée.

Suivez les procédures d'entreposage ci-dessous pour préparer votre moteur hors-bord à l'hivernage ou à un entreposage prolongé (deux mois ou plus).

#### ATTENTION

Ne faites jamais tourner votre hors-bord (même brièvement) en l'absence de circulation d'eau de la prise d'eau au carter d'engrenage afin d'éviter d'endommager la pompe à eau (par fonctionnement à vide) ou de surchauffer le moteur.

oib11d

#### Système d'alimentation En Carburant

**IMPORTANT:** une essence contenant de l'alcool éthylique (éthanol) ou méthylique (méthanol) peut provoquer la formation d'acide lors de l'entreposage et endommager le système d'alimentation en carburant. Nous vous conseillons de vider cette essence du réservoir, et de vidanger les tuyaux de carburant et l'ensemble du système d'alimentation en carburant.

Remplissez le système d'alimentation en carburant (réservoir, tuyaux flexibles, pompe à carburant et carburateur) de carburant traité avec un stabilisateur pour éviter toute formation de vernis et de gomme, en procédant comme suit :

1. Réservoir à carburant portatif : versez dans le réservoir la quantité requise de Gasoline Stabilizer (conformément aux instructions figurant sur le bidon). Secouez le réservoir pour bien mélanger le stabilisateur au carburant.
2. Réservoir à carburant permanent : versez la quantité requise de Gasoline Stabilizer (conformément aux instructions figurant sur le bidon) dans un récipient séparé et mélangez-la à environ un litre d'essence. Versez ce mélange dans le réservoir.
3. Mettez le moteur à l'eau ou branchez l'accessoire de rinçage pour faire circuler l'eau de refroidissement. Faites tourner le moteur pendant dix minutes pour permettre au carburant traité d'arriver au carburateur.

oij

## ALMACENAMIENTO

### PREPARACION PARA EL ALMACENAMIENTO

El factor más importante en la preparación de su motor fuera de borda para el almacenamiento, es protegerlo del óxido, la corrosión y los daños producidos por el congelamiento de agua que quede atrapada en el motor.

Se deberán seguir los siguientes procedimientos para preparar su motor fuera de borda para el almacenamiento fuera de temporada o prolongado (dos meses o más).

#### PRECAUCION

Jamás haga funcionar su motor fuera de borda (ni siquiera momentáneamente) sin que circule agua por las tomas de agua en la caja de engranajes, para evitar que se dañe la bomba de agua (al secarse) o el recalentamiento del motor.

oib11j

#### Sistema De Combustible

**IMPORTANTE:** La gasolina que contiene alcohol (etanol o metanol) puede ocasionar la formación de ácidos durante el almacenamiento, dañando el sistema de combustible. Si la gasolina que se está usando contiene alcohol, se recomienda que se drene la mayor cantidad posible de gasolina restante del tanque de combustible, de la manguera remota de combustible y del sistema de combustible del motor.

Llene el sistema de combustible (tanque, mangueras, bomba de combustible y carburador) con combustible tratado (estabilizado) para evitar la formación de barniz y depósitos gomosos. Proceda según las instrucciones siguientes.

1. Tanque portátil de combustible - Vierta la cantidad requerida de estabilizador de gasolina Gasoline Stabilizer (siga las instrucciones del envase) dentro del tanque de combustible. Incline el tanque de combustible hacia uno y otro lado para mezclar el estabilizador con el combustible.
2. Tanque de combustible instalado permanentemente - Vierta la cantidad requerida de estabilizador de gasolina Gasoline Stabilizer (siga las instrucciones del envase) dentro de un recipiente separado y mezcle con aproximadamente un litro de gasolina. Vierta esta mezcla dentro del tanque de combustible.
3. Coloque el motor fuera de borda en el agua o conecte el aditamento de lavado para la circulación del agua de enfriamiento. Haga funcionar el motor durante diez minutos para permitir que el combustible tratado llegue al carburador.

oih

## ARMAZENAGEM

oia1h

### PREPARO PARA ARMAZENAGEM

A preocupação principal no preparo do motor para armazenagem é a de protegê-lo contra ferrugem, corrosão e danos provocados por água congelada presa no motor.

Os seguintes procedimentos de armazenagem devem ser seguidos no preparo do motor para a armazenagem, ao fim da estação de uso, ou para qualquer armazenagem prolongada (dois meses ou mais).

#### CUIDADO

Nunca dê partida ou opere o motor (mesmo momentaneamente) sem que a água esteja circulando pelas entradas de água de resfriamento da caixa de engrenagens, para evitar danos à bomba d'água (por funcioná-la a seco) ou superaquecimento do sistema.

oib11h

#### Sistema de Combustível

**IMPORTANTE:** A gasolina que contém álcool (etanol ou metanol) pode provocar a formação de ácido durante a armazenagem, podendo causar danos ao sistema de combustível. Se a gasolina sendo utilizada contém álcool, é aconselhável drenar-se o maior volume possível da gasolina remanescente no tanque de combustível, nas tubulações de combustível e no sistema de combustível do motor.

Abasteça o sistema de combustível (o tanque, as mangueiras, a bomba de combustível e os carburadores) com combustível tratado (estabilizado), o que ajudará a evitar a formação de verniz e goma. Siga as seguintes instruções.

1. Tanque Portátil de Combustível - Despeje no tanque de combustível a quantidade necessária do estabilizador de gasolina "Gasoline Stabilizer" (siga as instruções do rótulo). Incline o tanque de combustível de um lado para outro, para misturar o estabilizador com o combustível.
2. Tanque Fixo de Combustível - Despeje a quantidade necessária do estabilizador de gasolina "Gasoline Stabilizer" (siga as instruções do rótulo) num recipiente separado e misture-o com aproximadamente um litro de gasolina. Despeje esta mistura no tanque de combustível.
3. Coloque o motor na água ou conecte o dispositivo de lavagem para circular a água de resfriamento. Deixe funcionar o motor durante dez minutos para permitir que o combustível tratado chegue ao carburador.

## STORAGE

oic4

### Protecting External Outboard Components

- Lubricate all outboard components listed in the Inspection and Maintenance Schedule.
- Touch up any paint nicks. See your dealer for touch-up paint.
- Spray Quicksilver or Mercury Precision Lubricants Corrosion Guard on external metal surfaces (except corrosion control anodes).

oid4

### Protecting Internal Engine Components

- Remove the spark plugs and inject a small amount of engine oil inside of each cylinder.
- Rotate the flywheel manually several times to distribute the oil in the cylinders. Reinstall spark plugs.
- Change the engine oil.

oie1

### Gear Case

- Drain and refill the gear case lubricant (refer to maintenance procedure).

oid

## ENTREPOSAGE

oic4d

### Protection des éléments externes du hors-bord

- Lubrifiez tous les éléments listés au chapitre Calendrier d'inspection et d'entretien.
- Retouchez les éraflures éventuelles. Votre concessionnaire peut vous conseiller sur la peinture de retouche à utiliser.
- Appliquez Quicksilver ou Mercury Precision Lubricants Corrosion Guard sur les surface métalliques externes (à l'exception des anodes anti-corrosion).

oid4d

### Protection des éléments internes du moteur

- Retirez les bougies et injectez une petite quantité d'huile moteur à l'intérieur de chaque cylindre.
- Faites tourner manuellement le volant-moteur plusieurs fois pour distribuer l'huile dans les cylindres. Réinstallez les bougies.
- Vidangez l'huile moteur.

oie1d

### Carter d'engrenage

- Vidangez et remplacez le lubrifiant du carter d'engrenage (consultez les instructions données à ce sujet au chapitre Entretien).

## ALMACENAMIENTO

oic4j

### Protección de los componentes externos del motor fuera de borda

- Lubrique todos los componentes del motor fuera de borda detallados en el Programa de Inspección y Mantenimiento.
- Pinte encima de cualquier desportilladura en la pintura. Consulte con su distribuidor acerca de la pintura para retoque.
- Rocíe Quicksilver o Mercury Precision Lubricants Corrosion Guard (protector anticorrosión Quicksilver o Mercury Precision Lubricants) sobre las superficies metálicas externas (excepto en los ánodos anticorrosivos).

oid4j

### Protección de los componentes internos del motor

- Quite las bujías e inyecte una pequeña cantidad de aceite de motor dentro de cada cilindro.
- Haga girar varias veces la rueda de arranque con la mano para distribuir el aceite en los cilindros. Vuelva a instalar las bujías.
- Cambie el aceite del motor.

oie1j

### Caja de engranajes

- Drene el lubricante de la caja de engranajes y eche lubricante nuevo (vea el procedimiento de mantenimiento).

oih

## ARMAZENAGEM

oic4h

### Proteção dos Componentes Externos do Motor

- Lubrifique todos os componentes do motor, relacionados na seção "Programa de Inspeção e Manutenção".
- Retoque quaisquer moissas da pintura. Consulte seu revendedor quanto à tinta apropriada.
- Vaporize "Quicksilver ou Mercury Precision Lubricants Corrosion Guard" (Protetor Quicksilver ou Mercury Precision Lubrificador contra a corrosão) nas superfícies metálicas externas (exceto nos ânodos de controle de corrosão).

oid4h

### Proteção dos Componentes Internos do Motor

- Remova as velas de ignição e borriفة uma quantidade pequena de óleo de motor no interior de cada cilindro.
- Gire manualmente o volante do motor, várias vezes, de forma a distribuir o óleo dentro dos cilindros. Reinstale as velas de ignição.
- Troque o óleo do motor.

oie1h

### Caixa de Engrenagens

- Drene e reabasteça com o lubrificante para caixa de engrenagens (consulte os procedimentos de manutenção).

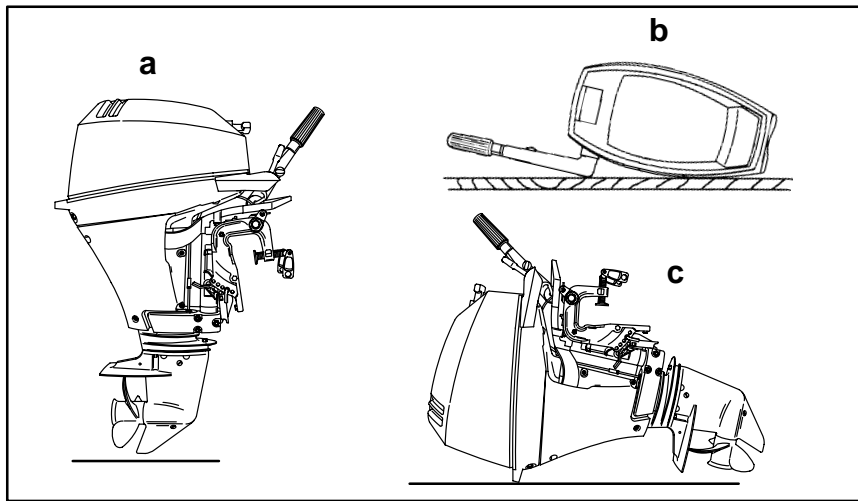

## STORAGE

oif8

### Positioning Outboard for Storage

11. To prevent problems which can be caused by oil entering the cylinders from the sump, store the outboard only in one of the three positions shown below.
- Upright
  - Tiller Side Down
  - Back Side Up

#### **CAUTION**

If outboard is on a boat and is stored tilted up in freezing temperature, trapped cooling water or rain water that may have entered the propeller exhaust outlet in the gear case could freeze and cause damage to the outboard.

oig1

### Battery Storage

- Follow the battery manufacturer's instructions for storage and recharging.
- Remove the battery from the boat and check water level. Recharge if necessary.
- Store the battery in a cool, dry place.
- Periodically check the water level and recharge the battery during storage.

oid

## ENTREPOSAGE

oif8d

### Positionnement du moteur pour remisage

11. Pour éviter les problèmes que peut causer la pénétration d'huile dans les cylindres, ne transportez et remisez le moteur que dans l'une des trois positions indiquées.
- Vertical
  - Côté barre en bas
  - Dos sur le dessus

#### **ATTENTION**

Si le moteur est monté sur un bateau et est remisé en position relevée à des températures inférieures à zéro, l'eau de refroidissement prisonnière ou l'eau de pluie pouvant être rentrée dans l'embase par la sortie d'échappement de l'hélice risque de geler et d'endommager le moteur.

oig1d

### Entreposage de la batterie

- Suivez les instructions du fabricant de la batterie relatives à son entreposage et à sa recharge.
- Retirez la batterie du bateau et vérifiez le niveau d'eau. Rechargez-la au besoin.
- Entreposez la batterie dans un endroit frais et sec.
- Vérifiez régulièrement le niveau d'eau et rechargez la batterie pendant son entreposage.

## ALMACENAMIENTO

oif8j

### Posición del motor fuera de borda para almacenamiento

11. Para evitar los problemas que pueden ser causados por la entrada de aceite del colector de lubricantes en los cilindros, transporte y guarde el motor solamente en una de las tres posiciones indicadas.
- Vertical
  - Lado de la palanca de la dirección hacia abajo
  - Lado trasero hacia arriba

#### **PRECAUCION**

Si el motor fuera de borda se encuentra en la embarcación y se almacena inclinado hacia arriba a temperaturas de congelación, el agua de enfriamiento o de lluvia que haya quedado atrapada en la salida de escape de la hélice en la caja de engranajes podría congelarse y causar daños al motor.

oig1j

### Almacenamiento de la batería

- Siga las instrucciones del fabricante de la batería referentes al almacenamiento y la recarga de la batería.
- Retire la batería de la embarcación y revise el nivel de agua. Vuélvala a cargar si fuera necesario.
- Almacene la batería en un lugar fresco y seco.
- Revise el nivel de agua periódicamente y recargue la batería durante el almacenamiento.

oih

## ARMAZENAGEM

oif8h

### Posicionamento do motor de popa para a armazenagem

11. Para evitar problemas que possam ser causados pela entrada de óleo nos cilindros proveniente do cárter inferior, transporte e armazene o motor de popa somente em uma das três posições mostradas.
- Vertical
  - Lado da cana do leme para baixo
  - Lado traseiro para cima

#### **CUIDADO**

Se o motor de popa estiver em um barco e for armazenado de modo que fique inclinado para cima, nas temperaturas abaixo de zero graus centígrados, a água de resfriamento ou a água de chuva aprisionada que pode ter entrado pela saída de escapamento da hélice, na caixa de engrenagens, pode congelar-se e causar avarias no motor de popa.

oig1h

### Armazenagem da Bateria

- Siga as instruções do fabricante para a armazenagem e recarregamento da bateria.
- Remova a bateria do barco e verifique o nível da água. Recarregue-a, se necessário.
- Guarde a bateria num lugar fresco e seco.
- Verifique periodicamente o nível da água e recarregue a bateria durante a armazenagem.

## TROUBLESHOOTING

obj2

### 1 STARTER MOTOR WILL NOT CRANK THE ENGINE (ELECTRIC START MODELS)

#### Possible Causes

- Blown 20 Amp fuse in the starting circuit. Refer to Maintenance Section.
- Outboard is not shifted to neutral position.
- Weak battery or battery connections are loose or corroded.
- Ignition key switch failure.
- Wiring or electrical connection faulty.
- Starter motor or starter solenoid failure.

### 2 ENGINE WILL NOT START

#### Possible Causes

- Lanyard stop switch not in RUN position.
- Incorrect starting procedure. Refer to Operating Section.
- Old or contaminated gasoline.
- Engine flooded. Refer to Operating Section.
- Fuel is not reaching the engine.
  - a. Fuel tank is empty.
  - b. Fuel tank vent not open or restricted.
  - c. Fuel line is disconnected or kinked.
  - d. Primer bulb not squeezed.
  - e. Primer bulb check valve is faulty.
  - f. Fuel filter is obstructed. Refer to Maintenance Section.
  - g. Fuel pump failure.
  - h. Fuel tank filter obstructed.
- Ignition system component failure
- Spark plugs fouled or defective. Refer to Maintenance Section.

ojd

## EN CAS DE PROBLEME

obj2d

### 1 LE DEMARREUR NE REUSSIT PAS A LANCER LE MOTEUR (MODELES A DEMARRAGE ELECTRIQUE)

#### Causas posibles

- Un fusible de 20 ampères a sauté dans le circuit du démarreur. Voir le chapitre Entretien.
- Le moteur n'est pas au point mort.
- La batterie est déchargée ou ses connexions sont lâches ou corrodées.
- La clé de contact ne fonctionne pas.
- Les connexions électriques ou le câblage sont défectueux
- Le moteur du démarreur ou son solénoïde ne fonctionnent pas.

### 2 LE MOTEUR NE DEMARRE PAS

#### Causas posibles

- Le coupe-circuit d'urgence n'est pas en position RUN (Marche).
- La procédure de démarrage suivie n'est pas correcte. Voir le chapitre Fonctionnement.
- L'essence est vieille ou contaminée.
- Le moteur est noyé. Voir le chapitre Fonctionnement.
- Le carburant ne parvient pas au moteur.
  - a. Le réservoir est vide.
  - b. La prise d'air du réservoir n'est pas ouverte ou est bouchée.
  - c. Le tuyau de carburant est débranché ou coudé.
  - d. La poire d'amorçage n'est pas pressée.
  - e. Le clapet de retenue de la poire d'amorçage ne fonctionne pas correctement.
  - f. Le filtre à carburant est bouché. Se référer au chapitre Entretien.
  - g. La pompe à carburant est en panne.
  - h. Le filtre du réservoir de carburant est obstrué.
- Un des composants du système d'allumage ne fonctionne pas correctement.
- Les bougies sont endommagées ou défectueuses. Voir le chapitre Entretien.

## LOCALIZACION Y CORRECCION DE PROBLEMAS

obj2j

### 1 EL ARRANCADOR NO PUEDE HACER GIRAR EL MOTOR (MODELOS CON ARRANQUE ELECTRICO)

#### Causas posibles

- Fusible de 20 amperios fundido en el circuito de arranque. Remítase a la Sección de Mantenimiento.
- El motor fuera de borda no está en neutro.
- Batería débil o las conexiones de la batería están flojas o corroídas.
- Fallo del interruptor de encendido.
- Fallo del cableado o conexión eléctrica.
- Fallo del arrancador del motor o del solenoide del arrancador.

### 2 EL MOTOR NO ARRANCA

#### Causas posibles

- El interruptor de parada de emergencia no está en la posición RUN (Marcha).
- Procedimiento incorrecto de arranque. Remítase a la Sección de Operación.
- La gasolina es vieja o está contaminada.
- Se ahogó el motor. Remítase a la Sección de Operación.
- El combustible no está llegando hasta el motor.
  - a. El tanque de combustible está vacío.
  - b. La ventilación del tanque de combustible no está abierta o está obstruida.
  - c. La manguera de combustible está desconectada o torcida.
  - d. La pera de cebado no está apretada.
  - e. La válvula de retención de la pera de cebado está descompuesta.
  - f. El filtro de combustible está obstruido. Remítase a la Sección de Mantenimiento.
  - g. La bomba de combustible está descompuesta.
  - h. El filtro del tanque de combustible está obstruido.
- Fallo en el componente del sistema de encendido.
- Bujías malogradas o defectuosas. Remítase a la Sección de Mantenimiento.

ojh

## SOLUÇÃO DE PROBLEMAS

obj2h

### 1 O MOTOR DE ARRANQUE NÃO CONSEGUE ACIONAR O MOTOR (MODELOS DE PARTIDA ELÉTRICA)

#### Causas Possíveis

- Fusível de 20 Ampères queimado, no circuito do arranque. Consulte a Seção de Manutenção.
- O motor de popa não foi colocado em neutro.
- Bateria fraca ou cujas conexões estão soltas ou corroídas.
- Falha no interruptor da chave de ignição.
- Fiação ou conexão elétrica defeituosa.
- Falha do motor de arranque ou do solénoide de arranque.

### 2 MOTOR NÃO DÁ PARTIDA

#### Causas Possíveis

- Interruptor de parada de corda não foi colocado na posição "RUN" (FUNCIONAR).
- Procedimento incorreto de partida. Consulte a Seção de Operação.
- Gasolina velha ou com detritos.
- Motor afogado. Consulte a Seção de Operação.
- O combustível não está chegando até o motor.
  - a. Tanque de combustível está vazio.
  - b. A ventilação do tanque de combustível fechada ou obstruída.
  - c. Mangueira de combustível desligada ou torcida.
  - d. Bulbo de escorvamento não foi comprimido.
  - e. Válvula de inspeção do bulbo de escorvamento defeituosa.
  - f. Filtro de combustível obstruído. Consulte a Seção de Manutenção.
  - g. Falha na bomba de combustível.
  - h. Filtro do tanque de combustível obstruído.
- Falha de componente do sistema de ignição.
- Velas de ignição sujas ou defeituosas. Consulte a Seção de Manutenção.



## TROUBLESHOOTING

### 3 ENGINE RUNS ERRATICALLY

#### Possible Causes

- Low oil pressure. Check oil level.
- Spark plugs fouled or defective. Refer to Maintenance Section.
- Incorrect setup and adjustments.
- Fuel is being restricted to the engine.
  - a. Engine fuel filter is obstructed. Refer to Maintenance Section.
  - b. Fuel tank filter obstructed.
  - c. Stuck anti-siphon valve located on permanently built in type fuel tanks.
  - d. Fuel line is kinked or pinched.
- Fuel pump failure.
- Ignition system component failure.

### 4 PERFORMANCE LOSS

#### Possible Causes

- Low oil pressure. Check oil level.
- Throttle not fully open.
- Damaged or improper size propeller.
- Incorrect engine timing, adjustments, or setup.
- Boat overloaded or load improperly distributed.
- Excessive water in bilge.
- Boat bottom is dirty or damaged.

### 5 BATTERY WILL NOT HOLD CHARGE

#### Possible Causes

- Battery connections are loose or corroded.
- Low electrolyte level in battery.
- Worn out or inefficient battery.
- Excessive use of electrical accessories.
- Defective rectifier, alternator, or voltage regulator.

ojd

## EN CAS DE PROBLEME

### 3 LE MOTEUR NE TOURNE PAS REGULIEREMENT

#### Causes possibles

- Pression d'huile faible. Vérifiez le niveau d'huile.
- Les bougies sont endommagées ou défectueuses. Voir le chapitre Entretien.
- Le montage et les réglages n'ont pas été effectués correctement.
- Le carburant a du mal à parvenir au moteur.
  - a. Le filtre à carburant du moteur est obstrué. Voir le chapitre Entretien.
  - b. Le filtre du réservoir de carburant est obstrué.
  - c. La soupape anti-siphon située sur le réservoir (réservoir permanent) est bloquée.
  - d. Le tuyau de carburant est pincé ou coudé.
- La pompe à carburant est en panne.
- Un des composants du système d'allumage ne fonctionne pas correctement.

### 4 DIMINUTION DE PERFORMANCE

#### Causes possibles

- Pression d'huile faible. Vérifiez le niveau d'huile.
- Le papillon ne s'ouvre pas complètement.
- L'hélice est endommagée ou n'est pas de la bonne taille.
- Le délai d'allumage du moteur est incorrect ou l'allumage est mal réglé.
- Le bateau est surchargé ou sa charge n'est pas bien distribuée.
- Il y a trop d'eau dans la cale.
- La carène du bateau est sale ou endommagée.

### 5 LA BATTERIE SE DECHARGE

#### Causes possibles

- Les connexions de la batterie sont lâches ou corrodées.
- Le niveau d'électrolyte est trop bas.
- La batterie est usée ou inefficace.
- Trop d'accessoires électriques sont utilisés.
- Le redresseur, l'alternateur ou le régulateur de tension sont défectueux.

## LOCALIZACION Y CORRECCION DE PROBLEMAS

### 3 EL MOTOR FUNCIONA DE MANERA ERRATICA

#### Causas posibles

- Presión baja de aceite. Revise el nivel de aceite.
- Bujías malogradas o defectuosas. Remítase a la Sección de Mantenimiento.
- Sincronización y ajustes incorrectos del motor.
- Una restricción impide que el combustible llegue al motor.
  - a. El filtro de combustible del motor está obstruido. Remítase a la Sección de Mantenimiento.
  - b. El filtro del tanque de combustible está obstruido.
  - c. Válvula antisifonaje, ubicada sobre tanques de combustible de tipo permanente está pegada.
  - d. La manguera de combustible está torcida o pellizcada.
- Fallo de la bomba de combustible.
- Fallo del componente del sistema de encendido.

### 4 DISMINUCION DEL RENDIMIENTO

#### Causas posibles

- Presión baja de aceite. Revise el nivel de aceite.
- El acelerador no está completamente abierto.
- La hélice está dañada o es de un tamaño incorrecto.
- Sincronización, regulación o ajustes incorrectos del motor.
- La embarcación está sobrecargada o la carga ha sido mal distribuida.
- Exceso de agua en la sentina.
- El fondo de la embarcación está sucio o dañado.

### 5 LA BATERIA NO MANTIENE LA CARGA

#### Causas posibles

- Las conexiones de la batería están sueltas o corroídas.
- Nivel de electrolito bajo en la batería.
- Batería desgastada o ineficaz.
- Uso excesivo de accesorios eléctricos.
- Rectificador, alternador o regulador de tensión defectuoso.

ojh

## SOLUÇÃO DE PROBLEMAS

### 3 MOTOR FUNCIONANDO DE FORMA IRREGULAR

#### Causas Possíveis

- Baixa pressão do óleo. Verifique o nível do óleo.
- Velas de ignição sujas ou defeituosas. Consulte a Seção de Manutenção.
- Montagem e ajustes executados de forma incorreta.
- Abastecimento reduzido de combustível ao motor.
  - a. Filtro de Combustível do Motor está obstruído. Consulte a seção "Manutenção".
  - b. Filtro do tanque de combustível obstruído.
  - c. Válvula anti-sifão presa, localizada em tanques fixos de combustível.
  - d. Mangueira de combustível torcida ou mordida.
- Falha da bomba de combustível.
- Falha de componente do sistema de ignição.

### 4 PERDA DE DESEMPENHO

#### Causas Possíveis

- Baixa pressão do óleo. Verifique o nível do óleo.
- Acelerador não está completamente aberto.
- Hélice danificada ou de tamanho inadequado.
- Incorreção na regulagem, ajustes ou montagem do motor.
- Barco sobrecarregado ou cuja carga esteja distribuída de forma não-uniforme.
- Excesso de água no porão.
- Casco do barco sujo ou danificado.

### 5 BATERIA NÃO MANTÉM A CARGA

#### Causas Possíveis

- Conexões da bateria soltas ou corroídas.
- Nível baixo de eletrólito na bateria.
- Bateria gasta ou ineficaz.
- Uso excessivo de acessórios elétricos.
- Defeitos no retificador, alternador ou regulador de voltagem.

or

## OWNER SERVICE ASSISTANCE

### <sup>eor6</sup> LOCAL REPAIR SERVICE

Always return your outboard to your local authorized dealer should the need for service arise. Only he has the certified mechanics, knowledge, special tools and equipment and the genuine parts and accessories to properly service your engine should the need occur. He knows your engine best.

### <sup>eor2</sup> SERVICE AWAY FROM HOME

If you are away from your local dealer and the need arises for service, contact the nearest authorized dealer. Refer to the Yellow Pages of the telephone directory. If, for any reason, you cannot obtain service, contact the nearest Mercury Marine (International) Marine Power Service Office

### <sup>or7</sup> PARTS AND ACCESSORIES INQUIRES

All inquiries concerning genuine replacement parts and accessories should be directed to your local authorized dealer. The dealer has the necessary information to order parts and accessories for you. When inquiring on parts and accessories, the dealer requires the model and serial number to order the correct parts.

ord

## ASSISTANCE AU PROPRIETAIRE

### <sup>eor6d</sup> SERVICE DE REPARATION LOCAL

En cas de besoin, ramenez toujours votre hors-bord chez votre concessionnaire agréé local. Il est le seul à disposer des techniciens qualifiés, des connaissances, des outils et équipement spéciaux, et des pièces et accessoires d'origine nécessaires pour réparer votre moteur. Il connaît parfaitement votre moteur.

### <sup>eor2d</sup> SERVICE A L'EXTERIEUR

En cas de besoin, si vous ne vous trouvez pas à proximité de votre concessionnaire local, contactez le concessionnaire agréé le plus proche. Reportez - vous aux pages jaunes de l'annuaire téléphonique. Pour les produits achetés en dehors des États-Unis et du Canada, contactez le distributeur de votre pays ou le service après-vente Mercury Marine/Marine Power le plus proche.

### <sup>or7d</sup> DEMANDES DE PIECES ET D'ACCESSOIRES

Toutes les questions concernant les pièces détachées et les accessoires d'origine doivent être posées à votre revendeur agréé local. Ce dernier dispose des informations nécessaires pour commander les pièces et les accessoires dont vous avez besoin. Pour toute demande de pièces et d'accessoires, il est nécessaire de fournir au concessionnaire les numéros de modèle et de série pour qu'il puisse commander les pièces nécessaires.

orj

## ASISTENCIA AL PROPIETARIO

### <sup>eor6j</sup> SERVICIO LOCAL DE REPARACION

En caso de que su motor fuera de borda necesite servicio, llévelo siempre a su distribuidor autorizado local. Sólo su distribuidor tiene los mecánicos certificados, el conocimiento, las herramientas y equipos especiales, y las piezas y accesorios legítimos para realizar el servicio correcto de su motor, si fuera necesario hacerlo. Ellos conocen su motor mejor que nadie.

### <sup>eor2j</sup> SERVICIO LEJOS DEL LUGAR DE RESIDENCIA

Si se encuentra lejos de su distribuidor local y su motor necesita servicio, comuníquese con el distribuidor autorizado más cercano. Consulte las Páginas Amarillas de la guía telefónica. Si por alguna razón no pudiera obtener servicio, comuníquese con la Oficina de Servicio de Mercury Marine (Internacional) Marine Power más cercana a su domicilio.

### <sup>or7j</sup> CONSULTAS SOBRE PIEZAS Y ACCESORIOS

Todas las consultas relativas a piezas de repuesto y accesorios legítimos deben dirigirse al concesionario local autorizado. El concesionario dispone de la información necesaria para hacer el pedido de las piezas y accesorios para usted. Al consultar sobre piezas o accesorios, el distribuidor necesita saber los números de modelo y serie para pedir las piezas correctas.

orh

## ASSISTÊNCIA TÉCNICA PARA O PROPRIETÁRIO

### <sup>eor6h</sup> ASSISTÊNCIA TÉCNICA LOCAL

Devolva sempre o seu motor de popa para o seu revendedor autorizado local, caso surja a necessidade de obter assistência técnica. Somente ele tem mecânicos certificados, conhecimentos, as ferramentas e os equipamentos especiais, bem como as peças e os acessórios genuínos para prestar a assistência adequada ao seu motor caso haja necessidade. Ele conhece o seu motor melhor do que ninguém.

### <sup>eor2h</sup> ASSISTÊNCIA TÉCNICA LONGE DE CASA

Se você estiver longe do seu revendedor local e surgir a necessidade de obter assistência técnica, contate o revendedor autorizado mais próximo. Consulte a Lista Telefônica de Páginas Amarelas. Se por algum motivo, você não puder conseguir logo assistência técnica, contate o Escritório de Assistência Técnica Mercury Marine mais próximo. Se por qualquer motivo, você não puder obter assistência técnica, contate o Escritório (Internacional) de Assistência técnica Mercury Marine/ mais próximo.

### <sup>or7h</sup> PERGUNTAS SOBRE PEÇAS E ACESSÓRIOS

Todas as perguntas concernentes a peças de reposição e acessórios genuínos devem ser dirigidas ao seu revendedor autorizado local. O revendedor tem as informações necessárias para lhe fazer o pedido de peças e acessórios. Ao indagar sobre peças e acessórios, o revendedor necessitará do número de modelo e de série para fazer o pedido das peças corretas.

or

## OWNER SERVICE ASSISTANCE

### <sup>eor4</sup> SERVICE ASSISTANCE

Your satisfaction with your outboard product is very important to your dealer and to us. If you ever have a problem, question or concern about your outboard product, contact your dealer or any Authorized Dealership. If additional assistance is required, take these steps.

- 1 *Talk with the dealership's sales manager or service manager. If this has already been done, then contact the owner of the dealership.*
- 2 *Should you have a question, concern or problem that cannot be resolved by your dealership, please contact Mercury Marine Service Office (International) Marine Power branch or distributor Service for assistance. They will work with your dealership to resolve all problems.*

The following information will be needed by the service office:

- Your name and address
- Daytime telephone number
- Model and serial number of your outboard
- The name and address of your dealership
- Nature of problem

Mercury Marine Service Offices are listed on the next page.

ord

## ASSISTANCE AU PROPRIETAIRE

### <sup>eor4d</sup> ASSISTANCE AU PROPRIETAIRE

*Votre satisfaction est de prime importance pour votre concessionnaire et pour Mercury Marine. Pour tout problème ou toute question concernant votre hors-bord, contactez votre concessionnaire ou tout concessionnaire agréé Mercury. Pour toute aide supplémentaire, veuillez suivre les étapes ci-après :*

- 1 *Exposez votre problème à l'un des responsables du service commercial ou du service après - vente. Si vous les avez déjà contactés, adressez - vous au propriétaire de la concession.*
- 2 *Si vos questions ou vos problèmes ne peuvent être résolus par votre concessionnaire, veuillez contacter le service après-vente Mercury Marine, le service ou le distributeur Marine Power (International). Ils feront leur possible pour résoudre tous les problèmes avec votre concessionnaire.*

Les informations suivantes devront être fournies au centre de service après - vente :

- Vos nom et adresse.
- Votre numéro de téléphone durant la journée.
- Les numéros de modèle et de série du hors - bord.
- Le nom et l'adresse du concessionnaire.
- La nature du problème.

Les centres de service après - vente Mercury Marine sont énumérés à la page suivante.

orj

## ASISTENCIA DE SERVICIO AL PROPIETARIO

### <sup>eor4j</sup> ASISTENCIA DE SERVICIO

Su satisfacción es de importancia primordial para su distribuidor y para nosotros. Si tuviera un problema, una pregunta o una preocupación en relación a su motor fuera de borda, comuníquese con su distribuidor o con cualquier distribuidor autorizado. Si necesita asistencia adicional, siga estos pasos:

- 1 *Hable con el gerente de ventas o el gerente de servicio del distribuidor. Si ya ha realizado este paso, comuníquese con el dueño de la agencia de distribución.*
- 2 *Si tuviera una pregunta, preocupación o problema que su distribuidor no pueda resolver, comuníquese con la oficina de Servicio de Mercury Marine, la sucursal de Marine Power (Internacional) o la oficina de servicio del agente de distribución para obtener asistencia. Ellos trabajarán con su distribuidor para resolver todos los problemas.*

La oficina de servicio necesitará la siguiente información:

- Su nombre y dirección
- Su número de teléfono durante el día
- El modelo y número de serie de su motor fuera de borda
- El nombre y la dirección de su distribuidor
- La naturaleza del problema

En la página siguiente se listan las Oficinas de Servicio de Mercury Marine.

orh

## ASSISTÊNCIA TÉCNICA PARA O PROPRIETÁRIO

### <sup>eor4h</sup> ASSISTÊNCIA TÉCNICA

A sua satisfação com o seu motor de popa é muito importante para o seu revendedor e para nós. Se alguma vez você tiver um problema, dúvida ou preocupação sobre o seu motor de popa, contate o seu revendedor ou qualquer Concessionária autorizada. Se for necessária assistência adicional, tome estas medidas:

- 1 *Fale com o gerente de vendas ou de assistência técnica da concessionária. Se isto já tiver sido feito, então contate o proprietário da concessionária.*
- 2 *Se você tiver uma dúvida, preocupação ou problema que não pode ser resolvido pela sua concessionária, contate por gentileza a filial Marine Power (internacional) do escritório de Assistência Técnica Mercury Marine ou o escritório de Assistência Técnica do distribuidor para obter assistência. Eles trabalharão com a sua concessionária para resolver todos os problemas.*

As seguintes informações serão necessárias para o escritório de assistência técnica:

- O seu nome e endereço
- Número do seu telefone durante o dia
- Números de modelo e de série do seu motor de popa
- O nome e endereço da sua concessionária
- Natureza do problema

Os escritórios de Assistência Técnica Mercury Marine estão relacionados na página seguinte.

or

**OWNER SERVICE ASSISTANCE****MERCURY MARINE SERVICE OFFICES**

For assistance, call, fax, or write. *Please include your daytime telephone number with mail and fax correspondence.*

ord

**ASSISTANCE AU PROPRIETAIRE****CENTRES DE SERVICE APRES - VENTE MERCURY MARINE**

Pour toute assistance, contactez - nous par téléphone, télécopie ou courrier. *Veillez préciser votre numéro de téléphone durant la journée pour toute correspondance par courrier ou télécopie.*

or5



**ASISTENCIA DE SERVICIO AL PROPIETARIO****OFICINAS DE SERVICIO DE MERCURY MARINE**

Para obtener asistencia, llame, envíe fax o escriba. *Sírvase incluir en su correspondencia de correo o fax el número de su teléfono durante el día.*

orh

**ASSISTÊNCIA TÉCNICA PARA O PROPRIETÁRIO****ESCRITÓRIOS DE ASSISTÊNCIA TÉCNICA MERCURY MARINE**

Para obter assistência, telefone, envie um fax ou escreva uma carta. *Inclua, por gentileza, o número do telefone onde você pode ser encontrado durante o dia com a correspondência enviada por fax ou por correio.*

		
<b>United States</b> <b>Etats - Unis</b>		<b>Estados Unidos</b> <b>Estados Unidos</b>
(920) 929 - 5040	(920) 929 - 5893	Mercury Marine W6250 W. Pioneer Road, P.O. Box 1939 Fond du Lac, WI 54936 - 1939, USA
<b>Canada</b> <b>Canada</b>		<b>Canadá</b> <b>Canadá</b>
(905) 567-6372	(905) 567-8515	Mercury Marine Ltd. 2395 Meadowpine Blvd. Mississauga, Ontario L5N 7W6
<b>Australia, Pacific</b> <b>Australie, Pacifique</b>		<b>Australia y países del Pacífico</b> <b>Austrália, Pacífico</b>
(61) (3) 9791 - 5822	(61) (3) 9793 - 5880	Mercury Marine Australia 132 - 140 Frankston Road Dandenong, Victoria 3164, Australia
<b>Europe, Middle East, Africa</b> <b>Europe, Moyen - Orient, Afrique</b>		<b>Europa, Oriente Medio y Africa</b> <b>Europa, Oriente Médio, África</b>
(32) (87) 32 • 32 • 11	(32) (87) 31 • 19 • 65	Marine Power - Europe, Inc. Parc Industriel de Petit - Rechain B - 4800 Verviers, Belgium
<b>Mexico, Central America, South America, Caribbean</b> <b>Mexique, Amérique Centrale, Amérique du Sud, Antilles</b>		<b>México, América Central, América del Sur y El Caribe</b> <b>México, América Central, América do Sul, Caribe</b>
(305) 385 - 9585	(305) 385 - 5507	Mercury Marine - Latin America & Caribbean 9010 S.W. 137th Ave., Suite 226 Miami, FL 33186 U.S.A.
<b>Japan</b> <b>Japon</b>		<b>Japón</b> <b>Japão</b>
(81) 543/34 - 2500	(81) 543/34 - 2022	Mercury Marine - Japan No. 27 - 2 Muramatsu Chisaki - Shinden Shimizu City, Shizuoka Prefecture, Japan 424
<b>Asia, Singapore</b> <b>Asie, Singapour</b>		<b>Asia, Singapur</b> <b>Ásia, Cingapura</b>
5466160	5467789	Mercury Marine Singapore 72 Loyang Way Singapore 508762



