

NOT: Aşağıdakiler sadece CE işaretli ürünler için geçerlidir.

Uygunluk Beyanı—Mercury MerCruiser

Bu kuyruk motoru veya içten takmalı motor Mercury MerCruiser'ın talimatına uyularak takıldığında değiştirildiği haliyle ilgili standartlara uyarak aşağıdaki direktiflerin şartlarını karşılamaktadır:

2003/44/EC tarafından değiştirildiği haliyle Direktif 94/25/EC'nin Şartlarıyla birlikte Gezi Teknesi Tahrik Motorları

8M0110148 615 tur



Motor üreticisinin adı: Mercury Marine Adres: W6250 W. Pioneer Road, P.O. Box 1939 Şehir: Fond du Lac, WI	Posta Kodu: 54936-1939	Ülke: A.B.D.
--	-------------------------------	---------------------

Yetkili temsilcinin adı: Brunswick Marine in EMEA Inc. Adres: Parc Industriel de Petit-Rechain Şehir: Verviers	Posta Kodu: B-4800	Ülke: Belçika
---	---------------------------	----------------------

Egzoz emisyonu değerlendirmesi için Onaylanmış Kuruluşun Adı: Det Norske Veritas AS Adres: Veritasveien 1 Şehir: Hovik	Posta Kodu: 1322	Ülke: Norveç	Kimlik Numarası: 0575
---	-------------------------	---------------------	------------------------------

Egzoz emisyonları için kullanılan uygunluk değerlendirme yöntemi:	<input type="checkbox"/> B+C	<input type="checkbox"/> B+D	<input type="checkbox"/> B+E	<input type="checkbox"/> B+F	<input type="checkbox"/> G	<input checked="" type="checkbox"/> H
Uygulanan Diğer Kurum Direktifleri: Elektromanyetik Uygunluk Direktifi 2004/108/EC						

Motorların ve Önemli Şartların Açıklaması

Motor Tipi	Yakıt Tipi	Yanma Çevrimi
<input checked="" type="checkbox"/> İçten takmalı motor	<input checked="" type="checkbox"/> Benzinli	<input checked="" type="checkbox"/> 4 zamanlı

Bu Uygunluk Beyanı Kapsamındaki Motorların Tanımı

Motor ailesinin adı	Özel motor tanım numarası: Başlangıç seri numarası	EC Modülü H sertifika numarası
5,7 MPI	2A000000	RCD-H-1 R1
5,7 Horizon	2A000000	RCD-H-1 R1
5,7 MPI ECT	2A000000	RCD-H-1 R1
5,7 Horizon ECT	2A000000	RCD-H-1 R1
6,2 MPI	2A000000	RCD-H-1 R1
6,2 Horizon	2A000000	RCD-H-1 R1
6,2 MPI ECT	2A000000	RCD-H-1 R1
6,2 Horizon ECT	2A000000	RCD-H-1 R1
6.2 MPI (300, 350)	2A000000	RCD-H-1 R1
6.2 MPI ECT (300, 350)	2A000000	RCD-H-1 R1
6.2 TowSport MPI (320, 370)	2A000000	RCD-H-1 R1
6.2 TowSport MPI ECT (320, 370)	2A000000	RCD-H-1 R1
5.7 TowSport MPI	2A000000	RCD-H-1 R1
Scorpion 350	2A000000	RCD-H-1 R1
Scorpion 377	2A000000	RCD-H-1 R1
5.7 TowSport MPI ECT	2A000000	RCD-H-1 R1
Scorpion 350 ECT	2A000000	RCD-H-1 R1
Scorpion 377 ECT	2A000000	RCD-H-1 R1
8,2 Horizon	2A000000	RCD-H-1 R1
8,2 H.O.	2A000000	RCD-H-1 R1
8,2 Horizon ECT	2A000000	RCD-H-1 R1
8.2 H.O. ECT	2A000000	RCD-H-1 R1

Önemli şartlar	Standartlar	Diğer normatif belge/yöntem	Teknik dosya	Lütfen daha ayrıntılı belirtin (* = zorunlu standart)
Ek 1.B—Egzoz Emisyonları				
B.1 Motor tanımı	<input type="checkbox"/>	<input type="checkbox"/>	<input checked="" type="checkbox"/>	
B.2 Egzoz emisyonu şartları	<input checked="" type="checkbox"/> *	<input type="checkbox"/>	<input type="checkbox"/>	* EN ISO 8178-1:1996
B.3 Dayanıklılık	<input type="checkbox"/>	<input type="checkbox"/>	<input checked="" type="checkbox"/>	
B.4 Kullanım kılavuzu	<input checked="" type="checkbox"/>	<input type="checkbox"/>	<input type="checkbox"/>	ISO 8665:2006
Ek 1.C—Gürültü Emisyonları	bkz. motorların takılı olduğu tekninin Uygunluk Beyanı			

6.2 Sabit MPI DTS

© 2015 Mercury Marine

Bu uygunluk beyanı tamamen üreticinin sorumluluğu altında yayınlanmıştır. Üretici olarak, ben, motorların motor üreticisinin tedarik ettiği talimatlara uygun olarak bir gezi teknesine takıldığında Direktif 2003/44/EC ile değiştirildiği haliyle Direktif 94/25/EC'nin egzoz emisyonu şartlarını karşılayacağını ve bu motorların takılı oldukları gezi teknesinin yukarıda belirtilen Direktiflerin ilgili gerekliliklerine uygun olduğu beyan edilinceye kadar kullanıma sokulmayacağını beyan ederim.

Adı ve fonksiyonu:
John Pfeifer
Başkan, Mercury Marine,
Fond du Lac, WI, ABD

İmza



Yayınlanma tarihi ve yeri: 15 Nisan 2014 Salı
Fond du Lac, Wisconsin, ABD

Mevzuatla ilgili irtibat kurulacak bölüm:
Düzenlemeler ve Ürün Emniyeti Departmanı
Mercury Marine
W6250 W. Pioneer Road
Fond du Lac, WI 54936
A.B.D.

Kimlik Kaydı

Lütfen aşağıdaki bilgileri kaydedin:

Motor Modeli ve Beygir Gücü		Motor Seri Numarası
Kıç Yatırması Düzeneği Seri Numarası (Kuyruk Motoru)	Dişli Oranı	Kuyruk Motoru Seri Numarası
Şanzıman Modeli (İçten Takmalı Motor)	Dişli Oranı	Şanzıman Seri Numarası
Pervane Numarası	Kalınlık	Çap
Gövde Tanımlama Numarası (HIN)		Satın Alma Tarihi
Tekne Üreticisi	Tekne Modeli	Uzunluk

Seri numaraları, üretici firmanın Mercury MerCruiser® güç paketiniz için geçerli olmak üzere sağlamış olduğu çeşitli mühendislik bilgilerine giden anahtarlardır. Servis hakkında Mercury MerCruiser yetkili satıcınız ile temasa geçerken, model ve seri numaralarını her zaman belirtin.

Burada yer alan tanım ve teknik özellikler, bu kılavuzun basılmak üzere onaylandığı tarihte geçerlidir. Sürekli gelişim politikası izleyen Mercury Marine, önceden haber vermeden ve sorumluluk yüklenmeden herhangi bir zamanda modellere son verme veya teknik özelliklerini ya da tasarımlarını değiştirme hakkını saklı tutmaktadır.

Mercury Marine, Fond du Lac, Wisconsin, ABD.

Hoş Geldiniz

Mevcut en iyi deniz motoru güç paketlerinden birini seçtiniz. Bu pakette kullanım kolaylığı ve dayanıklılığı garanti eden çeşitli tasarım özellikleri yer almaktadır.

Doğru bakım ve servisle, bu ürünün keyfini birçok sezon boyunca çıkarabilirsiniz. Maksimum performans ve bakım gerektirmeyen bir kullanımı güvence altına almak için, bu kılavuzu dikkatle okumanızı tavsiye ederiz.

Kullanım, Bakım ve Garanti Kılavuzunda ürününüzün kullanımı ve bakımı hakkında özel talimatlar yer almaktadır. Bu kılavuzu, denize her açılışınızda gerektiği an başvurabilmek için ürünün yanında bulundurmanızı öneririz.

Mercury MerCruiser ürünlerimizden birini satın aldığınız için teşekkür ederiz. Teknenizi keyifle kullanacağınızı umuyoruz! Mercury MerCruiser

Garanti Bildirisi

Satın aldığınız ürün Mercury Marine'den **sınırlı garanti** ile gelmektedir; garantinin şartları, bu kılavuzun Garanti Bölümlerinde verilmiştir. Garanti bilgilerinde garanti kapsamında yer alanlar, yer almayanlar, garanti süresi, en iyi garanti kapsamını edinme yolu, önemli kapsam dışı ve kısıtlayıcı hasarlar ile diğer ilgili bilgiler yer almaktadır. Bu önemli bilgileri lütfen dikkatle inceleyin.

Mercury Marine ürünleri, yüksek kalite standartlarımız, geçerli sanayi standartları ve yönetmeliklerinin yanı sıra belirli emisyon şartnamelerine uygun şekilde tasarlanmakta ve üretilmektedir. Mercury Marine bünyesinde her motor, kullanıma hazır olduğundan emin olmak amacıyla teslimat için ambalajlanmadan önce çalıştırılmakta ve test edilmektedir. Buna ek olarak, belirli Mercury Marine ürünleri, ilgili standart ve şartnamelere uygunluklarını doğrulamak ve belgelemek amacıyla kontrollü ve izlenen bir ortamda 10 saat süreyle motor çalıştırılarak test edilmektedir. Yeni olarak satılan tüm Mercury Marine ürünleri, motor yukarıda belirtilmiş olan test programlarından birinden geçirilmiş olsun veya olmasın, ilgili sınırlı garanti kapsamına alınmaktadır.

Bu Kılavuzu Dikkatle Okuyun

ÖNEMLİ: Bu kılavuzun herhangi bir kısmını anlamadığınız takdirde, mevcut çalıştırma ve kullanma prosedürlerini göstermesi için yetkili satıcınıza başvurun.

Bu Kılavuzun Kullanıcıları İçin Duyuru

Uluslararası Tehlike Sembolüyle birlikte bu yayında ve güç paketiniz üzerinde bulunan uyarı, ikaz ve dikkat ibareleri ve

bildirimler , montajcayı/kullanıcıyı yanlış veya dikkatsizce uygulandığı takdirde tehlikeli olabilecek belirli bir servis veya işleme ilişkin özel talimatlar hakkında uyarmak amacıyla kullanılabilir. Bunlara dikkatle uyun.

Bu Güvenlik Uyarıları, işaret ettikleri tehlikeleri tek başlarına ortadan kaldıramazlar. Bakım sırasında bu özel talimatlara harfiyen uymak ve sağduyulu hareket etmek, kazaları önlemede başvurulacak başlıca önlemlerdir.

▲ UYARI

Önlenmediği takdirde ölüm veya ciddi yaralanmaya yol açabilecek tehlikeli bir durumu belirtir.

▲ DİKKAT

Önlenmediği takdirde küçük veya orta derecede yaralanmaya yol açabilecek tehlikeli bir durumu belirtir.

DİKKAT

Önlenmediği takdirde, motor ya da büyük parça hatalarına yol açabilecek bir durumu belirtir.

ÖNEMLİ: İşlemin başarılı şekilde tamamlanması için gerekli bilgileri tanımlar.

NOT: Belirli bir aşama ya da işlemin anlaşmasına yardımcı olan bilgileri belirtir.

▲ UYARI

Operatör (sürücü), teknenin doğru ve güvenli şekilde kullanımından, teknedeki donanımdan ve teknedeki tüm yolcuların güvenliğinden sorumludur. Operatörün, tekneyi kullanmadan önce bu Kullanım, Bakım ve Garanti Kılavuzunu okumasını ve güç paketi ve ilgili tüm aksesuarlar hakkındaki kullanım talimatlarını iyice anlamasını önemle tavsiye ederiz.

▲ UYARI

Bu üründen çıkan motor egzoz dumanı, California eyaletince kanser, doğum kusurları ve üremeye ilgili diğer tahribatlara yol açtığı bilinen kimyasallar içermektedir.

Telif Hakkı ve Ticari Marka Bilgileri

© MERCURY MARINE. Tüm hakları saklıdır. İzin alınmadan tamamen ya da kısmen çoğaltılması yasaklanmıştır.

Alpha, Axius, Bravo One, Bravo Two, Bravo Three, Daire içinde Dalgalı M Logosu, K-planes, Mariner, MerCathode, MerCruiser, Mercury, Dalgalı Mercury Logosu, Mercury Marine, Mercury Precision Parts, Mercury Propellers, Mercury Racing, MotorGuide, OptiMax, Quicksilver, SeaCore, Skyhook, SmartCraft, Sport-Jet, Verado, VesselView, Zero Effort, Zeus #1 On the Water ve We're Driven to Win, Brunswick Corporation'ın tescilli ticari markalarıdır. Pro XS, Brunswick Corporation'ın ticari markasıdır. Mercury Product Protection, Brunswick Corporation firmasının tescilli servis işaretidir.

İÇİNDEKİLER

Bölüm 1 - Garanti

Garanti Bilgisi.....	2	Bu Sınırlı Garanti Çerçevesinde Garanti Kapsamından Nasıl Yararlanılır.....	11
Garanti Tescili— ABD ve Kanada.....	2	Garanti Dışı Hususlar.....	11
Garanti Tescili—ABD ve Kanada Dışında.....	2	Bu Sınırlı Garanti Kapsamındaki Taleplerin Masrafları.....	12
Garantinin Devri.....	2	Garanti Devri - Avustralya ve Yeni Zelanda Şartları.....	12
ABD ve Kanada.....	2	Global Garanti Tabloları.....	12
ABD ve Kanada Dışında.....	3	Amerika Birleşik Devletleri Garanti Tablosu-MerCruiser Benzinli ve Dizel.....	12
Mercury Montaj Kalitesi Onay Programı.....	3	A.B.D. Dışı.....	13
Mercury Ürün Koruma Planı: ABD ve Kanada.....	3	Kanada Garanti Tablosu-MerCruiser Benzinli ve Dizel.....	13
Mercury MerCruiser Garanti Kapsamı (Benzinli Ürünler).....	4	Kanada Dışı.....	13
3 Yıllık Sınırlı Çürüme Garantisi.....	5	Avustralya ve Yeni Zelanda Garanti Tablosu-MerCruiser Benzinli ve Dizel.....	13
Emisyon Kontrolü Garanti Bilgisi.....	6	Avustralya ve Yeni Zelanda Dışı.....	13
Önemli Bilgiler.....	6	Güney Pasifik Garanti Tablosu-MerCruiser Benzinli ve Dizel.....	13
Emisyon Kontrol Bilgileri Etiketleri.....	6	Güney Pasifik Dışı.....	13
Kullanıcının Sorumlulukları.....	7	Asya Garanti Tablosu-MerCruiser Benzinli ve Dizel.....	13
ABD EPA Emisyonları Sınırlı Garantisi.....	7	Asya Dışı.....	13
Emisyon Kontrol Sistemi Bileşenleri.....	7	Avrupa ve Bağımsız Devletler Topluluğu (BDT) Garanti Tabloları-MerCruiser Benzinli ve Dizel.....	14
California Emisyon Sınırlı Garantisi.....	8	Avrupa ve BDT Dışı.....	14
California Emisyon Kontrol Garantisi Beyanı.....	9	Orta Doğu ve Afrika (Güney Afrika hariç) Garanti Tabloları-MerCruiser Benzinli ve Dizel.....	14
Garanti Politikası—Avustralya ve Yeni Zelanda.....	10	Orta Doğu ve Afrika Dışı.....	14
MerCruiser Sınırlı Garantisi - Avustralya ve Yeni Zelanda Şartları.....	10	Güney Afrika Garanti Tabloları-MerCruiser Benzinli ve Dizel.....	14
Garanti Kapsamı.....	10	Güney Afrika Dışı.....	14
Avustralya Tüketici Yasası Kapsamındaki Garantiler.....	10	Emisyon Onayı Yıldız Etiketleri.....	14
Bu Sınırlı Garanti Kapsamının Süresi.....	10	Asılı Etiket.....	15
Eğlence Amaçlı Kullanım için Garanti Süresi.....	10		
Ticari Kullanım için Garanti Süresi.....	10		
Garanti Kapsamının Devri.....	10		
Garanti Kapsamının Sonlandırılması.....	10		
Garanti Geçerlilik Şartları.....	11		
Mercury'nin Yükümlülükleri.....	11		

Bölüm 2 - Güç Paketinizi Tanıyın

Adaptif Sürat Kontrolü (ASC).....	18	Ayarlama.....	23
Tanım.....	18	Özel Dijital Gaz ve Vites (DTS) Özellikleri.....	24
Motor Seri Numarası.....	18	Yanaşma.....	25
Şanzımanlar.....	19	Yalnızca Gaz.....	25
ZF Marine Şanzımanları.....	19	1 Kolu.....	26
Salvolu Durdurma Düğmesi.....	19	Sync.....	26
Salvolu Durdurma Düğmesini ve Salvo Kablosunu İyi Çalışma Durumunda tutunuz.....	20	Transfer (Çift dümenli tekneler).....	27
Aygıtlar.....	20	Yeke Aktarımı.....	27
VesselView.....	20	Elektrik Sistemi Aşırı Yük Koruması.....	27
SmartCraft Dijital Aygıtlar.....	20	Görsel ve Sesli Uyarı Sistemleri.....	29
Sistem Bağlantısı Dijital Aygıtları.....	21	Servis Motor Işığı ve OBD-M MIL Kiti.....	29
Uzaktan Kumandalar (DTS Modelleri).....	21	OBD-M Arıza Gösterge Lambasının (MIL) Test Edilmesi.....	30
Uzaktan Kumandalar.....	21	Sesli Uyarı Sistemi.....	30
DTS İnce Pusula Tek Kol Konsolu Özellikleri ve Çalışması.....	22	Dikkat.....	30
Özel Dijital Gaz ve Vites (DTS) Özellikleri.....	22	Kritik.....	30
Çift Kollu Elektronik Uzaktan Kumanda (ERC) - Kullanım ve Ayar.....	23	Yapılandırılmamış Alarm-Yalnızca DTS.....	30
Kullanım.....	23	Sesli Uyarı Sisteminin Test Edilmesi.....	30
		Guardian Stratejisi.....	31

Bölüm 3 - Suda

Güvenli Seyir Tavsiyeleri.....	34	Yüksek Hız ve Yüksek Performans Kullanımı.....	38
Karbon Monoksite Maruz Kalma.....	35	Tombaz Tekneleri ve Güverteli Teknelerde Yolcu	
Karbon Monoksit Zehirlenmesine Karşı Dikkatli Olun...	35	Güvenliği.....	38
Egzoz Alanlarından Uzak Durun.....	35	Açık Ön Güverteli Tekneler.....	38
İyi Havalandırma	35	Öne Monteli, Yüksek Kaideli Balık Sandalyeli Tekneler	39
Kötü Havalandırma	36	Dalga ve Dümen Suyu Atlama.....	39
Temel Tekne Kullanımı (DTS Modelleri).....	36	Su Altı Tehlikelerinin Etkileri.....	40
Suya İndirme ve Tekne Kullanımı.....	36	Kullanımı Etkileyen Şartlar.....	40
Çalıştırma Tablosu'nun.....	36	Tekne İçinde Ağırlık Dağılımı (Yolcular ve Malzeme)..	40
Motorun Çalıştırılması ve Durdurulması.....	36	Teknenin Tabanı.....	40
Motorun Çalıştırılması.....	36	Kavitasyon.....	40
Motorun Durdurulması.....	37	Ventilasyon.....	41
Yalnızca Gaz Kullanımı – DTS Modelleri.....	37	İrtifa ve İklim.....	41
Donma Sıcaklıklarında Kullanım.....	38	Başlarken.....	41
Tahliye Tapası ve Sintine Pompası.....	38	20 Saatlik Alıştırma Dönemi.....	41
Sudaki İnsanların Korunması.....	38	Alıştırma Döneminden Sonra.....	41
Seyir Halindeyken.....	38	İlk Sezon Sonu Kontrolü.....	41
Tekne Durağan Haldeyken.....	38		

Bölüm 4 - Teknik Özellikler

Yakıt Gereklilikleri.....	44	Motor Yağı.....	44
Yakıt Sınıfları.....	44	6.2 MPI Sabit Motor Teknik Özellikleri.....	45
Reformüle (Oksijenatlı) Yakıtın Kullanılması (Yalnızca		Sıvı Teknik Özellikleri.....	46
A.B.D.).....	44	Motor.....	46
Alkol İçeren Benzin.....	44	Şanzıman.....	46

Bölüm 5 - Bakım

Ürün Sahibi/Operatör Sorumlulukları.....	48	Kontrol.....	54
Yetkili Satıcı Sorumlulukları.....	48	Doldurma.....	54
Bakım.....	48	Değiştirme.....	55
Kendi Kendinize Bakım Önerileri.....	48	Alev Tutucu.....	55
Kontrol.....	49	Yakıt Sisteminin Bakımı.....	56
Bakım Programı—Sabit Modeller.....	49	Yakıt Sistemi.....	56
Düzenli Bakım.....	49	Yakıt Hattının Tetkiki.....	56
Programlı Bakım.....	49	Su Ayırıcılı Yakıt Filtresi.....	57
Motor Yağı.....	50	Filtre Gövdesinin Çıkarılması.....	57
Kontrol.....	50	Filtre Gövdesinin Boşaltılması.....	57
Yağ Düzeyi—Aşırı Dolu.....	51	Yakıt Filtresinin Kontrolü.....	58
Doldurma.....	51	Filtre Gövdesinin Takılması.....	58
Motor Yağ Tahliye Pompası.....	51	Akü.....	58
Yağ Filtresini Değiştirme.....	52	Çoklu EFI Motor Aküsü Önlemleri.....	58
Motor Sıcakken Şanzıman.....	53	Serpantin Tahrik Kayışı.....	59
Çalıştırmadan Önce Sıvı Seviyesini Kontrol Etme.....	53	Serpantin Tahrik Kayışının Yönlendirilmesi.....	59
Sıcakken Sıvı Seviyesini Kontrol Etme.....	53	Serpantin Kayışı Arıza Tespiti.....	59
Değiştirme.....	54	Kontrol.....	60
Şanzıman Filtresini İnceleme/Değiştirme	54	Değiştirme.....	61
Motor Soğutma Sıvısı.....	54	Güç Paketinin Yıkama/Yıkama Aparatlı Modeller	61

Bölüm 6 - Saklama

Soğuk Havada veya Uzun Süreli Depolama.....	66	Güç Paketinizin Saklamaya Hazırlanması—MPI	
Reformüle (Oksijenatlı) Yakıtların Kullanılması (Yalnızca		Modeller.....	66
A.B.D.).....	66	Özel Yakıt Karışımı.....	67
Alkol İçeren Yakıt.....	66	Motor ve Yakıt Sistemi Hazırlığı.....	67
		TowSport ve Sabit Şanzımanı Uzun Süreli Saklama... 68	

Deniz Suyu Sisteminin Boşaltılması.....	68	Akünün Saklanması.....	71
İşlenmemiş Suyun Boşaltılması.....	68	Güç Paketinin Yeniden Kullanıma Sokulması.....	71
Hava Tahrikli Tek Noktalı Tahliye Sistemi (Kapalı Soğutma, Sabit Modeller).....	68		

Bölüm 7 - Sorun Giderme

EFI Sorunlarının Teşhis Edilmesi.....	74	Kötü Performans.....	75
DTS Sorunlarının Teşhis Edilmesi.....	74	Aşırı Motor Sıcaklığı.....	75
Motor Koruma Sistemi.....	74	Yetersiz Motor Sıcaklığı.....	75
Sorun Giderme Tabloları.....	74	Düşük Motor Yağ Basıncı.....	75
Marş Motoru Motoru Marş Etmiyor ya da Ağır Marş Ediyor.....	74	Akü Şarj Olmuyor.....	75
Motor Marş Almıyor, Veya Zor Alıyor.....	74	Uzaktan Kumanda Zor Hareket Ediyor veya Anormal Sesler Çıkıyor.....	75
Motor Düzensiz Çalışıyor, Tekliyor veya Tepiyor.....	74	Dümen Tekerleği Titriyor veya Zor Dönüyor.....	76

Bölüm 8 - Müşteri Hizmetleri Bilgisi

Ürün Sahibi Servis Yardımı.....	78	Mercury Marine Müşteri Servisi için İletişim Bilgileri	79
Yerel Onarım Servisi.....	78	Müşteri Servis Literatürü.....	79
Evden Uzak Servis.....	78	İngilizce.....	79
Çalıntı Güç Paketi.....	78	Diğer Diller.....	79
Suya Düşme Sonrasında Dikkat Edilecek Hususlar.....	78	Literatürü Sipariş Etme.....	79
Yedek Servis Parçaları.....	78	ABD ve Kanada.....	80
Parça ve Aksesuar Talepleri.....	78	ABD ve Kanada Dışında.....	80
Sorun Çözme.....	78		

Bölüm 9 - Kontrol listeleri

Teslimat Öncesi İnceleme (PDI).....	82	Müşteri Teslimatı Tetkikleri (CDI).....	83
-------------------------------------	----	---	----

Bölüm 10 - Bakım Defteri

Programlı Bakım Defteri.....	86	Tekne Bakım Notları.....	87
------------------------------	----	--------------------------	----

Bölüm 1 - Garanti

1

İçindekiler

Garanti Bilgisi.....	2	Bu Sınırlı Garanti Çerçevesinde Garanti	
Garanti Tescili— ABD ve Kanada.....	2	Kapsamından Nasıl Yararlanılır	11
Garanti Tescili—ABD ve Kanada Dışında.....	2	Garanti Dışı Hususlar	11
Garantinin Devri.....	2	Bu Sınırlı Garanti Kapsamındaki Taleplerin	
ABD ve Kanada	2	Masrafları	12
ABD ve Kanada Dışında	3	Garanti Devri - Avustralya ve Yeni Zelanda Şartları... 12	
Mercury Montaj Kalitesi Onay Programı.....	3	Global Garanti Tabloları.....	12
Mercury Ürün Koruma Planı: ABD ve Kanada.....	3	Amerika Birleşik Devletleri Garanti Tablosu-MerCruiser	
Mercury MerCruiser Garanti Kapsamı (Benzinli		Benzinli ve Dizel.....	12
Ürünler)	4	A.B.D. Dışı	13
3 Yıllık Sınırlı Çürüme Garantisi.....	5	Kanada Garanti Tablosu-MerCruiser Benzinli ve Dizel	
Emisyon Kontrolü Garanti Bilgisi.....	6	13
Önemli Bilgiler.....	6	Kanada Dışı	13
Emisyon Kontrol Bilgileri Etiketleri.....	6	Avustralya ve Yeni Zelanda Garanti	
Kullanıcının Sorumlulukları	7	Tablosu-MerCruiser Benzinli ve Dizel.....	13
ABD EPA Emisyonları Sınırlı Garantisi.....	7	Avustralya ve Yeni Zelanda Dışı	13
Emisyon Kontrol Sistemi Bileşenleri.....	7	Güney Pasifik Garanti Tablosu-MerCruiser Benzinli ve	
California Emisyon Sınırlı Garantisi.....	8	Dizel.....	13
California Emisyon Kontrol Garantisi Beyanı.....	9	Güney Pasifik Dışı	13
Garanti Politikası—Avustralya ve Yeni Zelanda.....	10	Asya Garanti Tablosu-MerCruiser Benzinli ve Dizel.. 13	
MerCruiser Sınırlı Garantisi - Avustralya ve Yeni		Asya Dışı	13
Zelanda Şartları.....	10	Avrupa ve Bağımsız Devletler Topluluğu (BDT) Garanti	
Garanti Kapsamı	10	Tabloları-MerCruiser Benzinli ve Dizel.....	14
Avustralya Tüketici Yasası Kapsamındaki		Avrupa ve BDT Dışı	14
Garantiler	10	Orta Doğu ve Afrika (Güney Afrika hariç) Garanti	
Bu Sınırlı Garanti Kapsamının Süresi	10	Tabloları-MerCruiser Benzinli ve Dizel.....	14
Eğlence Amaçlı Kullanım için Garanti Süresi	10	Orta Doğu ve Afrika Dışı	14
Ticari Kullanım için Garanti Süresi	10	Güney Afrika Garanti Tabloları-MerCruiser Benzinli ve	
Garanti Kapsamının Devri	10	Dizel.....	14
Garanti Kapsamının Sonlandırılması	10	Güney Afrika Dışı	14
Garanti Geçerlilik Şartları	11	Emisyon Onayı Yıldız Etiketleri.....	14
Mercury'nin Yükümlülükleri	11	Asılı Etiket.....	15

Garanti Bilgisi

Garanti Tescili— ABD ve Kanada

Amerika Birleşik Devletleri ve Kanada Dışında - yerel distribütörünüzle kontrol edin.

1. Mercury Marine dosyanızda bulunan adresinizi, garanti süresi dahilinde herhangi bir zamanda, Mercury Marine firmasına telefon ederek veya adınız, eski adresiniz, yeni adresiniz ve motor seri numaranızı içeren bir mektup veya faksı Mercury Marine garanti tescil departmanına göndererek değiştirebilirsiniz. Bu bilgi değişikliği işlemlerini yetkili satıcınız da yürütebilir.
Mercury Marine
Kime: Garanti Tescil Departmanı
W6250 Pioneer Road
P.O. Box 1939
Fond du Lac, WI 54936-1939
920-929-5054
Faks +1 920 907 6663
2. Mercury Marine'nın Gizlilik Politikası için sitemizi ziyaret edin: <https://www.mercurymarine.com/en/us/privacy-policy>.
NOT: *Federal Güvenlik Yasası uyarınca tebliğ edilmesi durumunda hazır olması için, A.B.D.'de satılan denizcilik ürünleri hakkında Mercury Marine ve yetkili satıcılar tarafından tescil listeleri tutulması zorunludur.*
3. Garantinin geçerli olabilmesi için ürünün Mercury Marine firmasına tescil edilmesi gerekir. Satış zamanında, yetkili satıcı garanti tescil belgelerini doldurmalı ve zaman geçirmeden MercNET, e-posta veya posta yoluyla Mercury Marine firmasına göndermelidir. Bu garanti tescil formu eline geçtiğinde, Mercury Marine tescil kaydını gerçekleştirecektir.
4. Garanti tescili işleme konulduğunda, Mercury Marine tescil onayını posta yoluyla ürün alıcısına gönderecektir. Bu tescil onayının 30 gün içinde teslim alınmaması durumunda, lütfen vakit geçirmeden yetkili satıcınızla temasa geçin. Ürününüz Mercury Marine tarafından tescil edilmedikçe ürün garantisi geçerlilik kazanmaz.
5. Garantinin geçerli olabilmesi için ürünün Mercury Marine firmasına tescil edilmesi gerekir. Satış zamanında, yetkili satıcı garanti tescil belgelerini doldurmalı ve zaman geçirmeden MercNET, e-posta veya posta yoluyla Mercury Marine firmasına göndermelidir. Bu garanti tescil formu eline geçtiğinde, Mercury Marine tescil kaydını gerçekleştirecektir.
6. Garanti tescili işleme konulduğunda, Mercury Marine tescil onayını posta yoluyla ürün alıcısına gönderecektir. Bu tescil onayının 30 gün içinde teslim alınmaması durumunda, lütfen vakit geçirmeden yetkili satıcınızla temasa geçin. Ürününüz Mercury Marine tarafından tescil edilmedikçe ürün garantisi geçerlilik kazanmaz.

Garanti Tescili—ABD ve Kanada Dışında

1. Satışı yapan yetkili satıcının garanti onay kartını eksiksiz doldurması ve bölgeniz için garanti tescil ve talep programının yürütülmesi amacıyla dağıtımçı ya da Marine Power Servis Merkezindeki sorumluya göndermesi çok önemlidir.
2. Garanti tescil kartında adınız ve adresiniz, ürün model ve seri numaraları, satış tarihi, kullanım tipi ve ürünü satan distribütör ve yetkili satıcının kodu, adı ve adresi tanımlanmaktadır. Ayrıca distribütör/yetkili satıcı, sizin ürünün orijinal alıcısı ve kullanıcısı olduğunuzu da belgelemektedir.
3. Garanti tescil kartının alıcı kopyası olarak ayrılmış nüshası, kart satışı yapan distribütör/yetkili satıcı tarafından eksiksiz şekilde doldurulduktan hemen sonra size verilmelidir. Fabrika tescil bilgilerinizi içeren bu kart, ileride gerektiğinde kullanılmak üzere tarafınızdan saklanmalıdır. Herhangi bir zamanda bu ürüne garanti kapsamında bir servis gerektiğinde, yetkili satıcınız satın alım tarihini doğrulamak ve garanti talep formlarını doldurmak için kart üzerindeki bilgileri kullanmak için sizden garanti tescil kartını isteyebilir.
4. Bazı ülkelerde, Marine Power Servis Merkezi, garanti tescil kartının fabrika kopyasını distribütörünüz/yetkili satıcınızdan aldıktan sonraki 30 gün içinde size kalıcı (plastik) bir garanti tescil kartı çıkaracaktır. Plastik garanti tescil kartı elinize geçtiği takdirde, ürünü satın aldığınızda distribütörünüz/yetkili satıcınız tarafından size verilen alıcı kopyasını atabilirsiniz. Bu plastik kart programının sizin için geçerli olup olmadığını distribütörünüz/yetkili satıcınıza sorun.
5. Garanti tescil kartı ve bunun Garanti Talep işlemleriyle olan ilgisi hakkında daha fazla bilgi için, Uluslararası Garanti bölümüne başvurun. Bkz. İçindekiler Tablosu

ÖNEMLİ: *Bazı ülkelerde yasa gereği, fabrika veya yetkili satıcı tarafından tescil listelerinin tutulması zorunludur. Herhangi bir nedenle sizinle temasa geçmemiz gerekmesi durumuna karşı, BÜTÜN ürünlerin fabrikaya tescil edilmesini arzu etmekteyiz. Mercury Marine distribütörünüzün ve Mercury Marine yetkili satıcınızın garanti tescil kartını vakit geçirmeden doldurup fabrika kopyasını bölgenizden sorumlu Marine Power Uluslararası Servis Merkezine gönderdiğinizden emin olun.*

Garantinin Devri

ABD ve Kanada

Sınırlı garanti, sadece garanti süresinin kullanılmamış bölümüyle sınırlı kalmak şartıyla, bir sonraki alıcıya devredilebilir. Bu ticari uygulamalarda kullanılan ürünler için geçerli değildir.

Garantiyi bir sonraki mal sahibine devretmek için, satış sözleşmesi belgesinin bir kopyasını, yeni mal sahibinin adı ve adresi ve motor seri numarasını posta veya faks yoluyla Mercury Marine'in garanti tescil departmanına yollayın. ABD ve Kanada için posta adresi:

Mercury Marine
Kime: Garanti Tescil Departmanı
W6250 W. Pioneer Road
P.O. Box 1939
Fond du Lac, WI 54936-1939
920-929-5054
Faks +1 920 907 6663

Garanti devir işleminden sonra, Mercury Marine yeni ürün sahibinin bilgilerini kayda geçirecektir.
Bu hizmet için herhangi bir ücret alınmaz.

ABD ve Kanada Dışında

ABD ve Kanada dışında satın alınmış ürünlerde, ülkenizdeki distribütörle veya size en yakın Marine Power Hizmet Merkeziyle temasa geçin.

Mercury Montaj Kalitesi Onay Programı



15502

Mercury'nin Montaj Kalite Onayına sahip bir Üretici tarafından monte edilen Mercury MerCruiser ürünleri Montaj Kalitesi Onaylı ürünlerdir ve garanti kapsamı bir (1) yıl uzatılabilir.

Montaj Kalitesi Onay Programı, yüksek üretim standartlarına ulaşmış MerCruiser tekne üreticilerini tanımlamak amacıyla geliştirilmiştir. Bu, endüstrideki ilk ve tek kapsamlı üretici montaj onay programıdır.

Programın üç amacı vardır:

1. Genel ürün kalitesini artırmak.
2. Tekne sahibi olma deneyimini geliştirmek.
3. Genel müşteri memnuniyetini artırmak.

Onay süreci, üretim ve motor montajının tüm aşamaları gözden geçirilecek şekilde tasarlanmıştır. Program, tekne üreticilerinin uymak zorunda oldukları tasarım, üretim ve montaj değerlendirme aşamalarından oluşur. Onay programında, aşağıdakileri oluşturmak için önde gelen yöntemler kullanılmaktadır:

- Motor montajıyla ilgili verimlilik ve en iyi uygulamalar.
- Dünya çapında montaj ve parça özellikleri.
- Verimli montaj işlemleri.
- Endüstri standardında nihai test prosedürleri.

Programı başarılı şekilde tamamlayan ve onay gerekliliklerini tam olarak uygulayan tekne üreticileri, Montaj Kalite Sistemi Onaylı Üretici unvanını almakta ve söz konusu üreticiler için tüm dünyada yapılan tescil işlemlerinde tekne üreticisinin onay tarihinde ya da bu tarihten sonra tescil edilen tüm MerCruiser tekneleri için Mercury sınırlı fabrika garantisi kapsamı bir (1) yıl uzatılmaktadır.

Mercury, Montaj Kalitesi Onay Programını tanıtmak ve bu programın yararlarını müşterilere bildirmek için web sitesinde bir bölüm ayırmıştır. Montaj Kalitesi Onay alan MerCruiser kullanan tekne markalarının güncel listesi için <http://www.mercurymarine.com/service-and-support/customer-support/warranty/>

Mercury Ürün Koruma Planı: ABD ve Kanada

ÖNEMLİ: Belirli performans ürünleri, üçlü motor montajları ve ticari uygulamalar, Mercury Ürün Koruma Planı programının dışındadır.

Mercury Ürün Koruma Planı standart sınırlı garanti sonrasında meydana gelebilecek beklenmeyen mekanik ve elektrik arızalarına karşı teminat sağlamaktadır. Plan, orijinal motor kayıt tarihinden sona oniki aya kadar satın alınabilir ve bir ila beş yıllık süreler için sunulmaktadır.

İsteğe bağlı Mercury Ürün Koruma Planı, motorunuz için mevcut olan tek fabrika onaylı uzatılmış garanti planıdır.

Programın tüm ayrıntıları hakkında katılımcı Mercury MerCruiser yetkili satıcınızla görüşün.

Mercury MerCruiser Garanti Kapsamı (Benzinli Ürünler)

GARANTİ KAPSAMI: Mercury Marine, yeni ürünlerinin kullanma kılavuzuun garanti bölümünde tanımlanan süreler boyunca malzeme ve işçilik açısından kusursuzluğunu garanti etmektedir.

EĞLENCE AMAÇLI KULLANIM İÇİN GARANTİ KAPSAMININ SÜRESİ: Garanti süresi, ürünün eğlence amaçlı perakende bir alıcıya ilk satış tarihi veya ürünün hizmete girdiği ilk tarihten (hangisi önce gelirse) itibaren başlar. Montaj Kalite Onayına sahip Üretici tarafından monte edilen ürünler için garanti kapsamı (1) yıl uzatılır. Bu garanti kapsamında yer alan onarım veya parça değişiklikleri veya servis hizmetleri, bu garantinin asıl süresini uzatmaz. Modele ve güç paketinin satın alındığı yere özel garanti süreleri için **Global Garanti Tabloları** bölümüne bakın.

TİCARİ KULLANIM İÇİN GARANTİ KAPSAMI: Garanti süresi, ürünün ticari bir perakende alıcıya ilk satış tarihi veya ürünün hizmete girdiği ilk tarihten (hangisi önce gelirse) itibaren başlar. Bu ürünlerin ticari amaçlı kullanıcılar için garanti süresi, hangisi önce gelirse o geçerli olmak kaydıyla, ilk perakende satış tarihinden itibaren bir (1) yıl veya toplam 500 çalışma saattir. Ticari amaçlı kullanım, ürünün, söz konusu amaçlar için yalnızca ara sıra kullanılsa dahi, garanti süresinin herhangi bir bölümünde herhangi bir iş veya hizmetle ilgili olarak veya gelir sağlayacak şekilde kullanılması olarak tanımlanır. Bu garanti kapsamında yer alan onarım veya parça değişiklikleri veya servis hizmetleri, bu garantinin asıl süresini uzatmaz.

GARANTİ KAPSAMININ TRANSFERİ: Sınırlı garanti, sadece garanti süresinin kullanılmamış bölümüyle sınırlı kalmak şartıyla, bir sonraki alıcıya devredilebilir. Bu, ticari uygulamalarda kullanılan ürünler için geçerli değildir.

GARANTİ GEÇERLİLİK ŞARTLARI: Garanti kapsamı yalnızca, ürünü, satışın gerçekleştiği ülkede ürünün dağıtımını yapmak üzere Mercury Marine tarafından yetkilendirilmiş bir yetkili satıcıdan satın almış olan perakende müşteriler için, Mercury Marine tarafından belirlenmiş teslimat öncesi tetkik işlemlerinin tamamlanıp belgelendirilmesi durumunda geçerlidir. Garanti, ürünün yetkili satıcı tarafından doğru şekilde tescil edilmesi sonrasında geçerlilik kazanır. Eğlence amaçlı kullanımla ilgili garanti tescil bilgilerinin yanlış verilmesi veya eğlence amaçlı kullanımdan daha sonra ticari amaçlı kullanıma geçilmesi (doğru şekilde yeniden tescil edilmedikçe), tamamen Mercury Marine firmasının takdirinde olmak üzere garantinin geçersiz kılınmasına neden olabilir. Garantinin sürdürülebilmesi için Kullanma Kılavuzunda belirtilmiş olan düzenli bakımlar zamanında yerine getirilmelidir. Mercury Marine, garanti kapsamını doğru bakım yapıldığının kanıtlanması şartına bağlama hakkını saklı tutar.

MERCURY'NİN YÜKÜMLÜLÜKLERİ: Mercury Marine'in bu garanti çerçevesindeki tek ve inhisari yükümlülüğü, kendi inisiyatifimiz dahilinde olmak üzere arızalı bir parçayı onarmak, söz konusu parça veya parçaları yeni veya Mercury Marine onaylı yeniden mamul parçalarla değiştirmek veya Mercury Marine ürününün satın alım fiyatını iade etmekle sınırlıdır. Mercury Marine, daha önceden üretilmiş ürünlerde de değişiklik yapma zorunluluğu olmaksızın ürünlerinde zaman zaman geliştirme veya değişiklik yapma hakkını saklı tutar.

GARANTİ ŞARTLARI: Müşteri, ürünün garanti kapsamında onarılması ve ürüne makul bir şekilde erişilmesi için Mercury Marine'e makul bir fırsat tanımalıdır. Garanti talepleri, ürünün tetkik edilmek üzere servis yetkisine sahip bir Mercury Marine yetkili satıcısına teslim edilmesiyle gerçekleştirilecektir. Alıcının ürünü söz konusu yetkili satıcıya teslim edemediği durumlarda, Mercury Marine'e yazılı bildirimde bulunulmalıdır. Bu takdirde Mercury Marine, tetkik ve garanti kapsamındaki onarımlar için gerekli düzenlemeleri yapacaktır. Bu durumda, ilgili bütün nakliye giderleri ve seyahat sürelerini alıcı karşılayacaktır. Verilen servis bu garanti kapsamı dışında kalıyorsa, alıcı ilgili bütün işçilik ve malzeme masraflarını ve söz konusu servisle ilişkili diğer tüm giderleri karşılayacaktır. Alıcı, Mercury Marine tarafından talep edilmedikçe, ürünü veya ürünün parçalarını doğrudan Mercury Marine firmasına göndermeyecektir. Tescilli iyeliğin kanıtı, garantinin işleyebilmesi için garanti hizmetinin talep edildiği anda yetkili servise ibraz edilmek durumundadır.

GARANTİ KAPSAMI DIŞINDAKİ HUSUSLAR: Bu sınırlı garanti aşağıdakileri kapsamaz:

- Düzenli bakım öğeleri
- Ayarlar
- Normal aşınma ve yırtılma
- Solmuş boya
- Yanlış kullanımdan doğan hasarlar
- Anormal kullanım
- Motorun önerilen devirde çalışmasına izin vermeyen bir pervane ya da dişli oranının kullanılması. Bkz. **Teknik Özellikler** bakın.
- Ürünün önerilen çalıştırma ve iş zamanı bölümüne uygun olmayan bir şekilde çalıştırılması. Bkz. **Teknik Özellikler** bakın.
- İhmal
- Kaza
- Suya batma
- Yanlış montaj (doğru montaj özellikleri ve teknikleri ürünün montaj talimatlarında açıklanır)
- Yanlış bakım
- Mercury Marine tarafından üretilmeyen ya da satılmayan ve Mercury ürününe zarar veren aksesuarların kullanılması
- Püskürtücü pompa çarkları ve kovanları
- Üründe kullanımı uygun olmayan yakıtla, yağlarla veya yağlayıcılarla çalışılması. Bkz. **Teknik Özellikler** bakın.
- Parçaların değiştirilmesi ve sökülmesi

- Yakıt emme, hava emme veya egzoz sisteminden motora su kaçması veya soğutma sisteminin yabancı bir cisim tarafından tıkanması neticesinde soğutma suyunun yetersiz kalmasıyla ürünün zarar görmesi
- Motorun susuz çalıştırılması
- Motorun kış yatırmasından yukarıya monte edilmesi
- Teknenin motorlar aşırı kısıtlanmış olarak çalıştırılması

Ürünün herhangi bir zamanda, önceki sahibi tarafından bile olsa, bir şekilde yarış veya rekabet içeren başka bir amaçla kullanılması veya yarış tipi bir alt üniteyle kullanılması garantiyi geçersiz kılar. Ürünün sudan çıkartılması, suya indirilmesi, çekilmesi, saklanması yanı sıra telefon, kiralama, rahatsızlık, slip ücretleri, garanti kapsamı, kredi ödemeleri, zaman kaybı, gelir kaybı veya herhangi bir şekilde meydana gelen sonuç itibarıyla veya dolaylı hasarlar bu garanti kapsamının dışında yer alır. Ayrıca, tekne tasarımından kaynaklanmak üzere ürüne ulaşmak için tekne bölümlerinin çıkarılması veya değiştirilmesinden doğan giderler de bu garanti kapsamının dışında yer alır. Mercury Marine tarafından, Mercury Marine yetkili satıcıları da dahil olmak üzere hiçbir şahıs veya kuruma, bu sınırlı garantide yer alanların dışında ürünle ilgili hiçbir onay, temsil veya garanti yetkisi verilmemiştir. Böyle bir onay, temsil ya da garanti durumunun söz konusu olması halinde Mercury Marine aleyhinde kullanılamaz.

GARANTİNİN SONLANDIRILMASI: Kullanılmış ürünün garanti kapsamı aşağıdaki şekilde sonlandırılır:

- Bir perakende müşteriden satın alma
- Müzayededen satın alınan
- Rehinciden satın alma
- Ürünü sigorta tazminat talebi neticesinde elde eden bir sigorta şirketinden satın alma

MUAFİYETLER VE SINIRLAMALAR:

ZİMNEN İFADE EDİLEN SATIŞ GARANTİSİ VE BELİRLİ BİR AMACA UYGUNLUK KONUSUNDA KESİNLİKLE SORUMLULUK KABUL EDİLMEZ. ZİMNEN İFADE EDİLEN GARANTİLERDEN FERAGAT EDİLEMİYEN HALLERDE, BUNLAR, AÇIK OLARAK İFADE EDİLEN GARANTİNİN SÜRESİYLE SINIRLIDIR. TESADÜFİ VEYA DOLAYLI ZARARLAR, BU GARANTİ KAPSAMININ DIŞINDA YER ALMAKTADIR. BAZI EYALETLER/ÜLKELERDE YUKARIDA TANIMLANAN FERAGATLARA, SINIRLAMALARA VE MUAFİYETLERE İZİN VERİLMEMEKTEDİR; SONUÇ OLARAK BUNLAR SİZİN İÇİN GEÇERLİ OLMAYABİLİR. BU GARANTİ SİZE BELİRLİ YASAL HAKLAR TANIMLAMAKTADIR, AYRICA ÜLKEDEN ÜLKEYE DEĞİŞİKLİK GÖSTEREN BAŞKA YASAL HAKLARA DA SAHİP OLABİLİRSİNİZ.

3 Yıllık Sınırlı Çürüme Garantisi

GARANTİ KAPSAMI: Mercury Marine her yeni Mercury Mariner, Mercury Racing, Sport Jet, M² Jet Tahrik, Mercury Marine Dıştan Takmalı, Mercury Mercury MerCruiser İçten Takmalı ve Kıştan Takmalı Motor (Ürün) ile Tracker aşağıda açıklanan süre için korozyonun direkt bir sonucu olarak işlevsiz hale gelmezler.

GARANTİ SÜRESİ: Bu sınırlı korozyon garantisi, hangisi önce meydana gelirse ürünün ilk satılmasından sonraki veya ürünün ilk hizmete girmesinden sonraki üç yıl (3) için geçerlidir. Bu garanti kapsamında yer alan onarım veya parça değişiklikleri ya da servis hizmetleri, bu garantinin asıl süresini uzatmaz. Süresi bitmemiş bir garanti, ürünün doğru şekilde tekrar tescil edilmesi halinde bir sonraki (ticari olmayan kullanım için) alıcıya devredilebilir.

GARANTİ GEÇERLİLİK ŞARTLARI: Garanti kapsamı yalnızca, ürünü, satışın gerçekleştiği ülkede ürünün dağıtımını yapmak üzere Mercury Marine tarafından yetkilendirilmiş bir Yetkili Satıcıdan satın almış olan perakende müşteriler için, Mercury Marine tarafından belirlenmiş teslimat öncesi tetkik işlemlerinin tamamlanıp belgelendirilmesi durumunda geçerlidir. Garanti, ürünün yetkili satıcı tarafından doğru şekilde tescil edilmesi sonrasında geçerlilik kazanır. Garantinin işleyebilmesi için, Kullanım ve Bakım El Kitabında belirtilmiş olan çürüme önleyici elemanlar teknede bulunmalı ve Kullanım ve Bakım El Kitabında sıralanmış olan düzenli bakımlar zamanında (herhangi bir sınır getirilmeksizin, galvanik anotların değiştirilmesi, belirtilmiş yağlayıcıların kullanılması ve çentik ve çiziklerin rötuşlanması da dahil) uygulanmalıdır. Mercury Marine, garanti kapsamını doğru bakım yapıldığının kanıtlanması şartına bağlama hakkını saklı tutar.

MERCURY'NİN YÜKÜMLÜLÜKLERİ: Mercury'nin bu garanti çerçevesindeki tek ve inhisari yükümlülüğü, kendi inisiyatifimiz dahilinde olmak üzere çürümüş bir parçayı onarmak, söz konusu parça veya parçaları yeni veya Mercury Marine onaylı yeniden mamul parçalarla değiştirmek veya Mercury ürününün satın alım fiyatını iade etmekle sınırlıdır. Mercury, daha önceden üretilmiş ürünlerde değişiklik yapma zorunluluğu olmaksızın ürünlerinde zaman zaman geliştirme veya değişiklik yapma hakkını saklı tutar.

GARANTİ ŞARTLARI: Müşteri, garanti servisi için Mercury'e onarım için makul bir fırsat ve ürüne makul bir erişim sunmalıdır. Garanti talepleri, ürünün tetkik edilmek üzere servis yetkisine sahip bir Mercury yetkili satıcısına teslim edilmesiyle gerçekleştirilecektir. Alıcının ürünü söz konusu yetkili satıcıya teslim edemediği durumlarda, Mercury'ye yazılı bildirimde bulunulmalıdır. Bu takdirde firmamız, tetkik ve garanti kapsamındaki onarımlar için gerekli düzenlemeleri yapacaktır. Bu durumda, ilgili bütün nakliye giderleri ve/veya seyahat süreleri alıcı tarafından karşılanacaktır. Verilen servis bu garanti kapsamı dışında kalıyorsa, alıcı ilgili bütün işçilik ve malzeme masraflarını ve söz konusu servisle ilişkili diğer tüm giderleri karşılayacaktır. Alıcı, Mercury tarafından talep edilmedikçe, ürünü veya ürünün parçalarını doğrudan Mercury firmasına göndermeyecektir. Tescilli iyeliğin kanıtı, garantinin işleyebilmesi için garanti hizmetinin talep edildiği anda yetkili servise ibraz edilmek durumundadır.

GARANTİ KAPSAMI DIŞINDAKİ HUSUSLAR: Bu sınırlı garanti elektrik sistemindeki çürümeler, hasardan kaynaklanan çürümeler, yalnızca görünüşü bozacak nitelikteki çürümeler, kötü kullanım veya hatalı servis, aksesuarlar, aygıtlar, dümen sistemlerinde meydana gelen çürümeler, fabrika montajlı jet tahrik ünitesindeki çürümeler, yosunlaşmadan meydana gelen hasarlar, bir yıldan kısa süreli sınırlı Ürün garantisine satılan ürünler, yedek parçalar (müşteri tarafından satın alınmış parçalar) ve ticari uygulamalarda kullanılan ürünleri kapsamaz. Ticari amaçlı kullanım, ürünün, söz konusu amaçlar için yalnızca ara sıra kullanılsa dahi, garanti süresinin herhangi bir bölümünde herhangi bir iş veya hizmetle ilgili olarak veya gelir sağlayıcı şekilde kullanılması olarak tanımlanır.

Bölüm 1 - Garanti

Elektrik kaçağının (kıyıda elektrik bağlantıları, yakındaki tekneler, su altındaki metallere) yol açtığı çürüme hasarları bu garanti kapsamında yer alır ve bu hasarlara karşı Mercury Precision Parts veya Quicksilver MerCathode sistemi ve/veya Galvanik İzolatör gibi çürüme önleyici sistem kullanımı yoluyla koruma sağlanmalıdır. Bakır bazlı yosunlanma önleyici boyaların hatalı uygulanması sonucu meydana gelen çürümeler de bu sınırlı garanti kapsamında yer alır.

Yosunlanmaya karşı koruma gerektiğinde, Dıştan Takmalı Motor ve MerCruiser tekneçilik uygulamalarında Tri-Bütül-Kalay-Adipat (TBTA) bazlı yosunlanma önleyici boyaların kullanılması önerilir. TBTA bazlı boyaların yasa gereği yasaklandığı durumlarda, gövde ve kış yatırmasında bakır bazlı boyalar kullanılabilir. Dıştan takmalı motor veya MerCruiser ürününü boyamayın. Bununla birlikte, garantili ürünle boya arasında elektrik ara bağlantısı oluşmasını önleyici tedbirler de alınmalıdır. MerCruiser ürünlerinde, kış yatırması düzeneği etrafında en az 38 mm (1,5 in.) bir alan boyanmadan bırakılmalıdır. Daha ayrıntılı bilgi için Kullanım ve Bakım El Kitabına başvurun.

Bu garanti kapsamında yer alan ve almayan olay ve şartlar hakkında daha fazla bilgi edinmek için, bu garantide atfolunan Kullanım ve Bakım Kılavuzunun Garanti Kapsamı bölümüne başvurun.

MUAFİYETLER VE SINIRLAMALAR:

ZİMNEN İFADE EDİLEN SATIŞ GARANTİSİ VE BELİRLİ BİR AMACA UYGUNLUK KONUSUNDA KESİNLİKLE SORUMLULUK KABUL EDİLMEZ. ZİMNEN İFADE EDİLEN GARANTİLERDEN FERAGAT EDİLEMEYEN HALLERDE, BUNLAR, AÇIK OLARAK İFADE EDİLEN GARANTİNİN SÜRESİYLE SINIRLIDIR. TESADÜFİ VEYA DOLAYLI ZARARLAR, BU GARANTİ KAPSAMININ DIŞINDA YER ALMAKTADIR. BAZI EYALETLER/ÜLKELERDE YUKARIDA TANIMLANAN FERAGATLARA, SINIRLAMALARA VE MUAFİYETLERE İZİN VERİLMEMEKTEDİR; SONUÇ OLARAK BUNLAR SİZİN İÇİN GEÇERLİ OLMAYABİLİR. BU GARANTİ SİZE BELİRLİ YASAL HAKLAR TANIMAKTADIR, AYRICA ÜLKEDEN ÜLKEYE DEĞİŞİKLİK GÖSTEREN BAŞKA YASAL HAKLARA DA SAHİP OLABİLİRSİNİZ.

Emisyon Kontrolü Garanti Bilgisi

Önemli Bilgiler

Belli bir ürün için uygulanabilir emisyon kontrolü garantisi kapsamını tanımlamak için, motora takılı olan **Emisyon Kontrolü Bilgisi** etiketine başvurun.

Federal EPA ya da California emisyon kontrolü yönetmelikleri dışında kalan motorlar, ayrı emisyon kontrolü parça garantisi kapsamında değildir. Mercury MerCruiser üretici garantisi motorun Federal EPA ya da California emisyon kontrolü yönetmelikleri kapsamındaki motor tanımından etkilenmemektedir.

Tipik emisyon kontrolüyle ilgili motor parçalarının listesi için, kullanım kılavuzunun garanti bölümündeki **Emisyon Kontrol Sistemi Bileşenleri**'ne başvurun.

Emisyon Kontrol Bilgileri Etiketi

Mercury MerCruiser tarafından üretildiği tarihte, motor üzerinde kolayca görünebilen bir yere dış etkilere karşı dayanıklı bir emisyon kontrol bilgileri etiketi yapıştırılmıştır. Düşük emisyon belgesinin motorun uygunluğu, işlevi ve performansını etkilemeyeceğini unutmayın. Tekne üreticilerinin ya da satıcıların, etiket ya da etikete bağlı parçaları çıkartmaması gerekir. Modifikasyon yapılması gerekiyorsa, işleme başlamadan önce yedek etiketlerin bulunup bulunmadığı hakkında Mercury MerCruiser ile temasa geçin. Bu etikette gerekli emisyon bilgilerinin yanı sıra motor seri numarası, ailesi, ilgili emisyon standardı, üretim tarihi (ay, yıl) ve motor hacmi yer almaktadır.







MERCURY MerCruiser		EMISSION CONTROL INFORMATION		EC/EPA
THIS ENGINE CONFORMS TO XXXX CALIFORNIA AND U.S. EPA EMISSION REGULATIONS FOR SPARK IGNITION MARINE ENGINES				(a)
REFER TO THE OWNER'S MANUAL FOR MAINTENANCE SPECIFICATIONS AND ADJUSTMENTS				
SERIAL #: XXXXXXXX	(b)	DOM: MMM YYYY	(e)	CE 0575
FAMILY: XXXXXXXXXXXX	(c)	DISP: X.XL POWER: XXX kW	(f)	
HC+NOx FEL: XX.X g/kWh	(d)	CO FEL: XXX g/kWh	(g)	

- a - Model yılı için geçerli standart
- b - Motor seri numarası
- c - Motor ailesinin adı
- d - Nitrojen ailesi emisyon limitinin hidrokarbonları ve oksitleri
- e - Üretim tarihi
- f - Motor hacmi, motor gücü
- g - Karbon monoksit ailesi emisyon limiti

ÖNEMLİ: Emisyon Kontrol Bilgileri etiketinin sağ alt köşesinde bulunan CE işareti, motorun AB Uygunluk Beyanına uygun olduğunu belirtmektedir. Daha fazla bilgi için bu kılavuzun ilk sayfasına bakın.

ÖNEMLİ: Federal EPA ya da California emisyon kontrolü yönetmelikleri dışında kalan motorlar, ayrı emisyon kontrolü parça garantisi kapsamında değildir. Ürünün Mercury MerCruiser üretici garantisi, Federal EPA ya da California emisyon kontrolü yönetmelikleri kapsamındaki motor tanımından etkilenmemektedir.

ECI Etiketi	Uyum Standardı																												
<table border="1"><thead><tr><th colspan="2">MERCURY MerCruiser</th><th colspan="2">EMISSION CONTROL INFORMATION</th><th>EC/EPA</th></tr></thead><tbody><tr><td colspan="4">THIS MARINE ENGINE COMPLIES WITH U.S. EPA EXHAUST REGULATIONS FOR XXXX</td><td></td></tr><tr><td colspan="4">REFER TO THE OWNER'S MANUAL FOR MAINTENANCE SPECIFICATIONS AND ADJUSTMENTS</td><td></td></tr><tr><td>SERIAL #: XXXXXXXX</td><td>(b)</td><td>DOM: MMM YYYY</td><td>(e)</td><td rowspan="3">CE 0575</td></tr><tr><td>FAMILY: XXXXXXXXXXXX</td><td>(c)</td><td>DISP: X.XL POWER: XXX kW</td><td>(f)</td></tr><tr><td>HC+NOx FEL: XX.X g/kWh</td><td>(d)</td><td>CO FEL: XXX g/kWh</td><td>(g)</td></tr></tbody></table>	MERCURY MerCruiser		EMISSION CONTROL INFORMATION		EC/EPA	THIS MARINE ENGINE COMPLIES WITH U.S. EPA EXHAUST REGULATIONS FOR XXXX					REFER TO THE OWNER'S MANUAL FOR MAINTENANCE SPECIFICATIONS AND ADJUSTMENTS					SERIAL #: XXXXXXXX	(b)	DOM: MMM YYYY	(e)	CE 0575	FAMILY: XXXXXXXXXXXX	(c)	DISP: X.XL POWER: XXX kW	(f)	HC+NOx FEL: XX.X g/kWh	(d)	CO FEL: XXX g/kWh	(g)	Deniz motorunun Birleşik Devletler XXXX model yılı EPA egzoz emisyonu yönetmeliklerine uygun olduğunu belirtir. Bu deniz motoru California'da satılmamaktadır.
MERCURY MerCruiser		EMISSION CONTROL INFORMATION		EC/EPA																									
THIS MARINE ENGINE COMPLIES WITH U.S. EPA EXHAUST REGULATIONS FOR XXXX																													
REFER TO THE OWNER'S MANUAL FOR MAINTENANCE SPECIFICATIONS AND ADJUSTMENTS																													
SERIAL #: XXXXXXXX	(b)	DOM: MMM YYYY	(e)	CE 0575																									
FAMILY: XXXXXXXXXXXX	(c)	DISP: X.XL POWER: XXX kW	(f)																										
HC+NOx FEL: XX.X g/kWh	(d)	CO FEL: XXX g/kWh	(g)																										

ECI Etiketi	Uyum Standardı							
<p>MERCURY MerCruiser EMISSION CONTROL INFORMATION</p> <p>THIS ENGINE CONFORMS TO XXXX CALIFORNIA AND U.S. EPA EMISSION REGULATIONS FOR SPARK IGNITION MARINE ENGINES</p> <p>REFER TO THE OWNER'S MANUAL FOR MAINTENANCE SPECIFICATIONS AND ADJUSTMENTS</p> <table border="1"> <tr> <td>SERIAL #: XXXXXXXXX</td> <td>DOM: MMM YYYY</td> <td rowspan="3"></td> </tr> <tr> <td>FAMILY: XXXXXXXXXXXXX</td> <td>DISP: X.XL POWER : XXX kW</td> </tr> <tr> <td>HC+NOx FEL : XX.X g/kWh</td> <td>CO FEL : XXX g/kWh</td> </tr> </table> <p>43520</p>	SERIAL #: XXXXXXXXX	DOM: MMM YYYY		FAMILY: XXXXXXXXXXXXX	DISP: X.XL POWER : XXX kW	HC+NOx FEL : XX.X g/kWh	CO FEL : XXX g/kWh	Deniz motorunun XXXX model yılı California CARB ve ABD EPA yönetmeliklerine uygun olduğunu belirtir.
SERIAL #: XXXXXXXXX	DOM: MMM YYYY							
FAMILY: XXXXXXXXXXXXX	DISP: X.XL POWER : XXX kW							
HC+NOx FEL : XX.X g/kWh	CO FEL : XXX g/kWh							
<p>MERCURY MerCruiser EMISSION CONTROL INFORMATION</p> <p>THIS ENGINE DOES NOT COMPLY WITH U.S. EPA NONROAD EMISSION REQUIREMENTS. SELLING OR INSTALLING THIS ENGINE FOR ANY PURPOSE OTHER THAN TO REPLACE A NONROAD ENGINE BUILT BEFORE JANUARY 1, 2010 MAY BE A VIOLATION OF FEDERAL LAW SUBJECT TO CIVIL PENALTY.</p> <table border="1"> <tr> <td>SERIAL #: XXXXXXXXX</td> <td>DOM: MMM YYYY</td> <td rowspan="3"></td> </tr> <tr> <td>FAMILY: XXXXXXXXXXXXX</td> <td>DISP: X.XL POWER : XXX kW</td> </tr> <tr> <td>HC+NOx FEL : XX.X g/kWh</td> <td>CO FEL : XXX g/kWh</td> </tr> </table> <p>43499</p>	SERIAL #: XXXXXXXXX	DOM: MMM YYYY		FAMILY: XXXXXXXXXXXXX	DISP: X.XL POWER : XXX kW	HC+NOx FEL : XX.X g/kWh	CO FEL : XXX g/kWh	Servis deniz motorunun 1 Ocak 2010 tarihinden önce üretilmiş bir deniz motorunun yerini alabileceğini gösterir.
SERIAL #: XXXXXXXXX	DOM: MMM YYYY							
FAMILY: XXXXXXXXXXXXX	DISP: X.XL POWER : XXX kW							
HC+NOx FEL : XX.X g/kWh	CO FEL : XXX g/kWh							

Kullanıcının Sorumlulukları

Operatör emisyon seviyelerinin belirlenmiş onay standartları aralığında tutulması için rutin motor bakımlarını yaptırmakla yükümlüdür.

Operatör motorda, motorun beygir gücünü değiştirecek veya emisyon seviyelerinin fabrika değerlerinin üzerine çıkmasına yol açacak hiçbir modifikasyon yapmamalıdır.

ABD EPA Emisyonları Sınırlı Garantisi

40 CFR Bölüm 1045, Alt Bölüm B'de belirtilen yükümlülüklerle uygun olarak, Mercury Marine motorun satıldığı tarihte Temiz Hava Yasasının 213'üncü bölümü kapsamındaki ilgili yönetmeliklere uygun şekilde tasarlandığı, üretildiği ve donatıldığı ve motorun ilgili yönetmeliklere uygun olmamasına neden olacak malzeme ve işçilik hataları bulunmadığı konusunda perakende alıcıya üç yıl ya da 480 saat (hangisi önce dolarsa) süreyle emisyon garantisi vermektedir.

Emisyon Kontrol Sistemi Bileşenleri

Emisyonla ilgili garanti, aşağıdaki bileşen listesi dahil olmak üzere arızalanması durumunda motorun emisyonunu artıran tüm bileşenleri kapsamaktadır:

1. Yakıt ölçme sistemi
 - a. Karbüratör veya dahili parçalar (veya yakıt basınç regülatörü ya da yakıt enjeksiyon sistemi)
 - b. Hava/yakıt oranı geri bildirim ve kumanda sistemi
 - c. Soğuk başlatma iyileştirme sistemi
 - d. Emme valfleri
2. Hava endüksiyon sistemi
 - a. Kumandalı sıcak hava emme sistemi
 - b. Emme manifoldu
 - c. Hava filtresi
 - d. Turboşarj sistemleri
 - e. Isı artırma valfi ve grubu
3. Ateşleme sistemi
 - a. Bujiler
 - b. Manyeto ya da elektronik ateşleme sistemi
 - c. Ateşleme kontrol sistemi
 - d. Ateşleme bobini veya kumanda modülü
 - e. Ateşleme kabloları
4. Yağlama sistemi
 - a. Yağ pompası ve dahili parçaları
 - b. Yağ enjektörleri
 - c. Yağ göstergesi
5. Pozitif karter havalandırma (PCV) sistemi

Bölüm 1 - Garanti

- a. PCV valfi
- b. Yağ dolum kapağı
6. Egzos sistemi
 - a. Egzos manifoldu
 - b. Egzos dirseği
 - c. Ara egzos dirseği
 - d. Alt egzos borusu
 - e. Egzos borusunun arka kısmı
7. Katalizörler ya da termal reaktör sistemi
 - a. Katalitik konvertör
 - b. Termal reaktör
 - c. Egzos manifoldu
 - d. Egzos valfleri
8. Yukarıdaki sistemlerde kullanılan çeşitli elemanlar
 - a. Hortumlar, kelepçeler, bağlantı elemanları, borular, sızdırmazlık contaları veya parçaları ve montaj donanımı
 - b. Makaralar, kayışlar ve avaralar
 - c. Vakum, sıcaklık, kontrol ve zamana duyarlı valfler ve anahtarlar
 - d. Elektronik kumandalar

NOT: Emisyonla ilgili garanti, arızalanması durumunda motorun kirletici madde emisyonunu artırmayan bileşenleri kapsamamaktadır.

California Emisyon Sınırlı Garantisi

NOT: Mercury Marine, Mercury MerCruiser ürün yelpazesi için model yılı belirtmemektedir. Kaliforniya Hava Kaynakları Kurulu (CARB) garanti yönetmeliklerine uymak amacıyla ve yalnızca bu amaçla sınırlı kalmak kaydıyla, model yılı takvim yılıyla aynı anlama sahip olacaktır. Örneğin, 2003 model yılı ürünler tabiriyle, 2003 takvim yılında üretilmiş ürünler kastedilmektedir.

NOT: Yetkili satıcınız motorunuzun garanti tescilini sizin için yapacaktır. Garanti tescil işleminin, devlet teknecilik makamlarından ruhsat, unvan veya tescil alma işlemiyle herhangi bir ilgisi yoktur. Adres veya ürün sahibi değişikliklerinde, yetkili satıcınızdan garanti tescil bilgilerinizi güncellemesini istemelisiniz (bu değişiklik istenene herhangi bir zamanda yapılabilir). Daha fazla bilgi için kullanım kılavuzunuzun Garanti Tescil bilgileri bölümüne veya yetkili satıcınıza başvurun.

California Hava Kaynakları Kurulu (CARB), içten takmalı motorlar ve kuyruk motorları için hava emisyon yönetmelikleri yayınlamıştır. Bu yönetmelikler 2003 model yılı ve sonrası için imal edilmiş tüm içten takmalı ve kuyruk motorları için geçerlidir. Mercury Marine, bu yönetmelikler uyarınca emisyon kontrol sistemleri için bu sınırlı garantiyi vermekte (aşağıda yer alan emisyon kontrol sistemi parçalarına bakın) ve içten takmalı motor veya kuyruk motorlarının California Hava Kaynakları Kurulunun, Sağlık ve Güvenlik Yasasının Bölüm 1 ve 2, Kısım 5, Taksim 26'sı tarafından kendisine tanınan yetkiye dayanarak uygulamakta olduğu tüm geçerli yönetmeliklere uygun şekilde tasarlanmış, üretilmiş ve donatılmış olduğunu garanti etmektedir. İçten takmalı motorlar veya kuyruk motorlarının emisyonla ilgili olmayan parçalarına ait sınırlı garantiye ilişkin bilgiler için, lütfen motorunuzun sınırlı garanti beyanatına başvurun.

GARANTİ KAPSAMI: Mercury Marine, Kaliforniya'da ikamet eden bir kişiye kayıtlı yeni, 2003 model yılı ve sonrasına ait Kaliforniya onaylı içten takmalı motorların ve kuyruk motorlarının emisyon kontrol sistemi parçalarının (bkz. **Emisyon Kontrol Sistemi Bileşenleri**) Mercury Marine firmasının California Hava Kaynakları Kuruluna onay başvurusu sırasında tanımlanmış olduğu parçalarla malzeme açısından aynı olduğu garanti edilmiş bir parçanın arıza yapmasına yol açacak malzeme veya işçilik kusurlarına sahip olmadığını, aşağıda tanımlanmış süre boyunca ve şartlar altında garanti etmektedir. Garanti kapsamındaki bir arızayı tespit etme ücreti, garanti talebinin onaylanmış olması durumunda, garanti kapsamındadır. Garantili bir parçanın arızası nedeniyle diğer motor parçalarında meydana gelebilecek hasarlar da garanti kapsamında onarılır.

GARANTİ SÜRESİ: Bu sınırlı garanti, emisyon kontrol sistemleri bileşenlerini kapsamaktadır. Yeni içten takmalı ya da kuyruk motorlarının emisyon kontrolüyle ilgili belirli parçaları, ürünün satıldığı ya da hizmete başladığı günden başlamak üzere, hangisi önce dolarsa, üç yıl ya da 480 saat garanti altındadır. Bujiler ve filtreler gibi, garantili parçalar listesinde yer alan emisyonla ilgili normal bakım parçaları, yalnızca gerekli ilk değiştirme aralığına kadar garanti kapsamındadır. Modele ve güç paketinin satın alındığı yere özel garanti süreleri için **Emisyon Kontrol Sistemi Bileşenleri** ve **Bakım Programı**. Bu garanti kapsamında yer alan onarım veya parça değişiklikleri ya da servis hizmetleri, bu garantinin asıl süresini uzatmaz. Süresi bitmemiş bir garanti, bir sonraki alıcıya devredilebilir. Modele ve güç paketinin satın alındığı yere özel garanti süreleri için **Garantinin Devri**.

GARANTİ ŞARTLARI: Müşteri, ürünün garanti kapsamında onarılması ve ürüne makul bir şekilde erişilmesi için Mercury'ye makul bir fırsat tanımalıdır. Garanti talepleri, ürünün tetkik edilmek üzere servis yetkisine sahip bir Mercury yetkili satıcısına teslim edilmesiyle gerçekleştirilecektir. Satın alan kişinin ürünü söz konusu yetkili satıcıya teslim edememesi durumunda lütfen Mercury Marine firmasına haber verin, bu takdirde Mercury tetkik ve garanti kapsamındaki her türlü onarımı ayarlayacaktır. Bu durumda, ilgili bütün nakliye giderleri ve seyahat süreleri alıcı tarafından karşılanacaktır. Verilen servis bu garanti kapsamı dışında kalıyorsa, alıcı ilgili bütün işçilik ve malzeme masraflarını ve söz konusu servisle ilişkili diğer tüm giderleri karşılayacaktır. Alıcı, Mercury tarafından talep edilmedikçe, ürünü veya ürünün parçalarını doğrudan Mercury firmasına göndermeyecektir.

MERCURY'NİN YÜKÜMLÜLÜKLERİ: Mercury Marine'in bu garanti çerçevesindeki tek ve inhisari yükümlülüğü, giderlerimiz ve inisiyatifimiz dahilinde olmak üzere arızalı parçaları onarmak ya da yeni veya Mercury Marine onaylı yeniden mamul parçalarla değiştirmek ya da Mercury ürününün satın alım fiyatını iade etmekle sınırlıdır. Mercury, daha önceden üretilmiş ürünlerde değişiklik yapma zorunluluğu olmaksızın ürünlerinde zaman zaman geliştirme veya değişiklik yapma hakkını saklı tutar.

GARANTİ KAPSAMI DIŞINDAKİ HUSUSLAR: Bu sınırlı garanti rutin bakım konularını, düzen ayarları, ayarlar, normal aşınma ve yıpranma, kötü, normal dışı kullanımdan kaynaklı hasar, motorun önerilen gaz kelebeği tam açık olduğu zaman DEV/DAK aralığında çalışmasını sağlamayan kardan ya da dişli oranının kullanımını (bkz. **Teknik Özellikler**), ürünün önerilen çalışma prosedürlerinde belirtilenler ile uyuşmayan şekilde çalıştırılmasını, ihmal, su içinde kalma, yanlış takma (doğru takma özellikleri ve teknikleri ürünün takma talimatlarında belirtilmiştir), yanlış bakım, ürünle uyuşmayan yakıt, yağ ya da yağlayıcıların kullanımı (bkz. **Teknik Özellikler**), parçaların değiştirilmesi ve sökülmesi.

Ürünün sudan çıkartılması, suya indirilmesi, çekilmesi, saklanması yanı sıra telefon, kiralama, rahatsızlık, slip ücretleri, garanti kapsamı, kredi ödemeleri, zaman kaybı, gelir kaybı veya herhangi bir şekilde meydana gelen sonuç itibarıyla veya dolaylı hasarlar bu garanti kapsamının dışında yer alır. Ayrıca, tekne tasarımı nedeniyle ürüne ulaşmak için tekne bölme duvarlarının veya malzemesinin çıkarılması ve değiştirilmesinden doğan giderler de bu garanti kapsamının dışında yer alır.

Emisyon kontrol cihazları ve sistemlerinin garanti dışı bakım, parça değişimi veya onarımı herhangi bir deniz motoru tamir servisi ya da tamircisi tarafından yapılabilir. Garanti dışı bakım veya onarım işlemlerinde Mercury haricindeki parçaların kullanılması, diğer garanti işlemlerine izin verilmemesi için gerekçe teşkil etmez. California Hava Kaynakları Kurulu tarafından muaf tutulmuş ilave (California Şartname Yasası Madde 13'ün bölüm 1900 (b)(1) ve (b)(10)'unda tanımlandığı şekliyle) veya modifiye parçaların kullanılması, Mercury Marine firmasının inisiyatifinde olmak üzere garanti talebinin geçersiz kılınması için gerekçe teşkil edebilir. Garantili bir parçada, muaf tutulmamış bir ilave veya modifiye parçanın kullanımı dolayısıyla meydana gelecek hasarlar karşılanmayacaktır.

MUAFİYETLER VE SINIRLAMALAR:

ZİMNEN İFADE EDİLEN SATIŞ GARANTİSİ VE BELİRLİ BİR AMACA UYGUNLUK KONUSUNDA KESİNLİKLE SORUMLULUK KABUL EDİLMEZ. ZİMNEN İFADE EDİLEN GARANTİLERDEN FERAGAT EDİLEMİYEN HALLERDE, BUNLAR, AÇIK OLARAK İFADE EDİLEN GARANTİNİN SÜRESİYLE SINIRLIDIR. TESADÜFİ VEYA DOLAYLI ZARARLAR, BU GARANTİ KAPSAMININ DIŞINDA YER ALMAKTADIR. BAZI EYALETLER/ÜLKELERDE YUKARIDA TANIMLANAN FERAGATLARA, SINIRLAMALARA VE MUAFİYETLERE İZİN VERİLMEMEKTEDİR; SONUÇ OLARAK BUNLAR SİZİN İÇİN GEÇERLİ OLMAYABİLİR. BU GARANTİ SİZE BELİRLİ YASAL HAKLAR TANIMAKTADIR, AYRICA ÜLKEDEN ÜLKEYE DEĞİŞİKLİK GÖSTEREN BAŞKA YASAL HAKLARA DA SAHİP OLABİLİRSİNİZ.

Garanti haklarınız ve sorumluluklarınızla ilgili herhangi bir sorunuz varsa, iletişim bilgileri için **Ürün Sahibi Servis Yardımı** başvurun.

California Emisyon Kontrol Garantisi Beyanı

NOT: Mercury Marine, Mercury MerCruiser ürün yelpazesi için model yılı belirtmemektedir. Kaliforniya Hava Kaynakları Kurulu (CARB) garanti yönetmeliklerine uymak amacıyla ve yalnızca bu amaçla sınırlı kalmak kaydıyla, model yılı takvim yılıyla aynı anlama sahip olacaktır. Örneğin, 2003 model yılı ürünler tabiriyle, 2003 takvim yılında üretilmiş ürünler kastedilmektedir.

GARANTİ HAKLARINIZ VE YÜKÜMLÜLÜKLERİNİZ: California Hava Kaynakları Kurulu (CARB), 2014-2015 model içten takmalı motorunuz veya kuyruk motorunuzla ilgili emisyon kontrol sistemi hakkında bilgi vermekten mutluluk duymaktadır. California'da, yeni içten takmalı ve kuyruk motorları Eyalet'in sıkı duman standartlarına uygun şekilde tasarlanmak, üretilmek ve donatılmak zorundadır. Mercury Marine, içten takmalı veya kuyruk motorunuzda amaç dışı kullanım, ihmal veya yanlış bakım söz konusu olmamak kaydıyla, aşağıda belirtilmiş süreler boyunca içten takmalı veya kuyruk motorunuz üzerindeki emisyon kontrol sistemini garanti altına almak zorundadır.

Emisyon kontrol sisteminizde karbüratör veya yakıt enjeksiyon sistemi, ateşleme sistemi ve katalitik konvertör gibi parçalar bulunabilir. Ayrıca hortumlar, kayışlar, konektörler ve emisyonla ilgili diğer düzenekler de yer alabilir.

Garanti kapsamında bir sorun meydana geldiği takdirde, Mercury Marine içten takmalı veya kuyruk motorunuzu teşhis, parça değişimi ve işçilik de dahil olmak üzere ücretsiz olarak onaracaktır.

ÜRETİCİ GARANTİ KAPSAMI: 2009 yılı ve sonrası (içten takmalı ya da kuyruk) motorlarının emisyon kontrolüyle ilgili parçaları, hangisi önce dolarsa, üç yıl ya da 480 saat garanti altındadır. Bununla birlikte, saat bazlı garanti kapsamı, yalnızca madde 2441(a)(13) veya eşdeğerinde tanımlandığı gibi saat ölçer donanımına sahip motorlar için geçerlidir. Motorunuzun emisyonla ilgili herhangi bir parçasında garanti kapsamında arıza meydana gelmesi halinde, parça Mercury Marine tarafından onarılacak veya değiştirilecektir.

ÜRÜN SAHİBİNİN GARANTİ YÜKÜMLÜLÜKLERİ: İçten takmalı motorun veya kuyruk motorunun sahibi olarak, kullanım kılavuzunda sıralanmış olan gerekli bakımın yerine getirilmesinden sorumlu bulunmaktasınız. Mercury Marine içten takmalı veya kuyruk motorunuzun bakımıyla ilgili tüm faturaları saklamanızı önerir, ancak Mercury Marine yalnızca faturaların bulunmaması veya tüm programlı bakım işlemlerini yaptırmamanız nedeniyle garantiyi geçersiz kılamaz.

Ancak içten takmalı motorun veya kuyruk motorunun sahibi olarak, içten takmalı veya kuyruk motorunuzun ya da bir parçasının kötü kullanım, ihmal, yanlış bakım veya onaylanmayan modifikasyonlar sonucunda arıza yapması halinde Mercury Marine firmasının garantinizi geçersiz kılabileceğinin bilincinde olmalısınız.

Bir sorun meydana gelir gelmez, içten takmalı ve kuyruk motorunuzu ürüne servis vermeye yetkisi olan bir Mercury Marine yetkili servisine teslim etmekten sorumlusunuz. Garanti kapsamındaki onarımlar, 30 günü geçmemek kaydıyla makul bir süre içinde tamamlanacaktır. Garanti kapsamındaki hak ve sorumluluklarla ilgili sorunuz varsa, 1920-929-5040 numaralı telefondan Mercury Marine'e başvurun.

Garanti Politikası—Avustralya ve Yeni Zelanda

MerCruiser Sınırlı Garantisi - Avustralya ve Yeni Zelanda Şartları

Bu Sınırlı Garanti Marine Power International Pty Ltd ACN 003 100 007, 41–71 Bessemer Drive, Dandenong South, Victoria 3175 Avustralya tarafından verilmektedir (telefon (61) (3) 9791 5822) - e-posta: merc_info@mercmarine.com.

Garanti Kapsamı

Mercury Marine, yeni ürünlerinin aşağıda tanımlanan süreler boyunca malzeme ve işçilik açısından kusursuzluğunu garanti etmektedir. Müşterinin garanti kapsamındaki hakları, garantinin ilgili olduğu ürün veya hizmetlere yönelik bir yasa kapsamında tüketicinin sahip olduğu diğer haklar ve yasal yollara ilavedir.

Avustralya Tüketici Yasası Kapsamındaki Garantiler

Ürünlerimiz, Avustralya Tüketici Yasası kapsamının dışında bırakılmayacak garantilerle teslim edilir. Önemli bir arıza durumunda ürünün değiştirilmesini veya ücretinin iade edilmesini isteme ve diğer her türlü öngörülebilir kayıp veya hasar için tazminat hakkınız bulunmaktadır. Ayrıca, kabul edilebilir kalitede olmayan ve önemli arıza sınıfına girmeyen bir arıza barındıran ürünlerin onarılması veya değiştirilmesini talep etme hakkınız da bulunmaktadır.

Bu Sınırlı Garanti Kapsamının Süresi

Bu Sınırlı Garantiyi sadece ilgili garanti süresinde (aşağıya bakınız) ortaya çıkan arızalar için talep edebilirsiniz. Aynı zamanda talebinizin garanti süresi dolmadan önce bize ulaşması gerekir.

MerCruiser Benzinli Kuyruk Motorları ve İçten Takmalı Motorlar

- 2 yıl ürün garantisi
- 3 yıl paslanma garantisi
- 1 yıl /500 saat ürün garantisi hafif ticari

MerCruiser SeaCore

- 3 yıl ürün garantisi
- 4 yıl paslanma garantisi
- 1 yıl /500 saat ürün garantisi hafif ticari

MerCruiser Tow Sport Motorlar

- 3 yıl ürün garantisi
- 3 yıl paslanma garantisi
- 1 yıl /500 saat ürün garantisi hafif ticari

MerCruiser Diesel

- 2 yıl ürün garantisi
- 3 yıl paslanma garantisi
- 1 yıl /500 saat ürün garantisi hafif ticari

Eğlence Amaçlı Kullanım için Garanti Süresi

Garanti süresi, ürünün eğlence amaçlı perakende bir alıcıya ilk satış tarihi veya ürünün hizmete girdiği ilk tarihten (hangisi önce gelirse) itibaren başlar. Bu sınırlı garanti kapsamında yer alan onarım veya parça değişiklikleri veya servis hizmetleri, bu garantinin asıl süresini uzatmaz. Garanti süresi garanti kapsamındaki modele özeldir. Temel garanti süresi için modelinize bakınız.

Ticari Kullanım için Garanti Süresi

Garanti süresi, ürünün ticari bir perakende alıcıya ilk satış tarihi veya ürünün hizmete girdiği ilk tarihten (hangisi önce gelirse) itibaren başlar. Bu ürünlerin ticari amaçlı kullanıcılar için garanti süresi, hangisi önce gelirse o geçerli olmak kaydıyla, ilk perakende satış tarihinden itibaren bir (1) yıl veya toplam 500 çalışma saatidir. Ticari amaçlı kullanım, ürünün, söz konusu amaçlar için yalnızca ara sıra kullanılsa dahi, garanti süresinin herhangi bir bölümünde herhangi bir iş veya hizmetle ilgili olarak veya gelir sağlayacak şekilde kullanılması olarak tanımlanır. Bu garanti kapsamında yer alan onarım veya parça değişiklikleri veya servis hizmetleri, bu garantinin asıl süresini uzatmaz.

Garanti Kapsamının Devri

Süresi bitmemiş bir garanti, ürünün doğru şekilde tekrar tescil edilmesi halinde bir sonraki gezinti amaçlı kullanan alıcıya devredilebilir. Süresi bitmemiş bir garanti, ürünü ticari amaçla kullanan bir müşteriden veya ticari amaçla kullanan bir müşteriye devredilemez.

Garanti Kapsamının Sonlandırılması

Aşağıdaki şekillerde alınan ikinci el ürünün bu Sınırlı Garanti kapsamındaki garantisi sonlandırılır:

- Ürünü sigorta tazminat talebi neticesinde elde eden bir sigorta şirketinden satın alınan
- Rehinciden satın alınan
- Bir perakende müşteriden satın alma
- Müzayededen satın alınan

Garanti Geçerlilik Şartları

İşbu Sınırlı Garantinin kapsamı yalnızca, ürünü, satışın gerçekleştiği ülkede ürünün dağıtımını yapmak üzere Mercury Marine tarafından yetkilendirilmiş bir yetkili satıcıdan satın almış olan perakende müşteriler için, Mercury Marine tarafından belirlenmiş teslimat öncesi tetkik işlemlerinin tamamlanıp belgelendirilmesi durumunda geçerlidir. Garanti, ürünün yetkili satıcı tarafından doğru şekilde tescil edilmesi sonrasında geçerlilik kazanır. Eğlence amaçlı kullanımla ilgili garanti tescil bilgilerinin yanlış verilmesi veya eğlence amaçlı kullanımdan daha sonra ticari amaçlı kullanıma geçilmesi (doğru şekilde yeniden tescil edilmedikçe), tamamen Mercury Marine firmasının takdirinde olmak üzere garantinin geçersiz kılınmasına neden olabilir. Garantinin sürdürülebilmesi için Kullanım, Bakım ve Garanti el kitabında belirtilmiş olan düzenli bakımlar zamanında yerine getirilmelidir. Mercury Marine, garanti kapsamını doğru bakım yapıldığının kanıtlanması şartına bağlama hakkını saklı tutar.

Mercury'nin Yükümlülükleri

Mercury Marine'in işbu Sınırlı Garanti çerçevesindeki tek ve inhisari yükümlülüğü, kendi inisiyatifimiz dahilinde olmak üzere arızalı bir parçayı onarmak, söz konusu parça veya parçaları yeni veya Mercury Marine onaylı yeniden mamul parçalarla değiştirmek veya Mercury Marine ürününün satın alım fiyatını iade etmekle sınırlıdır. Mercury Marine, daha önceden üretilmiş ürünlerde de değişiklik yapma zorunluluğu olmaksızın ürünlerinde zaman zaman geliştirme veya değişiklik yapma hakkını saklı tutar.

Bu Sınırlı Garanti Çerçevesinde Garanti Kapsamından Nasıl Yararlanılır

Müşteri, ürünün garanti kapsamında onarılması ve ürüne makul bir şekilde erişilmesi için Mercury Marine'e makul bir fırsat tanımalıdır. Garanti talepleri, ürünün tetkik edilmek üzere servis yetkisine sahip bir Mercury Marine yetkili satıcısına teslim edilmesiyle gerçekleştirilecektir. Yetkili satıcıların listesi ve iletişim bilgileri için bkz. <http://www.mercurymarine.com.au/home.aspx>. Alıcının ürünü söz konusu yetkili satıcıya teslim edemediği durumlarda, Mercury Marine'e yukarıda belirtilen adreste yazılı bildirimde bulunulmalıdır. Bu takdirde Mercury Marine, tetkik ve garanti kapsamındaki onarımlar için gerekli düzenlemeleri yapacaktır. İşbu Sınırlı Garanti alıcının ilgili tüm nakliye ücretlerini ve seyahat süresini kapsamaz. Sağlanan hizmet bu sınırlı garanti kapsamında değilse, tüketicinin hizmetin Avustralya Tüketici Yasası kapsamında Mercury Marine için bağlayıcı olan, kabul edilebilir bir kalite garantisi kapsamında bir arızanın giderilmesi için gerçekleştirildiği için ödeme yapması gerekmeyen durumlar dışında, alıcı bu hizmetle ilgili tüm işçilik ve malzeme ve diğer masrafları ödemelidir. Alıcı, Mercury Marine tarafından talep edilmedikçe, ürünü veya ürünün parçalarını doğrudan Mercury Marine firmasına göndermeyecektir. Tescilli üyeliğin kanıtı, işbu Sınırlı Garanti kapsamının işleyebilmesi için garanti hizmetinin talep edildiği anda yetkili servise ibraz edilmek durumundadır.

Garanti Dışı Hususlar

Bu sınırlı garanti aşağıdakileri kapsamaz:

- Teknenin motor fazla trimlenerek çalıştırılması
- Düzenli bakım öğeleri
- Ayarlar
- Normal aşınma ve yırtılma
- Yanlış kullanımdan doğan hasarlar
- Anormal kullanım
- Motorun önerilen devirde çalışmasına izin vermeyen bir pervane ya da dişli oranının kullanılması. Kullanım, Bakım ve Garanti El Kitabınıza Başvurun.
- Ürünün Kullanım, Bakım ve Garanti el kitabının önerilen çalıştırma ve iş zamanı bölümüne uygun olmayan bir şekilde çalıştırılması
- İhmal
- Kaza
- Suya batma
- Yanlış montaj (doğru montaj özellikleri ve teknikleri ürünün montaj talimatlarında açıklanır)
- Yanlış bakım
- Mercury Marine tarafından üretilmeyen ya da satılmayan ve Mercury ürününe zarar veren aksesuarların kullanılması
- Püskürtücü pompa çarkları ve kovanları
- Üründe kullanımı uygun olmayan yakıtla, yağlarla veya yağlayıcılarla çalışılması. Kullanım, Bakım ve Garanti El Kitabınıza Başvurun.
- Parçaların değiştirilmesi ve sökülmesi
- Yakıt emme, hava emme veya egzoz sisteminden motora su kaçması veya soğutma sisteminin yabancı bir cisim tarafından tıkanması neticesinde soğutma suyunun yetersiz kalmasıyla ürünün zarar görmesi
- Motorun susuz çalıştırılması
- Motorun kış yatırmasından yukarıya monte edilmesi

Bölüm 1 - Garanti

Ürünün herhangi bir zamanda, önceki sahibi tarafından bile olsa, bir şekilde yarış veya rekabet içeren başka bir amaçla kullanılması veya yarış tipi bir alt üniteyle kullanılması bu sınırlı garantiyi geçersiz kılar. Ürünün sudan çıkartılması, suya indirilmesi, çekilmesi, saklanması yanı sıra telefon, kiralama, rahatsızlık, slip ücretleri, garanti kapsamı, kredi ödemeleri, zaman kaybı, gelir kaybı veya herhangi bir şekilde meydana gelen tesadüfi veya sonuç itibarıyla meydana gelen hasarlar bu sınırlı garanti kapsamının dışında yer alır. Ayrıca, tekne tasarımından kaynaklanmak üzere ürüne ulaşmak için tekne bölümlerinin çıkarılması veya değiştirilmesinden doğan giderler de bu sınırlı garanti kapsamının dışında yer alır. Mercury Marine tarafından, Mercury Marine yetkili satıcıları da dahil olmak üzere hiçbir şahıs veya kuruma, bu sınırlı garantide yer alanların dışında ürünle ilgili hiçbir onay, temsil veya garanti yetkisi verilmemiştir. Böyle bir onay, temsil ya da garanti durumunun söz konusu olması halinde Mercury Marine aleyhinde kullanılamaz.

Bu Sınırlı Garanti Kapsamındaki Taleplerin Masrafları

İşbu Sınırlı Garanti, garanti talebiyle ilgili olarak üstlenebileceğiniz masrafları kapsamaz.

FERAGATLAR VE SINIRLAMALAR
GEÇERLİ GARANTİLER VE AVUSTRALYA TÜKETİCİ YASASI VEYA ÜRÜNLERLE İLGİLİ BAŞKA YASALAR KAPSAMINDA TÜKETİCİNİN SAHİP OLABİLECEĞİ HAKLAR VE YASAL YOLLAR HARIÇ OLMAK ÜZERE, PAZARLANABİLİRLİK VE BELİRLİ BİR AMACA UYGUNLUKLA İLGİLİ SINIRLI GARANTİLER AÇIKÇA REDDEDİLİR. ZİMNEN İFADE EDİLEN GARANTİLERDEN FERAGAT EDİLEMEYEN HALLERDE, BUNLAR, AÇIK OLARAK İFADE EDİLEN GARANTİNİN SÜRESİYLE SINIRLIDIR. TESADÜFİ VEYA DOLAYLI ZARARLAR, İŞBU SINIRLI GARANTİ KAPSAMININ DIŞINDA YER ALMAKTADIR.

Garanti Devri - Avustralya ve Yeni Zelanda Şartları

Sınırlı garanti, sadece garanti süresinin kullanılmamış bölümüyle sınırlı kalmak şartıyla, bir sonraki alıcıya devredilebilir. Bu, ticari uygulamalarda kullanılan ürünler için geçerli değildir.

Garantiyi bir sonraki mal sahibine devretmek için, Satış Faturası veya Satış Sözleşmesi belgesinin bir kopyasını, yeni mal sahibinin adı ve adresi ve gövde kimlik numarasını (HIN) posta veya faks yoluyla Mercury Marine'in Garanti Tescil Departmanına yollayın. Avustralya ve Yeni Zelanda'da şu e-posta adresine gönderin:

Mercury Marine
Kime: Garanti Tescil Departmanı
Brunswick Asia Pacific Group
Private Bag 1420
Dandenong South, Victoria 3164
Avustralya

Garanti aktarımı işleme konulduğunda, Mercury Marine tescil onayını posta yoluyla ürünün yeni sahibine gönderecektir. Bu hizmet için herhangi bir ücret alınmaz.

Adresinizi, garanti süresi dahilinde herhangi bir zamanda, Mercury Marine firmasına telefon ederek veya adınız, eski adresiniz, yeni adresiniz ve gövde kimlik numaranızı (HIN) içeren bir mektup veya faksı Mercury Marine Garanti Tescil Departmanına göndererek değiştirebilirsiniz.

Global Garanti Tabloları

Amerika Birleşik Devletleri Garanti Tablosu-MerCruiser Benzinli ve Dizel

Ürün	Standart Sınırlı Garanti	Montaj Kalite Onayı Garantisi	Standart Sınırlı Paslanma Garantisi	Ticari Uygulama
MerCruiser Kuyruk Motoru ve İçten Takma Motor	1 yıl	2 yıl	3 yıl	Size en yakın Marine Power Hizmet Merkezi ile temasa geçin
MerCruiser TowSport	2 yıl	3 yıl	3 yıl	
MerCruiser SeaCore	3 yıl	4 yıl	4 yıl	
MerCruiser İçten Takma 5.7 - 6.2 MPI, 8.2 H.O.	1 yıl	3 yıl	3 yıl	
MerCruiser İçten Takma 5.7 - 6.2 - 8.2 Horizon	3 yıl	4 yıl	3 yıl	
Mercury Diesel Kuyruk Motoru ve İçten Takma Motor	2 yıl	Basım sırasında bulunmamaktadır	3 yıl	

A.B.D. Dışı

ABD dışında satın alınmış ürünlerde, ülkenizdeki distribütörle veya size en yakın Marine Power Yetkili Hizmet Merkeziyle temasa geçin.

Kanada Garanti Tablosu-MerCruiser Benzinli ve Dizel

Ürün	Standart Sınırlı Garanti	Montaj Kalite Onayı Garantisi	Standart Sınırlı Paslanma Garantisi	Ticari Uygulama
MerCruiser Kuyruk Motoru ve İçten Takma Motor	1 yıl	2 yıl	3 yıl	Size en yakın Marine Power Hizmet Merkezi ile temasa geçin
MerCruiser TowSport	2 yıl	3 yıl	3 yıl	
MerCruiser SeaCore	3 yıl	4 yıl	4 yıl	
MerCruiser İçten Takma 5.7 - 6.2 MPI, 8.2 H.O.	1 yıl	3 yıl	3 yıl	
MerCruiser İçten Takma 5.7 - 6.2 - 8.2 Horizon	3 yıl	4 yıl	3 yıl	
Mercury Diesel Kuyruk Motoru ve İçten Takma Motor	2 yıl	Basım sırasında bulunmamaktadır	3 yıl	

Kanada Dışı

Kanada dışında satın alınmış ürünlerde, ülkenizdeki distribütörle veya size en yakın Marine Power Yetkili Hizmet Merkeziyle temasa geçin.

Avustralya ve Yeni Zelanda Garanti Tablosu-MerCruiser Benzinli ve Dizel

Ürün	Standart Sınırlı Garanti	Standart Sınırlı Paslanma Garantisi	Ticari Uygulama
MerCruiser Kuyruk Motoru ve İçten Takma Motor	2 yıl	3 yıl	Size en yakın Marine Power Hizmet Merkezi ile temasa geçin
MerCruiser SeaCore	3 yıl	4 yıl	
MerCruiser TowSport	3 yıl	3 yıl	
Mercury Diesel Kuyruk Motoru ve İçten Takma Motor	2 yıl	3 yıl	

Avustralya ve Yeni Zelanda Dışı

Avustralya ve Yeni Zelanda dışında satın alınmış ürünlerde, ülkenizdeki distribütörle veya size en yakın Marine Power Yetkili Hizmet Merkeziyle temasa geçin.

Güney Pasifik Garanti Tablosu-MerCruiser Benzinli ve Dizel

Ürün	Standart Sınırlı Garanti	Standart Sınırlı Paslanma Garantisi	Ticari Uygulama
MerCruiser Kuyruk Motoru ve İçten Takma Motor	2 yıl	3 yıl	Size en yakın Marine Power Servis Merkezi ile irtibata geçin.
Mercury Diesel Kuyruk Motoru ve İçten Takma Motor	2 yıl	3 yıl	

Güney Pasifik Dışı

Güney Pasifik dışında satın alınmış ürünlerde, ülkenizdeki distribütörle veya size en yakın Marine Power Yetkili Hizmet Merkeziyle temasa geçin.

Asya Garanti Tablosu-MerCruiser Benzinli ve Dizel

Ürün	Standart Sınırlı Garanti	Standart Sınırlı Paslanma Garantisi	Ticari Uygulama
MerCruiser Benzinli Kuyruk Motoru ve İçten Takma Motor	1 yıl	3 yıl	Size en yakın Marine Power Servis Merkezi ile irtibata geçin.
Mercury Diesel Kuyruk Motoru ve İçten Takma Motor	1 yıl	3 yıl	

Asya Dışı

Asya bölgesi dışında satın alınmış ürünlerde, ülkenizdeki distribütörle veya size en yakın Marine Power Yetkili Hizmet Merkeziyle temasa geçin.

Avrupa ve Bağımsız Devletler Topluluğu (BDT) Garanti Tabloları-MerCruiser Benzinli ve Dizel

Ürün	Standart Sınırlı Garanti	Montaj Kalite Onayı Garantisi	Standart Sınırlı Paslanma Garantisi	Ticari Uygulama
MerCruiser Kuyruk Motoru ve İçten Takma Motor	2 yıl	3 yıl	3 yıl	Size en yakın Marine Power Servis Merkezi ile irtibata geçin.
Horizon, Scorpion, Sea-Core	3 yıl	4 yıl	3 yıl	
Mercury Diesel Kuyruk Motoru ve İçten Takma Motor	2 yıl	Basım sırasında bulunmamaktadır	3 yıl	

Avrupa ve BDT Dışı

Avrupa ve BDT dışında satın alınmış ürünlerde, ülkenizdeki distribütörle veya size en yakın Marine Power Yetkili Hizmet Merkeziyle temasa geçin.

Orta Doğu ve Afrika (Güney Afrika hariç) Garanti Tabloları-MerCruiser Benzinli ve Dizel

Ürün	Standart Sınırlı Garanti	Montaj Kalite Onayı Garantisi	Standart Sınırlı Paslanma Garantisi	Ticari Uygulama
MerCruiser Kuyruk Motoru ve İçten Takma Motor	1 yıl	2 yıl	3 yıl	Size en yakın Marine Power Hizmet Merkezi ile temasa geçin
Horizon, Scorpion, Sea-Core	2 yıl	3 yıl	4 yıl	
Mercury Diesel Kuyruk Motoru ve İçten Takma Motor	1 yıl	Basım sırasında bulunmamaktadır	3 yıl	

Orta Doğu ve Afrika Dışı

Orta Doğu ve Afrika bölgeleri dışında satın alınmış ürünlerde, ülkenizdeki distribütörle veya size en yakın Marine Power Yetkili Hizmet Merkeziyle temasa geçin.

Güney Afrika Garanti Tabloları-MerCruiser Benzinli ve Dizel

Ürün	Standart Sınırlı Garanti	Montaj Kalite Onayı Garantisi	Standart Sınırlı Paslanma Garantisi	Ticari Uygulama
MerCruiser Kuyruk Motoru ve İçten Takma Motor	1 yıl	2 yıl	3 yıl	Size en yakın Marine Power Hizmet Merkezi ile temasa geçin
Horizon, Scorpion, Sea-Core	2 yıl	3 yıl	4 yıl	
Mercury Diesel Kuyruk Motoru ve İçten Takma Motor	1 yıl	Basım sırasında bulunmamaktadır	3 yıl	

Güney Afrika Dışı

Güney Afrika dışında satın alınmış ürünlerde, ülkenizdeki distribütörle veya size en yakın Marine Power Yetkili Hizmet Merkeziyle temasa geçin.

Emisyon Onayı Yıldız Etiketleri

Teknenizin gövdesinde aşağıdaki yıldız etiketlerinin biri yer almaktadır. Daha Temiz Deniz Motorları simgesinin anlamı:





1. Daha sağlıklı bir yaşam tarzı ve çevre için daha temiz hava ve su.
2. Daha verimli yakıt tüketimi - Karbür motorlu iki zamanlı klasik motorlara göre %30-40'a kadar daha az benzin ve yağ tüketilir ve para ve kaynaklardan tasarruf sağlanır.
3. Daha uzun emisyon garantisi - kullanıcıya sorunsuz kullanım sağlar.

1 Ocak 2003 tarihinden itibaren, fabrika onaylı her Mercury MerCruiser motora Üç Yıldızlı ya da Dört Yıldızlı bir etiket yerleştirilecektir.

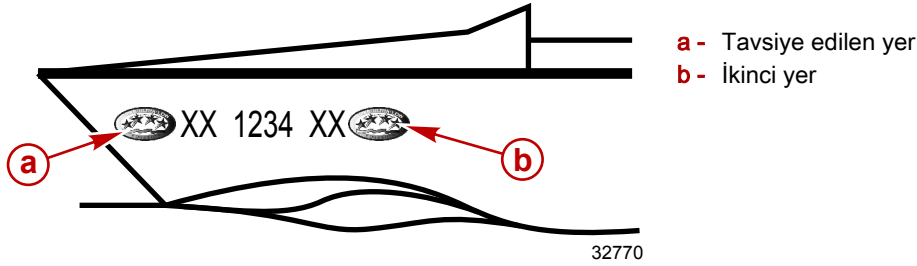
Mercury MerCruiser motorların (500 bg ve altı) tümünde Üç Yıldızlı Ultra Düşük Emisyon derecesi ya da Dört Yıldızlı Süper Ultra Düşük Emisyon derecesi yer alacaktır. Yıldız etiketi, bu motorların California Hava Kaynakları Kurulunun kuyruk motoru ve içten takmalı deniz motorları için 2007 ve sonrası egzoz emisyon standartlarını karşıladığını gösterir. Bu standartları karşılayan motorlar, Tek Yıldız - Düşük Emisyonlu motorlara göre %65-90 daha düşük emisyonla sahiptir.

Yıldız etiketi şekilde görüldüğü şekilde gövdenin sol tarafına yapıştırılacaktır.



Tek Yıldız - Düşük emisyon	
	Bir yıldız etiketi, kişisel deniz taşıtlarının, dıştan takmalı motorların, kuyruk motorlarının ve içten takmalı motorların Hava Kaynakları Kurulunun Kişisel Deniz Taşıtları ve Dıştan Takmalı deniz motorları için 2001 egzoz emisyonu standartlarını karşıladığını gösterir. Bu standartları karşılayan motorların emisyonları karbürülü iki zamanlı klasik motorlardan %75 daha azdır. Bu motorlar A.B.D. EPA'nın 2006 deniz motorları standartlarına eşdeğerdir.
İki Yıldız - Çok Düşük emisyon	
	İki yıldızlı etiket kişisel tekne, dıştan takmalı motor, kuyruk motoru ve içten takmalı motorların Hava Kaynakları Kurulunun Tekne ve İçten Takmalı deniz motorları için 2004 egzoz emisyon standartlarını karşıladığını gösterir. Bu standartları karşılayan motorlar, Tek Yıldızlı Düşük Emisyonlu motorlara göre %20 daha düşük emisyonla sahiptir.
Üç Yıldız - Ultra Düşük emisyon	
	Üç yıldız etiketi, Hava Kaynakları Kurulunun Kişisel Deniz Taşıtları ve Dıştan Takmalı deniz motoru 2008 egzoz emisyon standartlarına veya kuyruk motorları ve içten takmalı deniz motorları 2003 egzoz emisyonu standartlarına uygun motorları gösterir. Bu standartları karşılayan motorların emisyonları Tek Yıldızlı-Düşük Emisyonlu motorlardan %65 daha düşüktür.
Dört Yıldız - Süper Ultra Düşük emisyon	
	Dört yıldız etiketi, ilgili motorun Hava Kaynakları Kurulunun Kuyruk Motoru ve İçten Takmalı deniz motorlarına yönelik 2009 egzoz emisyon standartlarını karşıladığını gösterir. Kişisel Deniz Taşıtları ve Dıştan Takmalı deniz motorları da bu standartları karşılamalıdır. Bu standartları karşılayan motorların emisyonları Tek Yıldızlı-Düşük Emisyonlu motorlardan %90 daha düşüktür.

Asılı Etiket

Yetkili satıcı, asılı etiketteki ilgili kutuyu tekneye takılmış Yıldız etiketine uygun şekilde işaretlemelidir. California eyaleti içinde, asılı etiketin teknenin üzerinde görünür bir yerde bulunmasından yetkili satıcı sorumludur. Asılı etiketin uygun şekilde görünmemesi durumunda, California Hava Kaynakları Kurulu yetkili satıcıya celp gönderip para cezası uygulayabilir.

California'da, tekneyi teşhir etmeden önce yetkili satıcının teknenin görünür bir yerine etiketi yerleştirmesi gerekmektedir.



Asılı etiket, ön taraf



Asılı etiket, arka taraf

43291

Bölüm 2 - Güç Paketinizi Tanıyın

İçindekiler

Adaptif Sürat Kontrolü (ASC).....	18	Ayarlama	23
Tanım.....	18	Özel Dijital Gaz ve Vites (DTS) Özellikleri.....	24
Motor Seri Numarası.....	18	Yanaşma	25
Şanzımanlar.....	19	Yalnızca Gaz	25
ZF Marine Şanzımanları	19	1 Kolu	26
Salvolu Durdurma Düğmesi.....	19	Sync	26
Salvolu Durdurma Düğmesini ve Salvo Kablosunu İyi		Transfer (Çift dümenli tekneler)	27
Çalışma Durumunda tutunuz.	20	Yeke Aktarımı.....	27
Aygıtlar.....	20	Elektrik Sistemi Aşırı Yük Koruması.....	27
VesselView	20	Görsel ve Sesli Uyarı Sistemleri.....	29
SmartCraft Dijital Aygıtlar	20	Servis Motor Işığı ve OBD-M MIL Kiti.....	29
Sistem Bağlantısı Dijital Aygıtları	21	OBDM Arıza Gösterge Lambasının (MIL) Test	
Uzaktan Kumandalar (DTS Modelleri).....	21	Edilmesi	30
Uzaktan Kumandalar.....	21	Sesli Uyarı Sistemi.....	30
DTS İnce Pusula Tek Kol Konsolu Özellikleri ve		Dikkat	30
Çalışması.....	22	Kritik	30
Özel Dijital Gaz ve Vites (DTS) Özellikleri	22	Yapılandırılmamış Alarm-Yalnızca DTS	30
Çift Kollu Elektronik Uzaktan Kumanda (ERC) -		Sesli Uyarı Sisteminin Test Edilmesi	30
Kullanım ve Ayar.....	23	Guardian Stratejisi.....	31
Kullanım	23		

Adaptif Sürat Kontrolü (ASC)

Bu güç paketi yük değişimine bakmaksızın uzaktan kumandadan istenilen dev/dakikayı sürdürmek için Adaptif Sürat Kontrolü (ASC) özelliğini kullanır. Tekne kullanıcısı sert bir dönüşte teknenin dümenini kırdığında veya teknenin kontrolü için çok fazla hıza gerek olmadığına aşağıdaki denizlerde düzlem boyunca yavaş hızda seyrederken ASC'nin nasıl çalıştığına bir örnek olarak, tahrik kumanda modülü motoru, kullanıcının uzaktan kumanda gaz kolunun konumunu değiştirmeden dev/dakikayı sürdürmesi için otomatik olarak ayarlayacaktır. ASC, daha güvenli şekilde kullanıcının her iki elini de dümende tutmasını sağlar ve kullanıcı tekne deneyimine odaklanabilir.

Tanım

Seri numaraları, üretici firmanın MerCruiser güç paketiniz için geçerli olmak üzere sağlamış olduğu çeşitli mühendislik bilgilerine giden anahtarlardır. Servis hakkında MerCruiser ile temasa geçerken, model ve seri numaralarını her zaman belirtin.

Motor Seri Numarası

Seri numarası motordaki iki yerde bulunur. Birisi motor kapağının üzerindeki motor özellikleri etiketindedir ve diğeri marş motorunun yanındaki motor bloğunun sancak tarafına sabitlenmiştir.

Motor kapağı veya ısı eşanjöründeki hızlı referans kodu, motor ve güvenli tekne pratikleri hakkında ilave bilgilere erişim için kullanılabilir.

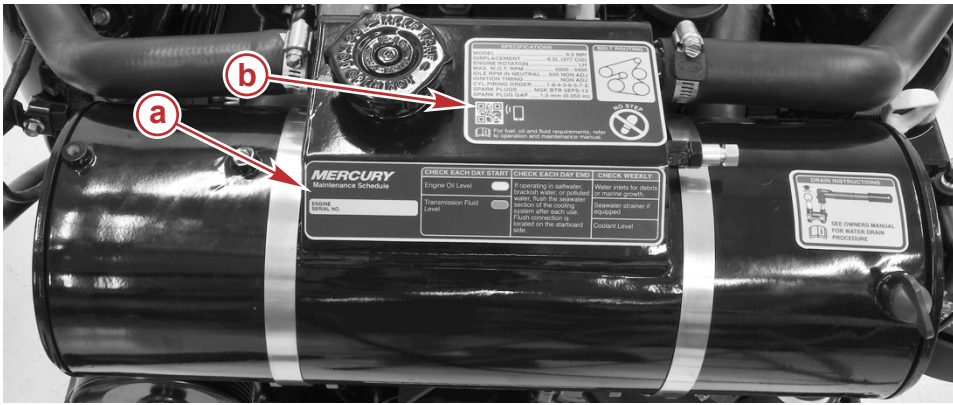

58393

Kapalı soğutma

- a - Motor seri numarası etiketi
- b - Hızlı referans kodu

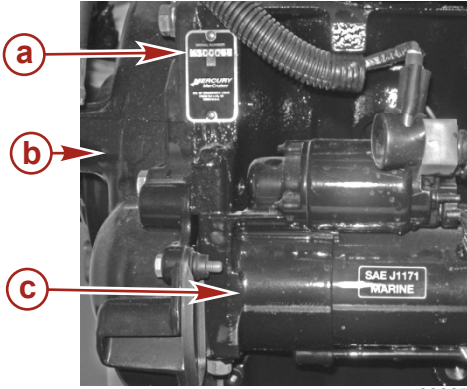

39307

Motor bloğundaki yeri

- a - Motor seri numarası plakası
- b - Volan yuvası
- c - Marş motoru

Şanzımanlar

ZF Marine Şanzımanları

ZF Marine 63 serisi şanzımanlarda, tanımlama levhasında dişli oranı, seri numarası ve model gösterilir.

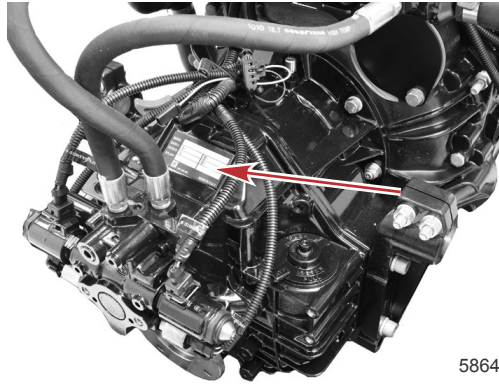

Model 63A gösterilmiştir diğerleri benzerdir

Salvolu Durdurma Düğmesi

Savlo düğmesi operatörün kazara dümeden uzaklaşması durumunda motoru durdurmak için tasarlanmıştır. Savlo, operatör yüzdürme cihazına (PFD) veya bileğine bağlıdır.

Savlo düğmesinin yanındaki etiket, savlonun yüzdürme cihazına (PFD) veya bileğe bağlı olması gerektiğini operatöre hatırlatır.

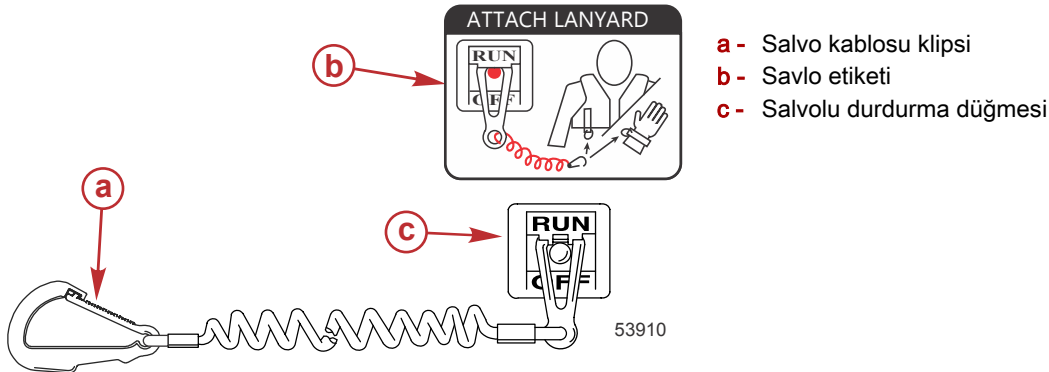

- a - Salvu kablosu klipsi
- b - Salvu etiketi
- c - Salvolu durdurma düğmesi

Tekneden düşme gibi kazara yerinden fırlamaların aşağıdaki tipte teknelerde meydana gelme olasılığı daha yüksektir:

- Alçak kenarlı spor tekneler
- Levrek tekneleri
- Yüksek performans tekneleri

Kazara fırlamalara şunlar da yol açabilir:

- Kötü kullanım
- Kayma süratlerinde koltukta veya üst güvertede oturma
- Kayma süratlerinde ayağa kalkma
- Siğ veya engel dolu sularda kayma süratlerinde çalıştırma
- Dümeni bırakma
- Alkol veya ilaç kullanımı sonucunda dikkatsizlik
- Yüksek süratli tekne manevraları

Savlo genelde, uzatıldığında 122 ve 152 cm (4 - 5 ft) uzunluğunda olan ve bir ucunda düğmeye takılan bir eleman, diğer ucunda da operatöre bağlanan bir kısaç bulunan bir kablodur. Savlo, yakınlardaki cisimlere dolaşma ihtimalini en aza indirmek amacıyla durağan halde mümkün olan en kısa uzunluğa sahip olması için burgulu biçime sahiptir. Gergin durumdaki uzunluk, operatörün normal operatör mahalline yakın bir bölgede hareket etmek istemesi halinde kazara devreye girme ihtimalini en aza indirecek şekilde seçilmiştir. Savloyu kısaltmak için, savloyu operatörün bileğine veya bacağına sarabilir veya savloya bir düğüm atabilirsiniz.

Savlolulu durdurma düğmesi devreye girdiğinde motorun aniden durmasına karşın, tekne, motor durduğu sıradaki hızına olarak belirli bir mesafe kat edecektir. Tekne sürüklenme durumundayken, yolu üzerindeki bir kişiye ciddi zarar verebilir.

Acil bir durumda motoru çalıştırmaları gerekebileceği ihtimalini göz önünde bulundurarak teknedeki tüm yolcuları uygun başlatma ve kullanma prosedürleri hakkında bilgilendirmenizi tavsiye ederiz.

⚠ UYARI

Operatörün tekneden düşmesi durumunda motorun derhal durdurulmasıyla, tekne tarafından ezilmekten doğacak ciddi yaralanma ve can kaybı olasılığı büyük oranda azaltılır. Operatörü bir salvo kullanarak her zaman durdurma düğmesine düzgün şekilde bağlayın.

Düğmenin normal kullanım sırasında da kazara veya istem dışı devreye girmesi mümkündür. Bu, aşağıdaki potansiyel tehlike içeren durumların herhangi birine veya tümüne yol açabilir:

- İleriye doğru hareketin beklenmedik şekilde sona ermesi nedeniyle yolcular ileriye doğru fırlayabilir, ki teknenin ön tarafındaki yolcular burun üzerinden aşarak tahrik veya dümen elemanlarına çarpabilecekleri için özellikle risk altındadırlar.
- Dalgalı sular, güçlü akıntı veya sert rüzgarlarda güç ve yön kontrol kaybı.
- Yanaşma sırasında kontrol kaybı.

⚠ UYARI

Durdurma düğmesinin kazara veya kasıtsız şekilde devreye girmesinin neden olacağı yavaşlama kuvvetlerinden doğacak ciddi yaralanma veya can kaybına karşı dikkatli olun. Tekne operatörü, öncelikle durdurma düğmesi salvosunu operatörden ayırmadan asla operatör mahallini terk etmemelidir.

Salvolu Durdurma Düğmesini ve Salvo Kablosunu İyi Çalışma Durumunda Tutunuz.

Her kullanımdan önce salvolu durdurma düğmesinin doğru çalıştığını kontrol edin. Motoru salvolu kabloyu çekerek başlatın ve durdurun. Motor durmazsa, tekneyi kullanmadan önce düğmeyi tamir ettirin.

Her kullanımdan önce, iyi çalışır durumunda olduğundan, kopmalar, kesikler veya yırtılmalar olmadığından emin olmak için salvolu kabloyu gözle inceleyin. Kablonun uçlarındaki kelepçelerin iyi durumda olup olmadığını kontrol edin. Hasarlı veya yıpranmış salvolu kabloları değiştirin.

Aygıtlar

VesselView

Çeşitli VesselView ürünleri bulunmaktadır. VesselView; tüm motor bilgilerini, arıza kodlarını, tekne bilgilerini, ana seyrüsefer verileri ve sistem bilgilerini görüntüler. Bir işletim sistemi hatası veya arızası oluştuğunda, VesselView bir alarm mesajı görüntüler.

VesselView, GPS, jeneratörler ve harita çiziciler gibi diğer tekne sistemlerine de bağlanabilir. Bu tekne entegrasyonu operatörün geniş aralıktaki tekne sistemlerini tek bir ekrandan izlemesine ve kontrol etmesine olanak tanır.

Ayrıntılı bilgi için VesselView kullanım kılavuzuna bakın.



VesselView 7

SmartCraft Dijital Aygıtlar

SmartCraft aygıt paketi VesselView ekranını büyütür. Gösterge bütünü aşağıdakileri görüntüleyebilir:

- Takometre
- Hız göstergesi
- Motor soğutma sıvısı sıcaklığı
- Motor yağ basıncı
- Akü voltajı
- Yakıt tüketimi

- Motor çalışma saati

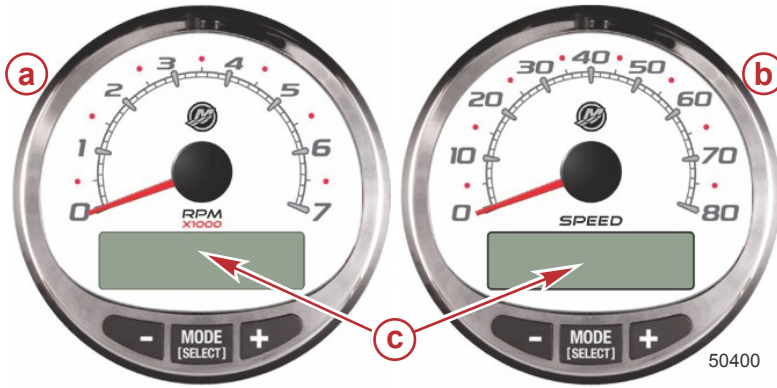

SmartCraft takometre ve hız göstergesi

- a- Takometre
- b- Hız göstergesi
- c- LCD ekran

SmartCraft gösterge bütünü motorun sesli ikaz sistemi ile alakalı hata kodlarının tanımlanmasında da yardımcı olur. SmartCraft gösterge paneli kritik önemdeki motor uyarı verisi ve diğer potansiyel sorunları LCD ekranında görüntüler. SmartCraft gösterge paneli temel kullanım bilgisi ve sistemin izlediği ikaz işlevleri detayları için, bkz. gösterge paneli ile birlikte verilen kılavuz.

Sistem Bağlantısı Dijital Aygıtları

Gösterge panellerinin bazılarında VesselView veya SmartCraft sistemi takometre ve hız göstergesinin sağladığı bilgileri daha kapsamlı bir şekilde sağlayan sistem bağlantı göstergeleri bulunur. Tekne sahibi ve operatörü, teknedeki tüm aygıtlar ve bunların işlevlerine aşina olmalıdır. Tekne satıcınızdan göstergeleri ve teknedeki görüntülenen normal okumaları açıklamasını rica edin.

Aşağıdaki dijital aygıtlar güç paketinize dahil olabilir.

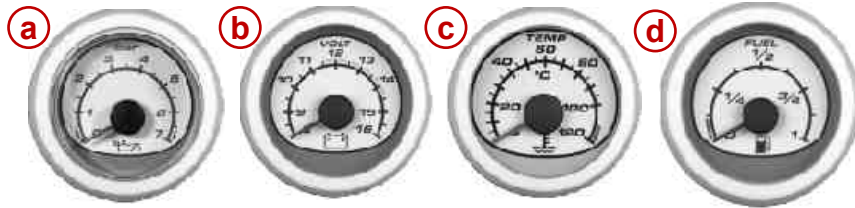

Sistem Bağlantısı dijital göstergeleri

Öge	Gösterge	Aşağıdakileri gösterir
a	Yağ basınç göstergesi	Motor yağ basıncı
b	Voltmetre	Akü voltajı
c	Su sıcaklık göstergesi	Motor çalışma sıcaklığı
d	Yakıt göstergesi	Depodaki yakıt miktarı

Uzaktan Kumandalar (DTS Modelleri)

Uzaktan Kumandalar

ÖNEMLİ: Teknenizde, bir Mercury Marine elektronik uzaktan kumanda takılı olmalıdır. Bu kontrol sistemi vitesle başlamaya karşı koruma sağlar ve motorun vites ileri veya geriye takılıyken çalışmaya başlamasını önler. Mercury Precision Parts/ Quicksilver Aksesuarları Kılavuzuna bakın.

Bu motor paketini çalıştırmak için gerekli dijital gaz ve vites (DTC) sistemi başlama ve durma işlevleri, gaz kontrolü, vites kontrolü, vitesle başlama koruması ve acil savlolu durdurma işlevleri sağlar. DTS sistemi kumanda modülü kiti ve elektronik uzaktan kumanda gibi özel dümen çarkı bileşenleriyle çalışır. Uzaktan kumandanız hakkında açıklayıcı bilgiler ve/veya sunum için yetkili satıcınızla görüşün.

DTS İnce Pusula Tek Kol Konsolu Özellikleri ve Çalışması

1. Vites ve gaz, kumanda kolunun hareketiyle kumanda edilir. Kumanda kolunu boş konumdan ileri vitesin ilk kademesine gelecek şekilde ileri itin. Devri yükseltmek için itmeye devam edin. Kumanda kolunu boş konumdan ileri vitesin ilk kademesine gelecek şekilde geriye çekin. Hızı artırmak için geriye çekmeye devam edin.

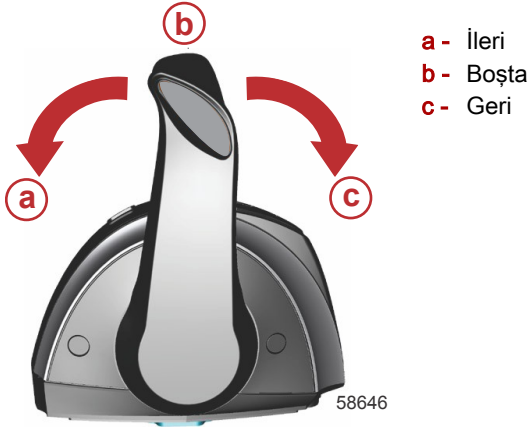

2. Kastanyola Gerginlik Ayar Vidası – Bu vida kullanılarak, kumanda kolunun kastanyola konumlarından çıkarılması için gereken efor artırılabilir veya azaltılabilir. Gerginliği arttırmak için vidayı saat yönünde döndürün. Gerginliği azaltmak için vidayı saatin tersi yönde döndürün. İstenen gerginliğe ayarlayın.
3. Kumanda kolu gerginlik ayar vidası - Bu vida ayarlanarak kumanda kolundaki gerginlik artırılabilir veya azaltılabilir. Bu, uzaktan kumanda kolunun dalgalı sularda istenmedik şekilde hareket etmesini önleyecektir. Vidayı saat yönünde döndürerek gerginliği artırabilir, saat yönünün tersine döndürerek ise gerginliği azaltabilirsiniz. İstenen gerginliğe ayarlayın.

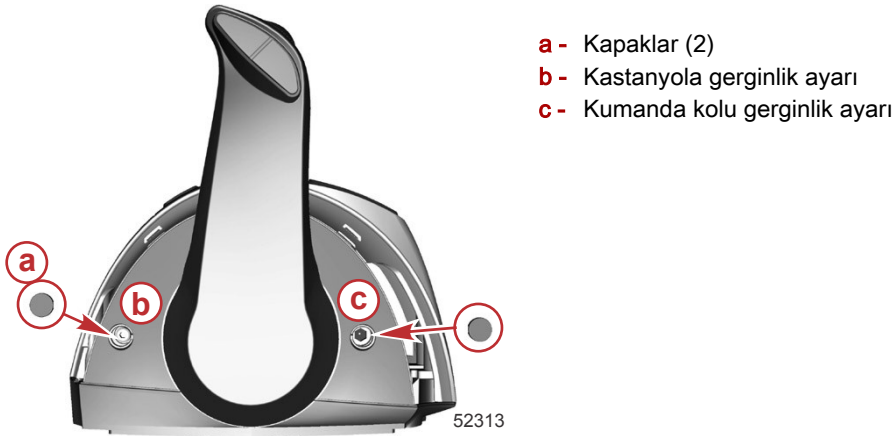

NOT: Kumanda kolu gerginliği ve kastanyola gerginliğinin ayar vidaları kullanılarak düzenli olarak kontrol edilmesi gerekebilir.

Özel Dijital Gaz ve Vites (DTS) Özellikleri

DTS sisteminde, elektronik uzaktan kumanda (ERC) kolları için çeşitli alternatif çalışma modları bulunmaktadır.



İnce pusula dolabı ERC'si

Öge	Kumandaya sahip modeller	İşlev
a	Durdurma/Başlatma	Tekne operatörünün kontak anahtarını kullanmadan motoru çalıştırmasına ve durdurmasına olanak sağlar. Start/stop işlevinin çalışması için kontak anahtarı çalışma konumunda olmalıdır.
b	Transfer	Tekne kontrolünün farklı bir dümene aktarılmasını sağlar.
c	Yalnızca gaz	Bot operatörünün motorun şanzımanı dişliye almadan ısınması için motor devrini artırmasına olanak sağlar.
d	+	CAN, VesselView ve SmartCraft göstergelerinin parlaklık ayarlarını artırır.
e	-	CAN, VesselView ve SmartCraft göstergelerinin parlaklık ayarlarını azaltır.
f	Yanaşma	Kumanda kolu kullanıldığında gaz kapasitesi normal kumanda kolu güç talebinin yaklaşık %50'sine düşürülür.
g	Boş ışığı	Şanzıman boş vites konumunda olduğunda yanar. Işıklar motor yalnızca gaz kelebeği modundayken yanıp söner.

Çift Kollu Elektronik Uzaktan Kumanda (ERC) - Kullanım ve Ayar

Kullanım

Elektronik uzaktan kumanda (ERC) kolu vites ve gazın çalışmasını kontrol eder. Kumanda kolunu boş konumdan ileri vitesin ilk kademesine gelecek şekilde ileri itin. Devri yükseltmek için kolu itmeye devam edin. Hızı düşürmek ve durmak için kumanda kolunu ileri konumdan boş konuma getirin. Kumanda kolunu boş konumdan ileri vitesin ilk kademesine gelecek şekilde geriye çekin. Geri viteste hızı artırmak için kolu geriye çekmeye devam edin.

NOT: Bazı modlarda, vites konumu ERC kollarının konumu ile değil, elektronik vites kumandası (ESC) ile belirlenir. Joystik kullanılırken ya da Skyhook kullanıldığında, bilgisayar kollar boşta olsa dahi şanzımanı vitesi boşa alır veya vites takar.

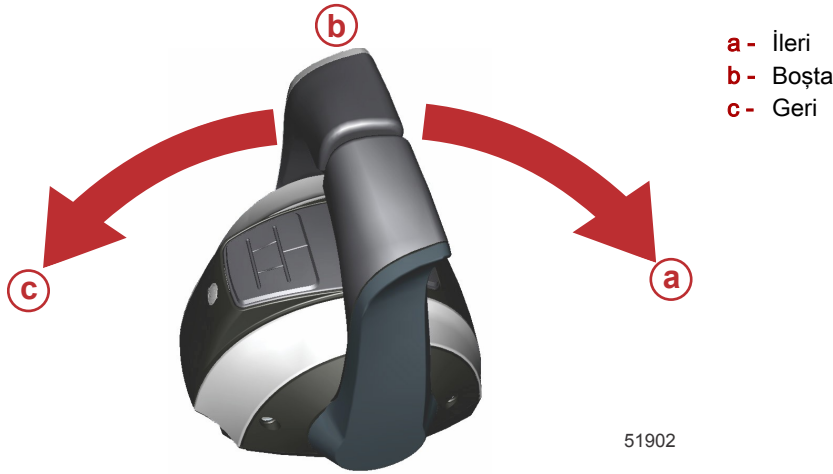

Kolları hareket ettirmek ve kastanyolalardan geçirmek için gerekli kuvvet ayarlanabilir ve böylece istenmeyen hareket olması önlenir.

Ayarlama

NOT: Kumanda kolu gerginliği ve kastanyola gerginliğinin ayar vidaları kullanılarak düzenli olarak kontrol edilmesi gerekebilir.

Kol kademe gerginliğini ayarlamak için:

1. Ayar gerektiren kolun yan kapak tapalarını çıkartın.
2. Kumanda kolundaki gerilimi artırmak için ayar vidasını saat yönünde, azaltmak için saat yönü tersinde döndürün.
3. İstenen gerginliğe ayarlayın.

Kol gerginliğini ayarlamak için:

1. Ayar gerektiren kolun yan kapak tapalarını çıkartın.
2. Kumanda kolundaki gerilimi artırmak için ayar vidasını saat yönünde, azaltmak için saat yönü tersinde döndürün.

Bölüm 2 - Güç Paketinizi Tanıyın

3. İstenen gerginliğe ayarlayın.

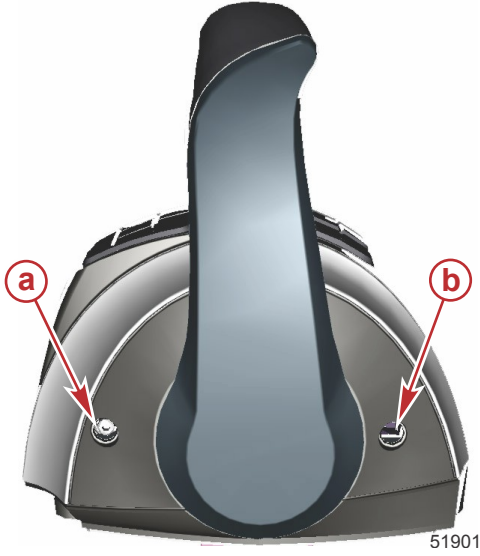

- a - Kastanyola gerginlik ayar vidası
b - Kol gerginliği ayar vidası

Özel Dijital Gaz ve Vites (DTS) Özellikleri

DTS sisteminde, elektronik uzaktan kumanda (ERC) kolları için çeşitli alternatif çalışma modları bulunmaktadır. Listedeki özelliklerin tamamı aynı anda kullanılabilir.



Çift motor ERC'si

Öğe	Kumandaya sahip modeller	İşlev
a	Boş ışıkları	Şanzıman boş vites konumunda olduğunda yanar. Işıklar motor yalnızca gaz kelebeği modundayken yanıp söner.
b	Transfer	Tekne kontrolünün farklı bir dümene aktarılmasını sağlar. Bkz. Dümen Transferi .
c	Yanaşma	Joystikle veya kumanda kollarıyla kullanılabilir. Joystik kullanıldığında gaz kapasitesi normal joystick güç talebinin yaklaşık %70'ine düşürülür. Kumanda kolu kullanıldığında gaz kapasitesi normal kumanda kolu güç talebinin yaklaşık %50'sine düşürülür.
d	+	CAN, VesselView ve SmartCraft göstergelerinin parlaklık ayarlarını artırır.
e	Yalnızca gaz	Bot operatörünün motorun şanzımanı dişliye almadan ısınması için motor devrini artırmasına olanak sağlar.
f	-	CAN, VesselView ve SmartCraft göstergelerinin parlaklık ayarlarını azaltır.
g	1 Kol	Her iki motorun gaz ve vites fonksiyonlarının liman kolu tarafından kontrol edilmesini sağlar.
h	Sync	Oto-senkronizasyon özelliğini açar ya da kapatır.

NOT: Tüm işlevler aktif olmayabilir.

Yanaşma

Dock modu, joystick ve uzaktan kumanda kolu ile çalıştırılırken kullanılabilir. Dock modu, gaz kapasitesini normal joystick gaz talebinin yaklaşık %70'ine düşürerek motor gücünün daha hassas kumanda edilmesini sağlar. Daha fazla itiş gücü gerektiren ortam koşullarında manevra yapmak için daha fazla güce ihtiyaç duyulduğunda, elektronik uzaktan kumanda kollarını kullanın.



DOCK (YANAŞMA) düğmesi

Yalnızca Gaz

NOT: *Axius ile donatılmış teknelerde yalnızca gaz modu, kaptanın dümende olmadığı durumlarda joystick devre dışı bırakmak için kullanılmalıdır. ERC'nin yalnızca gaz moduna alınması vitesin yanlışlıkla değiştirilmesini engeller. Yalnızca gaz modunda iken motorlar dümen veya joystick kullanılarak döndürülebilir ve motor devirleri artırılabilir, ancak vites boşta kalır.*



THROTTLE ONLY (YALNIZCA GAZ) düğmesi

Sadece gaz modunu devreye almak için:

1. Her iki ERC kolunu boş konuma alın.
2. YALNIZCA GAZ düğmesine basın. Düğmenin ışığı yanar ve boş vites ışıkları yanıp söner.
3. ERC kolunu vites geçirin. Sadece gaz modunda iken kollar vites geçirildiğinde veya vites dışına alındığında sesli uyarı çalar, fakat tekne boş vitede kalır.
4. Motor devirleri artırılabilir.
5. Sadece gaz modu ayrıca joystick de etkiler. Motorlar hareket eder ve devir artırılabilir, ancak dıştan takma motorlar boş vitede kalır.

NOT: *ERC kolları boş konumda değilken SADECE GAZ düğmesine basılırsa düğmenin ışığı söner ve sadece gaz modunda kalır. Sadece gaz modunu devreden çıkarmak için ERC kollarını boş konuma almanız gerekir.*

Yalnızca gaz modunu devreden çıkarmak için:

1. Her iki ERC kolunu boş konuma alın. ERC kolları boş konumda alınmadıkça yalnızca gaz modu devreden çıkarılamaz.
2. YALNIZCA GAZ düğmesine basın. Düğmenin ışığı söner.
3. Boş vites ışıkları sürekli yanma durumuna geçer. Artık joystick kullanılabilir.

1 Kolu

Joystik kumanda sistemi ile çift motorlu teknede tek kol ile her iki motor kumanda edilebilir. Bu özellik, denizin dalgalı olduğu durumlarda, her iki motoru aynı anda kontrol etmek için tek bir kol kullanmanıza olanak tanıyarak motor yönetimini kolaylaştırır. Joystik işlevini hiçbir şekilde etkilemez. Bu mod, Sync olarak adlandırılan sistem özelliğinden farklıdır.



1 LEVER (KOL 1) düğmesi

1 Kol modunu devreye sokmak için:

1. Her iki ERC kolunu boş konuma alın.
2. 1 KOL düğmesine basın. Düğmenin ışığı yanar.
3. Sancak ERC kolunu vitesse geçirin.
4. Kol hareket ettirildiğinde motor devri ve vites konumu senkronize edilir.

1 Kol modunu devreden çıkarmak için:

1. Her iki ERC kolunu boş konuma alın.
2. 1 KOL düğmesine basın. Düğmenin ışığı söner.

Sync

Sync, manuel olarak kapatılmadıkça daima açık olan otomatik bir motor senkronizasyon işlevidir. Sync her iki ERC kolunun konumunu izler. Her iki kol arasında %10 fark varsa, iskele motoru sancak motorunun devriyle senkronize olur. Smartcraft sistemi, her bir motora mevcut maksimum RPM'ye ulaşma kapasitesi sağlamak için son %95'lik gaz konumu aralığında Sync özelliğini otomatik olarak devre dışı bırakır. Motorlar minimum devirde ise Sync işlevi aktif olmaz.

Her iki motor da devreye girdiğinde SYNC düğmesindeki gösterge lambası yanar. Rölantide, %95 gazda ve motorlar senkronize edilmediğinde lamba sarıdır. Tüm motorlar senkronize edildiğinde lamba kırmızıya döner.



SYNC düğmesi

İki motorun devri %10'luk bir farkı aşarsa, VesselView'in devir (RPM) ekranında devir sayılarının altında turuncu bir simge görüntülenir ve motorlar senkronize olduğunda bu simge kırmızıya döner.

Sync modunu devreden çıkarmak için:

1. ERC kollarını herhangi bir konuma getirin.
2. SYNC düğmesine basın. Düğmenin ışığı söner.

Sync modunu tekrar devreye sokmak için SYNC düğmesine basın.

Transfer (Çift dümenli tekneler)

TRANSFER düğmesi, çift dümenli teknelerde tekne kullanıcısının teknenin kontrolünü aktif dümeden aktif olmayan dümene geçirmesini sağlar. Daha fazla bilgi için bkz. **Dümen Transferi**.



TRANSFER düğmesi

Yeke Aktarımı

Teknelerin bazıları teknenin birden fazla yerden kumanda edileceği şekilde tasarlanmışlardır. Bunlar genel olarak dümen ya da istasyonlar olarak bilinirler. Dümen transferi kumandanın (ya da istasyonun) bir dümeden diğerine aktarım metodunu tanımlamak için kullanılır.

⚠ UYARI

Tekne kontrolünün yitilmesi ciddi yaralanma veya can kaybına yol açabilir. Bot operatörü motor vitesine alınmış iken aktif istasyonu asla boş bırakmamalıdır. Alan transferi istasyonda birileri varken yapılmalıdır. Tek kişilik alan transferi sadece motor boşa iken yapılmalıdır.

Dümen yekesi aktarımı fonksiyonu kaptanın teknenin dümeninde olacak yekeyi seçmesini sağlar. Aktarım başlatılmadan önce dümendeki yekedeki ERC kolları ve aktarım için amaçlanacakilerin nötral (boşta) konumda olmaları gerekir.

NOT: ERC kolları nötral (boşta) konumda değilken dümen aktarımı yapmaya çalışırsanız sesli bir uyarı duyulur ve dümendeki yeke kolları nötral (boşta) konuma getirilene kadar dümen aktarımının yapılmasına izin verilmez ve aktarımın tekrarlanması istenir.

Dümen transferi başlatıldıktan sonra diğer kumanda ya da navigasyon işlevleri yapılmaya çalışılırsa VesselView'da bazı hata kodları çıkabilir. Hata kodlarını kaldırmak için anahtar açık ve kapalı arasında açılıp kapanması gerekli olabilir ve ardından dümen aktarımını tekrar başlatabilirsiniz. Diğer kumanda ve navigasyon ile ilgili taleplerin hata kodlarının kalmasını engellemek için dümen aktarımı işleminden sonra yapıldığından emin olunuz.

DİKKAT

ERC kollarının dümen aktarımının yapılması için nötral (boşta) konumda olması gerekir. Nötral (boşta) konumdayken tekneleriniz çekebilir ve yanındaki nesnelere çarparak hasar görebilir. Dümen transferini yaparken dikkatle gözleyiniz.

Hasarı önlemek için tekne iskele, dalgakıran ya da sabit haldeki diğer nesnelere yakınındayken ya da diğer teknelerin yanındayken dümen aktarımı esnasında azami dikkati gösteriniz.

Elektrik Sistemi Aşırı Yük Koruması

Bir sistemde aşırı elektrik yüklenmesi meydana geldiğinde, sigortalardan biri atar veya devre kesicilerden biri açılır. Sigortayı değiştirmeden veya devre kesiciyi eski haline getirmeden önce sorunun nedeni bulunmalı ve düzeltilmelidir.

NOT: Motoru çalıştırmanız gerektiği ve yüksek akım çekilmesinin nedenini bulamadığınız acil bir durumda, motora bağlı tüm aksesuarları kapatın veya aygıt kablolarını çıkarın. Devre kesiciyi sıfırlayın. Devre kesici açık kalıyorsa, aşırı elektrik yüklemesi ortadan kaldırılmamış demektir. Yetkili satıcınıza başvurun.

Bölüm 2 - Güç Paketinizi Tanıyın

Devre kesiciye ve sigortalara erişmek için dış motor kapağını sökün. Dış motor kapağını sökmek için kapağı dört lastik montaj contalarından yukarı doğru çekin.

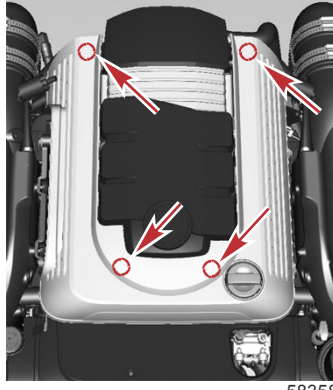

58358

Motor kablo tesisatı ve aygıt güç kablosunun korunmasını bir devre kesici sağlamaktadır.

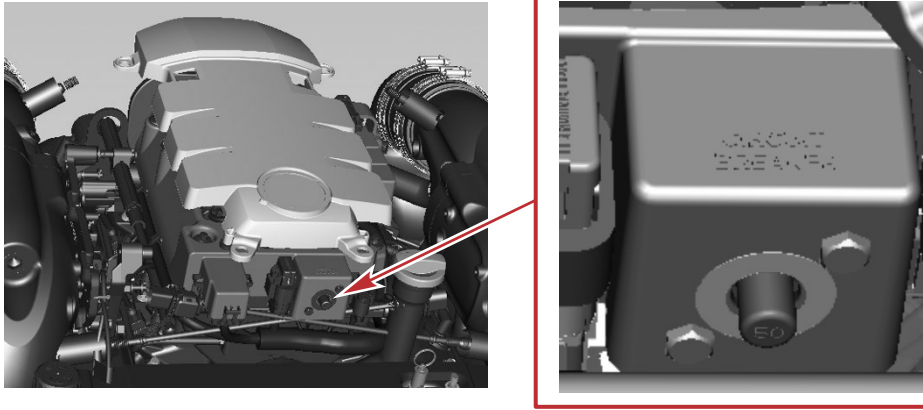

55033

Tüm motor koruma sigortaları motorun ön kısmında yer almaktadır. Sigortalara erişmek için elektrikli plaka grubundan sigorta tutucuları devre dışı bırakın.

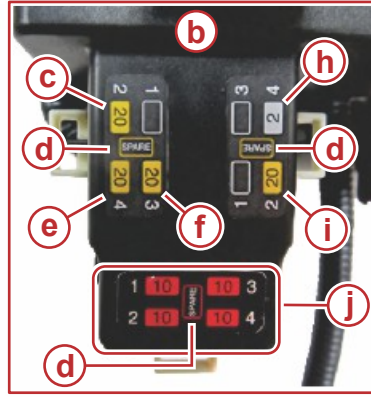
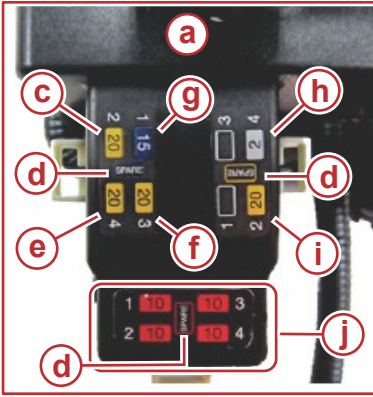

- a** - DTS motoru
- b** - Mekanik motor
- c** - Motor ve trim röleleri
- d** - Yedek sigorta
- e** - Alternatör ve yakıt pompası rölesi
- f** - Yakıt enjektörleri
- g** - DTS dümen gücü
- h** - Arıza gösterge lambası (MIL)
- i** - Ateşleme bobinleri
- j** - Oksijen sensör sigortaları (4)
- k** - Sigorta tutucusunun yeri

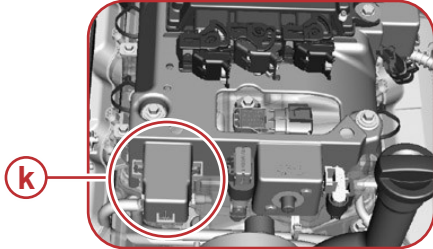

58288

Alev tutucunun yanında yer alan 90-amp'lik bir sigorta, elektriksel bir aşırı yük meydana geldiğinde motorun güç kablo demetini korur. Sigorta, arızalandığında veya attığında denetlenmesi için şeffaftır.

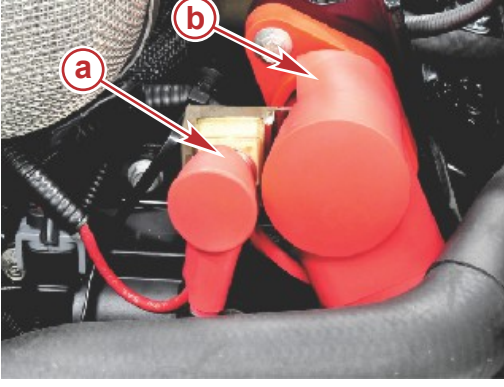

- a - 90 amp'lik sigorta
- b - Hot stud

56871

Motorun arka ucunda yer alan 15 amp'lik bir sigorta aksesuar devrelerini korur.

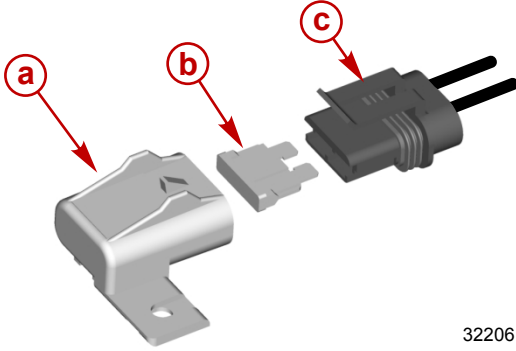

- a - Kapak
- b - 15 amp'lik sigorta
- c - Aksesuar kablo demeti

32206

Bu güç paketi, motor marş aküsüne bağlı açık bir güç kablo demeti kullanır. Bu açık güç kablo demeti, motor ve dijital tahrik kumandasının elektrik sisteminde bir aşırı gerilim düşüşünü en aza indirir. Bu kablo demeti 5 amp'lik bir sigortayla korunur ve motorun marş aküsünde yer alır.

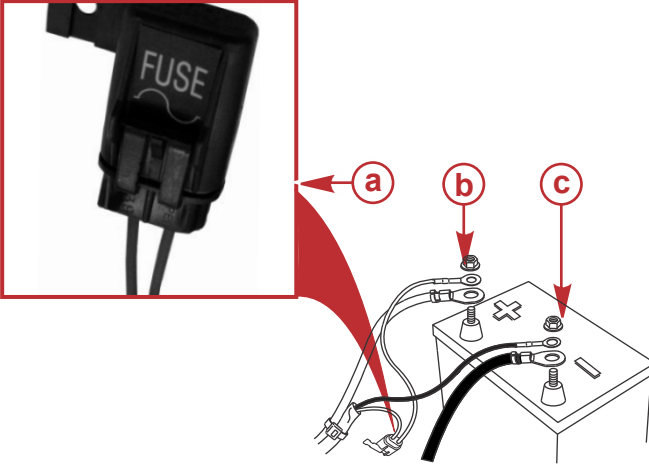

- a - 5 amp'lik sigorta
- b - Pozitif akü kutbu (sigortalı kablo demeti ucu)
- c - Negatif akü kutbu

43608

Görsel ve Sesli Uyarı Sistemleri

Servis Motor Işığı ve OBD-M MIL Kiti

Emisyon kontrol teknolojisi (ECT) katalizörlü motorlar ile güçlendirilen tekneler SmartCraft özellikli, servis motoru simgesini görüntüleme özelliğine sahip göstergelerle veya servis motor lambasına monte edilmiş bir panel ile donatılmalıdır. Panel monte edilen bir servis motor lambası ve motor kablo demetine bağlanan özel bir kablo demetini içeren arıza gösterge lambası (MIL) kitleri ayrı olarak satın alınabilir.

Bölüm 2 - Güç Paketinizi Tanıyın

Servis motoru simgesi veya MIL motorun emisyon kontrol sistemi ile ilgili bir arızanın görsel olarak gösterilmesini sağlar ve OBD-M arızası etkinken yanmaya devam eder.



SC 1000 göstergesi ve servis motoru lambası

OBD-M Arıza Gösterge Lambasının (MIL) Test Edilmesi

1. Motoru marşlamadan, kontak anahtarını açık konumuna getirin.
2. Görsel uyarı sistemi doğru çalışıyorsa motor bakım simgesi ve MIL dört saniye süreyle yanar.

Sesli Uyarı Sistemi

ÖNEMLİ: Sesli uyarı sistemi operatörü bir sorun oluştuğuna dair uyarır. Motorun hasar görmesini engellemez.

Hataların çoğu uyarı kornası devresinin devreye girmesine yol açacaktır. Uyarı kornasının nasıl etkinleştiği problemin ciddiyetine bağlıdır.

İki uyarı kornası durumu vardır:

- Dikkat
- Kritik

G3 servis aleti kullanılarak dümenin doğru şekilde yapılandırılmaması durumunda bir alarm çalar.

Dikkat

Bir uyarı durumu tespit edilirse, sesli uyarı sistemi altı kez birer saniyelik aralıklarla öter.

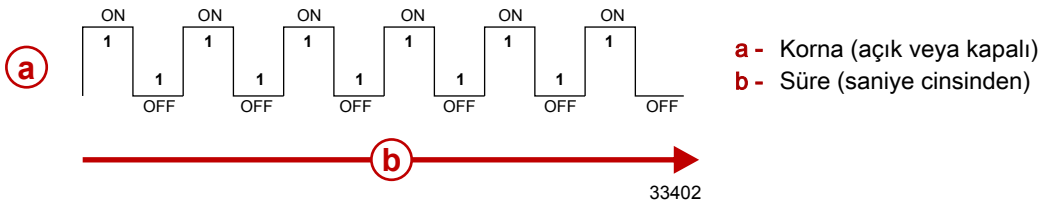

Kritik

Kritik bir durum algılandığında, sesli uyarı sistemi altı saniye süreyle çalar ve sonra kapanır.



Yapılandırılmamış Alarm–Yalnızca DTS

G3 servis aleti kullanılarak dümenin doğru şekilde yapılandırılmaması durumunda, sesli uyarı sistemi bir saniye aralıklarla beş kez çalar.

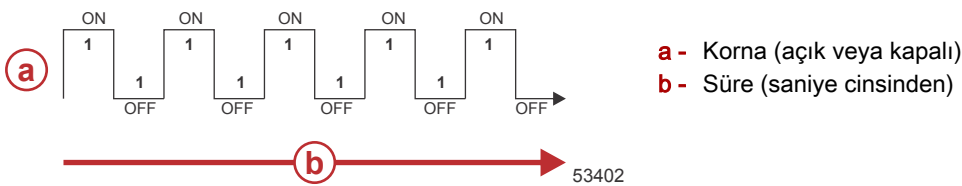

Sesli Uyarı Sisteminin Test Edilmesi

1. Motoru marşlamadan, kontak anahtarını açık konumuna getirin.
2. Sesli alarmın çalışmasını dinleyin. Sistem doğru çalışıyorsa alarm çalacaktır.

Guardian Stratejisi

MerCruiser Motor Koruma sistemi, PCM potansiyel bir sorun tespit ettiğinde motor gücünü sınırlayarak motorun hasar görmesi potansiyelini azaltır. Aşağıda Engine Guardian'ın takip ettiği hususlarla ilgili bazı örnekler bulunmaktadır:

- Yağ basıncı
- Motor çok hızlı
- Egzoz manifoldu sıcaklığı

ÖNEMLİ: Motor Koruması, problemin ciddiyetine bağlı olarak, gücü her yerde % 100'den rölantiye kadar azaltabilir. Eğer rölantiye zorlanırsa, teknenin hızı gaz kelebeği çalışmasına tepki veremeyebilir.

PCM teşhis için arızaları kaydeder. Örneğin, su girişinin kısmen tıkanması halinde, Motor Koruması motora gelen suyun azalması nedeniyle hasar meydana gelmesini önlemek için motorun kullanılabilir güç seviyesini düşürecektir. Pislik giderilir ve tam debi ile su tekrar akarsa Motor Koruması motor gücünü normale döndürür.

Notlar:

Bölüm 3 - Suda

İçindekiler

Güvenli Seyir Tavsiyeleri.....	34	Yüksek Hız ve Yüksek Performans Kullanımı.....	38
Karbon Monoksite Maruz Kalma.....	35	Tombaz Tekneleri ve Güverteli Teknelerde Yolcu Güvenliği	
Karbon Monoksit Zehirlenmesine Karşı Dikkatli Olun		38
.....	35	Açık Ön Güverteli Tekneler	38
Egzoz Alanlarından Uzak Durun	35	Öne Monteli, Yüksek Kaideli Balık Sandalyeli Tekneler	39
İyi Havalandırma	35	39
Kötü Havalandırma	36	Dalga ve Dümen Suyu Atlama.....	39
Temel Tekne Kullanımı (DTS Modelleri).....	36	Su Altı Tehlikelerinin Etkileri.....	40
Suya İndirme ve Tekne Kullanımı.....	36	Kullanımı Etkileyen Şartlar.....	40
Çalıştırma Tablosu'nun	36	Tekne İçinde Ağırlık Dağılımı (Yolcular ve Malzeme)	40
Motorun Çalıştırılması ve Durdurulması.....	36	Teknenin Tabanı.....	40
Motorun Çalıştırılması	36	Kavitasyon.....	40
Motorun Durdurulması	37	Ventilasyon.....	41
Yalnızca Gaz Kullanımı – DTS Modelleri.....	37	İrtifa ve İklim.....	41
Donma Sıcaklıklarında Kullanım.....	38	Başlarken.....	41
Tahliye Tapası ve Sintine Pompası.....	38	20 Saatlik Alıştırma Dönemi.....	41
Sudaki İnsanların Korunması.....	38	Alıştırma Döneminden Sonra.....	41
Seyir Halindeyken	38	İlk Sezon Sonu Kontrolü.....	41
Tekne Durağan Haldeyken	38		

Güvenli Seyir Tavsiyeleri

Sularda güvenli bir seyrin tadını çıkarabilmek için yerel ve tüm diğer idari tekne kullanım yönetmelikleri ve kısıtlamalarını öğrenin ve ayrıca aşağıdaki önerileri dikkate alın.

Deniz kurallarının ve su yolları yasalarının tümünü öğrenin ve bunlara uyun.

- Tüm motorlu tekne operatörlerinin bir tekneçilik güvenliği kursunu tamamlamasını önemle tavsiye ederiz. A.B.D. Sahil Güvenlik Yardımcı Dairesi, Güç Filosu, Kızıl Haç ve eyaletiniz veya şehrinizdeki tekneçilikle ilgili yasa uygulama mercileri. A.B.D. için daha fazla bilgi edinmek üzere 1-800-336-BOAT (2628) numaralı telefondan Boat U.S. Foundation'a ulaşın.

Güvenlik kontrollerini ve gerekli bakımı yapın.

- Düzenli bir program izleyin ve tüm onarımların uygun şekilde yapıldığından emin olun.

Tekne üstündeki güvenlik ekipmanlarını kontrol edin.

- Tekne kullanımı sırasında bulundurulması gereken güvenlik donanımı hakkındaki önerilerimiz şunlardır:

- Onaylı yangın söndürücüler
- İşaret cihazları: fener, havai fişek veya işaret fişegi, bayrak ve düdük veya klakson
- Küçük onarımlar için gerekli aletler
- Çapa ve ekstra çapa ipi
- Elle çalışan sintine pompası ve yedek tahliye tapaları
- İçme suyu
- Radyo
- Palet veya kürek
- Yedek pervane, tahrik göbekleri ve uygun anahtar
- İlk yardım kiti ve talimatları
- Su geçirmez saklama kapları
- Yedek çalıştırma donanımı, piller, ampuller ve sigortalar
- Pusula ve bölgenin haritası veya portolunu
- Kişisel su üzerinde kalma aracı (Güvertedeki her kişi için 1 adet)

Hava değişimi işaretlerini izleyin ve kötü hava ve dalgada denizde seyirden kaçınin.

Nereye gittiğinizi ve ne zaman dönmeyi planladığınızı birisine söyleyin.

Yolcuların binmesi.

- Yolcular tekneye binerken, inerken veya teknenin arkası (kıç) civarında dururken motoru durdurun. Tahrik ünitesinin boşa alınması yeterli değildir.

Kişisel yüzerlik cihazları kullanın.

- Federal yasaya göre, teknedeki her yolcu için doğru boyda ve kolayca erişilebilir, A.B.D. Sahil Güvenlik onaylı, giyilen tipte bir can yeleği (kişisel su üzerinde kalma cihazı) ve atılabilir can simidi veya halkası bulunmalıdır. Teknede buldukları sürece herkesin can yeleği giymesini önemle tavsiye ederiz.

Tekne kullanmayı diğerlerine de öğretin.

- Tekneyi kullanan kişinin devre dışı kalması veya teknedeki düşmesi durumuna karşı teknede bulunan en az bir kişiye daha motoru çalıştırma ve kullanmanın temel ilkelerini öğretin.

Tekneyi aşırı yüklemeyin.

- Çoğu teknenin azami yük (ağırlık) kapasitesi belirlenmiş ve belgelenmiştir (Bkz teknenizin kapasite plakası). Teknenizin kullanma ve yükleme sınırlarını öğrenin. Suyla dolduğunda teknenizin yüzüp yüzmeyeceğini öğrenin. Bir şüpheniz varsa, Mercury Marine yetkili satıcınızla veya tekne üreticisiyle temasa geçin.

Teknedeki herkesin doğru şekilde oturmasını sağlayın.

- Teknenin hiçbir yerine kullanım amacı dışında oturulmasına veya binilmesine izin vermeyin. Koltuk arkalıkları, küpeşterler, kıç yatırması, pruva, güverteler, yüksek balık sandalyeleri ve döner balık sandalyeleri buna dahildir. Beklenmedik hızlanma, ani duruş, teknenin kontrolünün beklenmedik şekilde kaybedilmesi veya teknenin ani hareketlerinin insanların teknenin dışına veya içine düşmesine neden olabileceği yerlerde, oturur vaziyette veya ayakta yolcu bulunmamalıdır. Tekne hareket etmeden önce bütün yolcuların bir yeri olduğundan ve buralara oturduğundan emin olun.

Alkol veya uyuşturucu etkisi altındayken asla tekne kullanmayın. Bu yasal olarak yasaktır.

- Alkol veya uyuşturucu iradenizi zayıflatır ve hızlı tepki verme becerinizi büyük ölçüde azaltabilir.

Tekneyle gezeceğiniz yerleri tanıyın ve tehlikeli yerlerden uzak durun.

Dikkatli olun.

- Yasa gereği düzgün bir görüşü ve duyusu sağlamak operatörün sorumluluğudur. Operatörün özellikle ön görüşü açık olmalıdır. Tekneyi rölanti hızından yüksek süratlerde kullanırken operatörün görüşünü kapatacak bir yolcu, eşya veya balık sandalyesi bulunmamalıdır. Diğerlerini, suyu ve dümnen suyunu izleyin.

Teknenizi asla su kayağı yapmakta olan bir kimsenin tam arkasından kullanmayın.

- Tekneniz 40 km/s (25 Mil/s) hızla seyrederken 61 m (200 ft) önünüzdeki düşmüş bir kayakçının bulunduğu yere 5 saniye içinde ulaşacaktır.

Düşen kayakçılara karşı dikkatli olun.

- Teknenizi su kayağı veya benzeri aktiviteler için kullanırken, düşen bir kayakçıya veya tekneden düşen birine yardımcı olmak için geri dönerken kayakçının, tekne operatörünün bulunduğu tarafta kalmasına dikkat edin. Operatör, düşmüş kayakçıyı her zaman görüş açısında tutmalı ve kayakçıya ya da sudaki hiç kimseye geri geri yaklaşmamalıdır.

Kazaları bildirin.

- Tekne operatörleri, tekneleri belirli tekne kazalarına karıştırdığında, yasa gereği tekne kullanımıyla ilgili devlet yasama kurumlarına tekne kaza raporu sunmakla yükümlüdürler. Bir tekne kazasının rapor edilmesi gereken durumlar: 1) yaşam kaybı veya yaşam kaybı olasılığı varsa, 2) ilkyardım ötesinde tıbbi müdahale gerektiren kişisel yaralanma varsa, 3) teknelerde veya diğer mallarda 500 ABD Dolarının üzerinde hasar varsa veya 4) tekne tamamen kaybedilmişse. Yerel adli kurumlardan yardım isteyin.

Karbon Monoksite Maruz Kalma

Karbon Monoksit Zehirlenmesine Karşı Dikkatli Olun

Karbon monoksit (CO), tekneyi iten motorlar ve aksesuarlara elektrik sağlayan jeneratörler de dahil, tüm içten yanmalı motorların egzoz dumanlarında mevcut olan öldürücü bir gazdır. Tek başına CO gazının kokusu, rengi ve tadı yoktur ama motor egzozunun tadını ve kokusunu alabiliyorsanız, CO soluyorsunuz demektir.

Karbon monoksit zehirlenmesinin deniz tutması veya sarhoşluk ile karıştırılmaması gereken ilk belirtileri baş ağrısı, baş dönmesi, uyuşukluk ve bulantıdır.

⚠ UYARI

Egzoz gazlarının solunması karbon monoksit zehirlenmesine neden olabilir ve bu da bilinç kaybı, beyin hasarı veya ölüme yol açabilir. Karbon monoksite maruz kalmaktan kaçınin.

Motor çalışırken egzoz alanlarından uzak durun. Gerek durağan haldeyken gerek seyir halindeyken, teknenin iyi havalandırılmasını sağlayın.

Egzoz Alanlarından Uzak Durun

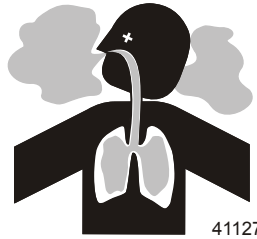

Motor egzoz gazları zararlı karbon monoksit içerir. Motor egzoz gazlarının yoğun olduğu yerlerden uzak durun. Motorlar çalıştığında, yüzücüleri tekneden uzak tutun ve yüzme platformları ve biniş merdivenleri üzerine oturmayın, uzanmayın, bunların üzerinde ayakta durmayın. Seyir halindeyken, yolcuların teknenin arkasında durmalarına izin vermeyin (platformla sürüklenme, tekne/vücut sörfü). Bu tehlikeli uygulama sadece kişinin yüksek motor egzozu konsantrasyonu olan bir yerde bulunmasına neden olmakla kalmaz, aynı zamanda da onu teknenin pervanesinden gelecek olası bir yaralanmaya maruz bırakır.

İyi Havalandırma

Yolcu bölmelerini havalandırın, yan perdeleri veya ön ambar kapaklarını açarak dumanı dışarı çıkartın.

Teknenin içinden istenen hava akışına örnek:

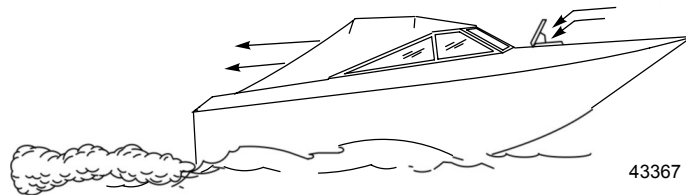

Kötü Havalandırma

Belirli çalışma veya rüzgar koşulları altında, sürekli kapalı veya brandayla örtülmüş kabinlere ya da yeteri kadar havalandırılmayan kaptan köşklerine karbon monoksit girebilir. Teknenize bir veya daha fazla karbon monoksit detektörü takın.

Sık sık görülmesine de, çok rüzgarsız bir günde motoru çalışan bir teknenin açık alanı dahilinde yüzenler ve duranlar veya çalışan bir motorun yakınında bulunanlar tehlikeli seviyelerde karbon monoksit maruz kalabilirler.

1. Tekne durağan haldeyken kötü havalandırma örnekleri:

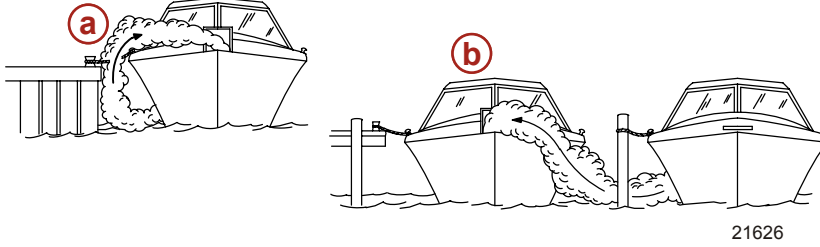

- a - Tekne kapalı bir yerde demirlemiş haldeyken motorun çalıştırılması
- b - Motoru çalışan başka bir teknenin yanına demir atılması

2. Tekne hareket halindeyken kötü havalandırma örnekleri:



- a - Tekneyi pruva açısı fazla yüksek şekilde kullanma
- b - Tekneyi ön ambar kapakları kapalı iken kullanma (station wagon etkisi)

Temel Tekne Kullanımı (DTS Modelleri)

Suya İndirme ve Tekne Kullanımı

ÖNEMLİ: Tekneyi suya indirmede önce sintine tahliye tapasını takın.

Çalıştırma Tablosu'nun

Kullanım Şeması			
ÇALIŞTIRMADAN ÖNCE	ÇALIŞTIRDIKTAN SONRA	SEYİR HALİNDE	DURDURDUKTAN SONRA
Sintine tahliyesi tapasını takın.	Motorun durumunu kontrol etmek için tüm göstergelere bakın. Normal değilse, motoru durdurun.	Motorun durumunu kontrol etmek için tüm göstergelere bakın. Normal değilse, motoru durdurun.	Kontak anahtarını "OFF" (KAPALI) konumuna getirin.
Motor kapağını açın.	Yakıt, yağ, su, sıvı ve egzoz kaçaklarını kontrol edin.	Sesli alarmin çalıp çalmadığını dinleyin.	Akü düğmesini "OFF" (KAPALI) konumuna konumunda olduğunda motoru çalıştırmayın.
Akü düğmesini açın.	Vites ve gaz kontrolünün çalışmasını kontrol edin.		Yakıt kesme valfini açın.
Sintine fanlarını çalıştırın.	Dümen çalışmasını kontrol edin.		Varsa, deniz suyu musluğunu kapatın.
Yakıt kesme valfini açın.			Deniz suyundaysa soğutma sistemini yıkayın.
Varsa, deniz suyu musluğunu açın.			Sintineyi boşaltın.
Tahliye sistemini kapatın.			
Motor yağını kontrol edin.			
Satıcınız ve/veya tekne üreticisi tarafından belirlenmiş tüm diğer kontrolleri yapın.			
Kontak anahtarı "ON" (açık) konumundayken sesli uyarı alarminin çalıp çalmadığını kontrol edin.			

Motorun Çalıştırılması ve Durdurulması

Motorun Çalıştırılması

- Listelenmiş bütün elemanları kontrol edin: **Çalıştırma Tablosu'nun**.
- Uzaktan kumanda kolunu neutral (boş) konumuna getirin.

DİKKAT

Yeterli soğutma suyunun olmaması durumunda motor, su pompası ve diğer parçalar aşırı ısınır ve zarar görür. Kullanım sırasında su girişlerine yeterli suyu sağlayın.

▲ UYARI

Motor muhafazası içinde bulunan patlayıcı gazlar yangın ve patlamaya bağlı olarak ciddi yaralanmalara ve ölüme sebebiyet verebilir. Motoru çalıştırmadan önce motor muhafazası içinde bulunan sintine fanını ya da havalandırmasını en az beş dakika süreyle çalıştırın.

***NOT:** Bu güç paketi SmartStart ile donatılmıştır. SmartStart özelliği düğmeye basarak çalıştırma sağlar. Motoru çalıştırmak için başlatma düğmesine veya anahtar şalterine basıp motor çalıştığında bırakmak yerine SmartStart başlama sürecini tamamen kontrol eder. Çalıştırma düğmesine basıldığında PCM motorun çalışma sinyalini verir. Motor çalışmazsa başlatma süreci birkaç saniyeden sonra veya motor 400 rpm'e ulaştığında kesilir. Motor zaten çalışırken motorun çalıştırılmaya çalışılması motoru kapatır.*

3. Kontak anahtarını RUN (ÇALIŞTIR) konumuna getirin.
4. Kontak anahtarını START (MARŞ) konumuna getirin ve hemen bırakın veya çalıştırma/durdurma düğmesine basın ve bırakın. Motor soğuksa motoru rölantide 6-10 dakika veya motor sıcaklığı şu sıcaklığa erişinceye kadar çalıştırın: 60° C (140° F)..
5. Motor 3 denemeden sonra çalışmazsa:
 - a. Yalnızca gaz düğmesini itin ve uzaktan kumanda kolu veya gaz kolunu 1/4 gaz konumuna getirin.
 - b. Kontak anahtarını START konumuna getirin. Motor çalıştığında anahtarı bırakarak ON (açık) konumuna gelmesine izin verin.
6. Motor adım 5'ten sonra çalışmazsa:
 - a. Uzaktan kumanda/gaz kolunu tam gaza getirin ve ardından yaklaşık 1/4 gaza geri çekin.
 - b. Kontak anahtarını START konumuna getirin. Motor çalıştığında anahtarı bırakarak ON (açık) konumuna gelmesine izin verin.
7. Güç paketini yakıt, yağ, su ve egzoz kaçakları açısından kontrol edin.
8. İleri vites geçirmek için kumanda kolunu sert, seri bir hareketle ileri itin, veya geri vites geçirmek için geri çekin. Vites geçirdikten sonra, gazı istenen ayara getirin.

DİKKAT

Rölanti devrinin üzerindeki motor devirlerinde vites değiştirmek tahrik sistemine zarar verir. Tahrik elemanını sadece motor boşta çalışırken vites geçirin.

Motorun Durdurulması

1. Uzaktan kumanda kolunu boş/rölantiye getirin ve motorun yavaşlayarak rölanti devrine düşmesini bekleyin. Motor uzun süreyle yüksek devirde çalıştırılmış ise, motoru 3 ila 5 dakika rölanti devrinde soğumaya bırakın.
2. Motor aşağıdaki dört yöntemin herhangi biriyle durdurulabilir:
 - a. Kontak anahtarını ACCESSORY (YARDIMCI) veya OFF (KAPALI) konumuna getirin. Motor duracak ve kontrol sistemi kapatılacaktır.
 - b. Varsa başlatma/durdurma düğmesine basın. Motor duracak ve kontrol sistemi çalışmaya devam edecektir.
 - c. Kontak anahtarını geçici olarak START (MARŞ) konumuna getirin ve sonra hemen bırakın. Kontrol sistemi motorun çalıştığını fark edecek ve motoru durduracaktır. Kontrol sistemi çalışmaya devam edecektir. Kontak anahtarının tekrar START (MARŞ) konumuna getirilmesi kontrol sistemine bir çalıştırma istemi gönderecek ve kontrol sistemi uygunsa motoru çalıştıracaktır.
 - d. Varsa salvolu durdurma düğmesini aktive edin. Motor duracak ama kontrol sistemi çalışmaya devam edecektir. Salvolu durdurma düğmesi aktive edilirse kontrol sistemi motorun çalışmasına izin vermeyecektir.

Yalnızca Gaz Kullanımı – DTS Modelleri

***NOT:** Yalnızca gaz (boş) modunda çalışırken DTS kontrol sistemi motor devrinin 3500 rpm üzerine çıkmasına izin vermeyecektir.*

▲ UYARI

Dijital Gaz ve Vites (DTS) Zero Effort kontrolü rölantiden yüksek hızlarda motorun ve şanzımanın vitesini değiştirerek beklenmeyen tekne hareketlerine yol açar ve bunun sonucu olarak yaralanma, ölüm veya tekne kontrolünün yitilmesi nedeniyle mülk hasarı meydana gelebilir. Vites kumanda kolunu ileri veya geri vites konumuna hareket ettirmeden önce daima gaz kumanda kolunu rölanti konumuna getirin.

Panele monte ve konsola monte uzaktan kumandalar: Panel montaj ve konsol montaj uzaktan kumandalarda bir yalnızca gaz düğmesi vardır. Yalnızca gaz modunu etkinleştirmek için:

1. Uzaktan kumanda özellikleri için **Uzaktan Kumandalar** bölümüne bakın.
2. Kumanda kolunu rölanti/boş konumuna getirin.

3. Yalnızca gaz düğmesine basın ve kumanda kolunu rölanti/ileri veya rölanti/geri konumuna getirin. DTS kontrol sistemi yalnızca gaz modunun aktif olduğunu belirtmek için iki sesli uyarı kornası çalacaktır. Konsol montaj uzaktan kumandalarda neutral (boş) lambası yanıp sönmeye başlayacaktır.
4. Kumanda kolunun rölanti/ileri veya rölanti/geri konumundan ilerletilmesi motor devrinin artmasına neden olacaktır. **ÖNEMLİ: Kumanda kolunun tekrar rölanti/boş konumuna getirilmesi yalnızca gaz modunu kapatacak ve motorun vitesine geçmesine izin verecektir.**
5. Yalnızca gaz modu kumanda kolunun rölanti/boş konuma hareket ettirilmesiyle kapatılır. Kumanda kolunun rölanti/boş konumundan yalnızca gaz düğmesine basılmadan rölanti/ileri veya rölanti/geri konumuna getirilmesi üniteyi istenen vitesine geçirecektir.

Donma Sıcaklıklarında Kullanım

ÖNEMLİ: Tekne donma sıcaklıklarında kullanılıyorsa, güç paketinde donma hasarı meydana gelmesini engellemek için önlemler alınmalıdır. Donma sonucu oluşan hasarlar Mercury MerCruiser Sınırlı Garantisinde yer almaz. Garanti.

Tahliye Tapası ve Sintine Pompası

Teknenizin motor bölmesi suyun toplanacağı doğal bir ortamdır. Bu nedenle, teknelerde normalde bir tahliye tapası ve/veya sintine pompası bulunur. Su seviyesinin güç paketinize ulaşmadığından emin olmak için bu elemanların düzenli olarak kontrol edilmesi son derece önemlidir. Motorunuzun parçaları suya battıkları takdirde zarar görecektir. Suya batma sonucu oluşan hasarlar Mercury MerCruiser Sınırlı Garantisinde yer almaz.

Sudaki İnsanların Korunması

Seyir Halindeyken

Sudaki birinin, çok yavaş bile olsa kendine doğru gelen bir tekneden kaçmak için hızlı hareket etmesi çok zordur.



Suda insanların bulunabileceği bölgelerde seyrederken her zaman yavaşlayın ve son derece dikkatli olun.

Tekne boş viteste hareket (seyir) halindeyken su, pervaneye dönmesine yetecek kadar bir güç uygular. Pervanenin bu serbest dönüşü ciddi yaralanmaya yol açabilir.

Tekne Durağan Haldeyken

⚠ UYARI

Dönen bir pervane, hareket eden bir tekne veya tekneye takılmış olan sağlam bir aygıt suda yüzen kişilerin ciddi şekilde yaralanmasına ya da ölmesine neden olabilir. Teknenizin yakınında suda insan varsa derhal motoru durdurun.

İnsanların teknenizin yakınında yüzmelerine veya suya girmelerine izin vermeden önce vitesi boşa alın ve motoru durdurun.

Yüksek Hız ve Yüksek Performans Kullanımı

Tekneniz alışık olmadığınız bir yüksek sürat veya yüksek performans teknesiyse, yetkili satıcınız veya teknenize alışık bir operatörle bir test ve alıştırma sürüşü yapmadan teknenizi yüksek süratte asla kullanmamanızı tavsiye ederiz. Daha fazla bilgi için, bayiniz, distribütörünüz veya Mercury Marine'den Yüksek Performanslı Tekne Kullanımı kitapçığına (90-849250R03) bakın.

Tombaz Tekneleri ve Güverteli Teknelerde Yolcu Güvenliği

Tekne hareket halindeyken, tüm yolcuların tekne içindeki konumlarını gözleyin. Yolcuların ayağa kalkmasına veya rölantiden daha hızlı seyirler için belirtilmiş yerlerden başka yerlere oturmalarına izin vermeyin. Büyük bir rüzgar ya da dalganın vurması, ani bir gaz azalması veya teknenin yönünde ani bir değişim gibi teknenin hızının ani olarak azalmasına neden olan etkenler yolcuları teknenin ön tarafına doğru savurabilir. Teknenin ön tarafından iki duba arasına düşen kişiler, ezilmelerine yol açacak bir konumda kalır.

Açık Ön Güverteli Tekneler

Tekne hareket halindeyken, güvertede korkuluğun önünde ne şekilde olursa olsun hiç kimse bulunmamalıdır. Tüm yolcuları ön korkuluk veya kuşatmanın gerisinde tutun.

Ön güvertedeki kişiler kolaylıkla düşebilir veya ön kenardan ayaklarını sallayan kişiler bacaklarını dalgaya kaptırıp suyun içine çekilebilirler.

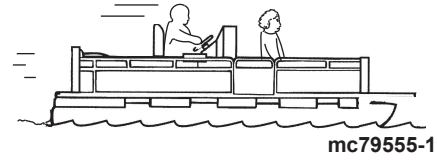
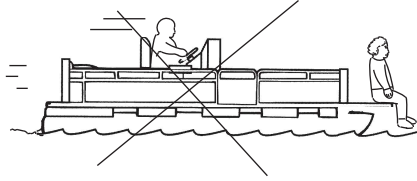

mc79555-1

⚠ UYARI

Rölanti üzerindeki hızlarda teknenin yolcular için tasarlanmamış bölgelerinde oturmak veya ayakta durmak ciddi yaralanmalara veya ölüme yol açabilir. Tekne hareket halindeyken güverteli teknelerin ön ucundan veya yüksek platformlardan uzak durun ve yerinizden kalkmayın.

Öne Monteli, Yüksek Kaideli Balık Sandalyeli Tekneler

Yüksek balık sandalyeleri, tekne rölanti veya av hızından yüksek hızda seyrederken kullanılmazlar. Yalnızca yüksek hızda seyir için özel koltuklara oturun.

Tekne süratinde meydana gelebilecek ani ve beklenmedik bir düşüş, yüksekteki yolcunun teknenin ön tarafından aşağı düşmesine yol açabilir.

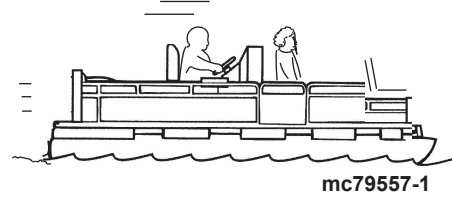
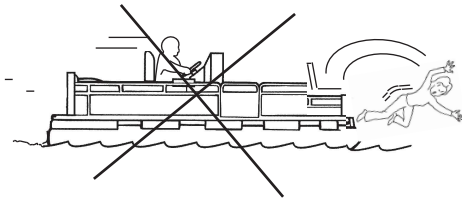

mc79557-1

Dalga ve Dümen Suyu Atlama

⚠ UYARI

Dalga ve dümen suyu atlama tekne içinde ya da tekneden dışarıya savrulmadan dolayı ciddi yaralanmalara ya da ölüme sebep olabilir. Dalga veya dümen suyu atlamasından mümkün olduğunca kaçınınız.

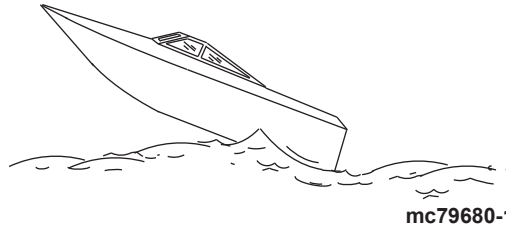

mc79680-1

Eğlence teknelerinin dalga ve dümen suyuna maruz kalması tekneçiliğin doğal bir parçasıdır. Ancak, bu iş tekne gövdesinin suyla temasını kısmen veya tamamen kaybetmesine yetecek bir süratte yapıldığında, özellikle teknenin suya giriş anında bazı tehlikeler baş gösterir.

En önemli tehlike teknenin sıçramanın tam ortasında yön değiştirmesidir. Bu gibi durumlarda, tekne şiddetle başka yöne dönerek suya inebilir. Böylesine keskin bir yön değiştirme ya da dönüş teknedekilerin tekne dışına savrulmalarına neden olabilir.

Teknenizin dalga veya dümen suyu nedeniyle sıçramasının daha az tehlike ile sonuçlanabilecek başka bir sonucu da vardır. Eğer teknenin pruvası havada iken çok fazla aşağı inerse, su ile temas ettiğinde, su yüzeyinin altına girecek ve bir an denizaltı gibi hareket edecektir. Bu, teknenin bir an için neredeyse durmasına ve içindekileri ileriye doğru fırlatmasına neden olabilir. Verilen ayrıca bir yana doğru sertçe dönebilir.

Su Altı Tehlikelerinin Etkileri

Teknenizi sığ sularda veya suyun altında su altı tahrik elemanları, dümen veya teknenin altının vurabileceği engellerin bulunduğu şüphelendiğiniz bölgelerde kullanırken hızınızı düşürün ve son derece dikkatli olun.

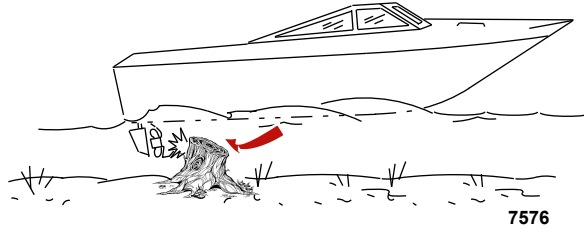

ÖNEMLİ: Suda yüzen veya suyun altında bulunan bir cisme çarpma sonucu ortaya çıkacak yaralanma veya darbe hasarını azaltmak için yapmanız gereken en önemli şey, teknenin süratini azaltmaktır. Bu şartlar altında, teknenin sürati maksimum 24-40 km/s (15-25 mph).

Yüzen/su altındaki bir cisme çarpılması sonsuz sayıda duruma yol açabilir. Bu durumlardan bazıları şunlara neden olabilir:

- Tekne aniden yön değiştirebilir. Bu gibi ani yön değişiklikleri veya dönüşler yolcuların yerlerinden veya tekneden dışarı fırlamasına yol açabilir.
- Hız aniden azalabilir. Bu, yolcuların öne doğru, hatta tekneden dışarı fırlamasına yol açar.
- Sualtındaki tahrik elemanları, dümen ve/veya teknede çarpma hasarı.

Şunu unutmayın ki, bu durumlarda ortaya çıkacak yaralanma veya çarpma hasarını azaltmak için yapmanız gereken en önemli şey, teknenin hızını kontrol etmektir. Su altında cisimlerin olduğu bilinen yerlerde seyrederken, tekne sürati minimum su üstüne çıkma süratinde tutulmalıdır.

Su altındaki bir cisme çarpmanızda en kısa sürede motoru durdurun ve tahrik sisteminde kırık veya gevşek parça olup olmadığını kontrol edin. Hasar varsa veya olduğundan şüpheleniliyorsa, güç paketi Mercury MerCruiser yetkili servisine götürülerek baştan sona kontrol edilmeli ve gerekli onarımlar yapılmalıdır.

Tekne gövde çatlakları, kıç yatırması çatlakları ve su kaçaklarına karşı kontrol edilmelidir.

Sualtı tahrik elemanları, dümen veya tekne altı hasarlıyken kullanmaya devam etmek diğer parçalarda veya güç paketinde ilave hasara neden olabilir veya teknenin kontrolünü etkileyebilir. Çalıştırmaya devam etmek gerekiyorsa çok düşük hızlarda çalıştırın.

⚠ UYARI

Darbe hasarı bulunan bir teknenin ya da motorun kullanılması teknenin hasar görmesine, ciddi yaralanmaya veya ölüme neden olabilir. Tekneye herhangi bir darbe gelmiş ise teknenin ve güç paketinin incelenmesi ve tamir edilmesi için yetkili Mercury Marine bayinize başvurun.

Kullanımı Etkileyen Şartlar

Tekne İçinde Ağırlık Dağılımı (Yolcular ve Malzeme)

Ağırlığın arkaya (kıç) kaydırılması:

- Genelde sürati ve motor devrini yükseltir
- Dalgalı suda pruvanın sıçramasına neden olur
- Kaymadan suya inme sonrasında tekne içine su sıçrama tehlikesini artırır
- Aşırı durumlarda, teknenin yunuslama yapmasına yol açabilir

Ağırlığın öne (pruvaya) kaydırılması:

- Kayma kolaylığını artırır
- Dalgalı suda kullanımı iyileştirir
- Aşırı durumlarda, teknenin ileri geri yön değiştirmesine (pruva dümeni) yol açabilir

Teknenin Tabanı

Maksimum sürati korumak için teknenin altı:

- Temiz ve midye ve yosunlardan arınmış olmalıdır
- Suyla temas ettiği yüzeylerde bozulma olmamalı, neredeyse düz olmalıdır
- Düz ve pürüzsüz, ön ve arka

Tekne rıhtıma çekildiğinde yosunlanma olabilir. Bu yosunlar kullanma öncesinde temizlenmelidir; su girişlerini tıkayarak motorun aşırı ısınmasına neden olabilirler.

Kavitasyon

Boşluk, su akışının dişli yuvası veya pervane gibi hızlı hareket eden bir sualtı cisminin hatlarını izleyememesi durumunda meydana gelir. Boşluk teknenin hızını düşürürken pervane devrini artırır. Kaviteasyon dişli yuvası veya pervanenin yüzeyini ciddi derecede aşındırabilir. Kaviteasyonun sık rastlanan nedenleri şunlardır:

- Pervaneye yapışan yosunlar ve başka birikintiler
- Pervane bıçağında yamukluk
- Pervanede çentikler veya keskin kenarlar

Ventilasyon

Ventilasyon, yüzey havası veya egzoz gazlarının pervane etrafına girerek pervane devrini artırıp tekne süratinin düşmesine yol açmasından kaynaklanır. Hava kabarcıkları pervaneye çarpar ve pervane yüzeyinde aşınma meydana gelir. Eğer bu devam ederse, sonunda pervane bozulur (kırılır). Aşırı ventilasyonun genel sebepleri:

- Tahrik ünitesinin fazla uzağa trimlenmesi
- Pervane dağıtma halkalarından birinin eksikliği
- Pervane veya dişli kutusunda, egzoz gazlarının pervane ile dişli yuvası arasına kaçmasına neden olan bir hasar
- Tahrik ünitesinin kış yatırmasına fazla yüksek monte edilmesi

İrtifa ve İklim

İrtifa ve iklim değişiklikleri güç paketinizin performansını etkileyecektir. Performans kaybı şunlardan kaynaklanabilir:

- Daha yüksek irtifalar
- Daha yüksek sıcaklıklar
- Düşük barometrik basınçlar
- Yüksek nemlilik

Değişen hava şartları altında optimum motor performansını yakalayabilmeniz için, motorun, normal hava şartları altında normal bir tekne yüküyle, belirtilmiş olan maksimum devir aralığının üst sınırında veya yakınında çalışmasına olanak tanıyacak bir pervane ile donatılmış olması son derece önemlidir.

Pek çok durumda tavsiye edilen motor devri daha düşük devirli pervaneye geçilerek elde edilebilir.

Başlarken

20 Saatlik Alıştırma Dönemi

ÖNEMLİ: İlk 20 saatlik kullanım motor alıştırma dönemidir. Minimum yağ tüketimi ve maksimum motor performansı elde etmek için doğru alıştırma şarttır. Bu alıştırma döneminde, aşağıdaki kurallara uyulmalıdır:

- İlk 10 saat içinde 1500 rpm'nin altında uzun süreler çalıştırmayın. Çalıştırdıktan sonra mümkün olduğu kadar çabuk vitese geçirin ve güvenli kullanım şartları izin veriyorsa gazı 1500 rpm üzerine çıkarın.
- Herhangi bir süratte sabit şekilde uzun süre kullanmayın.
- İlk 10 saat içinde 3/4 gazı geçmeyin. Sonraki 10 saat içinde, tam gazda ara sıra kullanmaya izin verilebilir (bir seferde maksimum 5 dakika).
- Rölanti devrinden tam gaza çıkmaktan kaçınin.
- Motor normal çalışma sıcaklığına ulaşana dek tam gazda çalıştırmayın.
- Motor yağı seviyesini sık sık kontrol edin. Gerekliği şekilde yağ ekleyin. Alıştırma döneminde yağ tüketiminin yüksek olması normaldir.

Alıştırma Döneminden Sonra

Mercury MerCruiser güç paketinizin ömrünü uzatmak için aşağıdaki önerileri uygulayın:

- Pervanenin, motorun belirlenen tam gaz çalışma (WOT) devri aralığının üst sınırında veya yakınında çalışmasına izin verdiğinden emin olun. Daha fazla bilgi için bkz. **Teknik Özellikler** ve **Bakım**.
- Motoru 3/4 gaz oranında veya altında çalıştırın. Tam gaz devrinde uzun süre çalıştırmaktan kaçınin.
- Her 25 saatlik kullanımdan sonra şanzıman sıvısını değiştirin. Şanzıman filtresi bulunan modellerin filtreleri de bu zamanda değiştirilmelidir.

İlk Sezon Sonu Kontrolü

İlk kullanım sezonu sonunda, düzenli bakım öğelerinin tartışılması ve/veya uygulanması için Mercury MerCruiser yetkili satıcısıyla temasa geçin. Ürünün yıl boyunca sürekli kullanımda olduğu bir yerdeyseniz, yılda bir defa veya ilk 100 saatlik çalıştırma sonunda -- hangisi önce gelirse -- yetkili satıcınızla temasa geçmelisiniz.

Notlar:

Bölüm 4 - Teknik Özellikler

İçindekiler

Yakıt Gereklilikleri.....	44	Motor Yağı.....	44
Yakıt Sınıfları	44	6.2 MPI Sabit Motor Teknik Özellikleri.....	45
Reformüle (Oksijenatlı) Yakıtın Kullanılması (Yalnızca		Sıvı Teknik Özellikleri.....	46
A.B.D.)	44	Motor.....	46
Alkol İçeren Benzin	44	Şanzıman.....	46

Yakıt Gereklilikleri

DİKKAT

Yakıtın tükenmesi katalizör parçalarına hasar verebilir. Yakıt depolarının işlem sırasında tamamen boşalmamasını sağlayın.

ÖNEMLİ: Yanlış benzin kullanılması motorunuza zarar verebilir. Yanlış yakıt kullanımı sonucu motorun hasar görmesi motorun yanlış kullanılması olarak kabul edilir ve bu sınırlı garanti kapsamı dışında yer alır.

Yakıt Sınıfları

Mercury MerCruiser motorları, önde gelen markaların aşağıdaki teknik özellikleri karşılayan kurşunsuz benzinleri ile kullanıldığında tatmin edici düzeyde çalışacaktır:

A.B.D. ve Kanada - Pompa üzerinde minimum 87 (R+M)/2 oktan derecesi yazan benzinler. Birinci kalite benzin de 92 (R+M)/2 oktan kabul edilebilir. Kurşunlu benzin kullanmayın.

A.B.D. ve Kanada dışında - Pompa üzerinde minimum 91 RON oktan derecesi yazan benzinler. Birinci kalite benzin de (98 RON) kabul edilebilir. Kurşunsuz benzin bulunamıyorsa, önde gelen markaların kurşunlu benzinlerini kullanın.

Reformüle (Oksijenatlı) Yakıtın Kullanılması (Yalnızca A.B.D.)

ABD'nin bazı bölgelerinde yeniden formüle edilmiş gazolin gerekir ve sizin Mercury MerCruiser motorunuzda kullanım için uygundur. Bu yakıtlar içinde kullanılan iki oksijenat tipi alkol (etanol) veya eterdir (MTBE veya ETBE). Bölgenizde yakıt içinde kullanılan oksijenat etanol ise, bkz., **Alkol İçeren Benzin**.

Alkol İçeren Benzin

Bulduğunuz yerde benzinde metanol (metil alkol) veya etanol (etil alkol) bulunuyorsa, olası olumsuz etkilerin farkında olun. Bu olumsuz etkiler metanolle daha şiddetli hale gelebilir ve yakıttaki alkol yüzdesine bağlı olarak kötüleşebilir.

Yakıtta bulunan alkol havadaki nemi çekerek suyun ve alkolün yakıt deposundaki yakıttan ayrılmasına neden olur.

ÖNEMLİ: Mercury MerCruiser motorunuzdaki yakıt sistemi parçaları benzinde %10'a kadar alkol bulunmasına dayanabilir. Teknenizin yakıt sisteminin yüzde kaç kadar dayanacağını bilemeyiz. Teknenin yakıt sistemi bileşenleri (yakıt depoları, yakıt hatları ve bağlantıları) hakkındaki öneriler için tekne imalatçınızla temasa geçin.

Alkol içeren benzinin şunların artmasına neden olabileceğini unutmayın:

- Metal parçalarda korozyon
- Lastik veya plastik parçaların bozulması
- Yakıtın kauçuk yakıt hatlarından yayılması
- Marş ve çalıştırmada zorluklar

⚠ UYARI

Yakıt sızıntısı yangın ya da patlamaya yol açar ve bu da ciddi yaralanmalara veya ölüme neden olabilir. Tüm yakıt sistemi bileşenlerini özellikle depolamadan sonra sızıntı, yumuşama, sertleşme, şişme ya da paslanmaya karşı kontrol edin. Herhangi bir kaçak veya bozulma belirtisi, motor çalıştırılmadan önce ilgili parçanın değiştirilmesini gerektirir.

ÖNEMLİ: Alkol içeren veya içermesi olası bulunan yakıt kullanıyorsanız, kaçak ve anormallik denetimlerinin sıklığını artırmalısınız.

ÖNEMLİ: Mercury MerCruiser motoru alkollü benzinle kullanırken, benzini yakıt deposunda uzun süre bırakmaktan kaçının. Otomobillerde alkollü akaryakıtlar normalde sorun yaratmaya yetecek kadar nem almadan önce tüketilirler, tekneler ise çoğu zaman faz ayrılmasına yetecek kadar uzun süre kullanılmadan yatarlar. Alkolün iç elemanların üzerindeki koruyucu yağ tabakasını sökmesi durumunda saklama sırasında iç korozyon da meydana gelebilir.

Motor Yağı

Optimum motor performansı ve maksimum koruma sağlamak için, aşağıdaki yağı kullanın:

Uygulama	Önerilen Yağ
Tüm MerCruiser motorları	Mercury/Quicksilver 25W-40 Sentetik Karışımli Motor Yağı, NMMA FC-W Katalizör Uyumlu

ÖNEMLİ: Katalize edilmiş motorların yağlayıcı gereklilikleri katalize edilmemiş motorların gerekliliklerinden farklıdır. Bazı denizcilik yağlarında yüksek seviyede fosfor bulunur. Yüksek miktarda fosfor içeren yağlayıcılar kabul edilebilir düzeyde motor performansı sağlasa da, zaman içinde katalizöre hasar verir. Yüksek düzeyde fosfor içeren yağlayıcıların kullanımı nedeniyle hasar görmüş katalizörler MerCruiser Sınırlı Garantisi kapsamına dahil edilmeyebilir.

Mercury/Quicksilver 25W-40 Sentetik Karışimli Motor Yağı mevcut değilse, önerilen sıraya uygun olarak aşağıdaki yağları kullanın.

1. Mercury/Quicksilver 25W-40 Mineral, NMMA FC-W Katalizör Uyumlu.

ÖNEMLİ: Bir katalizör motoruna bakım yapıyorsanız, aşağıdaki yağları yalnızca kısa bir süreliğine kullanın.

2. Diğer kabul edilmiş NMMA FC-W Katalizör Uyumlu 4 zamanlı yağ markaları.

3. Diğer kabul edilmiş NMMA FC-W 4 zamanlı yağ markaları.

4. Aşağıdaki şemanın son satırına göre iyi dereceli düz ağırlıklı temizleme maddeli otomotiv yağı.

NOT: Temizleyici madde içermeyen yağların, çoklu viskoziteli yağların (belirtilenler haricinde), FC-W oranına sahip olmayan sentetik yağların, düşük kaliteli yağların ve katı madde katkılı yağların kullanılması önemiyoruz.

Tercih sırasına göre yağ tipini seçerken aşağıdaki bilgileri kullanın.

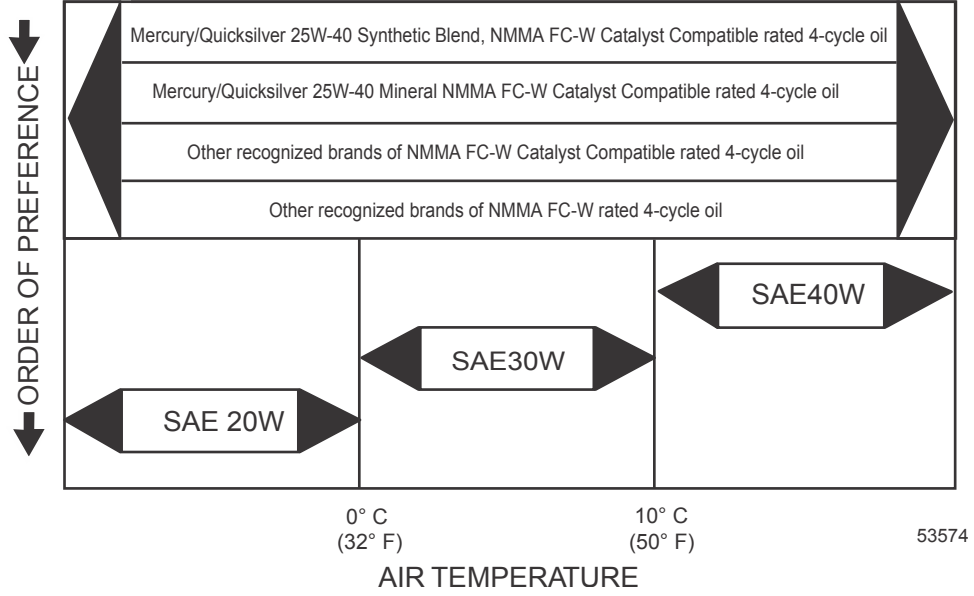

6.2 MPI Sabit Motor Teknik Özellikleri

NOT: Performans özellikleri, SAE J1228/ISO 8665 Krank Mili Gücü uyarınca elde edilmiş ve düzeltilmiştir.

Tüm ölçümler, motor normal çalışma sıcaklığında yapılmıştır.

Devir aralığı motor normal çalışma sıcaklığında doğru bir servis devir sayacı kullanılarak ölçülmüştür.

Yağ basıncı, motor normal çalışma sıcaklığında kontrol edilmelidir.

NOT: Yakıt basıncı spesifikasyonları referans amaçlıdır ve değişebilir.

ÖNEMLİ: Motordaki buji türlerini karıştırmayın. Tüm bujilerin parça numarası aynı olmalıdır.

Pervane şaftı gücü		224 kW (300 hp)
		261 kW (350 hp)
Silindir Hacmi		6,2 L (377 cid)
Alternatör amperi	Sıcak	72 A
	Soğuk	65 A
RPM	WOT çalışma aralığı	5000-5400
	Devir sınırlayıcısı	5550
	Nötr durumda rölanti	625 (ayarlanamaz)
	Viteste rölanti	650 (ayarlanamaz)
Minimum yağ basıncı	2000 devirde	124 kPa (18 psi)
	Rölantide	41 kPa (6 psi)
Termostat	Standart soğutma	60 °C (140 °F)
	Kapalı soğutma	77 °C (170 °F)
Ateşleme sırası		1-8-4-3-6-5-7-2
Minimum akü oranı*	Tüm modeller	800 CCA, 1000 MCA, 190 Ah
Buji tipi	Fabrikada takılmış	NGK (BPR5EFS-13)
Buji tırnak aralığı		1.3 mm (0,051 inç)
Emisyon kontrol sistemi	ECT	Emisyon kumanda teknolojisi, ısıtılmalı oksijen sensörü (HO2S), katalizör
	EC	Elektronik motor kontrolü

Bölüm 4 - Teknik Özellikler

*Akü üreticileri akülerini farklı standartlara göre sınıflandırabilir ve test edebilir. MCA, CCA, Ah ve yedek kapasitesi (RC) Mercury Marine tarafından tanınan sınıflandırmalardır. Örneğin denk MCA gibi, bundan farklı standartlar kullanan üreticiler Mercury Marine akü gereksinimlerini yerine getirmez.

Sıvı Teknik Özellikleri

Motor

ÖNEMLİ: Gerekli yağ veya sıvının miktarını tam olarak belirlemek için daima yağ çubuğunu kullanın.

Tüm Modeller	Kapasite	Sıvı Tipi
6,3 L motor yağı (filtre ile birlikte)	4.7 L (5 US qt)	Mercury/Quicksilver 25W-40 Sentetik Karışımli Motor Yağı, NMMA FC-W®
6,2 L deniz suyu soğutma sistemi (sadece kışa hazırlama içindir)	26.5 L (28 US qt)	Propilen glikol ve saf su
6,2 L kapalı soğutma sistemi	17 L (17.9 US qt)	Mercury Uzun Ömürlü Soğutma Sıvısı Antifrizi veya saf suyla 50/50 oranında karıştırılmış uzun ömürlü etilen glikol 5/100 soğutma sıvısı

Şanzıman

Model	Kapasite	Sıvı Tipi
63A	4,3 L (4,5 US qt)	Dexron III Otomatik Şanzıman Sıvısı
63IV	4.4 L (4.6 US qt)	

Bölüm 5 - Bakım

İçindekiler

Ürün Sahibi/Operatör Sorumlulukları.....	48	Kontrol.....	54
Yetkili Satıcı Sorumlulukları.....	48	Doldurma.....	54
Bakım.....	48	Değiştirme.....	55
Kendi Kendinize Bakım Önerileri.....	48	Alev Tutucu.....	55
Kontrol.....	49	Yakıt Sisteminin Bakımı.....	56
Bakım Programı—Sabit Modeller.....	49	Yakıt Sistemi.....	56
Düzenli Bakım.....	49	Yakıt Hattının Tetkiki.....	56
Programlı Bakım.....	49	Su Ayırıcılı Yakıt Filtresi.....	57
Motor Yağı.....	50	Filtre Gövdesinin Çıkarılması	57
Kontrol.....	50	Filtre Gövdesinin Boşaltılması	57
Yağ Düzeyi—Aşırı Dolu	51	Yakıt Filtresinin Kontrolü	58
Doldurma.....	51	Filtre Gövdesinin Takılması	58
Motor Yağ Tahliye Pompası.....	51	Akü.....	58
Yağ Filtresini Değiştirme.....	52	Çoklu EFI Motor Aküsü Önlemleri.....	58
Motor Sıcakken Şanzıman.....	53	Serpantin Tahrik Kayışı.....	59
Çalıştırmadan Önce Sıvı Seviyesini Kontrol Etme	53	Serpantin Tahrik Kayışının Yönlendirilmesi.....	59
Sıcakken Sıvı Seviyesini Kontrol Etme	53	Serpantin Kayışı Arıza Tespiti.....	59
Değiştirme	54	Kontrol.....	60
Şanzıman Filtresini İnceleme/Değiştirme	54	Değiştirme.....	61
Motor Soğutma Sıvısı.....	54	Güç Paketinin Yıkınması-Yıkama Aparatlı Modeller	61

Ürün Sahibi/Operatör Sorumlulukları

Tüm güvenlik kontrollerinin yapılması, güvenli bir kullanım için tüm yağlama ve bakım talimatlarına uyulması ve ünitenin düzenli bakım için Mercury MerCruiser yetkili servisine götürülmesi kullanıcının sorumluluğu altındadır.

Normal bakım servisi ve yedek parçalar, ürün sahibi/kullanıcının sorumluluğu altında olup, bunlar garanti şartları dahilinde işçilik veya malzeme kusuru sayılmamaktadır. Bireysel kullanım alışkanlıkları ve kullanımın bakım servisi ihtiyacına etkisi büyüktür.

Güç paketinizin doğru şekilde bakımı optimum performans ve güvenilirliği sağlayacak ve toplam işletim masraflarınızı minimum seviyede tutacaktır. Servis yardımları için Mercury MerCruiser yetkili satıcınızla görüşün.

Yetkili Satıcı Sorumlulukları

Genel olarak, yetkili satıcının müşteriye karşı sorumlulukları, aşağıda yer alan teslimat öncesi tetkik ve hazırlıkları kapsamaktadır:

- Teknenin doğru şekilde donatılmasını sağlayın.
- Teslimattan önce, Mercury MerCruiser güç paketi ile diğer donanımının doğru çalışma durumunda olduğundan emin olun.
- Maksimum verimlilik için gerekli tüm ayarlamaları yapın.
- Müşteriye cihaz üzerindeki donanımı tanıttın.
- Güç paketi ve teknenin çalıştırılmasını açıklayarak gösterin.
- Kendinize Teslimat Öncesi Tetkik Listesinin bir nüshasını temin edin.
- Yeni bir ürün satışı gerçekleştiğinde, yetkili satıcınızın Garanti Tescil Kartını vakit geçirmeden eksiksiz şekilde doldurup posta yoluyla fabrikaya göndermesi gerekmektedir.

Bakım

⚠ UYARI

Öncelikle akü bağlantılarını sökmeden onarım ya da bakım yapmak ürünün hasar görmesine, kişisel yaralanmalara veya yangın, patlama, elektrik çarpması ya da motorun beklenmedik şekilde çalışması nedeniyle ölüme neden olabilir. Bakım, onarım ve montaj işlemi yapmadan veya motoru ya da tahrik bileşenlerini çıkarmadan önce akü kablolarını daima aküden çıkarın.

⚠ UYARI

Motor bölmesinde sıkışan yakıt buharı tahrişe yol açabilir, zor nefes almaya neden olabilir ya da yangın veya patlamaya neden olacak şekilde alev alabilir. Güç paketine bakım yapmadan önce her zaman motor bölmesini havalandırın.

ÖNEMLİ: Gerçekleştirilmesi gereken düzenli bakımların tümünün listesi için bakım tablosuna bakın. Bazı hususlar yalnızca yetkili Mercury MerCruiser satıcısı tarafından gerçekleştirilmelidir. Bu kılavuzda belirtilmeyen bakım ve onarım prosedürlerini uygulamadan önce Mercury MerCruiser bakım el kitabını satın almanızı ve okumanızı öneririz.

NOT: Bakım noktaları tanım kolaylığı açısından renkli kodlanmıştır.

Bakım Noktası Renk Kodları	
Sarı	Motor Yağı
Kırmızı	ATF (Şanzıman)
Turuncu	Soğutma Sıvısı
Mavi	Saf Su Yıkaması

Kendi Kendinize Bakım Önerileri

Mercury MerCruiser Diesel güç paketiniz gibi günümüzdeki deniz donanımları büyük oranda teknik makine parçalarıdır. Elektronik ateşleme ve özel yakıt besleme sistemleri daha büyük yakıt tasarrufları sağlamakla birlikte, eğitimsiz teknisyenlere daha karmaşık gelmektedir.

Kendi işinizi kendiniz görmeyi seven bu kişilerden biriyse, işte size birkaç öneri.

- Gerekli Dikkat, Uyarı ve prosedürlerden haberdar değilseniz herhangi bir onarım işlemine kalkışmayın. Güvenliğiniz bizim için önemlidir.
- Ürüne kendi kendinize bakım yapmak istiyorsanız, o modele ilişkin servis el kitabını sipariş etmenizi öneririz. Servis el kitabı uyulması gereken doğru prosedürleri ana hatlarıyla açıklamaktadır. Eğitimli teknisyenler için yazılmış olması nedeniyle anlamayacağınız prosedürler olabilir. Prosedürleri anlamadığınız taktirde onarım işlemine kalkışmayın.
- Bazı onarımları yapmak için gerekli olan özel alet ve donanımlar söz konusudur. Bu özel alet ve/veya donanıma sahip değilseniz, bu onarımları yapmaya kalkışmayın. Ürünün, yetkili servisin sizden talep edeceği ücretten fazla hasar görmesine neden olabilirsiniz.
- Ayrıca, bir motor veya tahrik grubunu kısmen söktüğünüz ancak onaramadığınız taktirde, yetkili servisin teknisyeninin elemanları yeniden takması ve sorunu belirlemek için test etmesi gerekir. Bu size, bir sorun meydana geldikten hemen sonra ürünü yetkili servise götürmenizden daha fazlasına mal olacaktır. Sorunu giderecek çok basit bir ayar olabilir.

- Sorunu teşhis etmelerini istemek veya onarım prosedürünü talep etmek için yetkili servise, servis bürosuna ya da fabrikaya telefon etmeyin. Telefonda sorunu teşhis etmeleri zordur.

Yetkili satıcınız güç paketinize servis vermek için oradadır. Fabrikada eğitilmiş kalifiye teknisyenlere sahiptir.

Güç paketinizin periyodik bakım kontrollerini yetkili satıcınıza yaptırmanız önerilir. Yetkili satıcınıza, ürününüzün, son bahardayken kış hazırlıklarını, tekne sezonundan önce ise gerekli bakımlarını yaptırın. Bu, sıkıntısız bir şekilde dolaşmak istediğinizde tekne sezonu boyunca herhangi bir sorunun meydana gelme olasılığını azaltacaktır.

Kontrol

En yüksek çalışma performansının korunmasına yardımcı olmak ve potansiyel sorunları meydana gelmeden önce gidermek için güç paketinizi sık ve düzenli aralıklarla kontrol edin. Erişilebilir tüm motor parçaları dahil olmak üzere güç paketinin tamamı dikkatlice kontrol edilmelidir.

- Gevşek, hasarlı veya kayıp parçalar, hortumlar ve kelepçeler olup olmadığını kontrol edin; gerekirse sıkın veya değiştirin.
- Buji başları ile elektrik kablolarının hasar görüp görmediğini kontrol edin.
- Pervaneyi sökerek kontrol edin. Kötü biçimde eğri olduğu, kesildiği veya çatladığı takdirde, Mercury MerCruiser yetkili satıcınızla temasa geçin.
- Güç paketi dış boyasındaki kертik ve korozyon hasarını onarın. Mercury MerCruiser yetkili satıcınızla temasa geçin.

Bakım Programı—Sabit Modeller

Düzenli Bakım

NOT: Yalnızca size ait güç paketi için geçerli bakım işlemlerini yapın.

İşlem Aralığı	Gerçekleştirilecek Bakım
Her gün başı	<ul style="list-style-type: none"> Motor yağ seviyesini kontrol edin. Bu aralık operatörün üründeki deneyimine bağlı olarak uzatılabilir. Şanzıman sıvısı seviyesini kontrol edin.
Her gün sonu	<ul style="list-style-type: none"> Tuzlu, hafif tuzlu veya kirli suda kullanıldığında, her kullanım sonrasında soğutma sisteminin deniz suyu bölümünü yıkayın.
Haftada bir	<ul style="list-style-type: none"> Su girişlerini birikinti veya yosunlanma açısından kontrol edin. Varsa, deniz suyu süzgecini kontrol edin ve temizleyin. Soğutma sıvısı seviyesini kontrol edin. Şanzıman sıvısı seviyesini kontrol edin.
Her İki Ayda veya 50 kullanım Saatinde Bir	<ul style="list-style-type: none"> Tuzlu su, çamurlu veya kirli suda çalıştırılıyorsa güç paketine Paslanmayı Önleyici uygulayın. Akü bağlantılarını ve sıvı seviyesini kontrol edin. Göstergelerin ve kablo bağlantılarının sabitlenmiş olduğundan emin olun. Göstergeleri temizleyin. Tuzlu suda kullanılıyorsa, aralığı 25 saatte veya 30 günde -- hangisi önce gelirse -- bire düşürün.

Programlı Bakım

NOT: Yalnızca size ait güç paketi için geçerli bakım işlemlerini yapın.

İşlem Aralığı	Gerçekleştirilecek Bakım
25 saat	<ul style="list-style-type: none"> Şanzıman sıvısını değiştirin. Şanzıman filtresi bulunan modellerin filtreleri de bu zamanda değiştirilmelidir.
Her 100 saatte veya yılda bir (hangisi önce gelirse)	<ul style="list-style-type: none"> Güç paketi boyasını rötüşlayın. Motor yağını ve filtreyi değiştirin. İlk denetimlerde bujiler ve buji kabloları iyi durumdaysa (listelendiği gibi Her 300 saatte ya da 3 yılda bir), bu parçaların durumunu her yıl denetleyin ve gerekirse değiştirin. Su ayırıcılı yakıt filtresini denetleyin ve gözle görülür kir varsa değiştirin. Karter havalandırma hortumlarını kontrol edin ve varsa PCV valfini kontrol edin. Kayışların durumunu ve gerginliğini kontrol edin. Soğutma sıvısı seviyesini ve antifriz konsantrasyonunu soğuktan yeterli korunma elde etmek için kontrol edin. Gerekirse düzeltin. Teknik Özellikler bölümüne bakın. Şanzıman yağını ve varsa filtreyi değiştirin. Bu işlem, hangisi önce gelirse, yılda veya 300 saatte bir yapılmalıdır. Egzoz sistem bileşenlerini inceleyin. Eğer pakette su kapakları (sürgülü supaplar) bulunuyorsa eksik veya aşınmış olmadıklarından emin olun.

İşlem Aralığı	Gerçekleştirilecek Bakım
Her 300 saatte ya da 3 yılda bir (hangisi önce gelirse)	<ul style="list-style-type: none">Alev tutucuyu temizleyin.Motor takozlarının sıklığını kontrol edin, gerekirse talimatlara uygun olarak yeniden sıkın.Bujileri ve buji kablolarının durumunu kontrol edin. Gerektiğinde değiştirin. Bu bileşenlerin durumu kontrol sırasında kabul edilebilir haldeyse, denetleme işlemini her 100 saatlik kullanımdan sonra veya yılda bir kez (hangisi önce gelirse) tekrarlayın.Elektrik sistemini gevşek, hasarlı veya çürümüş kelepçelere yönelik kontrol edin.Soğutma sistemi ve egzoz sistemi hortum kelepçelerinin sıklığını kontrol edin. Her iki sistemi de hasar veya kaçaklara karşı kontrol edin.Deniz suyu pompasını söküp kontrol edin ve aşınmış parçaları değiştirin.Kapalı soğutma sisteminin deniz suyu bölümünü temizleyin. Basınç kapağını temizleyin, tetkik ve test edin.Her bir egzoz dirseğindeki (iskele ve sancak) havalandırma valfini değiştiriniz.
Her 5 yılda bir	<ul style="list-style-type: none">Soğutma sıvısını/antifrizi değiştirin. Uzun ömürlü soğutma sıvısı/antifriz kullanılmıyorsa her iki senede bir değiştirin.

Motor Yağı

Kontrol

DİKKAT

Yağ, soğutma sıvısı veya diğer motor/ tahrik sıvılarının çevreye atılması kanunen sınırlandırılmıştır. Teknenizi kullanırken veya bakım uygularken yağ, soğutma sıvısı ya da diğer sıvıların çevreye dökülmemesi için önlem alın. Atıklar veya atıkların geri dönüştürülmesiyle ilgili yerel sınırlamalara dikkat edin; sıvıları gerektiği gibi toplayın ve imha edin.

- Motor sıcak ancak çalışmıyorken yağı karterden boşaltmak için beş dakika bekleyin.
- Yağ çubuğunu çıkarın, silerek temizleyin ve yerine takın. Yakalanmış havanın çıkması için 60 saniye bekleyin. Yağ çubuğunu çıkarın.

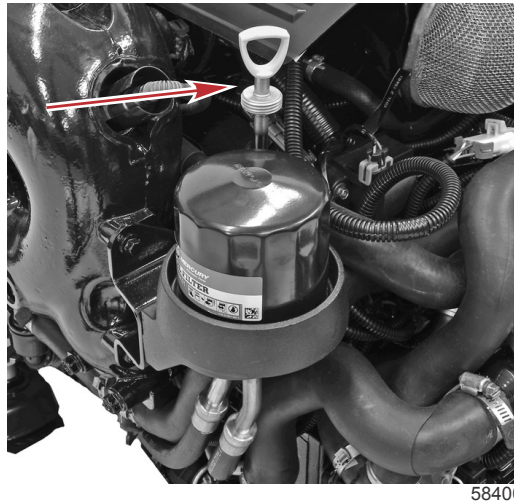

58400

V-drive modeli gösterilmektedir

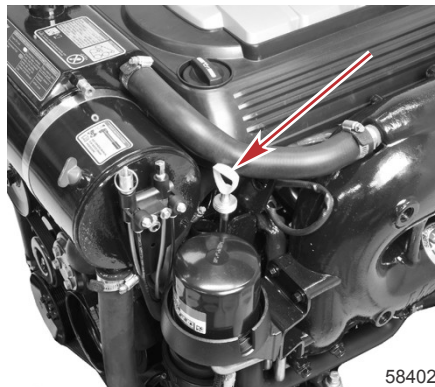

58402

Paralel düzen modeli gösterilmektedir

- Yağ çubuğunu ile yağ seviyesini kontrol edin. Yağ seviyesi ADD işareti ile FULL veya OK işareti arasında olmalıdır. Yağ çubuğunu, yağ çubuğu borusuna yerleştirin. Yağ seviyesi düşükse, bkz. **Doldurma**.

Yağ Düzeyi—Aşırı Dolu

ÖNEMLİ: Motora aşırı yağ doldurmayın. Karter çok doldurulmuşsa yağ basıncında dalgalanmaya ve düşüşe, külbütör kolunun takırdamasına ve sonuç olarak motor performansı kaybına neden olabilir.

Karter çok doldurulmuşsa (yağ seviyesi çok yüksek) yağ basıncında dalgalanmaya ve düşüşe, külbütör kolunun takırdamasına neden olabilir. Bu durum motor karterinde yağ sıçramasına ve çalkalanmasına neden olarak karterin köpüklenmesine (hava almasına) yol açar. Yağın içine hava girerse hidrolik supap kaldırıcıları sızdırır. Bu da külbütör kolunun takırdamasına ve motor performansı kaybına neden olur.

Motor yağ seviyesini kontrol ederken dikkatli olunmalıdır. Yağ seviyesi "ADD" işareti ile "FULL" veya "OK RANGE" işareti arasında olmalıdır.

Doldurma

ÖNEMLİ: Motora aşırı yağ doldurmayın. Gerekli yağ veya sıvının miktarını tam olarak belirlemek için daima yağ çubuğunu kullanın.

1. Yağ dolum kapağını çıkarın.

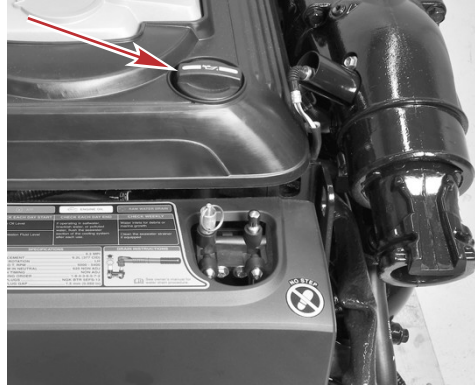

58405

V-drive modeli gösterilmektedir

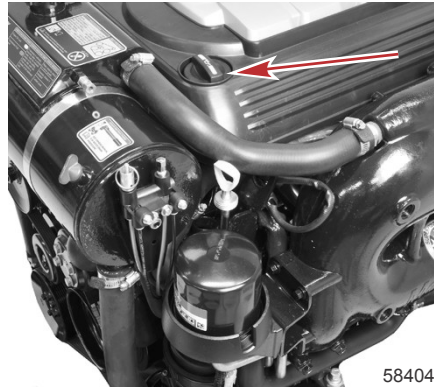

58404

Paralel düzen modeli gösterilmektedir

2. Yağ seviyesini yağ çubuğu üzerindeki FULL (DOLU) veya OK (TAMAM) aralığı işaretine getirecek ancak aşmayacak şekilde belirtilen motor yağınızı ilave edin. Yağ seviyesini kontrol edin.
3. Dolum kapağını yerine takın.

Tüm Modeller	Kapasite	Sıvı Tipi
Motor yağı (filtreli)	4.7 L (5 US qt)	Mercury/Quicksilver 25W-40 Sentetik Karışımli Motor Yağı, NMMA FC-W

Motor Yağ Tahliye Pompası

1. Sistemi havalandırmak için yağ filtresini gevşetin.
2. Yağ çubuğunu çıkarın.

- Yağ pompasını yağ çubuğu borusuna takın.

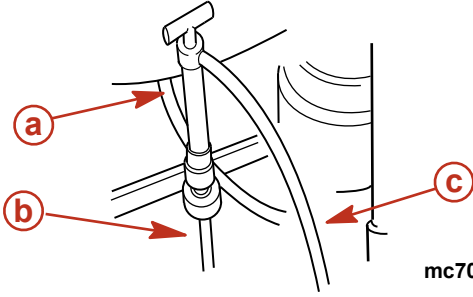

- a - Yağ pompası
- b - Yağ çubuğu borusu
- c - Yağ tahliye hortumu

- Karter yağ pompasının hortum ucunu uygun bir kabın içine sokun ve karter boşalana kadar pompalamak için kolu kullanın.
- Pompayı çıkarın.
- Yağ çubuğunu takın.

Yağ Filtresini Değiştirme

- Dökülebilecek yağı kağıt havluyla alın. Yağ filtresini çıkarın ve atın.

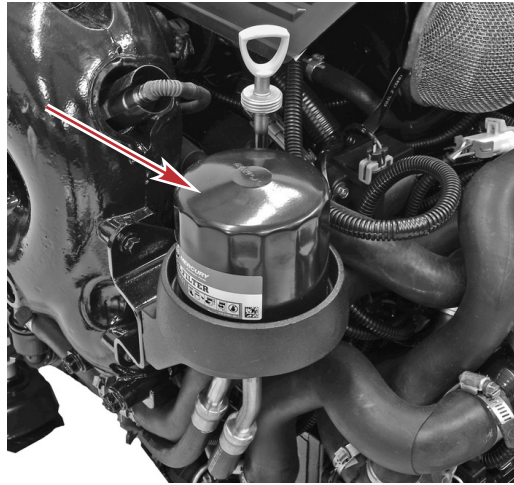

V-drive modeli gösterilmektedir



Paralel düzen modeli gösterilmektedir

- Yağ filtresi kaidesinde bulunabilecek kalıntı yağı temizleyin.
- Yeni filtrenin üzerindeki sızdırmaz halkaya motor yağı sürün.
- Yağ filtresini imalatçı talimatlarını izleyerek takın ve sıkıştırın. Aşırı sıkmayın.
- Yağ dolun kapağını çıkarın.
- Yeterli miktarda önerilen yağdan, yağ seviyesini yağ çubuğu üzerindeki OK (tamam) aralığının alt kısmına getirecek kadar ekleyin.
- Motor suda dinlenme durumundayken, gerekirse adım 5 ve 6'yı tekrarlayın.

NOT: Motor yağından 0,95 L (1 US qt) eklenmesi yağ seviyesini ADD (Ekle) işaretinden OK aralığının tepesine çıkaracaktır.

Tüm Modeller	Kapasite	Sıvı Tipi
Motor yağı (filtreli)	4.7 L (5 US qt)	Mercury/Quicksilver 25W-40 Sentetik Karışimli Motor Yağı, NMMA FC-W

- Motoru çalıştırın ve kaçaqları kontrol etmek için üç dakika çalıştırın.
- Motoru durdurun ve tekne suda dinlenme modundayken yağın kartere boşalması için yaklaşık beş dakika bekleyin.
- Yağ seviyesini kontrol etmek için çubuğu kullanın. Gerekirse yağ ekleyin.

Motor Sıcakken Şanzıman

Çalıştırmadan Önce Sıvı Seviyesini Kontrol Etme

ÖNEMLİ: Çalıştırmadan ve kullanmadan önce sıvı seviyesini daima kontrol edin.

- Yağ çubuğunu çıkarın ve bir bezle silerek temizleyin.

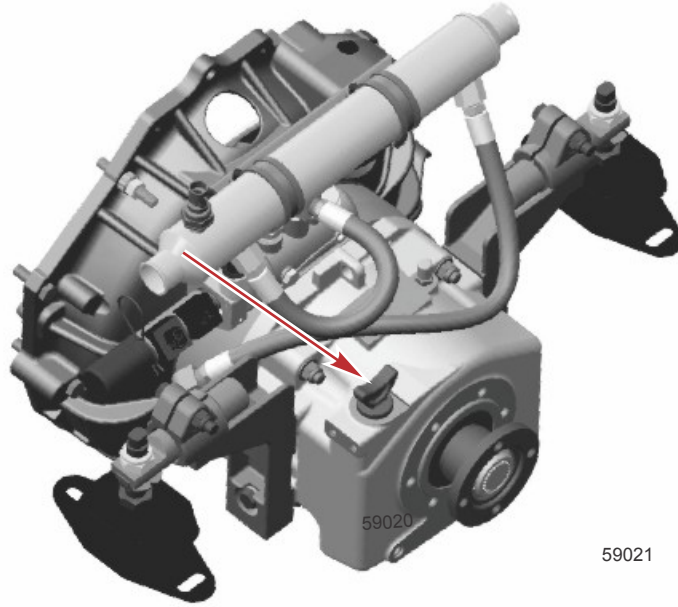

45C şanzıman gösterilmiştir diğerleri benzerdir

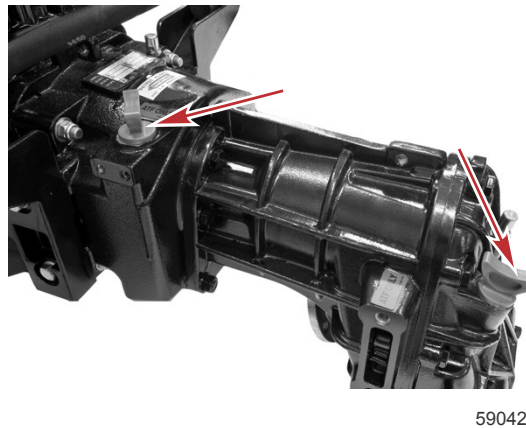

45 IV

- Döndürmeden seviye kontrol çubuğunu takın.
- Seviye kontrol çubuğunu çıkarın ve üstündeki sıvı seviyesini kontrol edin. Sıvı seviyesi, minimum ve maksimum işaretleri arasında olmalıdır. Gerekirse daha fazla sıvı ilave edin, fakat aşırı doldurmayın.
- Seviye kontrol çubuğunu takın ve T kolunu iyice sıkıştırın. Aşırı sıkmayın.

Sıcakken Sıvı Seviyesini Kontrol Etme

Sıcakken sıvı seviyesini kontrol etme işlemi, kullanımdan önce sıvı seviyesini kontrol etme işe aynıdır.

Değişirme

Mercury MerCruiser yetkili satıcınızla temasa geçin.

Şanzıman Filtresini İnceleme/Değişirme

Motor Soğutma Sıvısı

Kontrol

⚠ DİKKAT

Ani basınç kaybı sıcak soğutma suyunun kaynamasına ve şiddetle boşalmasına neden olabilir; bu durum ciddi yanıklara yol açabilir. Soğutma sıvısı basınç kapağını çıkarmadan önce motorun soğumasını bekleyin.

1. Isı eşanjörünün kapağını çıkarın ve sıvı seviyesini gözlemleyin.



Isı eşanjörü kapağı

2. Isı eşanjöründeki soğutma suyu seviyesi dolum ağzının en alt kısmında olmalıdır. Soğutma sıvısı düzeyi düşükse, Mercury MerCruiser yetkili satıcınızla temasa geçin.
3. Kapağı ısı eşanjörüne takın.
ÖNEMLİ: Basınç kapağını takarken, dolum ağzına oturana kadar sıkın.
4. Motor normal çalışma sıcaklığındayken, soğutma suyu geri kazanım şişesindeki soğutma suyu seviyesini kontrol edin.
5. Soğutma suyu seviyesi ADD (EKLE) ile FULL (TAM) işaretleri arasında olmalıdır.

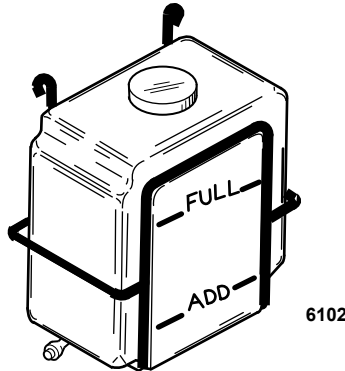

6. Gerektiği şekilde belirtilen sıvıyı ilave edin.

Boru Ref No.	Tanım	Kullanım Yeri	Parça No.
122	Uzun Ömürlü Antifriz/Soğutma Sıvısı	Kapalı Soğutma Sistemi	92-87770K1

Doldurma

DİKKAT

Kapalı soğutma sisteminde propilen glikol antifriz kullanılması, soğutma sistemi ya da motora zarar verebilir. Kapalı soğutma sistemini, motorun maruz kalacağı en düşük sıcaklığa uygun etilen glikol antifriz solüsyonuyla doldurun.

DİKKAT

Yeterli soğutma suyunun olmaması durumunda motor, su pompası ve diğer bileşenler aşırı ısınır ve zarar görür. Çalıştırma sırasında su girişlerine yeterli su sağlayın.

DİKKAT

Kapalı soğutma sisteminde sıkışan hava motorun aşırı ısınmasına ve sonuçta motorun hasar görmesine yol açabilir. Kapalı soğutma sistemi ilk doldurulurken hava yakalanması olasılığını en aza indirmek için tekneyi motorun ön kısmı arka kısmından daha yüksekte olacak şekilde yerleştirin.

NOT: Soğutma sıvısını sadece motor normal çalışma sıcaklığındayken ekleyin.

1. Dolum kapağını soğutma suyu geri kazanma şişesinden çıkarın. Salmastrayı inceleyin ve gerekiyorsa değiştirin. **ÖNEMLİ:** Soğutma sıvısı bu kapalı soğutma sisteminde yüksek oranda hızla akar. Daha yüksek rölanti hızları havayı sistemde sıkıştırabilir ve temizleme işlemlerini zorlaştırabilir. Sistemi doldururken ya da havayı temizlerken motoru rölantide çalıştırın.
2. Belirtilen soğutma suyunu tam dolu çizgisine kadar doldurun.

Boru Ref No.	Tanım	Kullanım Yeri	Parça No.
 122	Uzun Ömürlü Antifriz/Soğutma Sıvısı	Kapalı soğutma sistemi	92-877770K1

3. Yeterli donma koruması açısından antifriz yoğunluğunu kontrol edin ve gerekiyorsa takviye edin. Bkz. **Teknik Özellikler** bölümüne bakın.
4. Dolum kapağını soğutma suyu geri kazanma şişesine takın.

Değiştirme

Mercury MerCruiser yetkili satıcınızla temasa geçin.

Alev Tutucu**⚠ UYARI**

Yakıt yanıcı ve patlayıcıdır. Kontak anahtarının kapalı olduğundan ve savlonun motor çalışmayacak şekilde konumlandırıldığından emin olun. Bakım yapılırken bölgede sigara içmeyin veya ateş ya da kıvılcım kaynaklarından uzak durun. Çalışma alanının iyi havalandırılmış olmasını sağlayın ve uzun süre buhara maruz kalmasını engelleyin. Motoru çalıştırmayı denemeden önce daima sızıntı olup olmadığını kontrol edin ve dökülen yakıtı hemen temizleyin.

1. Alev tutucuya erişim için sökmeniz gereken iki adet motor kapağı bulunmaktadır:
 - a. Dış motor kapağını sökmek için kapağı dört lastik montaj contalarından yukarı doğru çekin.
 - b. Kapağı dikkatlice O_{dikkatlice} sensörlerinden geçirin.

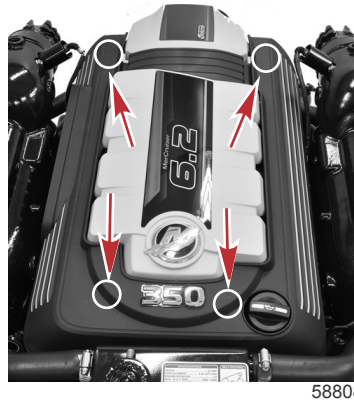

- c. Kapağı ön contalardan ayırmak için ikinci kapağın ön kısmını yukarı kaldırın. Kapağı arka contalardan ayırmak için kapağı teknenin ön kısmından öne doğru çekin.

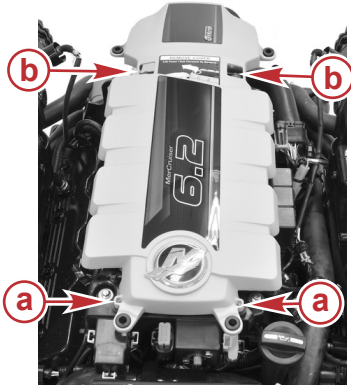

- a - Ön contalar
b - Arka contalar

58810

2. Alev tutucusunu tespit eden kelepçeyi gevşetin ve alev tutucuyu çıkarın.

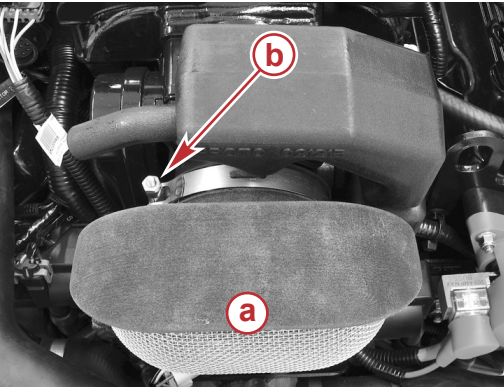

- a - Alev tutucu
b - Alev tutucusunu tespit eden kelepçe

58395

3. Alev tutucuyu ılık su ve zayıf bir deterjanla temizleyin.
4. Alev tutucuyu delikler, çatlaklar ve eskime açısından inceleyin. Gerekirse değiştirin.
5. Kullanmadan önce alev tutucunun tamamen kurumasını bekleyin.
6. Alev tutucuyu takın ve alev tutucu kelepçesini belirtilen torca sıkın.

Açıklama	Nm	lb-in.	lb-ft
Alev tutucu kelepçesi somunu	6,2	55	-

7. Motor kapaklarını takın.

Yakıt Sisteminin Bakımı

Yakıt Sistemi

⚠ UYARI

Yakıt yanıcı ve patlayıcıdır. Kontak anahtarının kapalı olduğundan ve salvolu düğmenin motor çalışmayacak şekilde konumlandırıldığından emin olun. Bakım yapılırken bölgede sigara içmeyin; ateş veya kıvılcım kaynaklarının bulunmasına izin vermeyin. Çalışma alanının iyi havalandırılmış olmasını sağlayın ve uzun süre buhara maruz kalmasını engelleyin. Motoru çalıştırmayı denemeden önce daima sızıntı olup olmadığını kontrol edin ve dökülen yakıtı hemen temizleyin.

ÖNEMLİ: Yakıtı saklamak ya da toplamak için onaylanmış bir kap kullanın. Dökülen yakıtı derhal silin. Dökülen yakıtı toplamak için kullanılan malzeme onaylı bir kap içinde atılmalıdır.

Yakıt sisteminin herhangi bir bölümü üzerinde çalışmaya başlamadan önce:

1. Motoru durdurun ve akü bağlantısını kesin.
2. Yakıt sistemi üzerindeki çalışmaları iyi havalandırılmış bir yerde gerçekleştirin.
3. Servisin tamamlandığı alanda yakıt sızıntısı olup olmadığını kontrol edin.

Yakıt Hattının Tetkiki

Yakıt hattı çatlak, balon, sızıntı, sertlik ve diğer bozulma veya hasar belirtilerine karşı gözle muayene edin. Bu durumlardan herhangi biri tespit edildiği takdirde, yakıt hattı değiştirilmelidir.

Su Ayırıcılı Yakıt Filtresi

Su ayırıcılı yakıt filtresi, yakıt yüksek basınç yakıt pompasına ulaşmadan önce kiri ve suyu ortadan kaldıran bir düşük basınç filtresidir. Su ayırıcılı yakıt filtresini servise almak için en uygun zaman motor soğukken veya motorun saatlerdir çalışmadığı zamanlardır. Motorun saatlerdir çalışmamasına rağmen, yüksek ortam sıcaklıkları yakıt sisteminin basınçlı duruma gelmesine neden olabilir. Sistem içerisindeki basınç miktarı, tekneye kurulan yakıt sisteminin tipine bağlıdır.

Uygun bakım aralıkları için **Programlı Bakım** bölümüne başvurun.

Filtre Gövdesinin Çıkarılması

1. Kontak anahtarının kapalı olduğunu teyit edin ve kontak anahtarını çıkarın.
2. Aküleri ayırın.
3. Su ayırıcılı yakıt filtresini motorda sancağın ön tarafına yerleştirin.

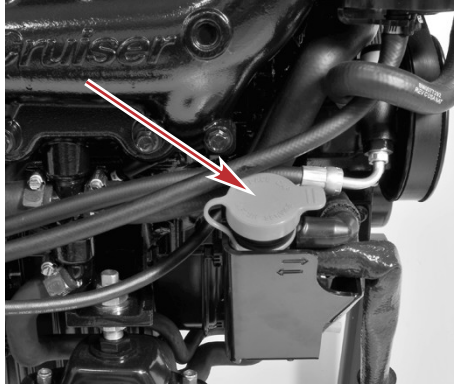

58365

4. Kırmızı renkli servis kapağını çıkarın.
5. Yakıtın akmasını ve püskürmesini engellemek için yakıt filtresi gövdesinin etrafına bez veya havlu yerleştirin.
6. Yakıt filtresi çıkarma/montaj aracını veya filtre kapağı üzerindeki köprücüklerin arasında bir tornavida şaftını kullanarak ve yakıt filtresi kapağını gevşetmek için saat yönünün tersine döndürün. Kapağı çıkarmayın.

Yakıt Filtresi Çıkarma/Montaj Aracı	91-896661
<p>24896</p>	Yakıt filtresi kapak grubunun çıkarılmasına ve montajına yardım eder.

7. Dirsekten kurtarmak için filtre gövdesini yukarı doğru kaydırın. Filtre gövdesini destekten çıkarmak için yakıt hortumları yeterince gevşek olmalıdır.

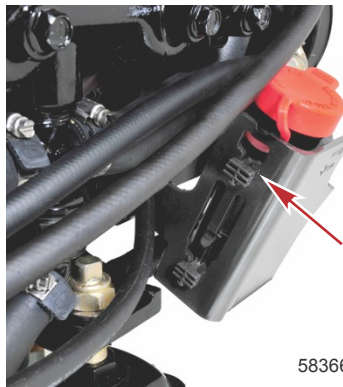

58366

Filtre Gövdesinin Boşaltılması

⚠ UYARI

Yakıt yanıcı ve patlayıcıdır. Kontak anahtarının kapalı olduğundan ve savlonun motor çalışmayacak şekilde konumlandırıldığından emin olun. Bakım yapılırken bölgede sigara içmeyin veya ateş ya da kıvılcım kaynaklarından uzak durun. Çalışma alanının iyi havalandırılmış olmasını sağlayın ve uzun süre buhara maruz kalmasını engelleyin. Motoru çalıştırmayı denemeden önce daima sızıntı olup olmadığını kontrol edin ve dökülen yakıtı hemen temizleyin.

Filtre gövdesini ters çevirin ve sıvıyı bir kaba boşaltmak için filtre kapağını çıkarın. Yakıtı yerel yönetmeliklere uygun şekilde atın.



58367

Yakıt Filtresinin Kontrolü

Yakıt filtresi yakıt gönderim sisteminde önemli bir bileşendir ve her 100 saatlik çalışma sonrası kirlere veya bozulmalara karşı kontrol edilmelidir. Gerekliğinde yakıt filtresini değiştirin.

Filtre Gövdesinin Takılması

1. Filtre gövdesi montaj çıkıntılarını dirsek üzerindeki yuvalara yerleştirin ve montaj çıkıntılarını sabitleme konumuna kaydırmak için filtre gövdesine itin.
2. Filtrenin O-ring contalarına temiz yağ sürün.
3. Filtreyi takın ve kapağı emniyetli bir şekilde sıkın.
4. Kırmızı renkli servis kapağını takın.
5. Akü kablolarını bağlayın.
6. Kontak anahtarını ON (AÇIK) veya RUN (ÇALIŞTIR) konumuna getirin. Motoru çalıştırmayın.
7. Filtre gövdesini ve hortumları yakıt sızıntısına karşı kontrol edin.

ÖNEMLİ: Motoru çalıştırmadan önce yakıt sızıntısına karşı denetleyin.

Akü

Akünüzle birlikte verilen özel talimatlar ve uyarılar bölümüne bakın. Bu bilgi mevcut değilse, aküyü kullanırken aşağıdaki önlemlere uyun.

▲ UYARI

Teknedeki zayıf bir akünün şarj edilmesi ya da motoru çalıştırmak için atlatma kablosu ve yardımcı akü kullanılması, yangın ya da patlama nedeniyle ciddi yaralanmaya ya da ürünün zarar görmesine neden olabilir. Aküyü tekneden çıkarın ve kıvılcım veya ateş bulunmayan, havalandırılmış bir alanda şarj edin.

▲ UYARI

Çalışan ya da şarj olan bir akü, ciddi yanmalara neden olabilen sulfirik asit püskürterek yanıcı ve patlayıcı bir gaz oluşturur. Akünün etrafındaki alanı havalandırın ve aküyü taşıırken ya da servis yaparken koruyucu ekipmanlar kullanın.

Çoklu EFI Motor Aküsü Önlemleri

Alternatörler: Alternatörler alternatörün bağlı olduğu motora elektrik gücü veren aküyü şarj etmek amacıyla tasarlanmıştır. İki farklı motor için aküler bağlandığında, bir alternatör her iki akü için gerekli şarj akımının tamamını verecektir. Normal olarak, diğer motorun alternatörünün herhangi bir şarj akımı vermesine gerek kalmayacaktır.

EFI elektronik kumanda modülü (ECM): ECM sabit bir gerilim kaynağı gerektirmektedir. Çoklu motor çalışması sırasında, teknedeki elektrikli bir cihaz motorun aküsünde ani bir voltaj boşalmasına neden olabilir. Voltaj, ECM için gerekli minimum voltajın altına düşebilir. Ayrıca, diğer motorda bulunan alternatör de artık şarj etmeye başlayabilir. Bu durum motorun elektrik sisteminde ani bir voltaj yükselmesine neden olabilir.

Her iki durumda da, ECM kapanabilir. Voltaj ECM'nin gereksinim duyduğu aralığa geri döndüğünde ECM kendini sıfırlayacak ve motor normal şekilde çalışacaktır. ECM o kadar hızlı kapanıp sıfırlanır ki motorda sadece ateşleme atlaması olduğu sanılabilir.

Aküler: Çok motorlu EFI güç paketi bulunan tekneler her motorun kendi aküsüne bağlanmasını gerektirir. Bu şekilde, motor ECM'si için sabit bir gerilim kaynağı sağlanır.

Akü anahtarları: Akü anahtarları her zaman, her bir motor kendi aküsünden çalışacak şekilde konumlandırılmalıdır. Düğmeler both (ikisi) veya all (tamamı) konumundayken motorları çalıştırmayın. Acil bir durumda, aküsü bitmiş olan bir motoru çalıştırmak için bir başka motorun aküsü kullanılabilir.

Akü izolatörleri: İzolatörler teknede bulunan elektrikli aksesuarlar için kullanılan yardımcı bir aküyü şarj etmek için kullanılabilir. İzolatör tipi özellikle bu amaca yönelik olarak tasarlanmadıkça, teknede bulunan bir başka motorun aküsünü şarj etmek için kullanılmamalıdır.

Jeneratörler: Jeneratörün aküsü bir başka motorun aküsü gibi düşünülmelidir.

Serpantin Tahrik Kayışı

Serpantin Tahrik Kayışının Yönlendirilmesi

⚠ UYARI

Kayışları motor çalışırken kontrol etmek ciddi yaralanmaya veya ölüme neden olabilir. Kayışların gerginliğini ayarlamadan veya kayışları kontrol etmeden önce motoru kapatın ve kontak anahtarını çıkarın.

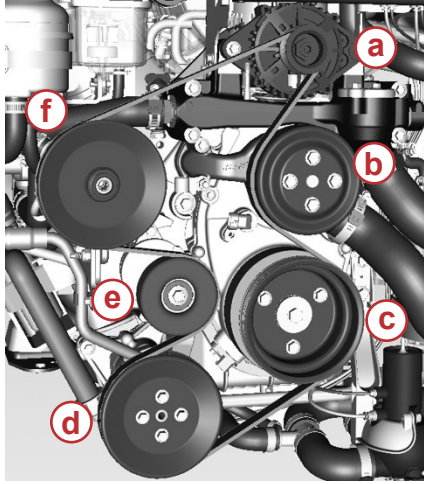

55041

Deniz suyu pompasıyla birlikte

- a - Alternatör kasnağı
- b - Su devridaim pompası kasnağı
- c - Krank mili kasnağı
- d - Deniz suyu pompası kasnağı
- e - Kayış gerdirici
- f - Avara kasnağı

Serpantin Kayışı Arıza Tespiti

Görünüm	Açıklama	Neden	Çözüm
<p>40791</p>	<p>Aşınma Kayışın her iki tarafı parlak veya camlaşmış bir görünüm alır. Önem durumu: Kayış dokusu açığa çıkar.</p>	<p>Kayış başka bir nesneye temas etmektedir. Pervane kayışı gerginliğinin ayarsızlığından veya gerdirici arızasından kaynaklanabilir.</p>	<p>Kayışı değiştirin ve kayışın başka bir nesne ile temas edip etmediğini kontrol edin. Kayış gerdiricisinin çalıştığından emin olun.</p>
<p>40794</p>	<p>Tüylenme Kayış malzemesi riblerden ayrılır ve kayış yuvalarında toplanır.</p>	<p>Yetersiz gerginlik, hizalama bozukluğu, kasnak aşınması veya bunların bir araya gelmesi dahil olmak üzere çeşitli nedenleri vardır.</p>	<p>Tüylenmeye bağlı kayış gürültüsü veya aşırı titreşim varsa, kayış değiştirilmelidir.</p>
<p>40795</p>	<p>Hatalı kurulum Kayış ribleri birleşik ipliklerden ayrılmaya başlar. Müdahale edilmediği takdirde, genellikle kaplama ayrılır ve kayışın sökülmesine neden olur.</p>	<p>Hatalı montaj, erken arızalanmanın yaygın nedenlerinden biridir. En dış kayış riblerinden biri kasnak yuvasının dışına çıkarak, riblerden birinin desteksiz olarak veya kasnak yuvasına hizalı olmadan işlemesine neden olur.</p>	<p>Kayışın ömrü oldukça sınırlıdır ve kayış derhal değiştirilmelidir. Yedek kayışın tüm riblerinin kasnak yuvalarına oturduğundan emin olun. Motoru çalıştırın. Ardından, motor kapalı ve akü ayrılmış olarak, kayışın doğru takılıp takılmadığını kontrol edin.</p>

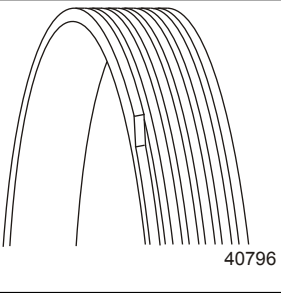
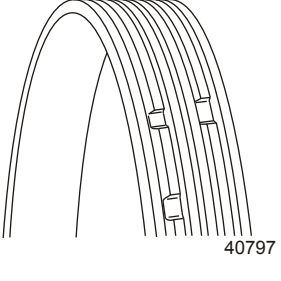
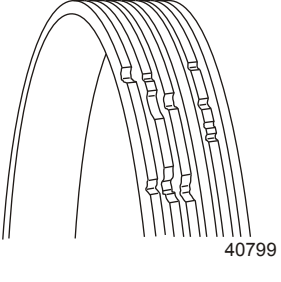
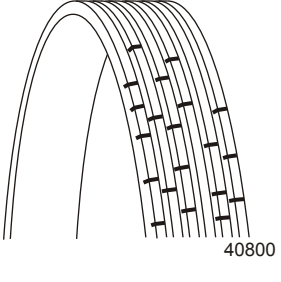
Görünüm	Açıklama	Neden	Çözüm
 40796	Hizalama bozukluğu Kayışın yan duvarları camlaşır veya kenar kordonu parçalanır ve ribler ayrılır. Belirgin bir gürültü oluşabilir. Ciddi durumlarda, kayış kasnaktan çıkabilir.	Kasnak hizalama bozukluğu. Hizalama bozukluğu, kayışın işlerken bükülmesine veya burulmasına yol açarak erken aşınmaya neden olabilir.	Kayışı değiştirin ve kasnak hizalamasının doğru olduğundan emin olun.
 40797	Parçalanma Kayışın kauçuk malzemesi parçalanmıştır. Parçalanmaya başlayan bir kayış her an arızalanabilir.	Parçalanma, belirli bir bölgedeki çok sayıda çatlak kordon hattına paralel hareket ettiğinde oluşabilir. Isınma, eskime ve gerilme ana etkenlerdir.	Kayışı derhal değiştirin.
 40799	Dengesiz rib aşınması Kayışın kenarlarına doğru hasarlar görülür ve gerilme kordonunda kopmalar veya rib kenarlarında çentikler olabilir.	Yabancı maddeler dengesiz aşınmaya neden olabilir ve kayışı kesebilir.	Kayışı değiştirin ve kasnaklarda yabancı maddeler veya hasar olup olmadığını kontrol edin.
 40800	Çatlama Bir veya daha fazla ribin uzunluğu boyunca belirgin çatlaklar oluşur.	Uzun süreyle yüksek sıcaklıklara maruz kalma ve kasnak çevresinde bükülmeye bağlı gerilme, çatlama neden olur. Çatlaklar riblerden başlar ve kordon hattına doğru ilerler. Kayışın üç inçlik bir kesitinde üç veya daha fazla çatlak oluşmuşsa, kayış ömrünün yüzde seksenini doldurmuştur.	Kayışı derhal değiştirin.

NOT: Küçük, dikine çatlaklar (kayışın enine doğru) kabul edilebilir olabilir. Dikine çatlaklara bağlanan uzunlamasına çatlaklar (kayışın boyuna doğru) KABUL EDİLEMEZ.

Kontrol

Tahrik kayışının kontrol edileceği durumlar:

- Kayışın doğru esneme gerilimi
- Aşırı aşınma
- Çatlaklar
- Yıpranma
- Parlamiento yüzeyler
- Doğru gerginlik

İki kasnak arasındaki en uzun mesafede bulunan yerden kayış üzerine parmağınızla orta miktarda bastırın.

Açıklama	
Sapma	13 mm (1/2 inç)

NOT: Küçük, dikine çatlaklar (kayışın enine doğru) kabul edilebilir olabilir. Dikine çatlaklara bağlanan uzunlamasına çatlaklar (kayışın boyuna doğru) kabul edilemez.

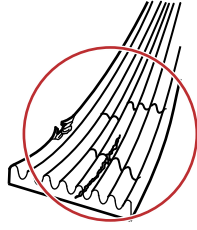

21062

Değiştirme

ÖNEMLİ: Kayış söküldüğünde ve kullanılabilir durumda bulunduğunda, önceki gibi aynı dönüş yönünde takmalısınız.

NOT: Tüm güç paketleri motorun ön kısmında bir etikete sahiptir. Etiket serpantin kayışının dönüş yönünü gösterir. Serpantin kayışını takarken etikete bakınız.

Kayış gerici kayış uzunluğu ve geometrisi doğru olduğunda hareketin kast stopları tarafından belirlenen sınırlar dahilinde çalışır. Gerici çalışma sırasında kast stoplarından herhangi birine temas ediyorsa dirsekleri ve kayış uzunluğunu kontrol edin. Gevşek dirsekler, dirsek yetersizliği, yardımcı tahrik bileşeni hareketi, doğru olmayan kayış uzunluğu veya kayış yetersizliği gericinin kast stoplarıyla temas etmesine neden olabilir. Bu durumlar mevcutsa MerCruiser yetkili satıcınızla görüşün.

▲ DİKKAT

Gerinin aniden serbest bırakılması veya gerinin aniden geri gitmesine izin verilmesi yaralanmaya ya da ürünün hasar görmesine neden olabilir. Yayın gerilimini yavaşça giderin.

1. Gericiyi serbest bırakmak için bir kesici çubuk ve uygun bir soket kullanın. Gerdiriciyi duruncaya kadar kayıştan uzağa saat yönünün tersinde çevirin.
2. Kayışı avara kasmağından çıkarın ve kesici çubuktaki gerginliği yavaşça giderin.

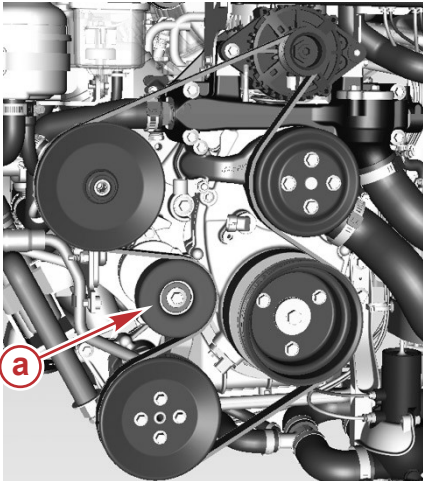

54989

Gösterilen standart soğutma, benzer kapalı soğutma

a - Kayış gerdirici

3. Kayışı hasara karşı kontrol edin ve gerekirse değiştirin.
4. Kayışı etikette gösterilen şekle göre yönlendirin.
5. Gergiyi dikkatli bir şekilde serbest bırakın ve kayışın düzgün konumda kaldığından emin olun.
6. Kayış gerginliğini kontrol edin.

NOT: Uygun gerilim, iki kasnak arasındaki en uzun mesafenin ortasında kayışa başparmakla orta şiddette bastırılarak yapılan sapma ölçümüdür.

Açıklama	
Esneme	13 mm (½ in.)

Güç Paketinin Yıkama-Yıkama Aparatlı Modeller

NOT: Yıkama sadece tuzlu, az tuzlu, mineralli veya kirlili sularda kullanım sonrasında gereklidir. En iyi sonucu elde etmek için her kullanımdan sonra yıkama tavsiye edilir.

ÖNEMLİ: Yıkama prosedürü boyunca motorun alternatif su toplayıcı kaynaklarından su ya da hava çekmesine izin vermeyin. Varsa alternatif su giriş hortumlarının her iki uca da takılı olduğundan emin olun.

Bölüm 5 - Bakım

1. Varsa, deniz suyu musluğunu kapatın.

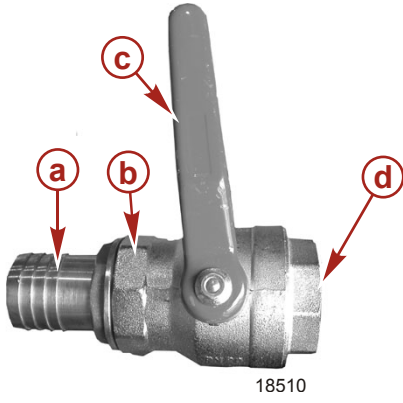

Şeklin anlaşılır olması açısından deniz suyu musluğu gösterilmemiştir.

- a - Motora bağlanan hortum
- b - Deniz suyu musluğu
- c - (Kapalı konumdaki) kol
- d - Su kaynağı toplama ataşmanına

2. Deniz musluğu teknenin donanımında yoksa, su hortumunu su toplayıcından ayırın ve tekneye su girmesini önlemek için her iki ucunu tıkayın.
3. Motor ile birlikte tedarik edilen parçalardan pratik bağlantı parçasını çıkarın.
4. Pratik bağlantı parçasını bir su hortumuna bağlayın.

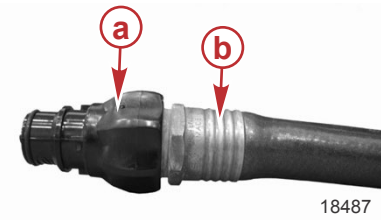

- a - Pratik bağlantı parçası (su hortumu ucu)
- b - Su hortumu

5. Pratik bağlantı parçalarını ve su hortumunu, motorun yıkama soketine yerleştirin.

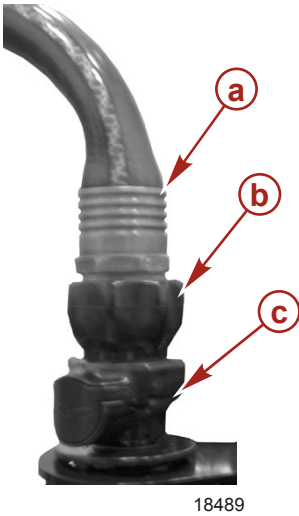

- a - Su hortumu
- b - Pratik bağlantı parçası (su hortumu ucu)
- c - Yıkama soketi

6. Su hortumunun su kaynağını tam akış olacak şekilde açın.
7. Uzaktan kumandayı neutral (boş), idle (rölanti) devri konumuna getirerek motoru çalıştırın.
8. Motoru rölantide boş viteste çalıştırın. 1200 RPM'yi geçmeyin.
9. Motor çalışırken motor sıcaklığını izleyin.
10. Motoru 5-10 dakika veya tahliye suyu berraklaşmaya kadar yıkayın.
11. Motoru kapatın.
12. Suyu kesin.

13. Pratik bağlantı parçasını ve su hortumunu, motordaki yıkama soketinden, yıkama soketindeki düğmeye basarak çıkartın.

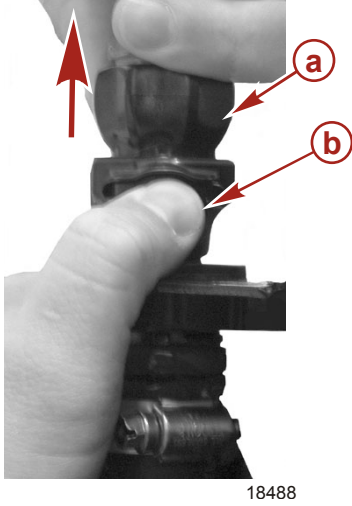

- a - Pratik bağlantı parçası (su hortumu ucu)
b - Yıkama soketi çıkarma düğmesi

14. Pratik bağlantı parçasını su hortumundan çıkartın.

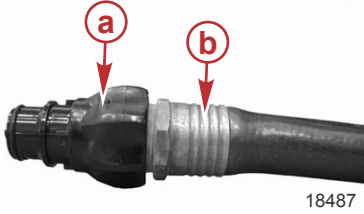

- a - Pratik bağlantı parçası (su hortumu ucu)
b - Su hortumu

15. Kolay ulaşılabilmesi açısından teknedeki depolama alanında ayrı olarak saklayarak devamlı kullanım için hazır olması amacıyla Pratik bağlantı parçasını su borusu ucu ile birlikte muhafaza edin.

ÖNEMLİ: Pratik bağlantı parçasını motor üzerindeki yıkama soketinin içinde saklamayın. Aksi takdirde motor çalışırken deniz suyu pompası hava emer ve aşırı ısınma problemine neden olur. Motorun aşırı ısınması nedeniyle ortaya çıkan hasarlar Mercury MerCruiser Garantisi kapsamında değildir.

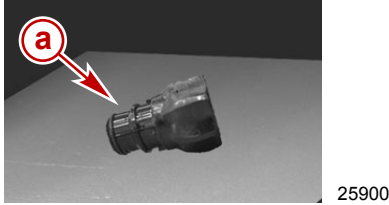

- Teknede saklanan partik bağlantı parçası.**
a - Pratik bağlantı parçası (su hortumu ucu)

16. Motor üzerindeki yıkama soketine toz kapağını takın.



- Yıkama soketine takılmış toz kapağı**
a - Toz kapağı
b - Yıkama soketi

17. Su hortumunda tapaları çıkarın ve rakorlara bağlayın. Hortum kelepçesini iyice sıkıştırın.

18. Varsa, deniz suyu musluğunu açın.

ÖNEMLİ: Eğer ünite suda kalacaksa, deniz suyu musluğu kullanılıncaya kadar kapalı kalmalıdır. Eğer ünite suyun dışında kalacaksa, deniz suyu musluğunu açın.

Notlar:

Bölüm 6 - Saklama

İçindekiler

Soğuk Havada veya Uzun Süreli Depolama.....	66	TowSport ve Sabit Şanzımanı Uzun Süreli Saklama.	68
Reformüle (Oksijenatlı) Yakıtların Kullanılması		Deniz Suyu Sisteminin Boşaltılması.....	68
(Yalnızca A.B.D.).....	66	İşlenmemiş Suyun Boşaltılması.....	68
Alkol İçeren Yakıt.....	66	Hava Tahrikli Tek Noktalı Tahliye Sistemi (Kapalı	
Güç Paketinizin Saklamaya Hazırlanması—MPI		Soğutma, Sabit Modeller).....	68
Modeller.....	66	Akünün Saklanması.....	71
Özel Yakıt Karışımı	67	Güç Paketinin Yeniden Kullanıma Sokulması.....	71
Motor ve Yakıt Sistemi Hazırlığı	67		

Soğuk Havada veya Uzun Süreli Depolama

Reformüle (Oksijenatlı) Yakıtların Kullanılması (Yalnızca A.B.D.)

Bu tip benzin A.B.D.nin pek çok bölgesinde gereklidir. Yakıtlarda kullanılan iki tip oksijenat bulunmaktadır: alkol (etanol) veya eter (MTBE veya ETBE). Etenol içeren benzin özellikle atmosferik nemi, şekillendirici zamları veya katıları emmeye maruzdur ya da su ve alkol tabakasının üstünde yüzen yakıt tabakasına ayrılabilir. Olası bir ayrılmayı azaltmak için depolama, oksidasyon veya su buharları karışımını önleyen kaplara yapılmalıdır. Bölgenizde benzin içinde etanol kullanılıyor ise, bkz. **Alkol İçeren Yakıt**.

Mercury Marine motorunuz için yakıtlar %10'a kadar etanol veya eter içerebilir.

Alkol İçeren Yakıt

Ya metanol (metil alkol) ya da etanol (etil alkol) içeren yakıtlar belirli ters etkilere neden olabilir. Bu olumsuz etkiler metanolle daha şiddetli yaşanır. Yakıttaki alkol yüzdesinin artırılması da bu olumsuz etkileri kötüleştirir.

Bu olumsuz etkilerin bazıları benzindeki alkolün havadaki nemi emme eğiliminde olması ve bunun sonucunda da yakıt deposu içinde benzinden ayrılmış bir su ve alkol ayrımı (fazı) meydana gelmesinden kaynaklanmaktadır.

Mercury Marine motorunuzdaki yakıt sistemi parçaları benzinde %10'a kadar alkol bulunmasına dayanabilir. Teknenizin yakıt sisteminin yüzde kaçına kadar dayanacağını bilemeyiz. Teknenin yakıt sistemi bileşenleri (yakıt depoları, yakıt hatları ve bağlantıları) hakkındaki öneriler için tekne imalatçınızla temasa geçin. Alkol içeren benzinlerin şunların artmasına neden olabileceğini unutmayın:

- Metal parçalarda korozyon
- Lastik veya plastik parçaların bozulması
- Yakıtın kauçuk yakıt hatlarından yayılması
- Marş ve çalıştırmada zorluklar

⚠ UYARI

Yakıt sızıntısı yangın ya da patlamaya yol açar ve bu da ciddi yaralanmalara veya ölüme neden olabilir. Tüm yakıt sistemi bileşenlerini özellikle depolamadan sonra sızıntı, yumuşama, sertleşme, şişme ya da paslanmaya karşı kontrol edin. Herhangi bir kaçak veya bozulma belirtisi, motor çalıştırılmadan önce ilgili parçanın değiştirilmesini gerektirir.

Benzindeki alkolün olabilecek olumsuz etkilerinden dolayı yalnızca alkolsüz benzin kullanılmalıdır. Yalnızca alkollü yakıt bulunabiliyorsa veya alkol bulunup bulunmadığı bilinmiyorsa, sızıntı ve anormallik kontrollerinin sıklaştırılması gerekir.

ÖNEMLİ: Mercury Marine motorunda alkollü benzin kullanırken, benzini yakıt deposunda uzun süre bırakmaktan kaçınılmalıdır. Teknelerde sık rastlandığı üzere, uzun sürelerle saklama özel sorunlar yaratabilir. Otomobillerde alkollü akaryakıtlar normalde tersine sorun yaratmaya yetecek kadar nem almadan önce tüketilirler, fakat tekneler faz ayrılmasına yetecek kadar uzun süre günlerce, haftalarca veya aylarca kullanılmayabilirler. Buna ek olarak, alkolün iç elemanların üzerindeki koruyucu yağ tabakasını sökmeye durumunda saklama sırasında iç korozyon da meydana gelebilir.

ÖNEMLİ: Mercury MerCruiser, bu servis çalışmasının Mercury MerCruiser yetkili servisi tarafından yapılmasını önemle tavsiye eder. Dondurucu ısı sonucu oluşan hasarlar Mercury MerCruiser Sınırlı Garantisi kapsamında YER ALMAZ.

DİKKAT

Soğutma sisteminin deniz suyu bölümünde kalan su korozyon ya da donma hasarı oluşumuna neden olabilir. Soğutma sisteminin deniz suyu bölümünü kullanımdan hemen sonra ya da dondurucu sıcaklıklarda depolama işleminden önce boşaltın. Eğer tekne suda ise, suyun soğutma sistemine yeniden akmasını önlemek için motor tekrar çalıştırılana kadar deniz suyu musluğunu kapalı tutun. Teknede deniz suyu musluğu bulunmuyorsa, su giriş hortumunu bağlantısız ve tapalı bırakın.

NOT: Önlem olarak, operatöre motoru çalıştırmadan önce deniz suyu musluğunun açılmasını veya su giriş hortumunu sökülüp yeniden bağlanmasını hatırlatan bir etiketi teknenin kontak anahtarına ya da dümenine yapıştırın.

ÖNEMLİ: Mercury MerCruiser, dondurucu ısılarda ya da tekne uzun süre kullanılmayacaksa soğutma sisteminin deniz suyu bölümünde, üretici firma talimatları doğrultusunda karıştırılmış propilen glikol antifriz kullanılması tavsiye eder. Propilen glikol antifrizin içinde paslanma önleyici bulunduğu ve deniz motorlarında kullanım için önerildiğinden emin olun. Propilen glikol imalatçı firmasının tavsiyelerini mutlaka izleyin.

Güç Paketinizin Saklamaya Hazırlanması—MPI Modeller

Çok noktadan yakıt enjeksiyon (MPI) sistemleri yakıt, dengeleyici ve yağlayıcı olmak üzere özel bir karışıma sahip olması ve yakıt gönderim sistemini tamamen doldurmalıdır. Bu yakıt karışımı yakıt dengeler ve yakıt pompası, basınç regülatörü, yakıt enjektörlerini yağlayıp yakıt sisteminin metal bileşenlerinin içten paslanmasını azaltır.

ÖNEMLİ: Bu özel karışım, Mercury Marine katalize edilmiş benzinli motorlarda kullanılabilir.

Özel Yakıt Karışımı



⚠ UYARI

Yakıt yanıcı ve patlayıcıdır. Kontak anahtarının kapalı olduğundan ve savlonun motor çalışmayacak şekilde konumlandırıldığından emin olun. Bakım yapılırken bölgede sigara içmeyin veya ateş ya da kıvılcım kaynaklarından uzak durun. Çalışma alanının iyi havalandırılmış olmasını sağlayın ve uzun süre buhara maruz kalmasını engelleyin. Motoru çalıştırmayı denemeden önce daima sızıntı olup olmadığını kontrol edin ve dökülen yakıtı hemen temizleyin.

⚠ UYARI

Motor bölmesinde sıkışan yakıt buharı tahrişe yol açabilir, zor nefes almaya neden olabilir ya da yangın veya patlamaya neden olacak şekilde alev alabilir. Güç paketine bakım yapmadan önce her zaman motor bölmesini havalandırın.

1. Harici yakıt deposunu 23 litre (6 ABD gal) 19 L (5 ABD gal) normal kurşunsuz 87 oktan (90 RON) benzin ile doldurun.
2. Harici yakıt deposuna 1,89 L (2 ABD qt) Premium Plus 2-Cycle TC-W3 Dıştan Takmalı Motor Yağı ve 29.5 ml (1 oz) Mercury Quickstor Yakıt Dengeleyici ekleyin.

Boru Ref No.	Tanım	Kullanım Yeri	Parça No.
 115	Premium Plus 2-Cycle TC-W3 Dıştan Takmalı Motor Yağı	Yakıt sistemi	92-858026Q01
 124	Quickstor Yakıt Dengeleyici	Yakıt sistemi	92-8M0047922

3. Harici yakıt deposu kapağını takın ve eklenen içeriğin yakıtla tamamen karıştığından emin olun.

Motor ve Yakıt Sistemi Hazırlığı

⚠ UYARI

Yakıt yanıcı ve patlayıcıdır. Kontak anahtarının kapalı olduğundan ve savlonun motor çalışmayacak şekilde konumlandırıldığından emin olun. Bakım yapılırken bölgede sigara içmeyin veya ateş ya da kıvılcım kaynaklarından uzak durun. Çalışma alanının iyi havalandırılmış olmasını sağlayın ve uzun süre buhara maruz kalmasını engelleyin. Motoru çalıştırmayı denemeden önce daima sızıntı olup olmadığını kontrol edin ve dökülen yakıtı hemen temizleyin.

⚠ UYARI

Motor bölmesinde sıkışan yakıt buharı tahrişe yol açabilir, zor nefes almaya neden olabilir ya da yangın veya patlamaya neden olacak şekilde alev alabilir. Güç paketine bakım yapmadan önce her zaman motor bölmesini havalandırın.

DİKKAT

Yakıtın tükenmesi katalizör parçalarına hasar verebilir. Yakıt depolarının işlem sırasında tamamen boşalmamasını sağlayın.

1. Antifriz konsantresini kontrol edin. Uygun bakım aralıkları için **Teknik Özellikler** bölümüne başvurun.
2. Tanktaki yakıtı Mercury Quickstor Yakıt Dengeleyici eklemeyen önce, yakıt tankındaki yakıt tipini belirleyin ve aşağıdakileri gerçekleştirin:
 - a. Alkolsüz yakıt kullanan tekneler—yakıt depolarını alkol içermeyen taze benzin ve benzin için yeterli miktarda Mercury Quickstor yakıt stabilizörü ile doldurun. Kap üzerindeki talimatları izleyin.
 - b. Alkol içeren yakıt kullanan tekneler—yakıt tankını mümkün olduğunca tahliye edin ve geriye kalan benzin için yeterli miktarda Mercury Quickstor Yakıt Dengeleyici ekleyin. Kap üzerindeki talimatları izleyin.
3. Soğutma sistemini yıkayın. Bkz. **Bakım** bölümü.
4. Motora soğutma suyu koyun. Uygun bakım aralıkları için **Bakım** bölümüne başvurun.
5. Varsa yakıt kesme valfini kapatın veya teknenin yakıt tankı hortumunu ayırın veya tapalayın.
6. Harici yakıt deposunu özel yakıt karışımı yakıt girişi bağlantısına bağlayın.
7. Motoru çalıştırarak 1300 dev/dak'da beş dakika çalıştırmaya devam edin. Bu süre genellikle özel yakıt karışımının yakıt sisteminde dolaşması için yeterlidir. Yağ sızıntıları olup olmadığını emin olmak için kontrol edin. Motoru kapatın. **ÖNEMLİ: Motordaki yakıtın tükenmesine izin vermeyin.**
8. Özel yakıt karışımı hortumunu giriş bağlantısından ayırın. Giriş bağlantısına tekne yakıt hortumu bağlayın. Varsa, yakıt kesme valfini açın.
9. Yağı ve yağ filtresini değiştirin.
10. Uygun olduğunda su ayırıcılı yakıt filtre elemanını değiştirin.
11. Deniz suyu soğutma sistemini boşaltın. Bkz. **Deniz Suyu Sisteminin Boşaltılması.**

DİKKAT

Soğutma sisteminin deniz suyu bölümünde kalan su korozyon ya da donma hasarı oluşumuna neden olabilir. Soğutma sisteminin deniz suyu bölümünü kullanımdan hemen sonra ya da dondurucu sıcaklıklarda depolama işleminden önce boşaltın. Eğer tekne suda ise, suyun soğutma sistemine yeniden akmasını önlemek için motor tekrar çalıştırılana kadar deniz suyu musluğunu kapalı tutun. Teknede deniz suyu musluğu bulunmuyorsa, su giriş hortumunu bağlantısız ve tapalı bırakın.

12. Deniz suyu soğutma sistemini, motorun soğuk havada veya uzun süreli saklama sırasında maruz kalacağı en düşük sıcaklığa karşı korumak üzere üretici tavsiyelerine göre karıştırılmış propilen glikol karışımıyla doldurun. Bu ayrıca soğutma sistemi geçişlerinde pul pul dökülen pas oluşumunu engelleyecektir.
13. Aküyü üretici talimatlarına göre saklayın.

TowSport ve Sabit Şanzımanı Uzun Süreli Saklama

TowSport ve Sabit güç paketi şanzımanları, sıvı ve duruma göre filtrenin, hangisi önce olursa, 300 saatlik kullanımdan sonra veya yılda bir kez değiştirilmesini gerektirir. Güç paketi uzun süreli saklanmadan önce şanzıman sıvısı ve duruma göre filtrenin değiştirilmesi tavsiye edilir.

Deniz Suyu Sisteminin Boşaltılması

İşlenmemiş Suyun Boşaltılması

▲ DİKKAT

Tahliye sistemi açık olduğunda su sintineye girebilir; bu da motora zarar verebilir veya teknenin batmasına neden olabilir. Tekneyi sudan çıkarın veya deniz suyu musluğunu kapatın, deniz suyu giriş hortumunu söküp takın ve tahliye işleminden önce sintine pompasının çalışmasını sağlayın. Motoru tahliye sistemi açıkken çalıştırmayın.

ÖNEMLİ: Kapalı soğutma sisteminin sadece işlenmemiş su bölümünü boşaltın. İşlenmemiş su bazen deniz suyu olarak adlandırılır.

ÖNEMLİ: Soğutma sisteminin tamamen boşaltılabilmesi için tekne mümkün olduğu kadar düz durmalıdır.

ÖNEMLİ: Bu prosedürün herhangi bir noktasında motor çalışıyor olmamalıdır.

ÖNEMLİ: Mercury MerCruiser, dondurucu ısılarda ya da tekne uzun süre kullanılmayacaksa soğutma sisteminin işlenmemiş su bölümünde, üretici firma talimatları doğrultusunda karıştırılmış propilen glikol antifriz kullanılması tavsiye eder. Propilen glikol antifrizin içinde paslanma önleyici bulunduğu ve deniz motorlarında kullanım için önerildiğinden emin olun. Propilen glikol imalatçı firmasının tavsiyelerini mutlaka izleyin.

Hava Tahrikli Tek Noktalı Tahliye Sistemi (Kapalı Soğutma, Sabit Modeller)

Aşağıdaki talimatlar suda bulunan teknelerdeki motorlarda gerçekleştirilen boşaltma prosedürlerine uygundur. Suda bulunmayan tekneler için deniz suyu musluğunu (varsa) kapatmanıza veya sökmenize ve su girişi hortumunu tıkamanıza gerek yoktur.

1. Deniz suyu musluğunu kapatın (varsa) veya su girişi hortumunu çıkarın ve tıkayın.
2. Mavi tapayı ısı eşanjöründen çıkarın.
3. Kapağı hava tahrikli valf grubundan çıkarın.

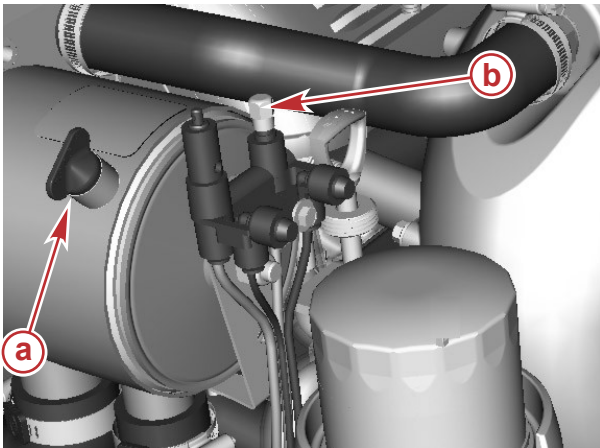

- a - Mavi tapa
b - Kapak

55099

4. Hava pompasının tepesindeki kolun tutamakla aynı seviyede olduğundan emin olun (yatay).
5. Hava pompasını aktüatör bağlantısı parçasına takın.

6. Hava pompası üzerindeki kolu çekerek (dikey) pompayı bağlantı parçasına kilitleyin.

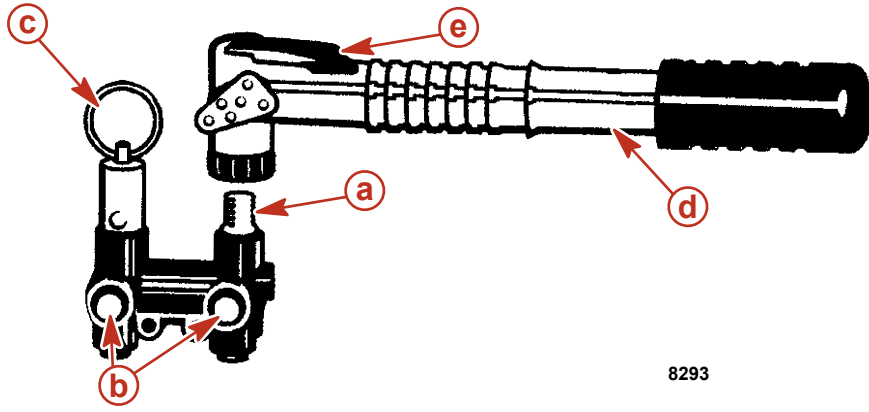

- a - Aktüatör bağlantı noktası
- b - Yeşil göstergeler
- c - Manuel tahliye vanası
- d - Hava pompası
- e - Kol (kilitleme)

8293

7. Yeşil göstergeler tahrik grubundan yayılana kadar sisteme hava pompalayın.

8. Suyun dağıtım gövdesinden dışarı aktığından emin olmak için kontrol edin.

ÖNEMLİ: Her iki yeşil gösterge yayıldığında dağıtım gövdesinden su boşalmıyorsa, dağıtım gövdesindeki mavi tapayı çıkarın.

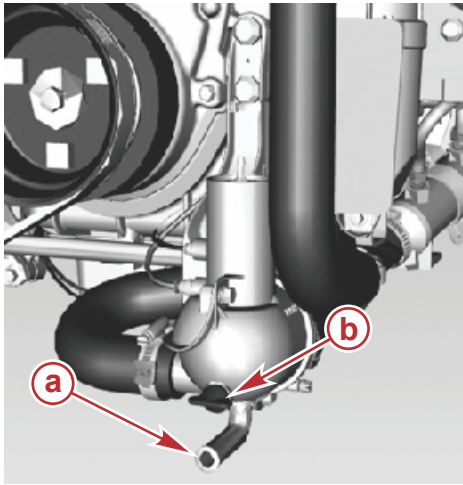

- a - Dağıtım gövdesinin su tahliyesi
- b - Mavi tapa

55101

9. Deniz suyunun pompa gövdesinden dışarı aktığından emin olmak için kontrol edin.

ÖNEMLİ: Her iki yeşil gösterge yayıldığında deniz suyu pompasının gövdesinden su boşalmıyorsa, deniz suyu pompasının gövdesinden mavi tapaları çıkarın.

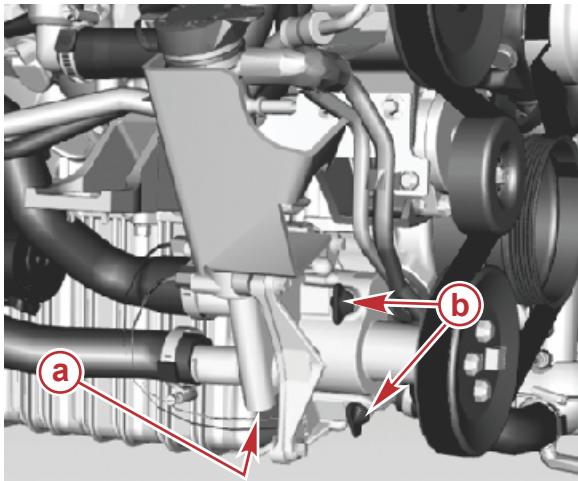

- a - Deniz suyu pompasının gövdesindeki su tahliyesi
- b - Mavi tapalar

56033

10. Belirli tahliye tapalarının çıkarılmasını gerektiren güç paketleri vardır, bunlardaki motor açısının hava tahrikli tahliye sisteminden büyük oluşu sistemin düzgün tahliye edilmesine imkan tanır. Aşağıdaki şekillerde gösterilen mavi tapaları çıkarın.

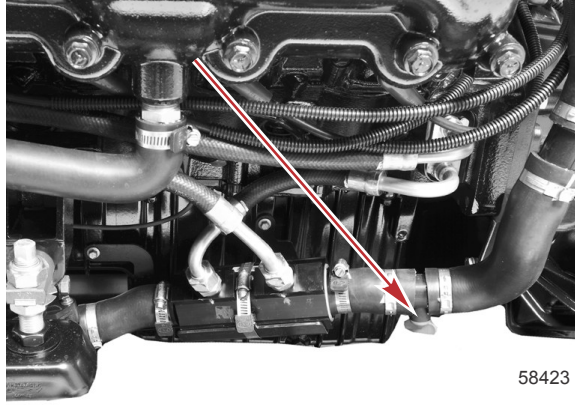

İskele tarafından görünüm

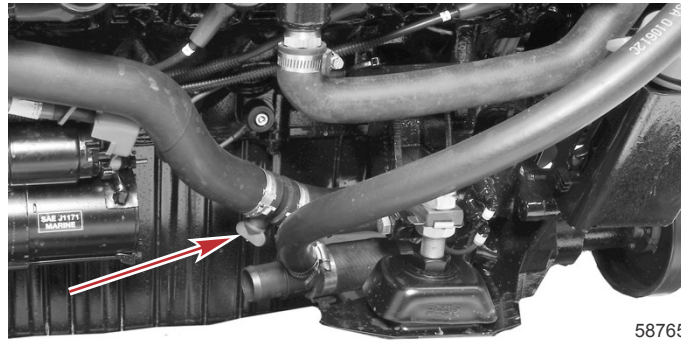

Sancak tarafından görünüm

11. Sistemi en az on dakika boşalmaya bırakın. Yeşil göstergeleri uzamış şekilde tutmak için gerektiği kadar hava pompalayın.
12. Deniz suyu pompasında varsa kalmış olan suyu boşaltmak için motoru marş motoruyla hafifçe döndürün. Motorun çalışmasına izin vermeyin.
ÖNEMLİ: Bu motor, PCM tarafından kumanda edilen bir otomatik çalıştırma işlevine sahiptir. Anahtar OFF konumuna getirilerek çalıştırma işlevi sonlandırılabilir.
13. Su motordan tahliye edildikten sonra, sökülüp iyice sıkılmışsa dağıtım gövdesi ve deniz suyu pompasındaki mavi tapaları takın.
14. Hava pompasındaki kilitleme kolunu aşağı bastırın ve pompayı hava tahrik grubundan ayırın. Kapağı bağlantı noktasına takın.
15. Mavi tapayı ısı eşanjörüne takın ve iyice sıkın.
16. Teknenin taşınması veya diğer bakım işlemleri esnasında tahliye sistemi açık kalmalıdır. Bu, suyun tamamının boşaltılmasına yardımcı olur.

17. Tekneyi suya indirmeden önce manuel tahliye vanasını yukarı çekin. Yeşil göstergelerin artık uzamadığından emin olun.

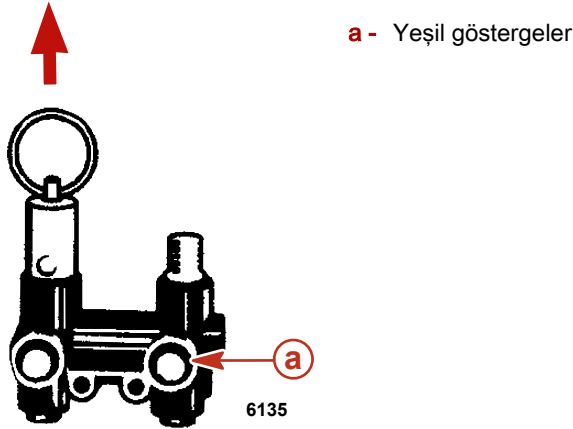

18. Motoru çalıştırmadan önce deniz suyu musluğunu varsa açın veya su girişi hortumunu çıkarın ve takın.

Akünün Saklanması

Akü uzun bir süre kullanılmayacaksa, hücrelerin suyla dolu olmasına, akünün tam şarjlı olmasına ve çalışır durumda olmasına dikkat edin. Akü temiz olmalı ve sızıntı olmamalıdır. Saklama ile ilgili olarak akü üreticisinin talimatlarını izleyin.

Güç Paketinin Yeniden Kullanıma Sokulması

1. Tüm soğutma sistemi hortumlarının doğru bağlanmış ve hortum kelepçelerinin sıkı olduğundan emin olun.

⚠ DİKKAT

Akü kablolarının yanlış sırayla çıkarılması ya da takılması, elektrik çarpması nedeniyle yaralanmaya neden olabilir ya da elektrik sistemine zarar verebilir. Her zaman, önce negatif (-) akü kablosunu çıkarın ve negatif akü kablosunu en son takın.

- Tam şarj edilmiş bir akü bağlayın. Akü kablosu kelepçelerini ve terminallerini temizleyin ve kabloları yeniden bağlayın. Bağlarken her bir kablo kelepçesini iyice sıkın.
- Uçbirim bağlantılarını akü uçbirimlerinde korozyon önleyici maddeyle kaplayın.
- Çalıştırmadan Önce** sütunundaki tüm kontrolleri gerçekleştirin, bu sütun aşağıdaki bölümde bulunur: **Çalıştırma Tablosu**.

DİKKAT

Yeterli soğutma suyunun olmaması durumunda motor, su pompası ve diğer parçalar aşırı ısınır ve zarar görür. Kullanım sırasında su girişlerine yeterli suyu sağlayın.

- Motoru çalıştırın ve tüm sistemlerin doğru şekilde çalıştığından emin olmak için aygıtları yakından izleyin.
- Motoru yakıt, yağ, sıvı, su ve egzoz kaçakları açısından dikkatle kontrol edin.
- Dümen sistemi, vites ve gaz kontrolünün doğru çalıştığını kontrol edin.

Notlar:

Bölüm 7 - Sorun Giderme

İçindekiler

EFI Sorunlarının Teşhis Edilmesi.....	74	Kötü Performans.....	75
DTS Sorunlarının Teşhis Edilmesi.....	74	Aşırı Motor Sıcaklığı.....	75
Motor Koruma Sistemi.....	74	Yetersiz Motor Sıcaklığı.....	75
Sorun Giderme Tabloları.....	74	Düşük Motor Yağ Basıncı.....	75
Marş Motoru Motoru Marş Etmiyor ya da Ağır Marş		Akü Şarj Olmuyor.....	75
Ediyor.....	74	Uzaktan Kumanda Zor Hareket Ediyor veya Anormal	
Motor Marş Almıyor, Veya Zor Alıyor.....	74	Sesler Çıkartıyor.....	75
Motor Düzensiz Çalışıyor, Tekliyor veya Tepiyor.....	74	Dümen Tekerleği Titriyor veya Zor Dönüyor.....	76

EFI Sorunlarının Teşhis Edilmesi

Mercury MerCruiser yetkili servisinizde elektronik yakıt enjeksiyonu (EFI) sistemlerindeki sorunların teşhisinde kullanılan doğru servis aletleri mevcuttur. Bu motorlarda bulunan elektronik kumanda modülü (ECM), sistem içindeki sorunları meydana geldikleri anda tespit etme ve ECM belleğinde bir Sorun Kodu saklama yeteneğine sahiptir. Bu kod daha sonra özel bir teşhis cihazı kullanılarak servis teknisyeni tarafından okunabilmektedir.

DTS Sorunlarının Teşhis Edilmesi

Mercury MerCruiser yetkili servisinizde dijital gaz ve vites (DTS) sistemlerindeki sorunların teşhisinde kullanılan doğru servis aletleri mevcuttur. Bu motorlarda bulunan elektronik kumanda modülü (ECM)/tahrik kontrol modülü (PCM) sistem içindeki bazı sorunları meydana geldikleri anda tespit etme ve ECM/PCM belleğinde bir Arıza Kodu saklama yeteneğine sahiptir. Bu kod daha sonra özel bir teşhis cihazı kullanılarak servis teknisyeni tarafından okunabilmektedir.

Motor Koruma Sistemi

Motor Koruma Sistemi, motor üzerindeki kritik müşirleri sorunların erken teşhisi için denetler. Sistem bir sorun karşısında sürekli bir bip sesi çıkarır ve/veya motoru korumak için motor gücünü düşürür.

Motor Koruma Sistemi devreye girdiği takdirde gazı kısın. Gaz devri izin verilebilir sınır dahiline girdiğinde sesli ikaz susacaktır. Daha fazla bilgi için Mercury MerCruiser yetkili satıcınızla görüşün.

Sorun Giderme Tabloları

Marş Motoru Motoru Marş Etmiyor ya da Ağır Marş Ediyor

Muhtemel Nedeni	Çözüm
Akü düğmesi kapalıdır.	Düğmeyi açık konuma getirin.
Uzaktan kumanda boş konumda değil.	Kontrol kolunu boş konumuna getirin.
Devre kesici ya da sigorta açık devre.	Ana güç devre kesicisini kontrol edin ve sıfırlayın ya da sigortayı değiştirin. Aküye bağlı güç besleme kablo demeti üzerindeki 5 amper sigortayı kontrol edin ve gerekirse değiştirin.
Elektrik bağlantıları gevşek veya kirlili ya da tesisat hasar görmüş.	Tüm elektrik bağlantılarını ve kabloları (özellikle akü kablolarını) kontrol edin. Bütün hatalı bağlantıları temizleyip sıkın.
Boş akü ya da düşük akü voltajı.	Gerekirse akü ve şarjı kontrol edin; eğer arızalıysa değiştirin.
Savlolulu kesme düğmesi devrededir.	Savlolulu durdurma düğmesini kontrol edin.

Motor Marş Almıyor, Veya Zor Alıyor

Muhtemel Nedeni	Çözüm
Savlolulu kesme düğmesi devrededir.	Savlolulu durdurma düğmesini kontrol edin.
Marş prosedüründe hata vardır.	Marş prosedürünü okuyun.
Yetersiz yakıt.	Depoyu doldurun veya valfi açın.
Ateşleme sistemi parçasında arıza vardır.	Ateşleme sistemini servise sokun.
Yakıt filtresi tıkalıdır.	Yakıt filtresini değiştirin.
Yakıt eski veya kirlidir.	Depoyu boşaltın. Taze yakıtla doldurun.
Yakıt hattı veya depo havalandırma hattı bükülmüş veya tıkalıdır.	Bükülmüş hatları değiştirin veya tıkanıklığı gidermek için hatlara basınçlı hava püskürtün.
Kablo bağlantıları hatalıdır.	Kablo bağlantılarını kontrol edin.
EFI sistem arızası.	EFI sistemini Mercury MerCruiser yetkili servisine kontrol ettirin.

Motor Düzensiz Çalışıyor, Tekliyor veya Tepiyor.

Muhtemel Nedeni	Çözüm
Yakıt filtresi tıkalıdır.	Filtreyi değiştirin.
Yakıt eski veya kirlidir.	Depoyu boşaltın. Taze yakıtla doldurun.
Yakıt hattı veya yakıt deposu havalandırma hattı bükülmüş veya tıkalıdır.	Bükülmüş hatları değiştirin veya tıkanıklığı gidermek için hatlara basınçlı hava püskürtün.
Alev tutucu kirlidir.	Alev tutucuyu temizleyin.
Ateşleme sistemi parçasında arıza vardır.	Ateşleme sistemini servise sokun.
Rölanti devri çok düşüktür.	EFI sistemini Mercury MerCruiser yetkili servisine kontrol ettirin.
EFI sistem arızası.	EFI sistemini Mercury MerCruiser yetkili servisine kontrol ettirin.

Kötü Performans

Muhtemel Nedeni	Çözüm
Gaz tam açık değildir.	Gaz kablosu ve bağlantılarının düzgün çalışıp çalışmadığını kontrol edin.
Pervane hasarlı veya yanlış seçilmiştir.	Pervaneyi değiştirin.
Sintinede fazla su vardır.	Boşaltın ve su girişi nedenini kontrol edin.
Tekne aşırı yüklü veya yük yanlış dağıtılmıştır.	Yükü azaltın veya yükü daha düzgün dağıtın.
Alev tutucu kirlidir.	Alev tutucuyu temizleyin.
Teknenin altı kirlili veya hasarlıdır.	Gerektiği şekilde temizleyin veya onarın.
Ateşleme sorunu.	Bakınız Motor Düzensiz Çalışıyor, Tekliyor veya Tepiyor..
Motorda aşırı ısınma vardır.	Bakınız Aşırı Motor Sıcaklığı.
EFI sistem arızası.	EFI sistemini Mercury MerCruiser yetkili servisine kontrol ettirin.

Aşırı Motor Sıcaklığı

Muhtemel Nedeni	Çözüm
Su girişi ve deniz suyu musluğu kapalıdır.	Açın.
Tahrik kayışı gevşek veya kötü durumdadır.	Kayışı değiştirin veya ayarlayın.
Deniz suyu girişleri veya deniz süzgeci tıkalıdır.	Tıkanıklığı giderin.
Termostat arızalıdır.	Değiştirin.
Soğutma sıvısı seviyesi (eğer varsa) kapalı soğutma bölümünde azalmıştır.	Soğutma sıvısı seviyesinin düşüklük nedenini kontrol edin ve onarın. Sistemi doğru soğutma çözeltisiyle doldurun.
Isı Eeşanjörü ya da sıvı soğutucu, yabancı maddelerle tıkanmıştır	Isı eşanjörünü, motor yağı soğutucuyu ve şanzıman yağı soğutucuyu (varsa) değiştirin.
Kapalı soğutma bölümünde basınç kaybı vardır.	Sızıntı kontrolü yapın. Basınç kapağını temizleyin, tetkik ve test edin.
Deniz suyu toplama kapağı bozuktur.	Onarın.
Deniz suyu tahliyesi engelli veya tıkalıdır.	Egzoz dirseklerini temizleyin.

Yetersiz Motor Sıcaklığı

Muhtemel Nedeni	Çözüm
Termostat arızalıdır.	Değiştirin.

Düşük Motor Yağ Basıncı

Muhtemel Nedeni	Çözüm
Karterdeki yağ yetersizdir.	Kontrol edin ve yağ ekleyin.
Karterde aşırı yağ vardır (hava almasına neden olmaktadır)	Kontrol edin ve gerekli miktarda yağı alın. Aşırı miktarda yağın nedenini kontrol edin (yanlış dolum).
Yağ seyrelmiştir veya viskozitesi yanlışır.	Yağ ve yağ filtresini, doğru kalitede ve viskozitede bir yağ kullanarak değiştirin. Seyrelmenin nedenini belirleyin (rölantide aşırı çalışma).

Akü Şarj Olmuyor

Muhtemel Nedeni	Çözüm
Aküden fazla akım çekilmektedir.	Gereksiz aksesuarları kapatın.
Alternatör tahrik kayışı gevşek veya kötü durumdadır.	Değiştirin ve/veya ayarlayın.
Akünün durumu kabul edilemez seviyededir.	Aküyü test edin, eğer gerekiyorsa değiştirin.
Elektrik bağlantıları gevşek veya kirlili ya da tesisat hasar görmüş.	İlgili tüm elektrik bağlantılarını ve kabloları (özellikle akü kablolarını) kontrol edin. Hatalı bağlantıları temizleyip sıkın. Hasarlı kabloları onarın veya değiştirin.
Alternatör arızası.	Alternatör çıkışını test edin, eğer gerekiyorsa değiştirin.

Uzaktan Kumanda Zor Hareket Ediyor veya Anormal Sesler Çıkıyor

Muhtemel Nedeni	Çözüm
Sürtünme ayarı hatalıdır.	Sürtünme ayarını değiştirin.
Kastanyola ayarı hatalıdır.	Kastanyola ayarını değiştirin.
Uzaktan kumandanın sürtünme balatası aşınmıştır.	Uzaktan kumandayı değiştirin.

Dümen Tekerleği Titriyor veya Zor Dönüyor

Muhtemel Nedeni	Çözüm
Dümen elemanlarındaki yağlama yetersizdir.	Yağlayın.
Dümen kelepçeleri veya parçalarında gevşeklik veya eksik vardır.	Bütün parça ve kelepçeleri kontrol edin ve herhangi biri gevşek veya eksikse Mercury MerCruiser yetkili satıcısıyla temasa geçin.

Bölüm 8 - Müşteri Hizmetleri Bilgisi

İçindekiler

Ürün Sahibi Servis Yardımı.....	78	Mercury Marine Müşteri Servisi için İletişim Bilgileri .	79
Yerel Onarım Servisi	78	Müşteri Servis Literatürü.....	79
Evden Uzak Servis	78	İngilizce	79
Çalınıtı Güç Paketi	78	Diğer Diller	79
Suya Düşme Sonrasında Dikkat Edilecek Hususlar .	78	Literatürü Sipariş Etme.....	79
Yedek Servis Parçaları	78	ABD ve Kanada	80
Parça ve Aksesuar Talepleri	78	ABD ve Kanada Dışında	80
Sorun Çözme	78		

Ürün Sahibi Servis Yardımı

Yerel Onarım Servisi

Mercury MerCruiser motorlu teknenizin servise ihtiyacı olduğunda, her zaman yetkili satıcınıza götürün. Motorunuza düzgün servis verebilmesi için fabrika eğitilmiş teknisyenler, özel gereçler, donanım ve orijinal Quicksilver parça ve aksesuarları yalnızca Mercury MerCruiser ürünlerinde uzmanlaşmış yetkili satıcılarda vardır.

NOT: Quicksilver parça ve aksesuarları Mercury MerCruiser kuyruk motorları ve içten takmalı motorlar için Mercury Marine tarafından özel olarak tasarlanmış ve üretilmiştir.

Evden Uzak Servis

Yerel yetkili servisinizden uzaktaysanız ve servise ihtiyacınız olursa, size en yakın yetkili servisle temasa geçin. Herhangi bir nedenle servis alamamanız durumunda, size en yakın bölgesel hizmet merkeziyle temasa geçin. ABD ve Kanada dışında, size en yakın Marine Power Uluslararası hizmet merkezi ile temasa geçin.

Çalınmış Güç Paketi

Güç paketinizin çalınması halinde, derhal yerel makamlara ve Mercury Marine'e model ve seri numarasını ve bulunması halinde haber verilecek kişiyi bildirin. Bu bilgiler, çalıntı güç paketlerinin bulunmasında yetkililere ve yetkili satıcılara yardımcı olması amacıyla Mercury Marine'de bir veri tabanında tutulmaktadır.

Suya Düşme Sonrasında Dikkat Edilecek Hususlar

1. Sudan çıkarmadan önce, Mercury MerCruiser yetkili satıcısıyla temasa geçin.
2. Sudan çıkarıldıktan sonra, güç paketine ciddi hasar gelmesini önlemek için derhal Mercury MerCruiser yetkili satıcısı tarafından bakım yapılmalıdır.

Yedek Servis Parçaları

⚠ UYARI

Yangın veya patlama tehlikesinden sakının. Mercury Marine ürünleri üzerindeki elektrik, ateşleme ve yakıt sistemi elemanları yangın ve patlama riskini en aza indirmek için federal ve uluslararası standartlara uygundur. Bu standartlara uygun olmayan yedek parçalar veya yakıt sistemi elemanlarını kullanmayın. Elektrik ve yakıt sistemlerine bakım yaparken, tüm elemanları doğru şekilde monte edin ve sıkın.

Deniz motorlarının ömürlerinin büyük kısmı boyunca tam gazda yakın veya tam gazda çalışmaları beklenir. Ayrıca hem tatlı hem de tuzlu su ortamlarında kullanılmaları beklenir. Bu şartlar, pek çok özel parçayı gerekli kılar. Teknik özellikleri standart bir otomobil motorunda kullanılan parçalardan oldukça farklı olduğu için, deniz motoru parçalarını değiştirirken son derece dikkatli olunmalıdır. Örneğin, en önemli özel yedek parçalardan biri, silindir kapağı contasıdır. Deniz suyu yüksek oranda çürütücü olduğu için, deniz motorları çelik tipteki otomotiv kafa contası kullanamaz. Deniz motorlarındaki kapak contalarında çürümeye karşı dirençli özel malzemeler kullanılmaktadır.

Deniz motorlarının çoğu zaman maksimum devirde veya yakınında çalışabilmeleri gerektiğinden, özel valf yaylarına, pistonlara, yataklara, kam millerine ve diğer dayanıklı hareketli parçalara sahiptirler.

Uzun ömür ve en iyi performans sağlamak için Mercury MerCruiser deniz motorları başka özel modifikasyonlara sahiptir.

Parça ve Aksesuar Talepleri

Mercury veya Quicksilver yedek parçalarına ve aksesuarlarına ilişkin bütün talepler yerel yetkili satıcınıza yönlendirilmelidir. Satıcı, stokta bulunmaması halinde parça ve aksesuarları sizin için sipariş edecek gerekli sistemlere sahiptir. Doğru parçaları sipariş etmek için motor modeli ve seri numarası gereklidir.

Sorun Çözme

Mercury MerCruiser ürününüzden memnuniyetiniz, yetkili satıcınız ve bizim için önemlidir. Güç paketiniz hakkında bir sorun, soru veya endişeniz olduğu takdirde, yetkili satıcınıza veya herhangi bir Mercury MerCruiser yetkili satıcısına başvurabilirsiniz. Daha fazla yardım almak için:

1. Yetkili servisin satış müdürü veya servis müdürü ile görüşün. Satış müdürü veya servis müdürü sorunu çözemezse, yetkili servisin sahibiyle temasa geçin.
2. Yetkili servis tarafından çözülemeyen bir soru, sorun veya endişeniz olduğu takdirde, yardım almak için lütfen Mercury MerCruiser Hizmet Bürosuyla temasa geçin. Mercury Marine, tüm sorunlarınızı çözmek için siz ve yetkili servisle birlikte çalışacaktır.

Müşteri Servisi aşağıdaki bilgilere ihtiyaç duyacaktır:

- Adınız ve adresiniz
- Gündüz telefon numaranız
- Güç paketinizin modeli ve seri numaraları
- Yetkili satıcınızın adı ve adresi
- Sorunun cinsi

Mercury Marine Müşteri Servisi için İletişim Bilgileri

Yardım almak için telefon, faks veya posta yoluyla temasa geçebilirsiniz. Lütfen posta ve faks yazışmalarında size gün içinde ulaşabileceğimiz bir telefon numarası vermeyi unutmayın.

ABD, Kanada		
Telefon	İngilizce +1 920 929 5040 Fransızca +1 905 636 4751	Mercury Marine W6250 Pioneer Road P.O. Box 1939 Fond du Lac, WI 54936-1939
Faks	İngilizce +1 920 929 5893 Fransızca +1 905 636 1704	
Web sitesi	www.mercurymarine.com	
Avustralya, Pasifik		
Telefon	+61 3 9791 5822	Brunswick Asia Pacific Group 41-71 Bessemer Drive Dandenong South, Victoria 3175 Avustralya
Faks	+61 3 9706 7228	
Avrupa, Orta Doğu, Afrika		
Telefon	+32 87 32 32 11	Brunswick Marine Europe Parc Industriel de Petit-Rechain B-4800 Verviers, Belçika
Faks	+32 87 31 19 65	
Meksika, Orta Amerika, Güney Amerika, Karayipler		
Telefon	+1 954 744 3500	Mercury Marine 11650 Interchange Circle North Miramar, FL 33025 A.B.D.
Faks	+1 954 744 3535	
Japonya		
Telefon	+072 233 8888	Kisaka Co., Ltd. 4-130 Kannabecho Sakai-shi Sakai-ku 5900984 Osaka, Japonya
Faks	+072 233 8833	
Asya, Singapur		
Telefon	+65 65466160	Brunswick Asia Pacific Group T/A Mercury Marine Singapore Pte Ltd 29 Loyang Drive Singapur, 508944
Faks	+65 65467789	

Müşteri Servis Literatürü

İngilizce

İngilizce yayınlar şu adresten elde edilebilir:

Mercury Marine
Attn: Publications Department
W6250 West Pioneer Road
P.O. Box 1939
Fond du Lac, WI 54935-1939

ABD ve Kanada dışında, daha fazla bilgi için size en yakın Mercury Marine veya Marine Power Uluslararası Hizmet Merkezi ile temasa geçin.

Sipariş ederken şunlara dikkat edin:

- Ürün, model, yıl ve seri numaralarını belirtin.
- İstedığınız literatür ve miktarları kontrol etmeye,
- Siparişe karşılık gelen miktarda çek veya banka havalesini zarfa koymaya (COD olmaz).

Diğer Diller

Başka bir dildeki Kullanım, Bakım ve Garanti El Kitabını edinmek için, size en yakın Mercury Marine veya Marine Power Uluslararası Hizmet Merkezi ile temasa geçerek bilgi alın. Güç paketinizle birlikte size, diğer dillerdeki parça numaralarının bir listesi de verilecektir.

Literatürü Sipariş Etme

Literatürü sipariş etmeden önce, güç paketinizle ilgili aşağıdaki bilgileri hazır edin:

Bölüm 8 - Müşteri Hizmetleri Bilgisi

Model		Seri Numarası	
Beygir gücü		Yılı	

ABD ve Kanada

Mercury Marine güç paketiniz için ek yayınları sipariş etmek için en yakın Mercury Marine satıcınıza veya aşağıdaki adrese başvurun:

Mercury Marine		
Telefon	Faks	Posta
(920) 929-5110 (Sadece ABD)	(920) 929-4894 (Sadece ABD)	Mercury Marine Kime: Publications Department P.O. Box 1939 Fond du Lac, WI 54935-1939

ABD ve Kanada Dışında

Güç paketiniz için ek yayınları sipariş etmek için en yakın Mercury Marine yetkili servis merkezi ile temasa geçin.

Aşağıdaki sipariş formunu ödeme ile aşağıdaki adrese gönderin:	Mercury Marine Kime: Publications Department W6250 West Pioneer Road P.O. Box 1939 Fond du Lac, WI 54936-1939
Nakliye adresi: (Lütfen bu formu kopyalayın, basın veya yazın – Bu sizin nakliye etiketinizdir)	
İsim	
Adres	
Şehir Eyalet, İl	
ZIP veya posta kodu	
Ülke	

Miktar	Eleman	Stok Numarası	Fiyat	Toplam
			.	.
			.	.
			.	.
			.	.
			.	.
			.	.
			Toplam Ödeme	.

Bölüm 9 - Kontrol listeleri

İçindekiler

Teslimat Öncesi İnceleme (PDI).....	82	Müşteri Teslimatı Tetkikleri (CDI).....	83
-------------------------------------	----	---	----

Teslimat Öncesi İnceleme (PDI)

ÖNEMLİ: Bu kontrol listesi, Axius ile donatılmamış paketler içindir. Axius ile donatılmış motor paketleri için Asius Kullanım El Kitabının 5. Bölümünde olan Axius'a-özgü kontrol listesini kullanın. Müşteri Teslimatı Tetkiklerinden (CDI) önce bu görevleri yerine getirin.

Yok	Kontrol Et / Ayarla	Öğe
<input type="checkbox"/>	<input type="checkbox"/>	Servis kitapçığı güncellemeleri veya onarımlar tamamlanmış
	<input type="checkbox"/>	Tahliye tapası takılmış ve tahliye valfleri kapatılmış
<input type="checkbox"/>	<input type="checkbox"/>	Deniz suyu giriş vanası kapalı
	<input type="checkbox"/>	Motor destekleri sıkılmış
<input type="checkbox"/>	<input type="checkbox"/>	Motor hizası
<input type="checkbox"/>	<input type="checkbox"/>	Tahrik ünitesi bağlantı elemanları belirtilen tork değerlerine sıkılmış
<input type="checkbox"/>	<input type="checkbox"/>	Elektrikli trim silindir kelepçeleri sıkılmış
	<input type="checkbox"/>	Uygun güçte sahip, tam sarjlı, koruyucu kapaklarla yerine tespit edilmiş akü
	<input type="checkbox"/>	Tüm elektrik bağlantıları sıkılı
	<input type="checkbox"/>	Egzoz sistemi hortum kelepçeleri sıkılmış
	<input type="checkbox"/>	Tüm yakıt bağlantıları sıkılı
	<input type="checkbox"/>	Doğru pervane seçilmiş, takılmış ve belirtilen tork değerine göre sıkılmış
	<input type="checkbox"/>	Gaz, vites ve dümen sistemi kelepçeleri belirtilen tork değerlerine sıkılmış
<input type="checkbox"/>	<input type="checkbox"/>	OBDM uyarı sistemini ve MIL (lambda) çalışmasını (sadece EC modeller) test edin
	<input type="checkbox"/>	Dümenin tam aralıkta çalışması
	<input type="checkbox"/>	Gaz plakaları tamamen açılıp kapanıyor
	<input type="checkbox"/>	Karter yağ seviyesi
<input type="checkbox"/>	<input type="checkbox"/>	Hidrolik trim yağ seviyesi
<input type="checkbox"/>	<input type="checkbox"/>	Kuyruk motoru yağ seviyesi
<input type="checkbox"/>	<input type="checkbox"/>	Hidrolik dümen sıvısı seviyesi
<input type="checkbox"/>	<input type="checkbox"/>	Kapalı soğutma sıvısı seviyesi
<input type="checkbox"/>	<input type="checkbox"/>	Aktarma sıvısı seviyesi
<input type="checkbox"/>	<input type="checkbox"/>	V-motolar: serpantin kayışının gerginliği
<input type="checkbox"/>	<input type="checkbox"/>	Alternatör kayışı gerginliği (3,0L)
<input type="checkbox"/>	<input type="checkbox"/>	Hidrolik dümen pompası kayış gerginliği (3,0L)
<input type="checkbox"/>	<input type="checkbox"/>	SmartCraft göstergeler kalibre edilmiş, mevcutsa
<input type="checkbox"/>	<input type="checkbox"/>	Uyarı sisteminin çalışması
<input type="checkbox"/>	<input type="checkbox"/>	Trim limit anahtarının çalışması

Teslimat Öncesi İnceleme Kontrol Listesi, Devamı

Yok	Kontrol Et / Ayarla	Öge
		Su Üzerindeki Test
<input type="checkbox"/>	<input type="checkbox"/>	Motor hızası (Sadece içten takmalı modeller)
	<input type="checkbox"/>	Marş motoru boş vites güvenlik anahtarının çalışması
	<input type="checkbox"/>	M-durdurma düğmesi/savlolü kesme düğmesi (tüm dümen yekeleri)
	<input type="checkbox"/>	Deniz suyu pompasının çalışması
	<input type="checkbox"/>	Göstergelerin çalışması
	<input type="checkbox"/>	Yakıt, yağ ve su kaçakları
	<input type="checkbox"/>	Egzoz kaçakları
	<input type="checkbox"/>	Ateşleme zamanlaması
	<input type="checkbox"/>	İleri, boş ve geri vitesin çalışması
	<input type="checkbox"/>	Dümenin tam aralıkta çalışması
	<input type="checkbox"/>	Rölanti devrinden normal çalışma devrine hızlanma
	<input type="checkbox"/>	WOT _____ Devri, belirtilen teknik değerler dahilinde (ileri viteste)
<input type="checkbox"/>	<input type="checkbox"/>	EC modeller: motorun kapalı döngü motor kumandasına geçtiğini onaylamak için G3 CDS ile motoru izlerken normal motor çalışma sıcaklığındaki motorda WOT'ye kadar iki tam çalışma çevrimi (anahtar açık/kapalı) yapın.
<input type="checkbox"/>	<input type="checkbox"/>	Hidrolik trimin çalışması
<input type="checkbox"/>	<input type="checkbox"/>	Teknenin kullanımı
		Su Üzerindeki Testten Sonra
	<input type="checkbox"/>	Pervane somunu belirtilen tork değerine sıkılmış
	<input type="checkbox"/>	Yakıt, yağ, soğutma sıvısı, su ve sıvı kaçakları
	<input type="checkbox"/>	Yağ ve sıvı seviyeleri
	<input type="checkbox"/>	Motor aksamını korumak için Quicksilver Korozyon Önleyici uygulayın
	<input type="checkbox"/>	Teknedeki Kullanım, Bakım & Garanti El Kitabı
		Tekne, Kaliforniya'da Oturan Birisi Üzerine Kayıtlı İse
<input type="checkbox"/>	<input type="checkbox"/>	Teknedeki CARB bakım etiketi
<input type="checkbox"/>	<input type="checkbox"/>	CARB etiketi uygun şekilde tekne gövdesine yapıştırılmış

Müşteri Teslimatı Tetkikleri (CDI)

ÖNEMLİ: Bu kontrol listesi, Axius ile donatılmamış paketler içindir. Axius ile donatılmış motor paketleri için Asius Kullanım El Kitabının 5. Bölümünde olan Axius'a-özü kontrol listesini kullanın. Teslimat Öncesi İncelemenin (PDI) akabinde bu görevleri yerine getirin. Bu inceleme, müşterinin yanında yapılmalıdır.

Yok	Tamamlandı	Öge
	<input type="checkbox"/>	Kullanım ve Bakım el kitabı-müşteriye verin ve içeriğini birlikte gözden geçirin. Güvenlik Uyarıları ve Mercury motor test prosedürünün önemini vurgulayın.
	<input type="checkbox"/>	Ürünün dış görünümünü (boya, kaput, çıkartmalar vb.) onaylayın
	<input type="checkbox"/>	Garanti—sınırlı garantiyi müşteriye verin ve açıklayın. Yetkili servis hizmetlerini anlatın.
<input type="checkbox"/>	<input type="checkbox"/>	Opsiyonel Mercury Ürün Koruma Planını açıklayın (Sadece Kuzey Amerika)
		Donanımın kullanımı—anlatın ve gösterin:
	<input type="checkbox"/>	M-durdurma düğmesi/savlolü kesme düğmesi (tüm dümen yekeleri)
	<input type="checkbox"/>	Dümenleme torqu veya çekmenin nedeni ve etkisi; dümenin sıkı şekilde tutulmasına dair talimat verin; teknenin spin atmasını ve dümeni orta konuma getirmek için teknenin nasıl dengeleneceğini açıklayın.
<input type="checkbox"/>	<input type="checkbox"/>	ABD Sahil Koruması kapasite plakası
	<input type="checkbox"/>	Doğru oturuş
	<input type="checkbox"/>	Kişisel koruma ekipmanlarının (PFD'ler veya can yelekleri) ve suya atılan PFD'lerin (can simitleri) önemi
<input type="checkbox"/>	<input type="checkbox"/>	SmartCraft aksesuarlarının işlevleri (mevcutsa)
	<input type="checkbox"/>	Mevsim dışı saklama ve bakım programı
	<input type="checkbox"/>	Motor (çalıştırma, durdurma, vites değiştirme, gazın kullanılması)
	<input type="checkbox"/>	Tekne (ışıklar, akü anahtarının yeri, sigortalar/devre kesiciler)
<input type="checkbox"/>	<input type="checkbox"/>	Römork (varsa)
		Kayıt:
	<input type="checkbox"/>	Garanti tescil formunu doldurun ve işleyin—bir kopyasını müşteriye verin.

Notlar:

Bölüm 10 - Bakım Defteri

İçindekiler

Programlı Bakım Defteri.....	86	Tekne Bakım Notları.....	87
------------------------------	----	--------------------------	----

Programlı Bakım Defteri

100 Saat		
Fiili Saatler		
Servis Notları		
Yetkili Satıcı Adı	İmza	Tarih

200 Saat		
Fiili Saatler		
Servis Notları		
Yetkili Satıcı Adı	İmza	Tarih

300 Saat		
Fiili Saatler		
Servis Notları		
Yetkili Satıcı Adı	İmza	Tarih

400 Saat		
Fiili Saatler		
Servis Notları		
Yetkili Satıcı Adı	İmza	Tarih

500 Saat		
Fiili Saatler		
Servis Notları		
Yetkili Satıcı Adı	İmza	Tarih

600 Saat		
Fiili Saatler		
Servis Notları		
Yetkili Satıcı Adı	İmza	Tarih

