



MERCURY
GO BOLDLY.™

8M0140435

817 tur



15 EFI SeaPro

**Dıştan Takmalı Motor
Montaj
Çalıştırma
Bakım
Kılavuzu**

© 2017 Mercury Marine

Hoş Geldiniz

Mevcut en iyi deniz motoru güç paketlerinden birini seçtiniz. Bu pakette kullanım kolaylığı ve dayanıklılığı garanti eden çeşitli tasarım özellikleri yer almaktadır.

Doğru bakım ve servisle, bu ürünün keyfini birçok sezon boyunca çıkarabilirsiniz. Maksimum performans ve bakım gerektirmeyen bir kullanımı güvence altına almak için, bu kılavuzu dikkatle okumanızı tavsiye ederiz.

Kullanım ve Bakım Kılavuzunda ürününüzün kullanımı ve bakımı hakkında özel talimatlar yer almaktadır. Bu kılavuzu, denize her açılışınızda gerektiği an başvurabilmek için ürünün yanında bulundurmanızı öneririz.

Ürünlerimizden birini satın aldığınız için teşekkür ederiz. Teknenizi keyifle kullanacağınızı umuyoruz!

Mercury Marine, Fond du Lac, Wisconsin, A.B.D.

Adı / görevi:

John Pfeifer, Başkan,
Mercury Marine



Bu Kılavuzu Dikkatle Okuyun

ÖNEMLİ: Bu kılavuzun herhangi bir bölümünü anlayamazsanız, yetkili satıcınıza başvurun. Bayiniz gerçek çalıştırma ve kullanma prosedürlerini gösterebilir.

Önemli Not

Uluslararası Tehlike Sembolüyle birlikte bu yayında ve güç paketiniz üzerinde bulunan uyarı, ikaz ve dikkat

ibareleri ve bildirimler  montajcı/kullanıcıyı yanlış veya dikkatsizce uygulandığı takdirde tehlikeli olabilecek belirli bir servis veya işleme ait özel talimatlar hakkında uyararak amacıyla kullanılmaktadır. Bunlara dikkatle uyun.

Bu güvenlik uyarıları, işaret ettikleri tehlikeleri tek başlarına ortadan kaldıramazlar. Bakım sırasında bu özel talimatlara harfiyen uymak ve sağduyulu hareket etmek, kazaları önlemede başvurulacak başlıca önlemlerdir.

UYARI

Önlenmediği takdirde ölüm veya ciddi yaralanmaya yol açabilecek tehlikeli bir durumu belirtir.

DİKKAT

Önlenmediği takdirde küçük veya orta derecede yaralanmaya yol açabilecek tehlikeli bir durumu belirtir.

DİKKAT

Önlenmediği takdirde, motor ya da büyük parça hatalarına yol açabilecek bir durumu belirtir.

ÖNEMLİ: İşlemin başarılı şekilde tamamlanması için gerekli bilgileri tanımlar.

NOT: Belirli bir aşama ya da işlemin anlaşılmasına yardımcı olan bilgileri belirtir.

ÖNEMLİ: Operatör (sürücü), teknenin ve teknedeki donanımın doğru ve güvenli şekilde kullanımından ve teknedeki tüm yolcuların güvenliğinden sorumludur. Operatörün, tekneyi kullanmadan önce bu Kullanım ve Bakım Kılavuzunu okumasını ve güç paketi ve ilgili tüm aksesuarlar hakkındaki kullanım talimatlarını iyice anlamasını önemle tavsiye ederiz.

⚠ UYARI

Bu üründen çıkan motor egzoz dumanı, California eyaletince kanser, doğum kusurları ve üremeye ilgili diğer tehribetlere yol açtığı bilinen kimyasallar içermektedir.

Seri numaraları, üretici firmanın Mercury Marine güç paketiniz için geçerli olmak üzere sağlamış olduğu çeşitli mühendislik bilgilerine giden anahtarlardır. Servis hakkında Mercury Marine ile temasa geçerken, **daima model ve seri numaralarını belirtin.**

Burada yer alan tanım ve teknik özellikler, bu kılavuzun basılmak üzere onaylandığı tarihte geçerlidir. Sürekli gelişim politikası izleyen Mercury Marine, önceden haber vermeden veya sorumluluk yüklenmeden herhangi bir zamanda modellere son verme veya teknik özelliklerini veya tasarımlarını değiştirme hakkını saklı tutmaktadır.

Garanti Bildirisi

Satın aldığımız ürün Mercury Marine'in **sınırlı garantisini** ile gelmektedir; garantinin şartları, ürünle birlikte verilen Garanti Kılavuzunda verilmiştir. Garanti Kılavuzu neyin kapsam dahilinde olup olmadığını, kapsam süresini ve garanti hizmetinin en iyi nasıl alınabileceğini tanımlamakta ve **garanti reddiyle ilgili önemli bilgiler ve tazminat kısıtlamaları** ve diğer ilgili bilgileri içermektedir. Bu önemli bilgileri lütfen dikkatle inceleyin.

Mercury Marine ürünleri, yüksek kalite standartlarımız, geçerli sanayi standartları ve yönetmeliklerinin yanı sıra belirli emisyon şartnamelerine uygun şekilde tasarlanmakta ve üretilmektedir. Mercury Marine bünyesinde her motor, kullanıma hazır olduğundan emin olmak amacıyla teslimat için ambalajlanmadan önce çalıştırılmakta ve test edilmektedir. Buna ek olarak, belirli Mercury Marine ürünleri, ilgili standart ve şartnamelere uygunluklarını doğrulamak ve belgelemek amacıyla kontrollü ve izlenen bir ortamda 10 saatlik motor çalışma süresine kadar test edilmektedir. Yeni olarak satılan tüm Mercury Marine ürünleri, motor yukarıda belirtilmiş olan test programlarından birinden geçirilmiş olsun veya olmasın, ilgili sınırlı garanti kapsamına alınmaktadır.

Telif Hakkı ve Ticari Marka Bilgileri

© MERCURY MARINE. Tüm hakları saklıdır. İzin alınmadan tamamen ya da kısmen çoğaltılması yasaklanmıştır.

Alpha, Axius, Bravo One, Bravo Two, Bravo Three, Daire içinde Dalgalı M Logosu, K-planes, Mariner, MerCathode, MerCruiser, Mercury, Dalgalı Mercury Logosu, Mercury Marine, Mercury Precision Parts, Mercury Propellers, Mercury Racing, MotorGuide, OptiMax, Quicksilver, SeaCore, Skyhook, SmartCraft, Sport-Jet, Verado, VesselView, Zero Effort, Zeus #1 On the Water ve We're Driven to Win, Brunswick Corporation'ın tescilli ticari markalarıdır. Pro XS, Brunswick Corporation'ın ticari markasıdır. Mercury Product Protection, Brunswick Corporation firmasının tescilli servis işaretidir.

Kimlik Kayıtları

Lütfen aşağıdaki ilgili bilgileri kaydedin:

Dıştan takmalı motor		
Motor Modeli ve Beygir Gücü		
Motor Seri Numarası		
Dişli Oranı		
Pervane Numarası	Kalınlık	Çap
Gövde Tanımlama Numarası (HIN)		Satın Alma Tarihi
Tekne Üreticisi	Tekne Modeli	Uzunluk
Egzoz Gaz Emisyon Sertifikasyon Numarası (Yalnızca Avrupa)		

Genel Bilgiler

Tekne Kullanıcısının Sorumlulukları.....	1
Dıştan Takmalı Motorunuzu Çalıştırmadan Önce.....	1
Teknenin Beygir Gücü Kapasitesi.....	1
Yüksek Süratli ve Yüksek Performanslı Tekne Kullanımı.....	2
Uzaktan Kumandalı Dıştan Takmalı Motor Modelleri	2
Uzaktan Dümen Hakkında Not.....	2
Salvolu Durdurma Düğmesi.....	3
Sudaki İnsanların Korunması.....	5
Yolcu Güvenlik Mesajı - Tombaz Tekneleri ve Güverteli Tekneler.....	5
Dalga ve Dümen Suyu Atlama.....	7
Su Altı Tehlikelerinin Etkileri.....	7
Egzoz Emisyonları.....	9
Dıştan Takmalı Motorunuz İçin Aksesuar Seçimi.....	11
Güvenli Seyir Tavsiyeleri.....	11
Seri Numarasının Kaydedilmesi.....	13
Model Yılı Üretim Kodu.....	14
Teknik Özellikler—15 HP SeaPro.....	14
Performansı Etkileyen Şartlar.....	15

Nakliye

Dıştan Takmalı Motorunuzun Tekne Dışında Taşınması, Saklanması ve Nakledilmesi	19
Teknenin/Dıştan Takmalı Motorun Römorkla Taşınması	20

Yakıt ve Yağ

Yakıt Gereklilikleri.....	21
Düşük Geçirgenliğe Sahip Yakıt Hortumu Gerekliliği	22
EPA Basıncılı Taşınabilir Yakıt Tankı Gereklilikleri.....	22
Yakıt Talep Vanası (FVD) Gereklilikleri.....	22
Mercury Marine'nin Basıncılı Taşınabilir Yakıt Deposu.....	22
Yakıt Deposunun Doldurulması.....	23
Motor Yağı Önerileri.....	24
Motor Yağının Kontrolü.....	24

Özellikler ve Kontroller

Yekenin Özellikleri.....	26
Uzaktan Kumanda Özellikleri.....	32
Genel Özellikler.....	33
Manuel Yatırma Özellikleri ve Çalıştırma.....	34
Elektrikli Yatırma Özellikleri ve Çalıştırma, Varsa.....	38
Uyarı Sistemi.....	42

Çalıştırma

Çalıştırma Öncesi Kontrol Listesi.....	45
Donma Sıcaklıklarında Kullanma.....	45
Tuzlu veya Kirli Suda Çalıştırma.....	45
Dıştan Takmalı Motorun Yardımcı Motor Olarak Kullanılması.....	45
Çalıştırma Öncesi Talimatlar.....	46
Motor Alistırma Prosedürü.....	47
Motorun Çalıştırılması – Yeke Kollu Modeller.....	47
Motorun Çalıştırılması – Uzaktan Kumandalı Modeller.....	50
Vites Geçirme	53
Motorun Durdurulması	54
Acil Durum Marş Prosedürü.....	55

Bakım

Temizlik Bakım Önerileri.....	59
EPA Emisyon Yönetmelikleri.....	60
Muayene ve Bakım Programı.....	60
Soğutma Sistemini Yıkama.....	62
Üst Kaputun Çıkarılması ve Takılması.....	63
Akü Kontrolü	64
Dış Bakım.....	64
Yakıt Sistemi.....	64
Pervanenin Değıştirilmesi	69
Sigortaların Değıştirilmesi – Elektrik Marşlı Modeller	72
Buji Kontrolü ve Değıştirme.....	73
Zamanlama Kayışı Kontrolü.....	73
Motor Yağı.....	74
Korozyon Kontrol Anotları ve Süreklilik Teli.....	77
Yağlama Noktaları.....	79
Vites Kutusu Yağı.....	82
Varsa Elektrikli Yatırma Sıvısının Kontrol Edilmesi.....	84
Su Altında Duran Dıştan Takmalı Motorlar.....	84

Saklama

Depoya Kaldırma Hazırlığı.....	85
Motorun Dış Elemanlarının Korunması.....	85
Motor İç Parçalarının Korunması.....	85
Dişli Kutusu.....	86
Dıştan Takmalı Motorun Depolanmak Üzere Konumlandırılması.....	86
Akünün Saklanması.....	87

Sorun Giderme

Marş Motoru Motoru Kranklamıyor (Elektrikli Marşlı Modeller)	88
Motor Çalışmıyor.....	88
Motor Düzensiz Çalışıyor.....	88
Performans Kaybı.....	89
Akü Şarj Tutmuyor.....	89

Ürün Sahibi Servis Yardımı

Servis Yardımı.....	90
Literatürü Sipariş Etme.....	91

Motor Montajı

Teknenin Beygir Gücü Kapasitesi.....	93
Viteste Başlama Koruması.....	93
Dıştan Takmalı Motorunuz İçin Aksesuar Seçimi.....	93
Düşük Geçirgenliğe Sahip Yakıt Hortumu Gerekliliği	93
Dıştan Takmalı Motoru Kaldırmak.....	94
Dıştan Takmalı Motorun Monte Edilmesi.....	94
Dümen Kablosunun Takılması.....	96
Dümen Bağlantı Çubuğu Bağları.....	97
Uzaktan Kumanda Kablo Demetinin ve Kumanda Kablosunun Takılması.....	98
Yeke Gaz Kolu Yönünü Değiştirme.....	104
Akü Montajı - Elektrik Marşlı Modeller.....	108
Akü Bağlantıları.....	108

Bakım Defteri

Bakım Defteri.....	110
--------------------	-----

GENEL BİLGİLER

Tekne Kullanıcısının Sorumlulukları

Operatör (sürücü), teknenin doğru ve güvenli şekilde kullanılmasından ve yolcularla çevredekilerin güvenliğinden sorumludur. Her operatörün dıştan takmalı motoru kullanmadan önce bu kılavuzun tamamını okuması ve anlaması önerilir.

Sürücünün tekneyi kullanamaması durumuna karşı, sürücü dışında en az bir kişinin trol motorunun temel kullanımını konusunda bilgi sahibi olması gerekmektedir.

Dıştan Takmalı Motorunuzu Çalıştırmadan Önce

Bu el kitabını dikkatle okuyun. Dıştan takmalı motorunuzu doğru şekilde nasıl kullanacağınızı öğrenin. Bir sorunuz olduğunda yetkili servisinizle temasa geçin.

Sağduyulu davranmanın yanı sıra uygulanan güvenlik ve çalışma bilgileri, şahısların yaralanmasını ve ürünün hasar görmesini önleyebilir.

Bu el kitabı ve dıştan takmalı motora yapılandırılmış güvenlik etiketlerinde uyulması gereken özel güvenlik talimatlarına dikkat çekmek için aşağıdaki güvenlik uyarıları yer almaktadır.

⚠ TEHLİKE

Önlenmediği takdirde ölüm veya ciddi yaralanmaya yol açabilecek potansiyel olarak tehlike içeren bir durumu belirtir.

⚠ UYARI

Önlenmediği takdirde ölüm veya ciddi yaralanmaya yol açabilecek potansiyel olarak tehlike içeren bir durumu belirtir.

⚠ DİKKAT

Önlenmediği takdirde küçük veya orta derecede yaralanmaya yol açabilecek tehlikeli bir durumu belirtir.

DİKKAT

Önlenmediği takdirde, motor ya da büyük parça hatalarına yol açabilecek bir durumu belirtir.

Teknenin Beygir Gücü Kapasitesi

⚠ UYARI

Teknenin maksimum beygir gücünün aşılması ciddi yaralanmaya ya da ölüme neden olabilir. Teknenin aşırı güçle yüklenmesi tekne dümen ve seyir özelliklerini etkileyebilir ya da kış yatırmasını kırabilir. Teknenin maksimum güç oranını aşan bir motor takmayın.

GENEL BİLGİLER

Teknenizi yüksek devirde kullanmayın ya da aşırı yükte çalıştırmayın. Çoğu teknede, belirli federal yönetmelikler doğrultusunda imalatçı firma tarafından belirlenmiş ve kabul edilebilir azami güç ve yükü belirten gerekli bir kapasite plakası bulunur. Şüphelenir varsanız, yetkili satıcınızla veya tekne imalatçınızla temasa geçin.

U.S. COAST GUARD CAPACITY	
MAXIMUM HORSEPOWER	XXX
MAXIMUM PERSON CAPACITY (POUNDS)	XXX
MAXIMUM WEIGHT CAPACITY	XXX

26777

Yüksek Süratli ve Yüksek Performanslı Tekne Kullanımı

Dıştan takmalı motorunuz alışık olmadığınız bir yüksek sürat veya yüksek performans teknesinde kullanılacaksa, yetkili satıcınız veya tekne/dıştan takma motor kombinasyonunuza aşına bir operatörle bir test ve alıştırma sürüşü yapmadan teknenizi yüksek süratte asla kullanmamanızı tavsiye ederiz. Daha fazla bilgi için yetkili satıcınız, distribütörünüz veya Mercury Marine firmasından **daha fazla bilgi edinmek için** kitapçığını edininiz.

Uzaktan Kumandalı Dıştan Takmalı Motor Modelleri

Dıştan takmalı motorunuza bağlı uzaktan kumandada, sadece boşta çalıştırma için emniyet cihazı bulunmalıdır. Bu, vites boş konumun dışında herhangi bir konuma getirildiğinde motorun çalıştırılmasını önler.

⚠ UYARI

Vites takılı konumdayken motorun çalıştırılması ciddi yaralanmaya ya da ölüme yol açabilir. Tekneyi boş konum güvenlik koruma cihazı olmadan çalıştırmayın.

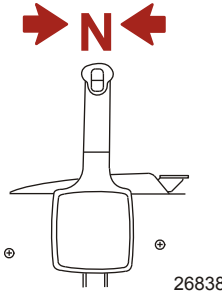

Uzaktan Dümen Hakkında Not

Dümen kablosunu motora bağlayan dümen bağlantı çubuğu, kendinden kilitli somunlar kullanılarak takılmalıdır. Bu kendinden kilitli somunlar asla sıradan kiltsiz somunlarla değiştirilmemelidir, zira sıradan somunlar titreşim nedeniyle gevşer ve bağlantı çubuğunun ayrılmasına neden olur.

GENEL BİLGİLER

⚠ UYARI

Yanlış sabitleyiciler ya da yanlış kurulum prosedürleri dümen bağlantı çubuğunun gevşemesine ya da ayrılmasına neden olabilir. Bu durum, tekne kontrolünün ani ve beklenmedik bir şekilde kaybına ve teknedekilerin teknenin içinde ya da dışına savrulmasından dolayı ciddi yaralanmalara veya ölüme neden olabilir. Daima gerekli parçaları kullanın ve talimatlar ile tork prosedürlerine uyun.

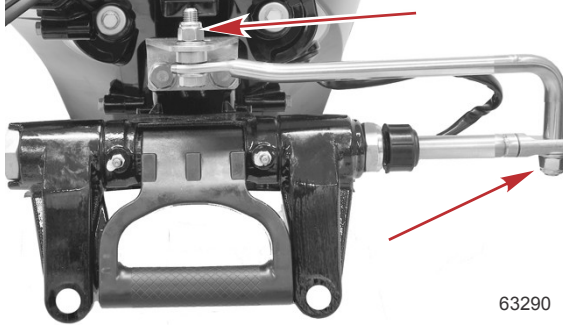

Kendinden kilitli somunlar

Salvolu Durdurma Düğmesi

Salvolu durdurma düğmesinin amacı, operatör'ün yerinden yeteri kadar uzaklaşması halinde (örneğin kazara operatör' mahallinden fırlaması gibi) düğmeyi çalıştırmak için motoru durdurmaktır. Yeke kumandalı dıştan takmalı motorlar ile bazı uzaktan kumanda ünitelerinde salvolu durdurma düğmesi bulunur. Salvolu durdurma düğmesi, genelde kontrol paneli veya operatör' mahalline yakın kenara olmak üzere aksesuar olarak takılabilir.

Salvolu durdurma anahtarının yanındaki bir etiket, operatöre savloyu kişisel yüzdürme cihazına (PFD) veya bileğine bağlaması gerektiğini hatırlatmak için görsel bir hatırlatıcı görevi yapar.

Savlo kablosu genelde, uzatıldığında 122–152 cm (4–5 ft) uzunluğunda olan ve bir ucunda düğmeye takılan bir eleman, diğer ucunda da operatörün PFD'sine veya bileğine bağlanan bir klips bulunan bir kablodur. Savlo, yakınlardaki cisimlere dolaşma ihtimalini en aza indirmek amacıyla durağan halde mümkün olan en kısa uzunluğa sahip olması için burgulu biçime sahiptir. Gergin durumdaki uzunluk, operatörün normal operatör mahalline yakın bir bölgede hareket etmek istemesi halinde kazara devreye girme ihtimalini en aza indirecek şekilde seçilmiştir. Daha kısa bir savlo istediğiniz takdirde, savloyu operatörün bileğine veya bacağına sarabilir veya savloya bir düğüm atabilirsiniz.



Savlo durdurma düğmesi ve kordon örneklere

- a- Yeke savlosu
- b- Uzaktan kumanda savlosu

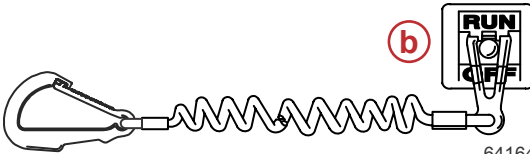

64164

GENEL BİLGİLER

Devam etmeden önce aşağıdaki Güvenlik bilgilerini okuyun.

Önemli Güvenlik Bilgileri. Savlolu durdurma düğmesinin amacı, operatör'ün yerinden yeteri kadar uzaklaşması halinde düğmeyi çalıştırmak için motoru durdurmaktır. Bu da operatör'ün tekneden suya düşmesi veya operatör mahallinden yeterli bir mesafe kadar uzaklaşması halinde meydana gelir. Tekneden düşme veya kazara yerinden kalkma olaylarının alçak kenarlı şişme botlar, levrek tekneleri, yüksek performans tekneleri ve yeke kumandalı hafif ve hassas kumandalı balıkçı teknelerinde meydana gelme olasılığı daha yüksektir. Tekneden düşme ve kazara fırlamaların yüksek süratte koltuğun arkılığı üzerine veya küpeşteye oturma, kayma sırasında ayağa kalkma, balıkçı teknelerinin üst güvertelerine çıkma, sıç veya engellerin bol olduğu sularda kayma süratlerinde seyretme, bir yönde çekmekte olan dümen veya yekeyi elden bırakma, alkol ve uyuşturucu kullanımı veya cesur, yüksek süratli tekne manevraları gibi sakıncalı uygulamalar sonucunda da meydana gelme olasılıkları yüksektir.

Salvolu durdurma düğmesi devreye girdiğinde motor aniden durmasına karşın, tekne motor durduğu sıradaki hızı ve manevra keskinliğine bağlı olarak belirli bir mesafe kat edecektir. Bununla birlikte, tekne tam bir daireyi tamamlamayacaktır. Tekne sürüklenme durumundayken, yolu üzerindeki bir kişiye motor çalışır durumda kadar ciddi zarar verebilir.

Acil bir durumda motoru çalıştırmaları gerekmesi (operatörün kazara düşmesi) ihtimaline karşı, teknedeki diğer yolcuların da doğru çalıştırma ve kullanma prosedürleri hakkında bilgilendirilmelerini tavsiye ederiz.

⚠ UYARI

Operatörün tekneden düşmesi durumunda motorun derhal durdurulmasıyla, tekne tarafından ezilmekten doğacak ciddi yaralanma ve can kaybı olasılığı büyük oranda azaltılır. Operatörü bir salvo kullanarak her zaman durdurma düğmesine düzgün şekilde bağlayın.

⚠ UYARI

Durdurma düğmesinin kazara veya kasıtsız şekilde devreye girmesinin neden olacağı yavaşlama kuvvetlerinden doğacak ciddi yaralanma veya can kaybına karşı dikkatli olun. Tekne operatörü, öncelikle durdurma düğmesi salvosunu operatörden ayırmadan asla operatör mahallini terk etmemelidir.

Düğmenin normal kullanım sırasında da kazara veya istem dışı devreye girmesi mümkündür. Bu, aşağıdaki potansiyel tehlike içeren durumların herhangi birine veya tümüne yol açabilir:

- İleriye doğru hareketin beklenmedik şekilde sona ermesi nedeniyle yolcular ileriye doğru fırlayabilir, ki teknenin ön tarafındaki yolcular burun üzerinden aşarak dışı kutusu veya pervaneyeye çarpabilecekleri için özellikle risk altındadırlar.
- Dalgalı sular, güçlü akıntı veya sert rüzgarlarda güç ve yön kontrol kaybı.
- Yanaşma sırasında kontrol kaybı.

SALVOLU DURDURMA DÜĞMESİNİ VE SALVO KABLOSUNU İYİ ÇALIŞMA DURUMUNDA TUTUNUZ.

Her kullanımdan önce, salvolu durdurma düğmesinin doğru çalıştığını kontrol edin. Motoru salvolu kabloyu çekerek başlatın ve durdurun. Motor durmazsa, tekneyi kullanmadan önce düğmeyi tamir ettirin.

Her kullanımdan önce, iyi çalışır durumunda olduğundan, kopmalar, kesikler veya yırtılmalar olmadığından emin olmak için salvolu kabloyu gözle inceleyin. Kablonun uçlarındaki kelepçelerin iyi durumda olup olmadığını kontrol edin. Hasarlı veya yıpranmış salvolu kabloları değiştirin.

GENEL BİLGİLER

Sudaki İnsanların Korunması

SEYİR HALİNDEYKEN

Su içinde duran veya yüzen birinin, çok yavaş bile olsa kendine doğru gelen bir tekneden kaçmak için hızlı hareket etmesi çok zordur.



Suda insanların bulunabileceği bölgelerde seyrederken her zaman yavaşlayın ve son derece dikkatli olun. Tekne dıştan takmalı motoru boş vitesteyken hareket (seyir) halindeyken su, pervaneye dönmesine yetecek kadar bir güç uygular. Pervanenin bu serbest dönüşü ciddi yaralanmaya yol açabilir.

TEKNE HAREKETSİZ DURUMDAYKEN

⚠ UYARI

Dönen bir pervane, hareket eden bir tekne veya tekneye takılmış olan sert bir donanım suda yüzen kişilerin ciddi şekilde yaralanmasına ya da ölmesine neden olabilir. Teknenizin yakınında suda insan varsa derhal motoru durdurun.

İnsanların teknenizin yakınında yüzmeye veya suya girmelerine izin vermeden önce dıştan takmalı motoru boşa alın ve motoru durdurun.

Yolcu Güvenlik Mesajı - Tombaz Tekneleri ve Güverteli Tekneler

Tekne hareket halindeyken, tüm yolcuların tekne içindeki konumlarını gözleyin. Yolcuların ayağa kalkmasına veya rölantiden daha hızlı seyirler için belirtilmiş yerlerden başka yerlere oturmalarına izin vermeyin. Büyük bir rüzgar ya da dalganın vurması, ani bir gaz azalması veya teknenin yönünde ani bir değişim gibi teknenin hızının ani olarak azalmasına neden olan etkenler yolcuları teknenin ön tarafına doğru savurabilir. Teknenin önündeki iki dubanın arasına düşmeleri halinde, dıştan takmalı motor üzerilerinden geçecektir.

AÇIK ÖN GÜVERTELI TEKNELE

Tekne hareket halindeyken, güvertede korkuluğun önünde ne şekilde olursa olsun hiç kimse bulunmamalıdır. Tüm yolcuları ön korkuluk veya kuşatmanın gerisinde tutun.

GENEL BİLGİLER

Ön güvertedeki kişiler kolaylıkla düşebilir veya ön kenardan ayaklarını sallayan kişiler bacalarını dalgaya kaptırıp suyun içine çekilebilirler.

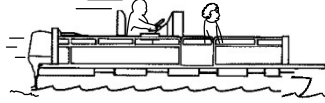
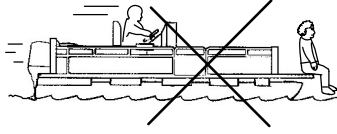

26782

⚠ UYARI

Rölanlı üzerindeki hızlarda teknenin yolcular için tasarlanmamış bölgelerinde oturmak veya ayakta durmak ciddi yaralanmalara veya ölüme yol açabilir. Tekne hareket halindeyken güverteli teknelerin ön ucundan veya yüksek platformlardan uzak durun ve yerinizden kalkmayın.

ÖNE MONTELİ, YÜKSEK KADELİ BALIK SANDALYELİ TEKNELER

Yüksek balık sandalyeleri, tekne rölanlı veya av hızından yüksek hızda seyrederken kullanılmazlar. Yalnızca yüksek hızda seyir için özel koltuklara oturun.

Tekne süratinde meydana gelebilecek ani ve beklenmedik bir düşüş, yüksekteki yolcunun teknenin ön tarafından aşağı düşmesine yol açabilir.

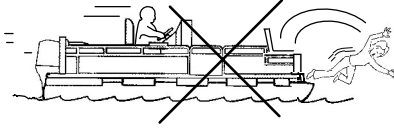

26783

GENEL BİLGİLER

Dalga ve Dümen Suyu Atlama

Eğlence teknelerini dalga ve dümen sularının üzerinden atlatacak şekilde kullanmak, tekneceğin doğal bir parçasıdır. Ancak, bu iş tekne gövdesinin suyla temasını kısmen veya tamamen kaybetmesine yetecek bir süratte yapıldığında, özellikle teknenin suya yeniden giriş anında bazı tehlikeler baş gösterir.

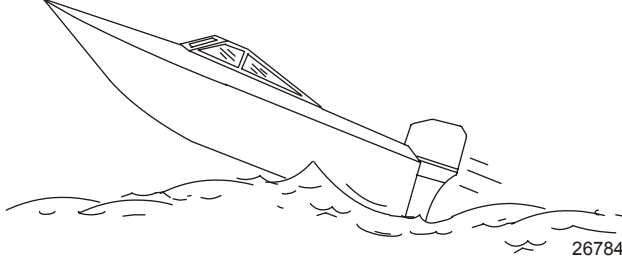

Bu tehlikelerin en önemlisi de teknenin sıçrama sırasında yönünü değiştirmesidir. Böyle bir durumda iniş, teknenin yeni bir yöne doğru şiddetli şekilde dönmesine neden olabilir. Bu gibi ani yön değişiklikleri yolcuların yerlerinden veya tekneden dışarı fırlamasına yol açabilir.

⚠ UYARI

Dalga ve dümen suyu atlama tekne içinde ya da tekneden dışarıya savrulmadan dolayı ciddi yaralanmalara ya da ölüme sebep olabilir. Dalga veya dümen suyu atlamasından mümkün olduğunca kaçınınız.

Teknenizi dalga veya dümen suyunda sıçratmanızın daha az rastlanan bir başka tehlikesi daha vardır. Havadayken teknenizin burnu, aşağıya doğru yeterince eğilmesi durumunda, suyla temas halinde suya dalarak bir süreliğine su altında kalabilir. Bu da tekneyi neredeyse anında durdurarak yolcuların ileriye doğru fırlamasına yol açabilir. Tekne ayrıca bir yana doğru sertçe dönebilir de.

Su Altı Tehlikelerinin Etkileri

Dıştan takmalı motor, aynı zamanda bir darbe emme özelliğini de içeren hidrolik trim ve yatırma sistemiyle donatılabilir. Bu özellik dıştan takmalı motorun, düşük ila orta hızlarda su altındaki bir nesneden darbe alması durumunda dayanmasına yardımcı olur. Daha yüksek hızlarda, darbenin kuvveti sistemin darbenin enerjisini emme yeteneğini etkileyebilir ve üründe ciddi hasara neden olabilir.

Geriye doğru seyir sırasında darbe koruması yoktur. Geriye doğru seyir sırasında sualtı cisimlerine çarpmamak için son derece dikkatli olun.

GENEL BİLGİLER

Siğ sularda veya su altında dıştan takmalı motor veya teknenin altının vurabileceği engellerin bulunduğu şüphelendiğiniz bölgelerde hızınızı düşürün ve son derece dikkatli olun. **Suda yüzen veya suyun altındaki bir cisme çarpma sonucu ortaya çıkacak yaralanma veya darbe hasarını azaltmak için yapmanız gereken en önemli şey, teknenin hızını azaltmaktır. Bu koşullar altında, tekne hızı minimum yüzmeye hızında tutulmalıdır, yani 24 – 40 km/s'nin (15 – 25 mph) arasında tutulmalıdır..**

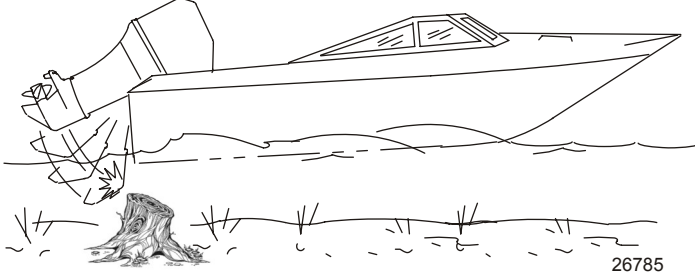

⚠ UYARI

Dıştan takma motorun veya tahrik ünitesinin su yüzeyindeki veya altındaki bir cisme çarparak tamamen veya kısmen teknenin içine savrulması ciddi yaralanmalara veya ölüme neden olabilir. Tekneyi, yüzeyde veya yüzeyin hemen altında cisimler barındırma ihtimali olan sularda kullanırken hızınızı düşürün ve etrafınıza dikkat edin.

Dip tarama boruları, köprü destekleri, kanat seddeleri, ağaçlar, kütükler ve kayalar motor hasarına yol açabilen cisimlere örnek olarak gösterilebilir.

Yüzen veya sualtındaki bir cisme çarpılması sonsuz sayıda durumlardan herhangi birine yol açabilir. Bu durumlardan bazıları şunlara neden olabilir:

- Dıştan takmalı motorun bir kısmı veya tamamı gevşeyerek tekne içerisine fırlayabilir.
- Tekne aniden yön değiştirebilir. Ani yön değişiklikleri yolcuların yerlerinden veya tekneden dışarı fırlamasına yol açabilir.
- Tekne birden hız kaybedebilir. Bu, yolcuların öne doğru, hatta tekneden dışarı fırlamasına yol açar.
- Dıştan takma motor veya tekne darbe olarak hasar görebilir.

Su altındaki bir cisme çarptığınızda en kısa sürede motoru durdurun ve kırık veya gevşek parçalar olup olmadığını kontrol edin. Hasar varsa veya olma ihtimali varsa, dıştan takmalı motor yetkili servise götürülerek baştan başa kontrol edilmeli ve gerekli onarımlar yapılmalıdır.

Tekne gövde çatlakları, kıç yatırması çatlakları ve su kaçaklarına karşı kontrol edilmelidir. Herhangi bir darbe sonrasında su sızıntıları tespit edilirse, derhal sintine pompasını çalıştırın.

Hasar gören bir dıştan takmalı motorun kullanılması, dıştan takmalı motorun diğer parçalarına da hasar verebilir veya teknenin kumanda edilmesini etkileyebilir. Kullanıma devam edilmesi gerekiyorsa, bunu son derece düşük süratlerde yapın.

⚠ UYARI

Darbe hasarı bulunan bir teknenin ya da motorun kullanılması teknenin hasar görmesine, ciddi yaralanmaya veya ölüme neden olabilir. Tekneye herhangi bir darbe gelmiş ise teknenin ve güç paketinin incelenmesi ve tamir edilmesi için yetkili Mercury Marine bayinize başvurun.

YEKELİ DIŞTAN TAKMALI MOTORLAR İÇİN GÜVENLİK TALIMATLARI

Tekne hareket halindeyken, dıştan takmalı motorun tam önündeki alanda insan veya eşya bulunmamalıdır. Su altındaki bir cisme çarpıldığında yukarı kalkacak dıştan takmalı motor bu alanda bulunan herhangi bir kimseyi ciddi şekilde yaralayabilir.

GENEL BİLGİLER

Kelepçe Vidalı Modellerde:

Dıştan takmalı motorların bazılarının kış yatırma dirseğinde kelepçe vidaları bulunur. Yalnızca kelepçe dirseğinin vidalarının sıkılması, dıştan takmalı motoru kış yatırmasına sabitlemek için yeterli değildir. Dıştan takmalı motorun doğru şekilde sabitlenmesi için motorun kış yatırmasından tekneye civatayla bağlanması gerekir. Daha ayrıntılı montaj bilgisi için **Motor Montajı - Dıştan Takmalı Motor Montajı** bölümüne başvurun.

⚠ UYARI

Dıştan takmalı motorun doğru şekilde sabitlenmemesi, dıştan takmalı motorun teknenin kış yatırmasından çıkmasına ve hasar, ciddi yaralanma ya da ölüme yol açabilir. Çalıştırılmadan önce, dıştan takmalı motor gerekli montaj parçalarıyla birlikte doğru şekilde monte edilmelidir.

Bu ürün kış yatırmasına, gerekli montaj donanımı ile sabitlenmelidir. Dıştan takmalı motor su altında bir nesneye çarparsa, gerekli montaj donanımı motorun kış yatırmasından fırlamasını önler. Döner mesnet üzerindeki bir etiket montaj sorumlusunu olası tehlike hakkında uyarır.



52375

Egzoz Emisyonları

KARBON MONOKSİT ZEHİRLENMESİNE KARŞI DİKKATLİ OLUN

Karbon monoksit (CO), tekneyi iten motorlar ve aksesuarlara elektrik sağlayan jeneratörler de dahil, tüm içten yanmalı motorların egzoz dumanlarında mevcut olan öldürücü bir gazdır. Tek başına CO gazının kokusu, rengi ve tadı yoktur ama motor egzozunun tadını ve kokusunu alabiliyorsanız, CO soluyorsunuz demektir.

Karbon monoksit zehirlenmesinin deniz tutması veya sarhoşluk ile karıştırılmaması gereken ilk belirtileri baş ağrısı, baş dönmesi, uyuşukluk ve bulantıdır.

⚠ UYARI

Egzoz gazlarının solunması karbon monoksit zehirlenmesine neden olabilir ve bu da bilinç kaybı, beyin hasarı veya ölüme yol açabilir. Karbon monoksite maruz kalmaktan kaçının.

Motor çalışırken egzoz alanlarından uzak durun. Gerek durağan haldeyken gerek seyir halindeyken, teknenin iyi havalandırılmasını sağlayın.

GENEL BİLGİLER

EGZOZ ALANLARINDAN UZAK DURUN

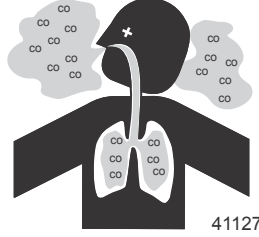

Motor egzoz gazları zararlı karbon monoksit içerir. Motor egzoz gazlarının yoğun olduğu yerlerden uzak durun. Motorlar çalıştığında, yüzücüleri tekneden uzak tutun ve yüzme platformları ve biniş merdivenleri üzerine oturmayın, uzanmayın, bunların üzerinde ayakta durmayın. Seyir halindeyken, yolcuların teknenin arkasında durmalarına izin vermeyin (platformla sürüklenme, tekne/vücut sörfü). Bu tehlikeli uygulama sadece kişinin yüksek motor egzozu konsantrasyonu olan bir yerde bulunmasına neden olmakla kalmaz, aynı zamanda da onu teknenin pervanesinden gelecek olası bir yaralanmaya maruz bırakır.

İYİ HAVALANDIRMA

Yolcu bölmelerini havalandırın, yan perdeleri veya ön ambar kapaklarını açarak dumanı dışarı çıkartın. Teknenin içinden istenen hava akışına örnek:

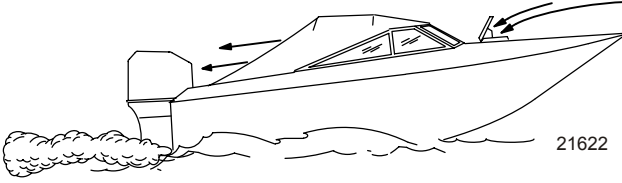

KÖTÜ HAVALANDIRMA

Belirli çalışma ve/veya rüzgar koşulları altında, sürekli kapalı veya brandayla örtülmüş kabinlere veya yeteri kadar havalandırılmayan kaptan köşklerine karbon monoksit girebilir. Teknenize bir veya daha fazla karbon monoksit detektörü takın.

Sık sık görülmesi de, çok rüzgarsız bir günde motoru çalışan bir teknenin açık alanı dahilinde yüzenler ve duranlar veya çalışan bir motorun yakınında bulunanlar tehlikeli seviyelerde karbon monoksit maruz kalabilirler.

GENEL BİLGİLER

1. Tekne durağan haldeyken kötü havalandırma örnekleri:

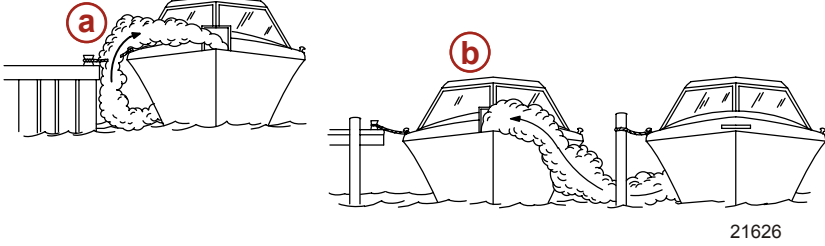

- a- Tekne kapalı bir yerde demirlemiş haldeyken motorun çalıştırılması
b- Motoru çalışan başka bir teknenin yanına demir atılması

2. Tekne hareket halindeyken kötü havalandırma örnekleri:

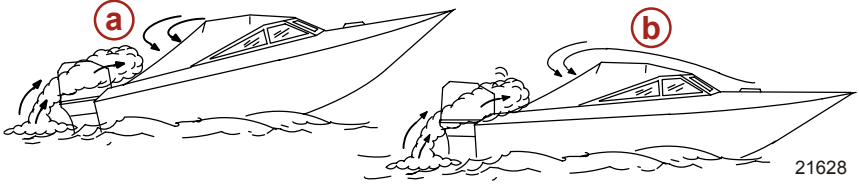

- a- Tekneyi pruva açısı fazla yüksek şekilde kullanma
b- Tekneyi ön ambar kapakları kapalı iken kullanma (station wagon etkisi)

Dıştan Takmalı Motorunuz İçin Aksesuar Seçimi

Orijinal Mercury Precision veya Quicksilver Aksesuarları, dıştan takmalı motorunuz için özel olarak tasarlanmış ve test edilmiştir. Bu aksesuarları Mercury Marine yetkili satıcılarından elde edebilirsiniz.

ÖNEMLİ: Aksesuarları takmadan önce bayinizle kontrol edin. Onaylı aksesuarların yanlış kullanımı ya da onaylanmamış aksesuarların kullanımı ürüne hasar verebilir.

Mercury Marine tarafından üretilmeyen veya satılmayan bazı aksesuarlar, dıştan takmalı motorunuzda veya dıştan takmalı motor işletme sisteminde emniyetli bir biçimde kullanılacak şekilde tasarlanmamıştır. Seçtiğiniz tüm aksesuarların montaj, kullanım ve bakım el kitaplarını edinin ve okuyun.

Güvenli Seyir Tavsiyeleri

Sularda güvenli bir seyrin tadını çıkarabilmek için yerel ve tüm diğer idari tekne kullanım yönetmelikleri ve kısıtlamalarını öğrenin ve ayrıca aşağıdaki önerileri dikkate alın.

Deniz kurallarının ve su yolları yasalarının tümünü öğrenin ve bunlara uyun.

- Tüm motorlu tekne operatörlerinin bir tekneçilik güvenliği kursunu tamamlamasını önemle tavsiye ederiz. A.B.D. Sahil Güvenlik Yardımcı Dairesi, Güç Filosu, Kızıl Haç ve eyaletiniz veya şehrinizdeki tekneçilikle ilgili yasa uygulama mercileri. A.B.D. için daha fazla bilgi edinmek üzere 1-800-336-BOAT (2628) numaralı telefondan Boat U.S. Foundation'a ulaşın.

Güvenlik kontrollerini ve gerekli bakımı yapın.

- Düzenli bir program izleyin ve tüm onarımların uygun şekilde yapıldığından emin olun.

Tekne üstündeki güvenlik ekipmanlarını kontrol edin.

- Tekne kullanımı sırasında bulundurulması gereken güvenlik donanımı hakkındaki önerilerimiz şunlardır:

GENEL BİLGİLER

- Onaylı yangın söndürücüler
- İşaret cihazları: fener, havai fişek veya işaret fişegi, bayrak ve düdük veya klakson
- Küçük onarımlar için gerekli aletler
- Çapa ve ekstra çapa ipi
- Elle çalışan sintine pompası ve yedek tahliye tapaları
- İçme suyu
- Radyo
- Palet veya kürek
- Yedek pervane, tahrik göbekleri ve uygun anahtar
- İlk yardım kiti ve talimatları
- Su geçirmez saklama kapları
- Yedek çalıştırma donanımı, piller, ampuller ve sigortalar
- Pusula ve bölgenin haritası veya portolunu
- Kişisel su üzerinde kalma aracı (Güvertedeki her kişi için 1 adet)

Hava değişimi işaretlerini izleyin ve kötü hava ve dalgada denizde seyirden kaçının.

Nereye gittiğinizi ve ne zaman dönmeyi planladığınızı birisine söyleyin.

Yolcuların binmesi.

- Yolcular tekneye binerken, inerken veya teknenin arkası (kıç) civarında dururken motoru durdurun. Tahrik ünitesinin boşa alınması yeterli değildir.

Kişisel yüzerlik cihazları kullanın.

- Federal yasaya göre, teknedeki her yolcu için doğru boyda ve kolayca erişilebilir, A.B.D. Sahil Güvenlik onaylı, giyilen tipte bir can yeleği (kişisel su üzerinde kalma cihazı) ve atılabilir can simidi veya halkası bulunmalıdır. Tekne de buldukları sürece herkesin can yeleği giymesini önemle tavsiye ederiz.

Tekne kullanmayı diğerlerine de öğretin.

- Tekneyi kullanan kişinin devre dışı kalması veya tekneden düşmesi durumuna karşı teknede bulunan en az bir kişiye daha motoru çalıştırma ve kullanmanın temel ilkelerini öğretin.

Tekneyi aşırı yüklemeyin.

- Çoğu teknenin azami yük (ağırlık) kapasitesi belirlenmiş ve belgelenmiştir (Bkz teknenizin kapasite plakası). Teknenizin kullanma ve yükleme sınırlarını öğrenin. Suyla dolduğunda teknenizin yüzüp yüzmeyeceğini öğrenin. Bir şüpheniz varsa, Mercury Marine yetkili satıcınızla veya tekne üreticisiyle temasa geçin.

Teknedeki herkesin doğru şekilde oturmasını sağlayın.

- Teknenin hiçbir yerine kullanım amacı dışında oturulmasına veya binilmesine izin vermeyin. Koltuk arkalıkları, küpeşeler, kıç yatırması, pruva, güverteler, yüksek balık sandalyeleri ve döner balık sandalyeleri buna dahildir. Beklenmedik hızlanma, ani duruş, teknenin kontrolünün beklenmedik şekilde kaybedilmesi veya teknenin ani hareketlerinin insanların teknenin dışına veya içine düşmesine neden olabileceği yerlerde, oturur vaziyette veya ayakta yolcu bulunmamalıdır. Tekne hareket etmeden önce bütün yolcuların bir yeri olduğundan ve buralara oturduğundan emin olun.

Alkol veya uyuşturucu etkisi altındayken asla tekne kullanmayın. Bu yasal olarak yasaktır.

- Alkol veya uyuşturucu iradenizi zayıflatır ve hızlı tepki verme becerinizi büyük ölçüde azaltabilir.

Tekneyle geçeceğiniz yerleri tanıyın ve tehlikeli yerlerden uzak durun.

GENEL BİLGİLER

Dikkatli olun.

- Yasa gereği düzgün bir görüşü ve duyuşu sağlamak operatörün sorumluluğudur. Operatörün özellikle ön görüşü açık olmalıdır. Tekneyi rölanlı hızından yüksek süratlerde kullanırken operatörün görüşünü kapatacak bir yolcu, eşya veya balık sandalyesi bulunmamalıdır. Diğerlerini, suyu ve dümen suyunuzuz izleyin.

Teknenizi asla su kayağı yapmakta olan bir kimsenin tam arkasından kullanmayın.

- Tekneniz 40 km/s (25 Mil/s) hızla seyrederken 61 m (200 ft) önünüzdeki düşmüş bir kayakçının bulunduğu yere 5 saniye içinde ulaşacaktır.

Düşen kayakçılara karşı dikkatli olun.

- Teknenizi su kayağı veya benzeri aktiviteler için kullanırken, düşen bir kayakçıya veya tekneden düşen birine yardımcı olmak için geri dönerken kayakçının, tekne operatörünün bulunduğu tarafta kalmasına dikkat edin. Operatör, düşmüş kayakçıyı her zaman görüş açısında tutmalı ve kayakçıya ya da sudaki hiç kimseye geri geri yaklaşmamalıdır.

Kazaları bildirin.

- Tekne operatörleri, tekneleri belirli tekne kazalarına karıştığında, yasa gereği tekne kullanımıyla ilgili devlet yasama kurumlarına tekne kaza raporu sunmakla yükümlüdürler. Bir tekne kazasının rapor edilmesi gereken durumlar: 1) yaşam kaybı veya yaşam kaybı olasılığı varsa, 2) ilkyardım ötesinde tıbbi müdahale gerektiren kişisel yaralanma varsa, 3) teknelerde veya diğer mallarda 500 ABD Dolarının üzerinde hasar varsa veya 4) tekne tamamen kaybedilmişse. Yerel adli kurumlardan yardım isteyin.

Seri Numarasının Kaydedilmesi

İlerideki başvurularınız için bu numarayı kaydetmeniz gerekmektedir. Seri numarası gösterildiği gibi dıştan takmalı motorun üzerinde bulunmaktadır.

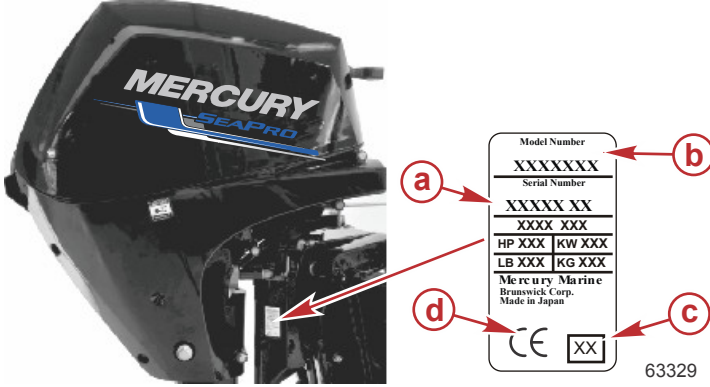

- a - Seri numarası
- b - Model adı
- c - Üretim yılı
- d - CE amblemi (varsa)

GENEL BİLGİLER

Model Yılı Üretim Kodu

Seri numarası etiketi, üretim yılını bir alfa kodu olarak gösterir. Bu kod, aşağıdaki tabloyu kullanarak karşılık gelen sayıya dönüştürülebilir.

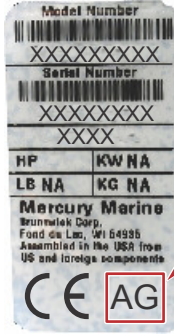

62972

Seri numarası etiketi alfa kodu

Model Yılı Üretim Kodu										
Alfa Üretim Kodu	A	B	C	D	E	F	G	H	K	X
Karşılık Gelen Sayı	1	2	3	4	5	6	7	8	9	0

Örnekler:

- XX = 2000
- HK = 2089
- AG = 2017

Teknik Özellikler—15 HP SeaPro

Nitelikler		Gereklilik
Güç değeri		11,0 kW (15 hp)
Ağırlık	MH	46,7 kg (103 lbs)
	MLH	48,5 kg (107 lbs)
	E	47,6 kg (105 lbs)
	EL	49 kg (108 lbs)
Motor rölanti devri	Viteste olmadığına	900-1000 RPM
	Viteste	900-1000 RPM
WOT'ta önerilen RPM aralığı		4500-5500 dev/dak
Çap x strok		61,0 mm x 57,0 mm (2,402 inç x 2,244 inç)
Sıkıştırma oranı		10,0:1
Marş sistemi		Manuel/elektrikli
Marş sigortası		15 A, mini ATC
Ateşleme türü		Bilgisayar kontrollü CDI (kapasitör deşarjlı ateşleme)
Voltaj regülatörü sigortası		20 A, mini ATC

GENEL BİLGİLER

Nitelikler		Gereklilik
Buji		NGK DCPR6E
Buji tırnak aralığı		0,9 mm (0,035 inç)
Rölantide ateşleme zamanlaması		6° BTDC
WOT'ta ateşleme zamanlaması		28° BTDC
RPM aşırı hız		5800 RPM
ECM RPM sınırlayıcı (Guardian)		2800 Dev/Dak
Aşırı sıcaklık		85 °C (185 °F)
Düşük yağ basıncı		26,3 kPa (3,8 psi)
Rölantide su basıncı		9 kPa (1,3 psi)
WOT'de su basıncı		59 kPa (8,5 psi)
Yağ tipi	Tüm sıcaklıklar genel kullanım	FC-W® 25W-40
	4 °C (40 °F) altında alternatif viskozite	FC-W® 10W-30
Yağ kapasitesi		1,0 L (1,1 ABD qt)
Alternatör türü		Tek faz
900 RPM'de alternatör çıkışı		4,6 A
5000 RPM'de alternatör çıkışı		11,5 A
Yakıt sistemi		Bilgisayar kontrollü sıralı çok noktadan elektronik yakıt enjeksiyonu
Yakıt tipi		Otomotiv kurşunsuz (normal)
Yakıt pompası türü		Mekanik (düşük basınçlı) Elektrik (yüksek basınçlı)
Dişli oranı		2,15:1
Dişli kutusu kapasitesi		460 ml (15,6 fl oz)
Vites yağı türü		Birinci Sınıf Vites Yağı veya GL5 SAE 80-90 Ağırlık
Debriyaj		Ara mesnet türü (ileri-boşta-geri)
Kıç yatırması yüksekliği	Kısa	38 cm (15 in.)
	Uzunluk	51 cm (20 in.)
Trim/yatırma aralığı		-4° - 76°
Akü gereksinimi	0 °C (32 °F)'nin üzerinde	465 MCA, 350 CCA
	0 °C (32 °F)'nin altında	800 MCA, 775 CCA
Sürücü kulağına gelen ses (ICOMIA 39-94) dBA		84,5
Dümen kolu titreşimi (ICOMIA 38-94) m/s ²		2,58

Performansı Etkileyen Şartlar

HAVA DURUMU

Hava koşullarının içten yanmalı motorların güç çıkışında önemli bir etkisi olduğu bilinen bir gerçektir. Yerleşik beygircü değerleri, belirli bir hava koşulu kombinasyonu altında motorun nominal RPM'sinde üreteceği gücü gösterir.

GENEL BİLGİLER

Uluslararası olarak kurumlar, Uluslararası Standartlar Teşkilatı (ISO) motor test standartlarının benimsenmesini, ISO 3046 'da belirtildiği gibi beygircünün dinamometreden elde edilen verilerle hesaplanmasının standart hale getirilmesini kararlaştırmıştır. Tüm değerler, motorun deniz seviyesinde, %30 bağıl nemde, 25 °C (77 °F) sıcaklıkta ve 29,61 inç cıva barometrik basınçta üreteceği güce göre düzenlenmiştir.

Yüksek sıcaklıkta, düşük barometrik basınçta ve yüksek nem oranına sahip yaz koşulları bir araya geldiğinde motor gücünü azaltır. Bu da bazı durumlarda 3 ila 5 km/sa (2 ila 3 MPH) değerlerine varan hız düşüşlerine neden olur. Teknenin bu hızını daha soğuk, kuru hava dışında hiçbir şey geri kazandıramaz.

Hava etkilerinin sonuçlarını belirtmek gerekirse sıcak, nemli bir günde çalışan motor kuru, soğuk bir günde üreteceği beygircününün %14'üne varan kayıpla karşılaşabilir. İçten yanmalı motorların ürettiği beygircü, motorun kullandığı havanın yoğunluğuna bağlıdır. Hava yoğunluğu ise ortam sıcaklığına, barometrik basınçta ve nem (su buharı) içeriğine bağlıdır.

Hava etkileri ile birlikte ortaya çıkan güç kaybı ikincil, ama daha belirsiz bir kayıptır. Soğuk, düşük nemli bir havada motorun tam gazda önerilen RPM aralığında çalışmasını sağlayan bir pervane ile donatılmış bir tekne düşünün. Yüksek nem oranı ve yüksek sıcaklığa sahip bir hava, sonuçta mümkün olan beygircüünü düşürür. Söz konusu pervane atmosfer koşullarına göre çok büyüktür ve motor önerilen RPM değerinin altında çalışır.

Motorun nominal beygircü, motorun RPM değeri ile doğrudan ilişki halindedir. Pervanesi çok büyük olan bir motor, daha yüksek bir beygircü kaybı ve ardından tekne hızında daha yüksek bir düşüş yaşar. Bu ikincil RPM ve tekne hızı kaybı, motorun önerilen RPM değerinde çalışmasını sağlayan, daha küçük bir pervaneye geçilerek geri kazanılabilir.

Tekne sahiplerinin zorlu hava koşulları altında optimum motor performansı elde etmesi için, motorun tam gazda, normal bir tekne yüküyle önerilen maksimum RPM aralığının üst sınırında veya bu sınıra yakın bir değerde çalışmasını sağlayan uygun bir pervaneye sahip olması çok önemlidir. Bu yalnızca motorun tam gücünü kullanmasını değil, aynı zamanda yine çok önemli bir nokta olarak, motorun detonasyona zarar verilmesini engelleyen bir RPM aralığında çalışmasını da sağlar. Bu da motorun genel güvenilirliğini ve dayanıklılığını iyileştirir.

TEKNE İÇİNDE AĞIRLIK DAĞILIMI (YOLCULAR VE MALZEME)

Ağırlığın arkaya (kıçta) kaydırılması:

- Genelde sürati ve motor devrini yükseltir
- Dalgalı suda pruvanın sıçramasına neden olur
- Kaymadan suya inme sonrasında tekne içine su sıçrama tehlikesini artırır
- Aşırı durumlarda, teknenin yunuslama yapmasına yol açabilir

Ağırlığın öne (pruvaya) kaydırılması:

- Kayma kolaylığını artırır
- Dalgalı suda kullanımı iyileştirir
- Aşırı durumlarda, teknenin ileri geri yön değiştirmesine (pruva dümeni) yol açabilir

TEKNEİNİN ALTI

Maksimum hız için, teknenin altı suyla temas ettiği noktada yassıya yakın olmalı ve özellikle baş ve kıç yönlerinde düz ve pürüzsüz olmalıdır.

- **Çengel:** Yandan bakıldığında, teknenin altının baş ve kıç yönlerinde içbükey olmasıdır. Tekne kaydığı zaman çengel, alt yakın kıç aynanın daha fazla kalkmasına neden olup pruvanın düşmesine ve dolayısıyla ıslanan yüzeylerde büyük artışa ve tekne hızında düşüşe yol açar. Çengel, genellikle römorkta taşınırken veya depolama sırasında, teknenin kıç aynanın gereğinden fazla ucundan desteklenmesinden kaynaklanır.
- **Kavis:** Çengelin tersidir ve çok daha nadir görülür. Kavis, yandan bakıldığında teknenin altının baş ve kıç yönünde dışbükey olması ve teknenin yunusa çok benzer bir görünüme sahip olmasıdır.
- **Yüzey sertliği:** Teknedeki yosun, kabuklu deniz canlıları vb. veya dıştan takmalı motorun vites muhafazası yüzeyde sürtünmeye ve hız kaybına yol açar. Gerektiğinde yüzeyleri temizleyin.

GENEL BİLGİLER

SU EMİLİMİ

Tüm karina bağlantılarının, montaj sırasında kaliteli bir denizcilik tipi sızdırmaz madde ile kaplanması zorunludur. Kıç ayna içine ve/veya karina içine su girişi, fazladan tekne ağırlığına (düşük tekne performansına), karinanın çürümmesine ve sonuçta yapının çökmesine neden olur.

KAVİTASYON

Boşluk, su akışının dışı yuvası veya pervane gibi hızlı hareket eden bir sualtı cisminin hatlarını izleyememesi durumunda meydana gelir. Boşluk teknenin hızını düşürürken pervane devrini artırır. Kaviteasyon dışı yuvası veya pervanenin yüzeyini ciddi derecede aşındırabilir. Kaviteasyonun sık rastlanan nedenleri şunlardır:

- Pervaneye yapışan yosunlar ve başka birikintiler
- Pervane bıçağında yamukluk
- Pervanede çentikler veya keskin kenarlar

İRTİFA VE İKLİM

İrtifa ve iklim değişiklikleri güç paketinizin performansını etkileyecektir. Performans kaybı şunlardan kaynaklanabilir:

- Daha yüksek irtifalar
- Daha yüksek sıcaklıklar
- Düşük barometrik basınçlar
- Yüksek nemlilik

Değişen hava şartları altında optimum motor performansını yakalayabilmemiz için, motorun, normal hava şartları altında normal bir tekne yüküyle, belirtilmiş olan maksimum devir aralığının üst sınırında veya yakınında çalışmasına olanak tanıyacak bir pervane ile donatılmış olması son derece önemlidir.

Pek çok durumda tavsiye edilen motor devri daha düşük devirli pervaneye geçilerek elde edilebilir.

DETONASYON

4 devirli bir motorda detonasyon, otomobil motorunda duyulan teklemeye benzer. Veya tenekeye benzer bir tıkırtı veya tınlama sesi olarak tanımlanabilir.

Detonasyon, bujiler ateşlendikten sonra yanmayan yakıt/hava yükünün patlamasıdır. Detonasyon, motorda ciddi şok dalgaları yaratır. Bu şok dalgaları, genellikle bir zayıflık oluşturur veya bulur: bir pistonun tepesi, silindir kafası veya contası, piston segmanları veya piston segman yuvaları, piston pimi ve rulman yatakları.

Denizcilik alanında 4 devirli bir uygulamada en yaygın detonasyon nedenlerinden bazıları şunlardır:

- Çok ileri ateşleme zamanlaması
- Düşük oktanlı benzin kullanımı
- Pervane hatvesinin çok yüksek olması: motor RPM değerinin önerilen maksimum aralığın altında olması
- Tam gazda yakın veya tam gazda fakir karışım
- Bujiler: çok yüksek ısı aralığı, yanlış menzile, çapraz ateş
- Bozulmuş veya yetersiz motor soğutma sistemi
- Yanma odası çökeltileri: yüksek sıkıştırma oranına neden olur

Detonasyon şunlar yapıldığı takdirde genellikle engellenebilir:

- Motor doğru şekilde kurulursa
- Düzenli bakım yapılırsa

GENEL BİLGİLER

PERVANE SEÇİMİ

ÖNEMLİ: Bu el kitabında bahsi geçen motorlarda, bir üst devir sınırına ayarlanmış bir rpm devir sınırlayıcısı bulunmaktadır. Bu sınır motorun normal çalışma aralığının haffı üzerinde olup motorun aşırı yüksek devirden zarar görmesini engellemek üzere tasarlanmıştır. Devir önerilen çalışma devir aralığına düştükten sonra motorun normal çalışması sürdürülür.

Tekneyi üreten firma ve yetkili satıcı güç paketinin uygun pervane donanımına sahip olmasından sorumludur. Mercury Marine web sitesini ziyaret edin: <https://www.mercurymarine.com/en/us/propellers/selector/#/step-one>.

Motor güç paketinin normal yük altında önerilen tam gaz çalışma devri aralığının üst sınırında veya yakınında çalışmasını sağlayacak bir pervane seçin.

Tam gazla çalıştırıldığında önerilen devir aralığının altında kalınıyorsa, performans kaybı ve olası motor hasarını önlemek için pervane değiştirilmelidir. Diğer yandan, motorun önerilen çalışma devir aralığının üzerinde çalıştırılması normalden fazla aşınma ve hasara yol açacaktır.

İlk pervane seçiminden sonra, sıkça rastlanan aşağıdaki sorunlar pervanenin daha düşük kalınlıktaki bir pervaneyle değiştirilmesini gerektirebilir.

- Isınan hava ve artan nemlilik devir kaybına neden olur.
- Yüksek irtifada çalıştırma devir kaybına neden olur.
- Tekneyi kirli bir tabanla çalıştırma devir kaybına neden olur.
- Artan yük (ilave yolcu, su kayağı çekme) çalıştırma devir kaybına neden olur.

Su kayağında gerekli olduğu gibi daha iyi bir hızlanma için, bir sonraki incelikteki pervaneyi kullanın. Düşük kalınlıkta pervane kullanırken kayacağı çekmediğiniz zamanlarda tam gazda çalıştırmayın.

NAKLIYE

Dıştan Takmalı Motorunuzun Tekne Dışında Taşınması, Saklanması ve Nakledilmesi

ÖNEMLİ: Olası sızıntıyı önlemek için motorun nakledilmesi ve saklanması sırasında uygun prosedürlerin izlenmesini sağlayın.

1. Dıştan takmalı motor suda iken, harici yakıt hattını çıkarın ve motoru durana kadar çalıştırın.
2. Dıştan takmalı motoru çıkarın ve su boşalana kadar dik konumda tutun.
3. Dıştan takmalı motoru dik konumda, motorun ön tarafı (yeke) yukarı gelecek şekilde yatay konumda veya iskele tarafı üzerinde taşıyın, nakledin veya saklayın.



63254

Dik konum

- İskele tarafındaki alt kaputta, motor aşağı doğru yatarak saklandığında kaputa verilen zararı azaltan iki tampon bulunur. Motorun iskele tarafı üzerinde saklanması, yağın karterden sızarak silindirlere veya karter havalandırma sistemine girmesini engeller. Kaputun kış tarafında da tamponlar bulunur.



63255

İskele tarafındaki alt kaput tamponları

NAKLIYE

Teknenin/Dıştan Takmalı Motorun Römorkla Taşınması

Tekneniz çekilirken, dıştan takmalı motor inik vaziyette dikey çalışma konumunda olmalıdır.

Yerden daha yüksek olması gerekiyorsa, dıştan takmalı motor aksesuar olarak sağlanan motor taşıyıcı parçası kullanılarak yukarı kaldırılmalıdır. Öneriler için yetkili satıcınıza başvurun. Hemzemin geçitler, ara yollar ve römorkun sıçraması durumlarına karşı ilave mesafe gerekebilir.

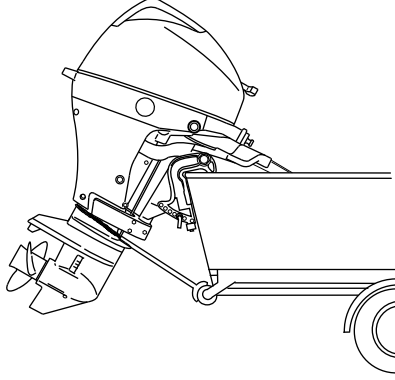

32176

ÖNEMLİ: Römorkla çekme sırasında yerden gerekli yüksekliği sağlamak için elektrikli yatırma sistemine veya yatırma taşıyıcı koluna güvenmeyin. Dıştan takmalı motor yatırma taşıyıcı kolu römorkla çekme sırasında motoru taşımak üzere imal edilmemiştir.

Dıştan takmalı motoru geri vitesine alın. Bu, pervanenin dönmesini engeller.

YAKIT VE YAĞ

Yakıt Gereklilikleri

ÖNEMLİ: Yanlış benzin kullanılması motorunuza zarar verebilir. Yanlış yakıt kullanımı sonucu motorun hasar görmesi motorun yanlış kullanılması olarak kabul edilir ve bu sınırlı garanti kapsamı dışında yer alır.

YAKIT SINIFLARI

Mercury dıştan takmalı motorları, önde gelen markaların aşağıdaki teknik özellikleri karşılayan kurşunsuz benzinleri ile kullanıldığında tatmin edici düzeyde çalışacaktır:

A.B.D. ve Kanada - Birok model için pompa üzerinde minimum 87 (R+M)/2 oktan derecesi yazan benzinler. Birçok modelde birinci kalite 91 (R+M)/2 oktan benzin de kullanılabilir. **Bu motorlarda** kurşunlu benzin kullanmayın.

A.B.D. ve Kanada dışında - Birok model için pompa üzerinde minimum 91 oktan derecesi RON yazan benzinler. Tüm modellerde birinci kalite benzin de (95 RON) kullanılabilir. **Bu motorlarda** kurşunlu benzin kullanmayın.

REFORMÜLE (OKSİJENATLI) YAKITIN KULLANILMASI (YALNIZCA A.B.D.)

ABD'nin bazı bölgelerinde yeniden formüle edilmiş benzin gerekir ve sizin Mercury Marine motorunuzda kullanım için uygundur. ABD'de kullanılan bu yakıtlar içinde bulunan oksijenat tipi alkolüdür (etanol, metanol veya bütanol).

ALKOL İÇEREN BENZİN

Bu16 Bütanol Karışimli Yakıtlar

Mercury Marine'nin belirttiği yakıt gereksinimlerini karşılayan %16,1'e kadar bütanol karışimli yakıt, kurşunsuz benzin yerine kullanılabilir uygun bir yakıttır. Teknenin yakıt sistemi bileşenleri (yakıt depoları, yakıt hatları ve bağlantıları) hakkındaki öneriler için tekne imalatçınızla temasa geçin.

Metanol ve Etanol Karışimli Yakıtlar

ÖNEMLİ: Mercury Marine motorunuzdaki yakıt sistemi parçaları benzinde %10'a kadar alkol (metanol veya etanol) bulunmasına dayanabilir. Teknenizdeki yakıt sistemi, aynı miktardaki alkole dayanamayabilir.

Teknenin yakıt sistemi bileşenleri (yakıt depoları, yakıt hatları ve bağlantıları) hakkındaki öneriler için tekne imalatçınızla temasa geçin.

Metanol veya etanol içeren benzinin şunların artmasına neden olabileceğini unutmayın:

- Metal parçalarda korozyon
- Lastik veya plastik parçaların bozulması
- Yakıtın kauçuk yakıt hatlarından yayılması
- Yakıt deposundaki benzinin içindeki su ve alkolün ayrılmasına neden olur.

⚠ UYARI

Yakıt sızıntısı yangın ya da patlamaya yol açar ve bu da ciddi yaralanmalara veya ölüme neden olabilir. Tüm yakıt sistemi bileşenlerini özellikle depolamadan sonra sızıntı, yumuşama, sertleşme, şişme ya da paslanmaya karşı kontrol edin. Herhangi bir kaçak veya bozulma belirtisi, motor çalıştırılmadan önce ilgili parçanın değiştirilmesini gerektirir.

ÖNEMLİ: Metanol veya etanol içeren veya içermeye olası olduğu bulunan yakıt kullanıyorsanız kaçak ve anormallik denetimlerinin sıklığını artırmalısınız.

ÖNEMLİ: Mercury Marine motoru metanol veya etanol içeren benzinle kullanırken benzini yakıt deposunda uzun süre bırakmaktan kaçınınız. Otomobillerde alkolü akaryakıtlar normalde sorun yaratmaya yetecek kadar nem almadan önce tüketilirler, tekneler ise çoğu zaman faz ayrılmasına yetecek kadar uzun süre kullanılmadan yatarlar. Alkolün iç elemanların üzerindeki koruyucu yağ tabakasını sökmeye durumunda saklama sırasında iç korozyon da meydana gelebilir.

YAKIT VE YAĞ

Düşük Geçirgenliğe Sahip Yakıt Hortumu Gerekliliği

Amerika Birleşik Devletleri'nde satılık, satılan ya da piyasaya sürülmüş kıçtan motorlar için gereklidir.

- Çevre Koruma Ajansı (EPA) 1 Ocak 2009'dan sonra üretilen dıştan takma motorlarda, yakıt deposunu dıştan takma motora bağlayan ana yakıt hortumu için düşük geçirgenliğe sahip yakıt hortumu kullanılmasını şart koşmuştur.
- Düşük geçirgenliğe sahip hortum, SAE J 1527 - deniz yakıt hortumunda belirtildiği gibi 23 °C'de CE 10 yakıt ile, 23 °C aşmayan hortum olarak tanımlanan, USCG Tip B1-15 veya Tip A1-15'tir.

EPA Basıncılı Taşınabilir Yakıt Tankı Gereklilikleri

Çevre Koruma Kurumu (EPA), dıştan takmalı motorların aşağıdaki değere kadar tamamıyla sızdırmaz muhafazalı (basıncılı) olması amacıyla kullanılmak için 1 Ocak 2011 tarihinden sonra üretilen taşınabilir yakıt sistemlerini gerekli kılacaktır: 34.4 kPa (5.0 psi)'yi aşmamalıdır.. Bu depolar aşağıdakileri içerebilir:

- Depodan yakıt çekildikçe hava girişini sağlamak için açılan bir hava girişi.
- Basıncı 34.4 kPa (5.0 psi).

Yakıt Talep Vanası (FVD) Gereklilikleri

Bir basıncılı yakıt tankı kullanıldığında, yakıt hortumunda yakıt deposu ile ana hazne arasında bir yakıt talep vanası takılması gerekir. Yakıt talep vanası yakıtın motora girmesini ve yakıt sistemi dışına taşmayı veya olası yakıt dökülmesini önler.

Yakıt talep vanasının bir manuel tahliyesi vardır. Vanada bir yakıt tıkanması olması durumunda, vanayı açmak (bypass) için manuel tahliye kullanılabilir (içeri itme).

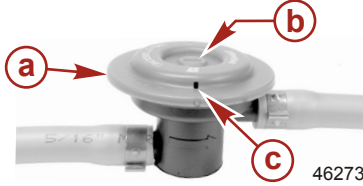

- a - Yakıt talep vanası - yakıt tankı ile ana hazne arasındaki hortuma takılan
- b - Manuel tahliye
- c - Hava/su tahliye hortumları

Mercury Marine'nin Basıncılı Taşınabilir Yakıt Deposu

Mercury Marine, daha önce sözü edilen EPA gerekliliklerini karşılayan yeni bir taşınabilir yakıt tankı yarattı. Bu yakıt depoları bir aksesuar olarak veya belirli dıştan takmalı modeller ile birlikte sağlanmaktadır.

TAŞINABİLİR YAKIT DEPOSUNUN AYIRICI ÖZELLİKLERİ

- Yakıt deposunda yakıt motora çekilirken havanın depoya girmesini sağlayan ve ayrıca depo içindeki basınç 34.4 kPa (5.0 psi) aşarsa, atmosfere hava çıkışını da açan ki yönlü bir vana vardır. Depo hava çıkışı atmosfere açıldığında bir tıslama sesi duyulabilir. Bu normaldir.
- Yakıt deposu, basıncılı yakıtın motora girmesini ve yakıt sistemi dışına taşmayı veya olası yakıt dökülmesini önleyen bir talep vanası içerir.
- Yakıt deposu kapağını taktığınızda, bir klik sesi işitene kadar kapağı sağa çevirin. Bu, yakıt kapağının tamamıyla oturduğuna işaret eder. Bir yerleşik cihaz fazla sıkıyırmayı önler
- Yakıt deposun nakliye için kapatılması ve çalıştırma ve kapağı çıkarmak için açık olması gereken bir manuel havalandırma vidası vardır.

Kapalı yakıt depolarında havalandırma sistemi olmadığından, dış ortam sıcaklığının yükselmesi ve düşmesiyle birlikte genleşen veya çekilen yakıt, deponun da genleşmesine ve çekilmesine neden olur. Bu normaldir.

YAKIT VE YAĞ

YAKIT KAPAĞINI ÇIKARIN.

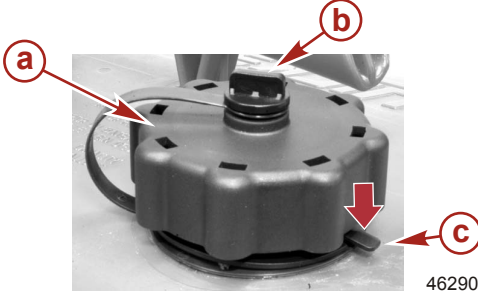

- a - Yakıt kapağı
- b - Manuel havalandırma vidası
- c - Sabitleme kulağı

ÖNEMLİ: İçindekiler bakı altında olabilir. Çalıştırma .öcesi basıncı gidermek için yakıt kapağını 1/4 tur döndürün.

1. Yakıt kapağının üstündeki Manuel havalandırma vidasını açın.
2. Yakıt kapağını sabitleme kulağı ile temas edene kadar çevirin.
3. Sabitleme kulağını aşağı basın. Basıncı gidermek için yakıt kapağını 1/4 tur çevirin.
4. Sabitleme kulağını tekrar aşağı basın ve kapağı çıkarın.

TAŞINABİLİR BASINÇLI YAKIT DEPOSU KULLANIM TALIMATLARI

1. Yakıt deposu kapağını taktığınızda, bir klik sesi işitene kadar kapağı sağa çevirin. Bu, yakıt kapağının tamamıyla oturduğuna işaret eder. Bir yerleşik cihaz fazla sıkıştırmayı önler
2. Çalıştırmak ve kapağı çıkarmak için kapağın üstündeki manuel havalandırma vidasını açın. Nakliye için manuel havalandırma vidasını kapatın.
3. Birbirinden hızlı ayrılabilen yakıt hortumları kullanımda değilse yakıt hattını veya yakıt deposunu motordan ayırın.Yakıt doldurma talimatlarını
4. İzleyinYakıt Deposunun Doldurulması.

Yakıt Deposunun Doldurulması

⚠ UYARI

Yakıtın alev alması veya patlaması ciddi yaralanma veya can kaybına yol açabilir. Yakıt depolarını doldururken dikkatli olun. Yakıt deposunu doldururken her zaman motoru durdurun, sigara içmekten ve alanda açık alev veya kıvılcım oluşturmaktan kaçının.

Yakıt depolarını açık alanda ısı, kıvılcım ve açık alevden uzakta doldurun.

Doldurmak için taşınabilir yakıt depolarını tekneden çıkarın.

Yakıt depoların doldurmadan önce daima motoru durdurun.

Yakıt depolarını tamamen doldurmayın. Deponun yaklaşık %10'unu boş bırakın. Sıcaklık artışıyla yakıt hacminde meydana gelecek büyüme, deponun tamamen dolu olması halinde basınç altında sızıntılara neden olabilir.

PORTATIF YAKIT DEPOSUNUN TEKNEYE YERLEŞTİRİLMESİ

Yakıt deposunu, teknenin normal kullanım şartlarında havalandırma deliği yakıt seviyesinden yükseğe gelecek şekilde tekneye yerleştirin.

YAKIT VE YAĞ

Motor Yağı Önerileri

Tüm sıcaklıklarda genel kullanım için, Mercury veya Quicksilver NMMA FC-W ya da NMMA FC-W katalizör uyumluluğu onaylı SAE 25W-40 Denizcilik Tipi 4 Zamanlı Motor Yağı önerilir. İsteğe bağlı bir tercih olarak Mercury veya Quicksilver veya SAE 10W-30 Denizcilik Tipi 4 Zamanlı Motor Yağı, 4 °C (40 °F) altındaki sıcaklıklarda kullanılabilir. Önerilen Mercury veya Quicksilver NMMA FC-W onaylı yağlar bulunamıyorsa, tanınmış bir dıştan takmalı motor üreticisinin aynı viskozitedeki NMMA FC-W belgeli 4 Zamanlı dıştan takmalı motor yağı kullanılabilir.

ÖNEMLİ: Deterjansız yağlar, çok viskoziteli yağlar (Mercury veya Quicksilver NMMA FC-W belgeli yağ veya tanınmış markaların NMMA FC-W belgeli yağı dışında), sentetik yağlar, düşük kaliteli yağlar veya katı katkı maddeleri içeren yağların kullanılması önerilmez.

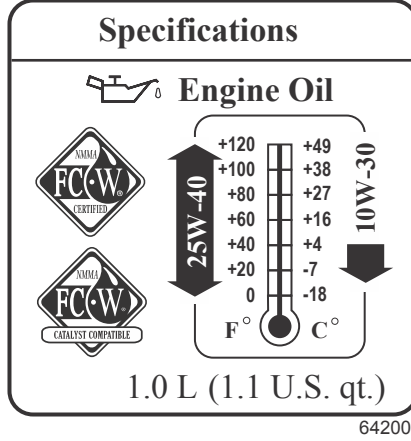

Önerilen motor yağı SAE viskozitesi

Motor Yağının Kontrolü

ÖNEMLİ: Aşırı doldurmayın. Doğru okuma almak için, yağı yalnızca motor soğukken veya en az bir saat çalışmamış durumdayken kontrol edin.

1. Dıştan takmalı motoru dikey çalışma konumuna getirin.
2. Üst başlığı çıkarın. Bkz. **Bakım - Üst Kaputun Çıkarılması ve Takılması bölümüne başvurun.**
3. Yağ çubuğunu çıkarın. Yağ çubuğunun ucunu temiz bir bez veya havluyla silin ve yerine sokarak sonuna kadar itin.
4. Yağ çubuğunu tekrar çıkararak yağ seviyesine bakın. Yağ üst ve alt delik arasındaki çalışma aralığında olmalıdır.

YAKIT VE YAĞ

ÖNEMLİ: Yağ seviyesini çalışma aralığının (üst delik) tepesine kadar doldurmaya çalışmayın. Yağ seviyesi, üst ve alt delik arasındaki çalışma aralığında görüldüğü sürece doğrudur.

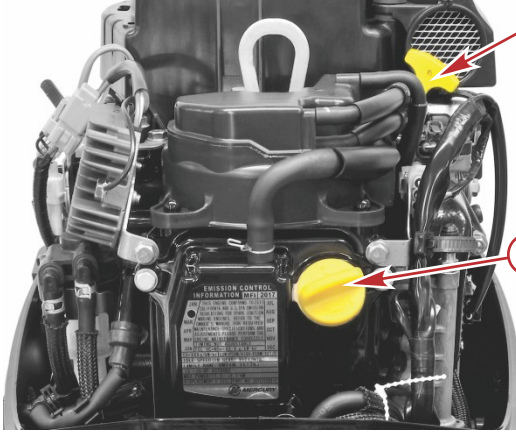

62881

- a - Yağ doldurma kapağı
- b - Yağ çubuğu
- c - Yağ seviyesi çalışma aralığı

5. Yağ seviyesi çalışma aralığının (alt delik) altındaysa, yağ dolum kapağını çıkarın ve belirtilen dıştan takmalı motor yağından yaklaşık 200 ml (7 fl oz) kadar ekleyin. Eklenen yağın hazneye çökmesi için yaklaşık beş dakika bekleyin ve yağ çubuğunu kontrol edin. Yağ üst ve alt delik arasındaki çalışma aralığında oluncaya kadar işlemi tekrarlayın. Çalışma aralığının (üst delik) tepesine kadar doldurmaya çalışmayın.

NOT: Belirli koşullar altında, 4 zamanlı dıştan takmalı motorun çalışma sıcaklığı karterde biriken normal yakıtı ve nemi buharlaştırmak için yeterli olmayabilir. Bu koşullar arasında uzun süre boyunca rölantide çalışma, tekrarlanan kısa süreli geziler, düşük hızda çalışma veya birden durup hemen sonra çalışmaya devam etme ve soğuk hava koşullarında çalışma gibi durumlar yer almaktadır. Bu karterde biriken fazladan yakıt ve nem, sonunda yağ haznesine gider ve yağ çubuğu okumasında görüntülenen toplam yağ hacmini artırır. Yağ hacmindeki bu artış, yağın seyrelmesi olarak bilinir. Dıştan takmalı motor genel olarak dayanıklılık bakımından bir sorunla karşılaşmadan büyük miktarlardaki yağ seyrelmesiyle başa çıkabilir. Ancak, dıştan takmalı motorun kullanım süresini uzatmak için, Mercury yağ değişime aralıklarına uygun olarak ve belirtilen yağ kalitesi kullanılarak yağın ve filtrenin düzenli olarak değiştirilmesini önermektedir. Ayrıca, dıştan takmalı motorunuz yukarıda açıklanan koşullarda sık çalıştırılıyorsa, yağın daha sık aralıklarla değiştirilmesi önerilir.

6. Yağ çubuğunu sonuna kadar itin.
7. Yağ dolum kapağını yerine takın ve elle sıkın.
8. Üst paneli takınız.

ÖZELLİKLER VE KONTROLLER

Yekenin Özellikleri

- Yekedeki çıkartma, soğuk veya sıcak bir motorun başlatılması için hızlı bir referans kılavuzudur.
- Gaz kolu sürtünme kadranı - Sürtünme kadranını döndürerek gaz kolunu istenen hıza ayarlayın. Sürtünmeyi artırmak için kadranı saat yönünde döndürün veya azaltmak için saat yönünün tersine döndürün.

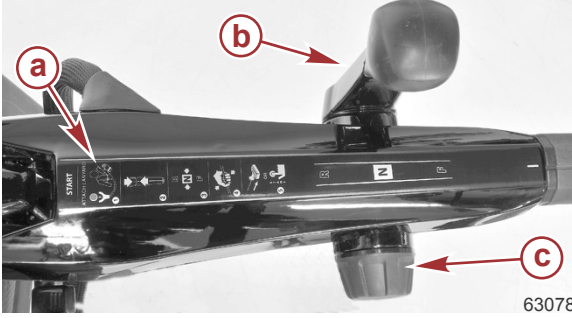

- a** - Hızlı referans çıkartması
- b** - Vites kolu
- c** - Gaz kolu sürtünme kadranı

63078

- Vites kolu - Dıştan takmalı motorda, çalışmayı sağlayacak üç vites konumu vardır: ileri (F), boшта (N) ve geri (R).

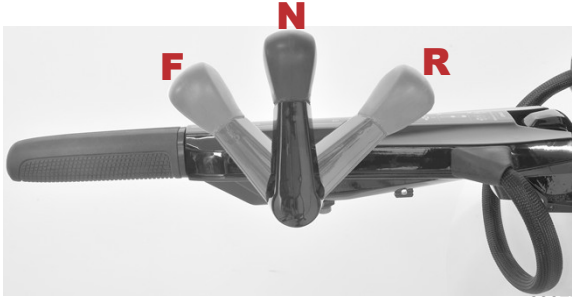

63077

- Yeke - Yeke, taşıma ve saklama sırasında rahat taşıma için yatırılabilir.
- Yeke kilidi açma kolu - Kilit açma kolunu aşağı iterek yekenin kaldırılmasına veya indirilmesine izin verin.

ÖZELLİKLER VE KONTROLLER

- Yeke ayar kadranı - Ayar kadranını döndürerek çalışma konumunda yekeyi kaldırın veya indirin.

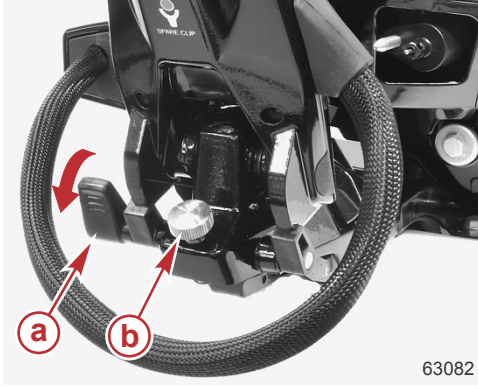

- a - Yeke kilidi açma kolu
- b - Yeke ayar kadranı

a. Ayar kadranı en düşük ayarda.

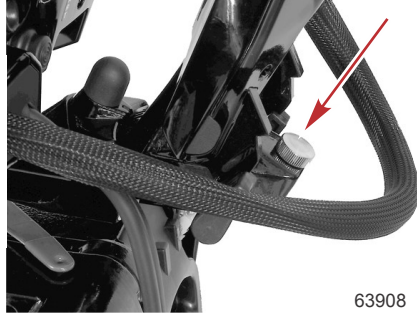

b. Ayar kadranı en yüksek ayarda.

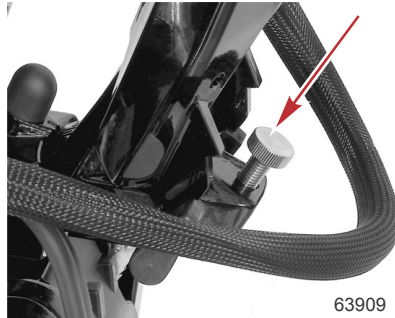

- Yeke sapması - Yeke sapması, operatörün kolun açısını en fazla 18° sola veya sağa doğru değiştirmesini sağlar. Her aralık çizgisi 6°'dir.

a. Keleçe vida somununu kaplayan lastik pabucu çıkarın.

ÖZELLİKLER VE KONTROLLER

b. 15 mm somunu gevşeterek neredeyse çıkacak duruma getirin.

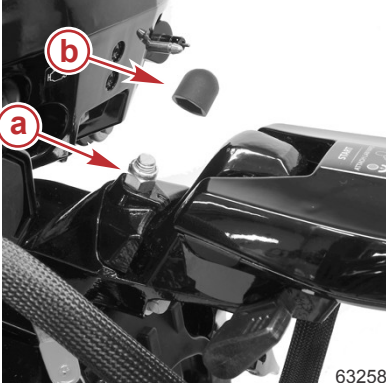

- a - Kelepçe vidası somunu
- b - Lastik pabuç

c. 6 mm Allen soketi kafa destek vidasını gevşetin.

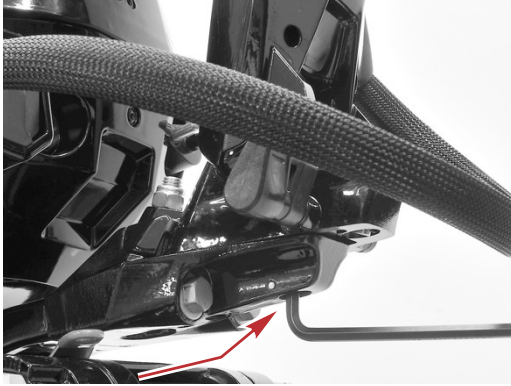

6 mm Allen soketi kafa destek vidası

ÖZELLİKLER VE KONTROLLER

d. Kelepçeyi parmaklarınızla kaldırın ve yekeyi istediğiniz açığa döndürün.

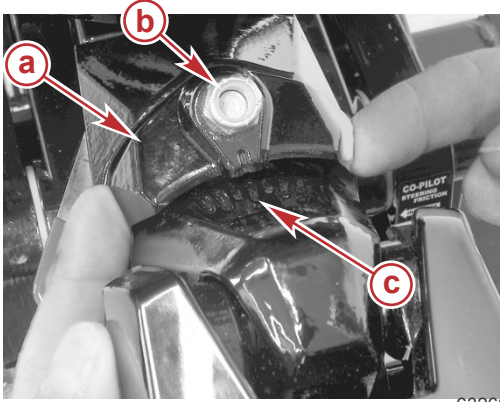

- a - Kelepçe
- b - Kelepçe vidası somunu
- c - Merkez çizgi

63260

e. Kelepçe vidası somununu belirtilen torkla sıkıştırın ve lastik pabucu takın.

Açıklama	Nm	lb-in.	lb-ft
Kelepçe vidası somunu	50	-	36,8

f. 6 mm Allen soketi kafa destek vidasını belirtilen torkla sıkıştırın.

Açıklama	Nm	lb-in.	lb-ft
6 mm Allen soketi kafa destek vidası	24	-	17,7

- Savlo durdurma düğmesi - Bkz. **Genel Bilgiler - Savlo Durdurma Düğmesi.**

NOT: Yekede, yedek bir savlo durdurma düğmesi klipsi bulunur.

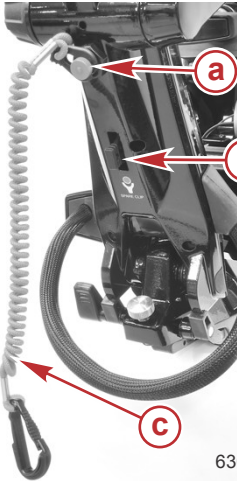

- a - Savlo durdurma düğmesi
- b - Yedek savlo durdurma düğmesi klipsi
- c - Savlo

63083

ÖZELLİKLER VE KONTROLLER

- Motor durdurma düğmesi - Motoru durdurmak için düğmeye basın.

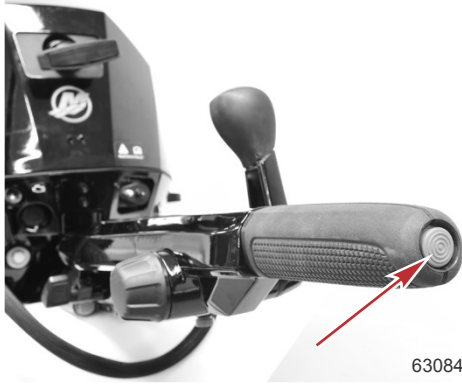

- Gaz kolu - Motor hızını kontrol eder. Başlatırken veya vites değiştirirken gaz kolunu yekedeki rölanți işareti ile hizalayın. Motor hızını artırmak için gaz kolunu çevirin.

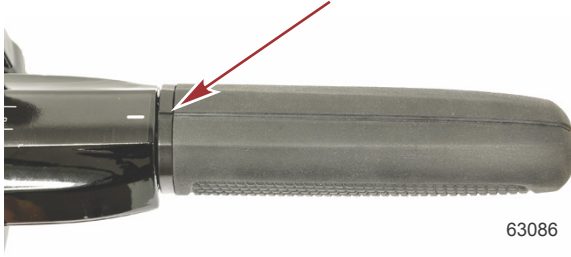

ÖZELLİKLER VE KONTROLLER

- Elektrikli yatırma düğmesi (varsa) - Elektrikli yatırma düğmesi ile donatılmış yeke modellerinde, yekenin alt tarafında bir düğme bulunur. Motoru kaldırma (UP) veya indirmek (DN) için düğmeye basın.



63906

- Elektrikli marş düğmesi - (Elektrikle çalışan modeller için) - Varsa motoru çalıştırmak için düğmeye basın.
- Uyarı ışığı - Motorda düşük yağ basıncı, aşırı ısınma, RPM sınırı aşma veya sensör hataları olduğu zaman operatörü uyarır. Bkz. bu bölümdeki **Uyarı Sistemi**.

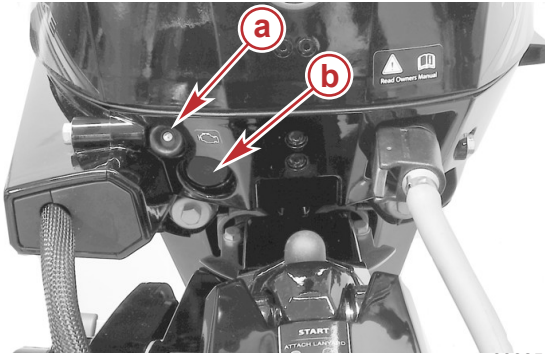

63085

- a-** Uyarı ışığı
- b-** Elektrikli marş düğmesi (Elektrikle çalışan modeller için)

ÖZELLİKLER VE KONTROLLER

Uzaktan Kumanda Özellikleri

Teknenizde, aşağıda görülen Mercury Precision veya Quicksilver uzaktan kumandalarından biri takılı olabilir. Yoksa, uzaktan kumandanın fonksiyonları ve işlemleri hakkında bilgi almak için yetkili satıcınızla görüşün.



- a - Yatırma düğmesi**
 - b - Kontak anahtarı — OFF, ON, START**
 - c - "Sadece trolül" düğmesi**
 - d - Savolu durdurma düğmesi**
- Yatırma düğmesi** - Çalışma sırasında motoru ayarlamak veya motoru römorkla çekmek, suya indirmek, karaya çıkarmak veya şiş suda kullanılmak üzere kaldırmak için kullanılır.
 - "Sadece trolül" düğmesi** Yalnızca gaz düğmesi, motoru vites geçirmeden motora gaz verilmesine olanak sağlar. Sadece gaz düğmesi, vites değiştirme mekanizmasını kumanda kolundan ayırır. Sadece gaz düğmesine ancak uzaktan kumanda kolu boş konumdayken basılabilir. Sadece gaz düğmesini basılı tutarken motorun çalışmasına yardımcı olmak için gaz kolunu ileri itin.
 - Savolu durdurma düğmesi (Varsa)** Savolu durdurma düğmesinin amacı, operatörün yerinden yeterli kadar uzaklaşması halinde düğmeyi çalıştırmak için motoru durdurmaktır. Savolu durdurma düğmesi, genelde kontrol paneli veya operatör mahalline yakın kenara olmak üzere aksesuar olarak takılabilir.
 - Kontrol tutacı** Vites ve gaz, kumanda kolunun hareketiyle kumanda edilir. Seri bir hareketle, kumanda kolunu boş konumdan ileriye, vitesin birinci kastanyolasına getirin. Devri yükseltmek için itmeye devam edin. Geri vites için seri bir hareketle, kumanda kolunu boş konumdan geriye, vitesin birinci kastanyolasına çekin. Hızı artırmak için geriye çekmeye devam edin.

ÖNEMLİ: Motor çalışmıyorken vites mekanizmasını zorlamak ürün hasarına neden olabilir.

VİTESE GEÇİRME

ÖNEMLİ: Şu noktalara dikkat edin:

- Motor rölanide değilken dıştan takma motoru asla vites geçirmeyin veya viteden almayın.** Rölanite devrinden daha yüksek devirlerde vites değiştirmek şanzımana zarar verebilir.
- Tekne dümen suyu oluşturmayan hızlardan daha yüksek hızda ilerlerken dıştan takma motoru geri vites geçirmeyin.** Tekne daha yüksek hızlardayken geri vites geçmek motorun stop etmesine neden olabilir ve bazı durumlarda silindirlere su çekilmesine yol açarak motorda ciddi hasara neden olabilir.
- Motor çalışır durumda değilken geri vites geçmeyin.** Vites bağlantısı zarar görebilir.
- Güç paketiniz üç vites sahiptir: ileri (F), boş konum (N) ve geri (R).
- Vites değiştirirken, her zaman nötr pozisyonda durun ve motor hızının rölanite düşmesini bekleyin.
- Vites geçerken her zaman seri hareket edin.

ÖZELLİKLER VE KONTROLLER

- Vite geçirdikten sonra, kolu ileri iterek devri yükseltin.



Genel Özellikler

- Dömen sürtünme ayarı (varsa) - Bu kolu, yekede istenen dömen sürtünmesi (direnc) elde edilinceye kadar ayarlayın. Sürtünmeyi artırmak için kolu sancak tarafına, sürtünmeyi azaltmak için de iskele tarafına götürün. Kıç ayna kelepçesinde hızlı bir referans çıkartması bulunur.

⚠ UYARI

Sürtünme ayarının yetersiz olması, tekne kontrolünün kaybından dolayı ciddi yaralanmalara ya da ölüme sebep olabilir. Sürtünme ayarı yaparken, yeke kolu veya dömen bırakıldığında dıştan takmalı motorun tam bir dönüş yapmasını önlemek için yeterli seviyede dömen sürtünmesi sağlayın.

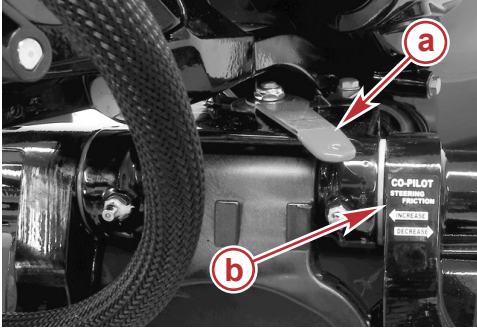

Yekeli model gösterilmiştir

- a - Sürtünme ayarı kolu
- b - Çıkartma
- c - Sürtünmeyi artır
- d - Sürtünmeyi azalt



ÖZELLİKLER VE KONTROLLER

- Soğutma suyu girişi - Soğutma için kullanılan dıştan takmalı motorun su girişi, vites muhafazasının iki yanında bulunur. Aşırı ısınma gerçekleşirse önce bu alan girişi engelleyen birikintilere karşı kontrol edilmelidir.

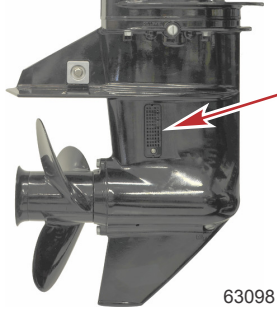

Soğutma suyu girişi

- Su pompası göstergesi - Buradan su püskürüyor olması su pompasının soğutma suyunu motora doğru pompaladığını gösterir. Su püskürtülmiyorsa vites muhafazasındaki su girişini inceleyin.

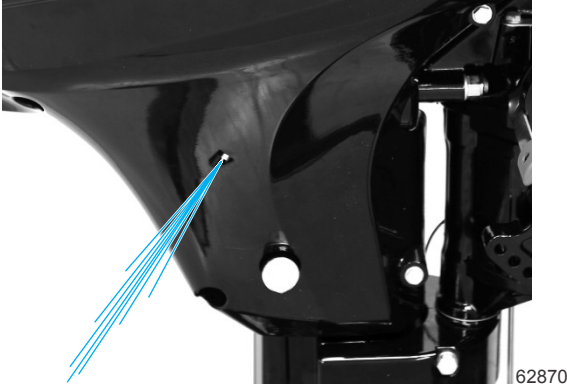

Su pompası göstergesi

Manuel Yatırma Özellikleri ve Çalıştırma

- Yatırma kolu - Dıştan takmalı motorun sığ suda kullanma konumunda veya tam kalkık konumda kilitlemesini sağlar. Bkz. **Temel Yatırma Kolu Kullanımı**.

ÖZELLİKLER VE KONTROLLER

- Yatırma pimi - Dıştan takmalı motor üzerinde dikey çalışma açısı belirler. Bkz. **Dıştan Takmalı Motorun Çalışma Açısının Ayarlanması**.

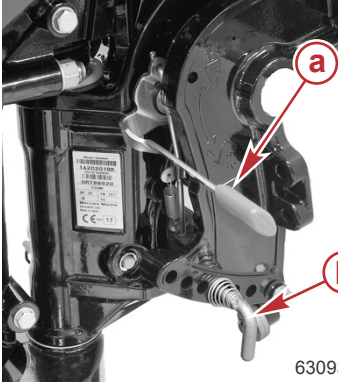

Yalnızca manuel yatırılabilir modeller

- a-** Yatırma kolu
- b-** Yatırma pimi

TEMEL YATIRMA KOLU KULLANIMI

Dıştan takmalı motoru ileri viteste kullanırken, yatırma kolu aşağı konumda olmalıdır. Bu konum, dıştan takmalı motorun çalışma konumundan çıkmasını sağlayarak sualtındaki bir engele çarpması halinde ciddi hasar potansiyelini azaltan, kilitsiz pozisyonudur. Bu konum, dıştan takmalı motorun sığ suda kullanma konumunda veya tam kalkık konumda kilitlemesini de sağlar.

Dıştan takmalı motoru geri viteste kullanırken, yatırma kolu yukarı konumda olmalıdır. Bu konum, dıştan takmalı motorun sudan çıkmasını engelleyen kilitleli pozisyonudur.

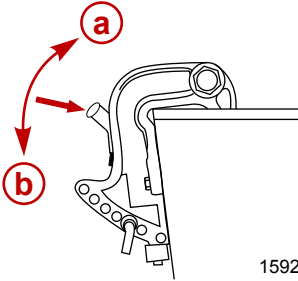

- a-** Geri viteste kullanma için kilitleli konum ve yatırma kilidi açma konumu
- b-** Kilitsiz konum

DIŞTAN TAKMALI MOTORUN TAM YUKARI DİKİLMESİ

1. Motoru durdurun.
2. Dıştan takmalı motoru ileri vites konumuna alın.
3. Yatırma kolunu kilitsiz konuma getirin.

ÖZELLİKLER VE KONTROLLER

4. Üst motor kapağı kolunu tutun ve yerine kilitlene kadar dıştan takmalı motoru sonuna kadar yatırın.

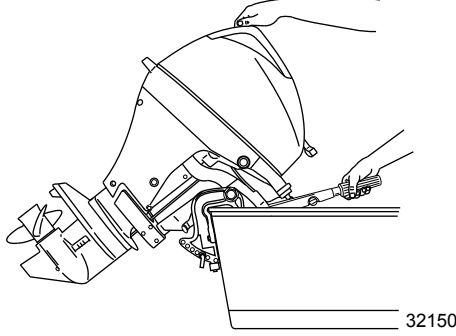

DIŞTAN TAKMALI MOTORUN ÇALIŞMA KONUMUNA İNDİRİLMESİ

Yatırma kolunu kilidi yatırma kilidini açma konumuna getirin. Dıştan takmalı motoru kilitle konumundan çıkarmak için hafifçe kaldırın ve yavaşça indirin.

SIĞ SUDA KULLANMA

ÖNEMLİ: Dıştan takmalı motoru siğ suda kullanma konumuna yatırmadan önce, motor devri rölankiye düşürülmeli ve ileri vitede olmalıdır.

ÖNEMLİ: Siğ suda sürüş konumundayken dıştan takmalı motoru geri vitede kullanmayın. Dıştan takmalı motoru düşük devirde kullanın ve soğutma suyu emme deliğini suyun altında tutun.

Dıştan takmalı motorun siğ suda kullanma konumu, dıştan takmalı motoru tabana vurmadan daha yüksek bir yatırma açısında kullanma olanağı sağlar.

1. Motor devrini rölankiye düşürün.
2. Motoru ileri vites konumuna alın.
3. Yatırma kolunu kilitsiz konuma getirin.
4. Üst kaput kolunu tutun ve dıştan takmalı motoru siğ suda çalışma konumunda kilitlene kadar yukarı kaldırın. İki siğ suda çalışma konumu bulunur.
5. Dıştan takmalı motoru siğ suda kullanma konumundan çıkarmak için, yatırma kolunu kilidi açma konumuna getirin. Dıştan takmalı motoru hafifçe yukarı kaldırın ve yavaşça indirin.

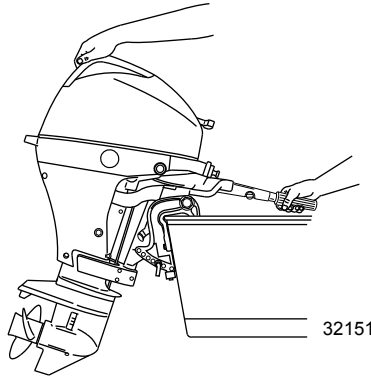

ÖZELLİKLER VE KONTROLLER

DİŞTAN TAKMALI MOTORUN ÇALIŞMA AÇISININ AYARLANMASI

Dıştan takmalı motorunuzun dikey çalışma açısını yatırma piminin konumunu değiştirerek ayarlayabilirsiniz. Altı adet ayar deliği vardır. Doğru ayar teknenin dengeli seyretmesini, optimum performans sağlanmasını ve dümen kuvvetinin en aza indirilmesini sağlar.

NOT: Dıştan takmalı motorunuzun çalışma açısını ayarlarken aşağıdaki listelere başvurun.

Yatırma pimi, tekne tam süratte seyrederken dıştan takmalı motor suya dik konumda çalışacak şekilde ayarlanmalıdır. Bu, optimum denge ve performans için teknenin suya paralel şekilde kullanılmasını sağlar. Teknedeki yük ve yolcuları yükün eşit dağıtılması için eşit şekilde dağıtın.

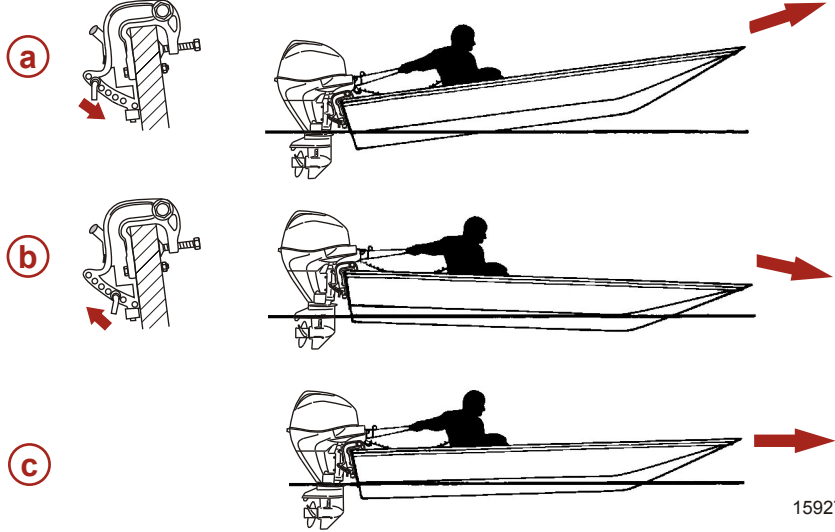

- a -** Açı fazla (kıç aşağıda – pruva yukarıda)
- b -** Açı yeterli değil (kıç yukarıda – pruva aşağıda)
- c -** Açı doğru ayarlanmış (pruva hafif yukarıda)

Dıştan takmalı motorunuzun çalışma açısını ayarlarken aşağıdaki listeleri dikkatle göz önünde bulundurun.

Dıştan takmalı motorun teknenin kıç yatırmasına yakın ayarlanması:

- Pruvanın alçılması
- Özellikle ağır yük altındaki veya ağır kıçlı bir teknede, pruvanın sudan daha kolay ayrılmasına yol açabilir
- Genelde çalkantılı suda seyri iyileştirebilir
- Dümen torkunu artırabilir veya sağa çekebilir (normal sağa dönüşlü pervanelerde)
- Aşırı olması durumunda bazı teknelerde pruvanın, kayma durumunda suya dalıp çıkacak kadar inmesine yol açabilir. Bu, herhangi bir şekilde dönüş yapmak istenildiğinde veya sert bir dalgayla karşılaşıldığında sağa veya sola beklenmedik bir dönüşe (buna pruva dümeni veya savrulma adı verilir) neden olabilir.

Dıştan takmalı motorun teknenin kıç yatırmasından uzak ayarlanması:

- Pruvayı sudan yükseltebilir
- Genelde azami sürati artırır
- Sudaki cisimler veya sığ tabanla olan mesafeyi arttırabilir

ÖZELLİKLER VE KONTROLLER

- Dömen torkunu artırabilir veya normal montaj yüksekliğinde sola çekebilir (normal sağa dönüşlü pervanelerde)
- Aşırı olması durumunda, teknenin yunuslama (sıçrama) yapması veya pervanenin havada dönmesine yol açabilir

Elektrikli Yatırma Özellikleri ve Çalıştırma, Varsa

ELEKTRİKLİ YATIRMA

Elektrikli yatırma özelliklerine sahip modeller, operatörün yatırma düğmesini dıştan takmalı motorun yatırma konumunu aşağı veya yukarı olarak ayarlaması sağlar.

Bu yatırma sistemi, motor rölanti devrinde çalışırken veya motor kapalı durumdayken ayarlanacak şekilde tasarlanmıştır.

Düşük rölanti devrinde, dıştan takmalı motor sığ suda çalışmasını sağlayacak şekilde yukarı kaldırılabilir.

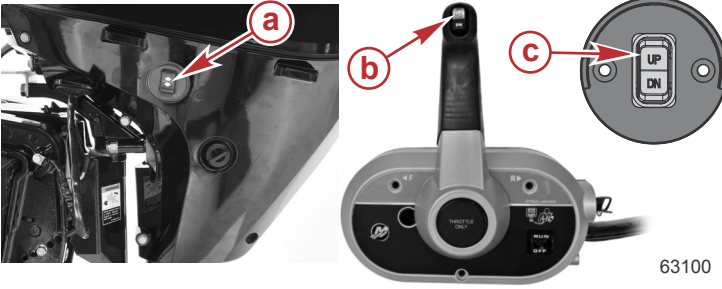

- a** - Kaputa monteli yatırma düğmesi
- b** - Uzaktan kumandalı yatırma düğmesi
- c** - Panel yatırma düğmesi



Yeke üzerinde yatırma düğmesi olan modeller

ÖZELLİKLER VE KONTROLLER

DIŞTAN TAKMALI MOTORU TAMAMEN YUKARI KALDIRMA

Diştan takmalı motoru yatırmak için motoru durdurun ve yatırma düğmesini yukarı konuma getirin. Diştan takmalı motor düğme bırakılana dek veya maksimum konuma gelene dek yukarı kalkacaktır.

1. Yatırma taşıyıcı kolunu, aşağı döndürerek takın.
2. Tilt destek manivelasına dayanması için motoru alçaltın.
3. Diştan takmalı motoru hafifçe yukarı kaldırıp yatırma destek braketini serbest bırakarak yatırma destek kolunu çıkarın. Diştan takmalı motoru indirin.

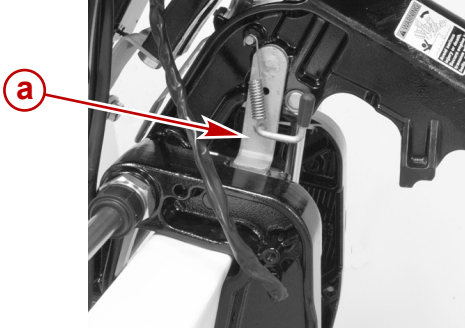

a - Yatırma destek kolu

31919

PROKICKER ORTALAMA KAYIŞLARI ÖZELLİĞİ

ProKicker ortalama kayışları (varsa), diştan takmalı motoru ortalar ve diştan takmalı motor kaldırılırken dönmesini engeller.

ProKicker ortalama kayışları, diştan takmalı motor kaldırılırken dönmesini engeller. İkinci bir diştan takmalı motor için bir dümen düğümü kullanıyorsanız, ikinci diştan takmalı motorun yönlendirilebilmesi için dümen düğümünü çözün.

⚠ UYARI

Dümen kontrolünün yitirilmesi yaralanma veya can kaybına yol açabilir. ProKicker ortalama kayışları, diştan takmalı motor kaldırılırken dönmesini engeller. İkinci bir diştan takmalı motor için bir dümen düğümü kullanıyorsanız, ikinci diştan takmalı motorun yönlendirilebilmesi için tekneyi çalıştırmadan önce dümen düğümünü çözün.

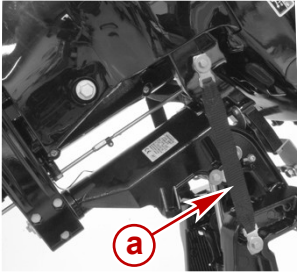

a - ProKicker ortalama kayışları

32201

ÖZELLİKLER VE KONTROLLER

SIĞ SUDA KULLANMA

Teknenizi siğ sularda kullanırken dıştan takmalı motorun yatırma açısı daha yüksek bir yatırma açısına kaldırılabilir. Motor devrini yatırmak için rölantiye düşürün. Siğ suda kullanım için kaldırıldığında, dıştan takmalı motoru düşük devirde kullanın. Soğutma suyu giriş deliklerini suyun içinde tutun ve su pompası göstergesinden çıkan suyu kontrol etmeyi sürdürün.

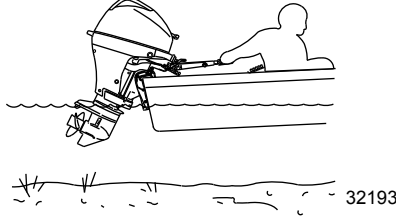

MANUEL YATIRMA KILIDI AÇMA

Dıştan takmalı motor elektrikli yatırma düğmesi kullanılarak yatırılamıyorsa, manuel olarak yatırılabilir.

NOT: Geriye hareket sırasında dıştan takmalı motorun kalkmasını önlemek için manuel yatırma tahliye vanası motoru çalıştırmadan önce sıkılmalıdır.

Manuel yatırma tahliye vanasını saatin tersi yönde üç tur döndürün. Bu motoru manuel şekilde yatırmanızı sağlar. Dıştan takmalı motoru istediğiniz konuma yatırın ve manuel yatırma tahliye vanasını sıkın.



YATIRMA DURAK AYARI

NOT: Dıştan takmalı motor çalışma sırasında yatırma durak pimlerinin karşısına yerleştirilmelidir.

ÖZELLİKLER VE KONTROLLER

Yatırma durak pimlerinin ayarı dıştan takmalı motorunuzun dikey çalışma açısını belirler. Doğru ayar teknenin dengeli seyretmesini, optimum performans sağlanmasını ve dümen kuvvetinin en aza indirilmesini sağlar.



Yalnızca elektrikli yatırılabilir modeller
a - Yatırma durak pimleri

32192

NOT: Dıştan takmalı motorunuzun çalışma açısını ayarlarken aşağıdaki listelere başvurun.

Yatırma durak pimleri, tekne tam süratte seyrederken dıştan takmalı motor suya dik konumda çalışacak şekilde ayarlanmalıdır. Bu, teknenin suya paralel şekilde kullanılmasını sağlar.

Teknedeki yük ve yolcuları yükün eşit dağıtılması için eşit şekilde dağıtın.

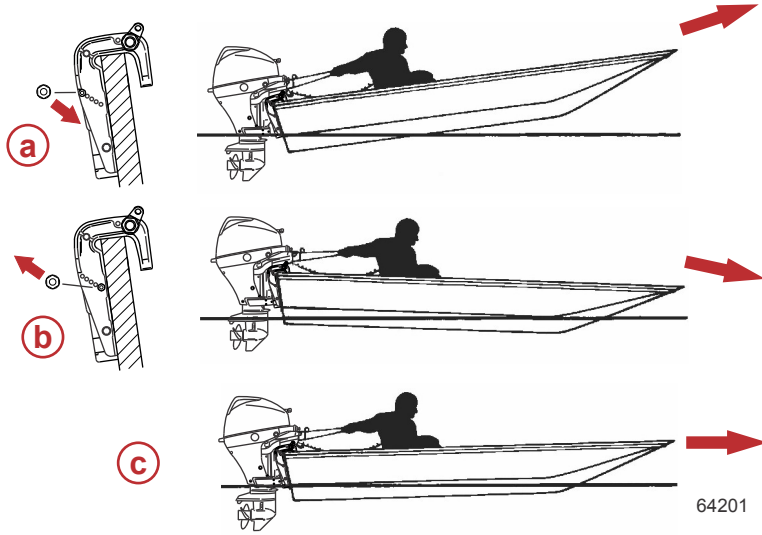

64201

- a - Açı fazla (kıç aşağıda – pruva yukarıda)
- b - Açı yeterli değil (kıç yukarıda – pruva aşağıda)
- c - Açı doğru ayarlanmış (pruva hafif yukarıda)

Dıştan takmalı motorunuzun çalışma açısını ayarlarken aşağıdaki listeleri dikkatle göz önünde bulundurun.

Dıştan takmalı motorun teknenin kıç yatırmasına yakın ayarlanması:

- Pruvanın alçalması
- Özellikle ağır yük altındaki veya ağır kıçlı bir teknede, pruvanın sudan daha kolay ayrılmasına yol açabilir

ÖZELLİKLER VE KONTROLLER

- Genelde çalkantılı suda seyri iyileştirebilir
- Dümen torkunu artırabilir veya sağa çekebilir (normal sağa dönüşlü pervanelerde)
- Aşırı olması durumunda bazı teknelerde pruvanın, kayma durumunda suya dalıp çıkacak kadar inmesine yol açabilir. Bu, herhangi bir şekilde dönüş yapmak istendiğinde veya sert bir dalgayla karşılaşıldığında sağa veya sola beklenmedik bir dönüşe (buna pruva dümeni veya savrulma adı verilir) neden olabilir.

Dıştan takmalı motorun teknenin kıç yatırmasından uzak ayarlanması:

- Pruvayı sudan yükseltebilir
- Genelde azami sürati arttırır
- Sudaki cisimler veya sığ tabanla olan mesafeyi arttırabilir
- Dümen torkunu artırabilir veya normal montaj yüksekliğinde sola çekebilir (normal sağa dönüşlü pervanelerde)
- Aşırı olması durumunda, teknenin yunuslama (sıçrama) yapması veya pervanenin havada dönmesine yol açabilir

Uyarı Sistemi

UYARI KORNASI KONUMU

Motorun önünde, kaputun altında bir uyarı kornası bulunur. Uzaktan kumandalı modellerde, uzaktan kumandanın içinde veya kontak anahtarı düğmesine bağlı bir uyarı kornası daha bulunur.

UYARI IŞIĞI KONUMU

Motorun önünde, üst kaputun hemen altında bir uyarı ışığı bulunur. Operatörü, **Uyarı Sistemi Çalışması** bölümünde listelenen uyarı sistemi durumlarına karşı uyarılmak için yanar veya yanıp söner.



62873

UYARI SİSTEMİ ÇALIŞMASI 15 HP SEAPRO

Uyarı kornası, ya sürekli bir ses çıkaracak ya da kısa kısa bip sesleri ile uyarı yapacak ve motor hızını limitleyecektir. Bu durum operatörü uyaracak ve aşağıdaki listede yer alan durumların fark edilmesine yardımcı olacaktır.

15 HP SeaPro Uyarı Sistemi Çalışması

İşlev	Uyarı Kornası	Uyarı Lambası	Açıklama	RPM Sınırı
Çalıştır		Bir saniye	Sistem testi	Yok
Aşırı ısınma	Altı saniye sürekli	Açık	Motor aşırı ısınması	2800
Alçak yağ basıncı			Düşük yağ basıncı	
Sensör hatası	Altı bip sesi tekrarsız	Altı yanıp sönmeye beş dakikada bir tekrar eder	Motor sensörü arızası	
Yüksek devir *		Yok	Çok yüksek motor hızı	Motor tekleme-si fark edilebilir

ÖZELLİKLER VE KONTROLLER

İşlev	Uyarı Kornası	Uyarı Lambası	Açıklama	RPM Sınırı
Sınırlayıcı	Altı bip sesi tekrarsız	Altı yanıp sönme beş dakikada bir tekrar eder	Sınırlayıcı yok	2800

* RPM sınırları için **Teknik Özellikler** tablosuna bakın.

MOTOR ISINMASI

Eğer motor çok ısınrsa, trolit hızını hemen rölantiye getirin Motoru boşa alın ve su pompası göstergesi deliğinden düzgün su akışının olduğunu görün.

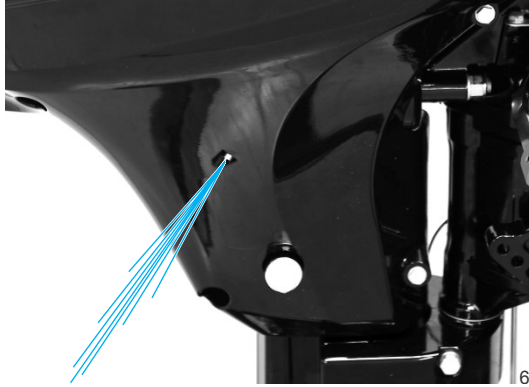

Su pompası gösterge deliğinden hiç su gelmiyorsa veya akış kesik kesikse motoru durdurun ve soğutma suyu giriş deliklerini tıkanıklığa karşı kontrol edin. Tıkanma yoksa, soğutma sisteminde bir tıkanıklık veya su pompasında bir sorun olabilir. Aşırı ısınmış durumdaki motorun çalıştırılması, motorda hasara yol açar.

Su pompasının gösterge deliğinden su akışı sabitse ve motor aşırı ısınmaya devam ediyorsa servis müdahalesi gerekir. Aşırı ısınmış durumdaki motorun çalıştırılması, motorda hasara yol açar.

NOT: Eğer aşırı ısınma oldu ve siz de karaya oturduysanız, motoru durdurun ve soğumasını bekleyin Bu motorun tekrar ısınmadan önce biraz rölantide çalışmasına izin verecektir.

ALÇAK YAĞ BASINCI

Yağ basıncında aşırı düşüş olursa uyarı sistemi devreye girer. İlk olarak motoru durdurun ve yağ seviyesini kontrol edin. Gerekliyse yağ ekleyin. Yağ seviyesi çalışma aralığında olmasına rağmen uyarı kornası çalmaya devam ediyorsa servis müdahalesi gerekir. Motor devri 2800 RPM ile sınırlı olacaktır, ancak motoru çalıştırmaya devam etmemelisiniz.

MOTOR AŞIRI DEVİR SINIRLAYICI

Motorda aşırı devir nedenlerinin bazıları şunlardır:

- Pervane vantilasyonu
- Hatvesi veya çapı yanlış pervane
- Pervane göbeğinde kayma
- Motor kırıktan çok yukarıya monte edilmiş
- Motor dikey pozisyon dışında eğimlendirilmiş
- Dalgalı su veya tekne gövdesindeki bir engelden dolayı pervanede boşluk meydana gelmesi

ÖZELLİKLER VE KONTROLLER

Motor aşırı devir sınırlayıcısı etkinleştğinde, motor zamanlaması motor devrini düşürmek üzere bir an için geciktirilecektir. Aşırı motor devri, RPM sınırının üzerinde çalışmayı engellemek için ateşlemenin geçici olarak devreden çıkarılmasına neden olur. Bkz. **Genel Bilgiler - Teknik Özellikler**.

SENSÖR VE KISITLAMA HATASI

Bilgisayar kontrollü CDI (kapasitör deşarjlı ateşleme), motordaki çeşitli sensörleri izler ve bir sensör normal çalışma aralığında olmadığına, bilgisayar kontrollü CDI motor RPM değerini 2800 ile sınırlar, uyarı ışığı yanıp söner ve uyarı kornası beş dakikada bir altı defa bip sesi çıkarır.

Hava girişli endüksiyon sistemindeki kısıtlayıcı, endüksiyon sistemine girebilecek hava miktarını kısıtlar. Kısıtlayıcı, daha fazla beygircü elde etmek için çıkarılamaz. Kısıtlayıcı çıkarılırsa bilgisayar kontrollü CDI, motor RPM değerini 2800 ile sınırlar, uyarı ışığı yanıp söner ve uyarı kornası beş dakikada bir altı defa bip sesi çıkarır.

ÇALIŞTIRMA

Çalıştırma Öncesi Kontrol Listesi

- Operatör güvenli seyir, teknecilik ve çalıştırma prosedürlerini bilmelidir.
- Teknedeki her kişi için uygun ebatta onaylı bir kişisel can yeleği bulunmalı ve bunlar kolayca erişilebilir yerde olmalıdır (yasa gereği).
- Sudaki kişilere atılmak üzere tasarlanmış can simidi veya yüzer minder bulunmalıdır.
- Teknenizin maksimum yük kapasitesini bilmelisiniz. Teknenin kapasite plakasına bakın.
- Yakıt beslemesi tamamdır.
- Teknedeki yolcularla yükü, ağırlığı düzgün olacak dağıtacak ve herkes düzgün bir yerde oturacak şekilde düzenleyin.
- Nereye gittiğinizi ve ne zaman dönmeyi planladığınızı birisine söyleyin.
- Alkol veya uyuşturucu etkisi altında tekne kullanmak yasalara aykırıdır.
- Seyredeceğiniz suları ve alanı, dalgaları, akımları, kum tepelerini, kayaları ve diğer tehlikeleri bilin.
- Her zaman **Bakım - Tetkik ve Bakım Programında listelenmiş tetkik kontrollerini yapın.**

Donma Sıcaklıklarında Kullanma

Dıştan takmalı motorunuzu donma veya donmaya yakın sıcaklıklarda kullanırken veya demir atarken motoru her zaman dişli kutusu suyun altına girecek şekilde aşağı yatık vaziyette tutun. Böylelikle vites kutusunda kalan suyun donması ve su pompası ve diğer elemanlara olası hasar gelmesi önlenmiş olur.

Su üzerinde buzlanma olasılığı varsa, dıştan takmalı motor çıkarılmalı ve suyu tamamen boşaltılmalıdır. Dıştan takmalı motorun içindeki su seviyesinde buzlanma olması durumunda, motora giden su akışını tıkayarak hasar olasılığı yaratacaktır.

Tuzlu veya Kirli Suda Çalıştırma

Tuzlu veya kirli suda her kullanımdan sonra dıştan takmalı motorunuzun dahili su kanallarını tatlı suyla durulamanızı öneririz.. Bu, birikintilerin su kanallarını tıkanmasına engel olacaktır. Bkz. **Bakım - Soğutma Sisteminin Yıkınması.**

Teknenizi suda demirli tutuyorsanız, kullanmadığınız zamanlarda (donma sıcaklıklarının dışında) dıştan takmalı motoru dişli kutusu tamamen suyun dışında kalacak şekilde yatırın.

Her kullanımdan sonra dıştan takmalı motorun dışıyla pervane ve dişli kutusunun egzoz çıkışı tatlı suyla yıkayın. Dış metal yüzeylere ayda bir Mercury Precision veya Quicksilver Korozyon Önleyici sprey sıkın. Anotların etkinliğini azaltacağı için, korozyon önleyici anotların üzerine sprey sıkmayın.

Dıştan Takmalı Motorun Yardımcı Motor Olarak Kullanılması

Dıştan takmalı motor yardımcı motor olarak kullanılıyorsa, ana güç kaynağını kullanırken motoru durdurun ve dıştan takmalı motoru yatırarak sudan çıkarın.

ÖNEMLİ: Tekne ana güç kaynağıyla kullanılırken dıştan takmalı motorun sıçraması engellenmelidir. Sıçrama dıştan takmalı motora ve kış yatırmasına hasar verebilir.

ÇALIŞTIRMA

Çalıştırma Öncesi Talimatlar

1. Uzaktaki yakıt hattını dıştan takmalı motora bağlayın. Konektörün yerine oturduğundan emin olun.

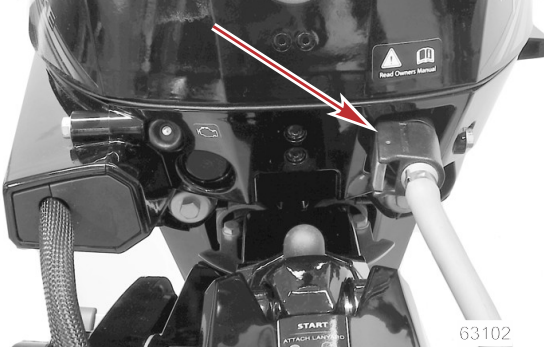

Yakıt hattı konektörü

2. Motor yağ seviyesini kontrol edin.

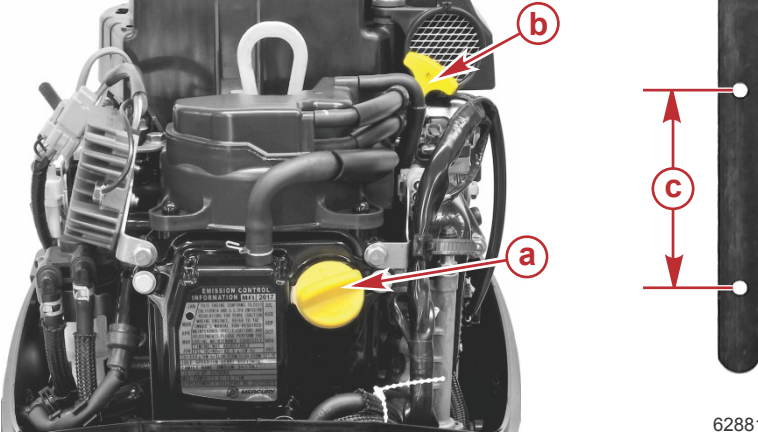

- a - Yağ doldurma kapağı
- b - Yağ çubuğu
- c - Yağ seviyesi çalışma aralığı

DİKKAT

Yeterli soğutma suyunun olmaması durumunda motor, su pompası ve diğer parçalar aşırı ısınır ve zarar görür. Kullanım sırasında su girişlerine yeterli suyu sağlayın.

ÇALIŞTIRMA

3. Soğutma suyu deliğinin su altında olduğundan emin olun.

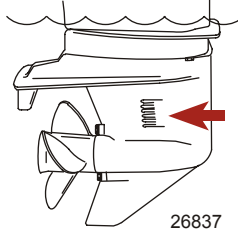

4. Manuel veya elektrik marşlı yekeli modellerin yekesinde, motoru başlatma sekansını gösteren bir hızlı referans çıkartması bulunur. Soğuk veya sıcak başlatma için bu hızlı referansı kullanın.

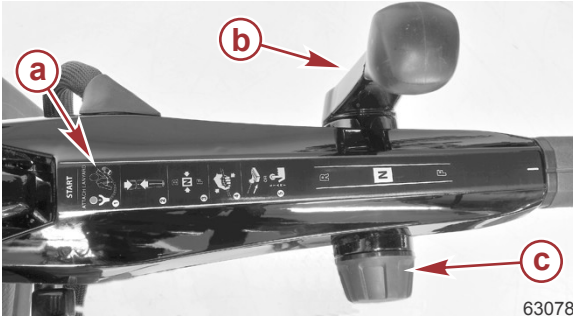

- a - Hızlı referans çıkartması
- b - Vites kolu
- c - Gaz kolu sürünme kadranı

Motor Alıştırma Prosedürü

ÖNEMLİ: Motorun rodaj işlemlerini yapmamak motorun hizmet ömrü boyunca kötü performans göstermesine ve motorun hasar görmesine neden olabilir. Rodaj işlemlerini mutlaka yapınız.

1. İlk bir saatlik çalışmada sırasında, motoru 2000 RPM'ye kadar değişen devirlerde veya yaklaşık yarım gazda çalıştırın.
2. İkinci çalışma saatinde, motoru 3000 RPM'ye kadar değişen gaz ayarlarında veya yaklaşık 3/4 gazda ve her 10 dakikada bir bir dakika süreyle tam gazda çalıştırın.
3. Sonraki sekiz saatlik çalışmada, bir seferde beş dakikadan uzun süreyle tam gazda çalıştırmaktan kaçının.

Motorun Çalıştırılması – Yeke Kollu Modeller

Çalıştırmadan önce **Çalıştırma Öncesi Kontrol Listesi**, **Çalıştırma Öncesi Talimatlar**ve **Motor Alıştırma Prosedürü** .

ÇALIŞTIRMA

1. Manuel havalandırmalı depolardaki yakıt deposunun havalandırma vidasını açın.

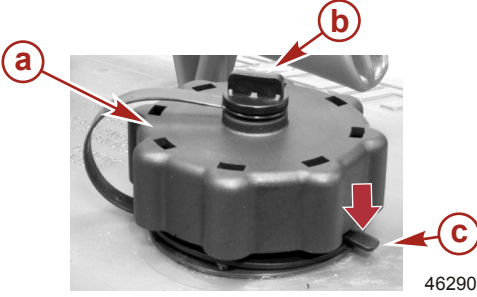

- a - Yakıt deposu kapağı
- b - Manuel havalandırma vidası
- c - Şerit kilidi

2. Yakıt hattı primer ampulünü, yanındaki ok yukarı bakacak şekilde yerleştirin. Yakıt hattı primer ampulünü iyice yerleşinceye kadar sıkın.

ÖNEMLİ: Motorun boğulmasını önlemek için, motor ısındıktan sonra primer ampülü sıkmayın.

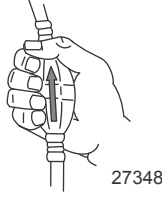

3. Savlo klipsini durdurma düğmesine takın. Bu çalışma (RUN) konumudur.

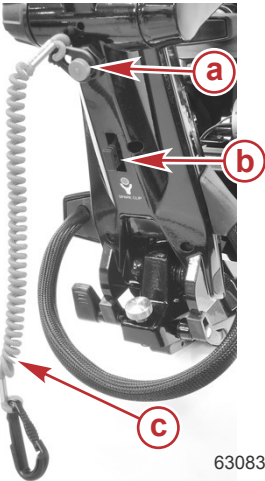

- a - Savlo durdurma düğmesi
- b - Yedek savlo durdurma düğmesi klipsi
- c - Savlo

ÇALIŞTIRMA

4. Vites kolunun boş (N) konumunda olduğunu doğrulayın.

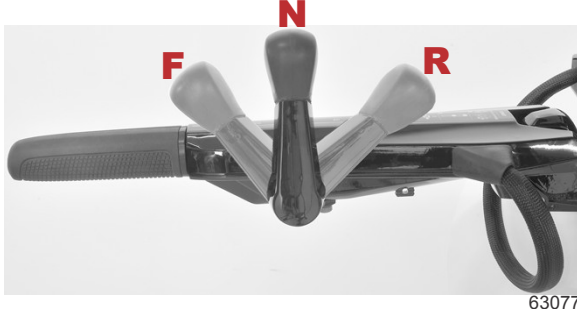

5. Gaz kolunun rölanti konumunda olduğunu doğrulayın.

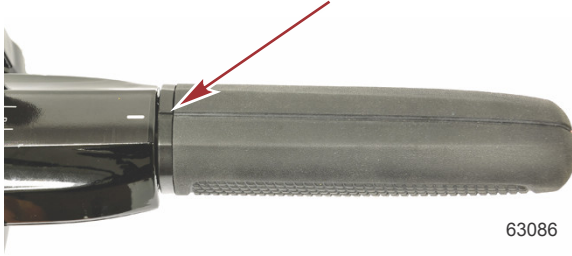

6. **Manuel marşlı modeller** - Marş motorunun devreye girdiğini hissedene kadar marş ipini yavaşça çekin, ardından sertçe çekerek motoru çalıştırın. İpin yavaşça dönmesine izin verin. Motor çalışana kadar tekrar edin.

ÖNEMLİ: Akü şarj özelliğine sahip dıştan takmalı motorlar, akü kabloları aküye bağlı değilken çalıştırılmamalıdır. Şarj sistemine zarar gelebilir.

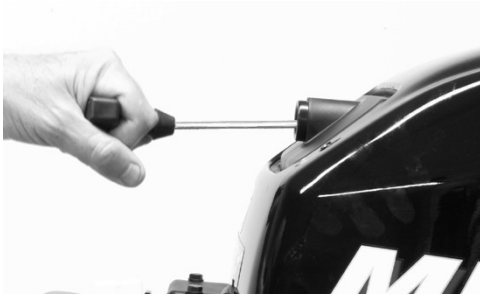

7. **Elektrik marşlı modeller** - Marş düğmesine basın ve motoru marşlayın. Motor çalıştığında düğmeyi bırakın. Starter motorunu bir seferde 10 saniyeden fazla çalıştırmayın. Motor çalışmazsa, 30 saniye bekleyin ve tekrar deneyin.
8. **Boğulan motor** - Motor çalışmazsa gaz kolunu yavaşça ilerletin ve motoru başlatmaya çalışın. Motor çalıştıktan sonra, derhal motoru rölanti devrine düşürün.
9. Uyarı ışığının söndüğünü doğrulayın.

ÇALIŞTIRMA

NOT: Uyarı ışığı, dıştan takmalı motor çalıştıktan sonra beş saniyeye kadar yanık kalır. Işık sönmezse bkz. **Özellikler ve Kontroller - Uyarı Sistemi.**



62873

10. Su pompası göstergesinden suyun sabit bir hacimle aktığını kontrol edin.

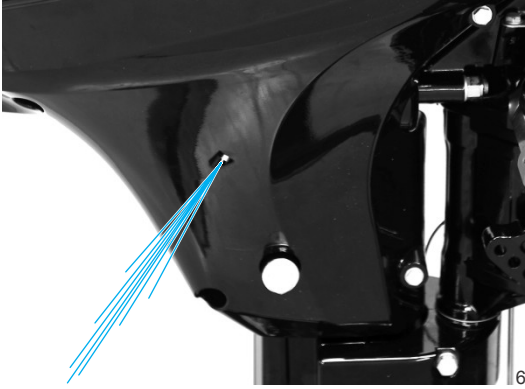

62870

ÖNEMLİ: Su pompası göstergesinden su akmiyorsa, motoru durdurun ve soğutma suyu girişinde tıkanma olup olmadığını kontrol edin. Herhangi bir tıkanıklık yoksa, bu su pompasında arıza veya soğutma sisteminde tıkanıklık olduğunu gösterir. Bu koşullar, motorda aşırı ısınma olarak ortaya çıkar. Motoru bayinize kontrol ettirin. Aşırı ısınmış durumdaki motorun çalıştırılması, motorda ciddi hasara yol açar.

MOTORUN ISITILMASI

Çalıştırmaya başlamadan önce, motoru rölantide üç dakika çalıştırarak ısıtın.

Motorun Çalıştırılması – Uzaktan Kumandalı Modeller

Çalıştırmadan önce **Çalıştırma Öncesi Kontrol Listesi**, **Çalıştırma Öncesi Talimatlar**ve **Motor Alıştırma Prosedürü** .

ÇALIŞTIRMA

1. Manuel havalandırılmalı depolardaki yakıt deposunun havalandırma vidasını açın.

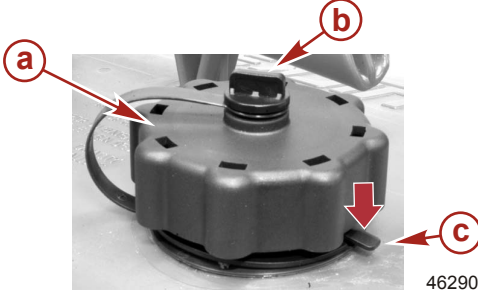

- a - Yakıt deposu kapağı
- b - Manuel havalandırma vidası
- c - Şerit kilidi

2. Yakıt hattı primer ampulünü, yanındaki ok yukarı bakacak şekilde yerleştirin. Yakıt hattı primer ampulünü iyice yerleşinceye kadar sıkın.

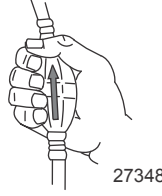

3. Savlo durdurma düğmesini çalışma (RUN) konumuna getirin. **Genel Bilgiler - Savlo Durdurma Düğmesi** bölümüne başvurun.

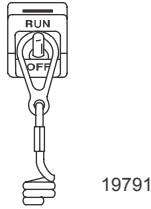

ÇALIŞTIRMA

4. Uzaktan kumanda kolunun boş konumda olduğunu doğrulayın.



ÖNEMLİ: Akü şarj özelliğine sahip dıştan takmalı motorlar, akü kabloları aküye bağlı değilken çalıştırılmamalıdır. Şarj sistemine zarar gelebilir.

5. Kontak anahtarını başlatma (START) konumuna getirin ve motoru çalıştırın. Motor on saniye içinde çalışmazsa 30 saniye bekleyin ve tekrar deneyin. Motor stop ederse yalnızca faz kolu özelliğini kullanın ve gaz kolunu ilerletin. 2000 RPM'yi geçmeyin.

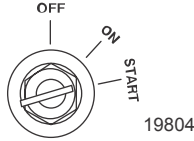

6. Uyarı ışığının söndüğünü doğrulayın.

NOT: Uyarı ışığı, dıştan takmalı motor çalıştıktan sonra beş saniyeye kadar yanık kalır. Işık sönmezse bkz. **Özellikler ve Kontroller - Uyarı Sistemi.**



ÇALIŞTIRMA

7. Su pompası göstergesinden suyun sabit bir hacimle aktığını kontrol edin.

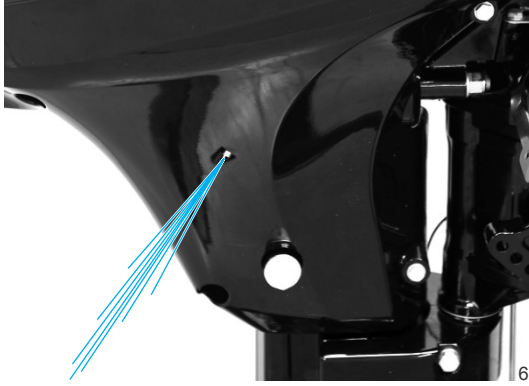

62870

ÖNEMLİ: Su pompası göstergesinden su akıyorsa, motoru durdurun ve soğutma suyu girişinde tıkanma olup olmadığını kontrol edin. Herhangi bir tıkanıklık yoksa, bu su pompasında arıza veya soğutma sisteminde tıkanıklık olduğunu gösterir. Bu koşullar, motorda aşırı ısınma olarak ortaya çıkar. Motoru bayinize kontrol ettirin. Aşırı ısınmış durumdaki motorun çalıştırılması, motorda ciddi hasara yol açar.

MOTORUN ISITILMASI

Çalıştırmaya başlamadan önce, motoru rölantide üç dakika çalıştırarak ısıtın.

Vites Geçirme

ÖNEMLİ: Şu noktalara dikkat edin:

- Motor rölantide değilken dıştan takma motoru asla vites geçirmeyin veya viteden almayın. Rölanti devrinden daha yüksek devirlerde vites değiştirmek şanzımanına zarar verebilir.
- Tekne dümen suyu oluşturmayan hızlardan daha yüksek hızda ilerlerken dıştan takma motoru geri vites geçirmeyin. Tekne daha yüksek hızlardayken geri vites geçmek motorun stop etmesine neden olabilir ve bazı durumlarda silindirlere içine su çekilmesine yol açarak motorda ciddi hasara neden olabilir.
- Motor çalışır durumda değilken geri vites geçmeyin. Vites bağlantısı zarar görebilir.
- **Yekeli modeller** - Dıştan takmalı motorda, çalışmayı sağlayacak üç vites konumu vardır: ileri (F), boşta (N) ve geri (R). Vites değiştirirken, her zaman boş vites konumunda durun ve motor hızının rölantiye düşmesini bekleyin.

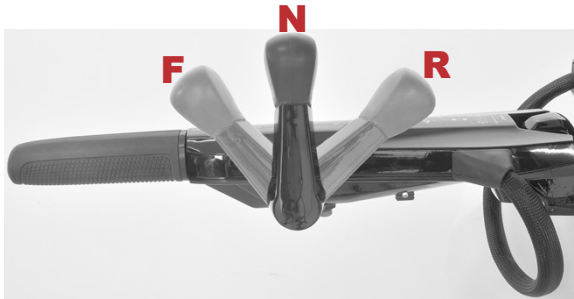

63077

ÇALIŞTIRMA

- **Uzaktan kumandalı modeller** - Dıştan takmalı motorda, çalışmayı sağlayacak üç vites konumu vardır: ileri (F), boşa (N) ve geri (R). Vites değiştirirken, her zaman boş vites konumunda durun ve motor hızının rölantiye düşmesini bekleyin.



- Dıştan takmalı motoru vitese geçirirken her zaman seri hareket edin.
- Dıştan takmalı motoru vitese taktıktan sonra, motor devrini artırmak için uzaktan kumanda kolunu ilerletin veya yekedeki gaz kolunu döndürün.

Motorun Durdurulması

1. **Uzaktan kontrollü modeller** - Motor devrini düşürün ve dıştan takmalı motoru boşa alın. Kontak anahtarını "OFF" (KAPALI) konumuna getirin.

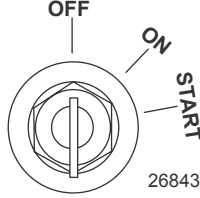

2. **Dümen kolu modeller** - Motor devrini düşürün ve dıştan takmalı motoru boşa alın. Motor durdurma düğmesine basın.

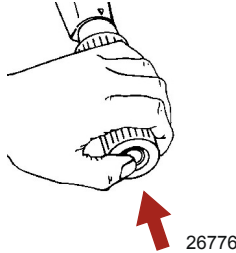

ÇALIŞTIRMA

Acil Durum Marş Prosedürü

Marş sistemi başarısız olursa motoru çalıştırmak için motorla birlikte verilen araçları kullanarak bobin düzeneğini sökün. Bobin düzeneğini sökmeye çalışmadan önce aşağıdaki prosedürü okuyun.

⚠ UYARI

Motoru marş ipliyle çalıştırırken boş vitesinde hızı koruma aygıtı çalışmaz. Dıştan takmalı motoru vitesinde çalıştırmayı engellemek için motor devrini rölanتيye ve vites kolunu boşa alın.

1. Bobin düzeneğini motora sabitleyen dört kısa vidayı ve pulları çıkarın.

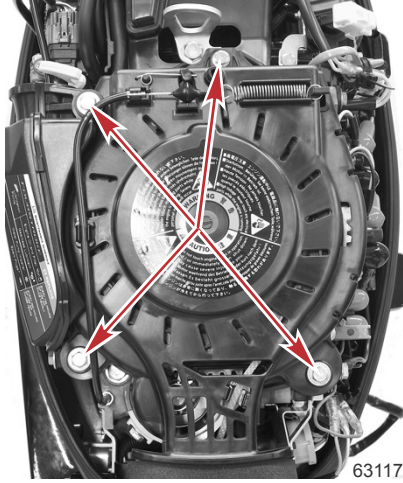

Bobini sabitleyen dört kısa vida

2. Boş vites kilit kablosunu çekerek boş vites kilit kablosunu bobin muhafazasından çıkarın.
3. Boş vites kilit kablosunu yukarı kaldırın ve boş vites kilit kablosu tansiyon yayını bobin muhafazasından çıkarın.

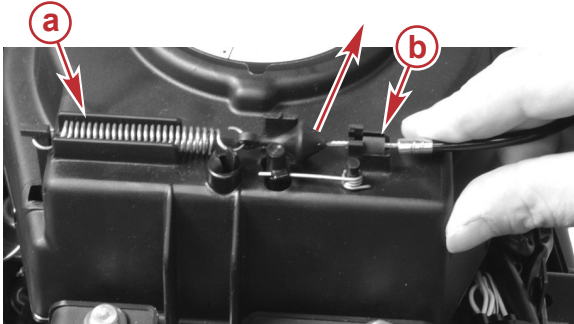

- a -** Boş vites kilit kablosu tansiyon yayı
- b -** Boş vites kilit kablosu

ÇALIŞTIRMA

4. Hava kutusunu motora sabitleyen bir uzun ve bir orta boy vidayı ve pulları çıkarın.

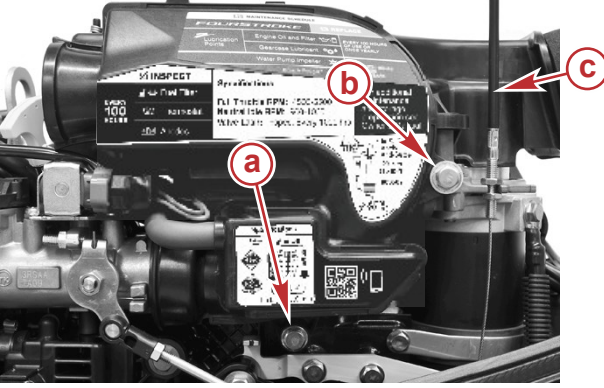

64209

- a - Uzun vida
- b - Orta vida
- c - Boş vites kilit kablosu

5. Bobinin sökülebilmesi için hava kutusunu biraz döndürün.

ÖNEMLİ: Hava kutusu çok fazla döndürülürse veya gaz kolu gövdesinden ayrılırsa hava kutusuna bağlı hortum (aşağıdaki resimde gizlidir) çıkabilir. Bu hortum asıl konumuna geri takılmalıdır. Hortum asıl konumuna geri takılmazsa motor düzgün çalışmaz.

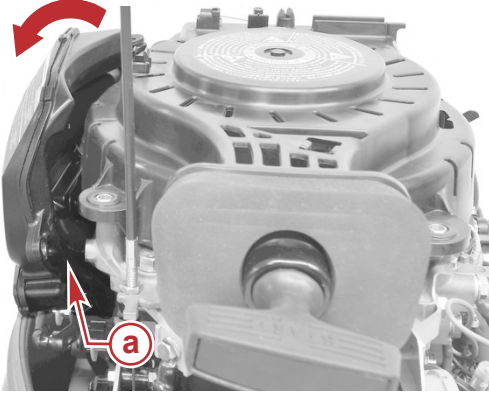

- a - Döndürüldükten sonra mesafeyi not edin

63120

6. Bobin marş düzeneğini dikkatle sökün

ÇALIŞTIRMA

7. Hava kutusunu yerinde tutmak için orta boy vidayı takın. Vidayı iyice sıkıştırın.



64207

8. Dıştan takmalı motoru boş (N) vitese alın.
9. Savlolu kesme düğmesini çalışma konumunda olduğundan emin olun.
10. Uzaktan kumandalı modeller - Kontak anahtarının ON konumunda olduğundan emin olun.

⚠ UYARI

Motoru başlatırken ya da çalıştırırken, yüksek voltaj bulunur. Motoru başlatırken veya çalıştırırken hiçbir ateşleme elemanına, kabloya veya buji başına dokunmayın.

⚠ UYARI

Açıkta bulunan hareket halindeki volan ciddi yaralanmalara yol açabilir. Motoru başlatırken veya çalıştırırken ellerinizi, saçınızı, giysilerinizi, aletleri ve nesnelere motordan uzak tutun. Motor çalışırken, geri sarmalı marşı veya üst kaputu yerine takmaya çalışmayın.

11. Marş ipinin düğümünü volanın çentiğine takın ve saat yönünde volanın etrafına dolayın.

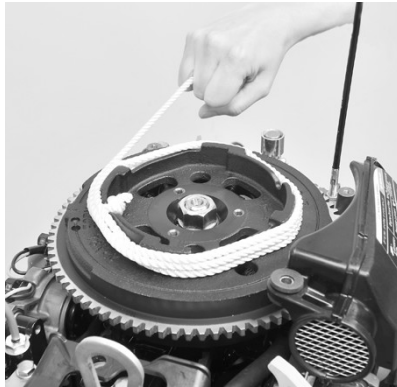

63121

Volanın üzerindeki acil durum marşı ipi

12. İpi hızla çekin.

ÇALIŞTIRMA

NOT: Bu motor, yakıt enjeksiyon sisteminin veya ateşleme sisteminin çalışması için akü kullanmaz. Yakıt enjeksiyon ve ateşleme sistemleri volanın altındaki alternatörden güç alır. Bu nedenle acil durum marş ipiyle motoru birkaç defa başlatmaya çalışmanız gerekebilir.

BAKIM

Temizlik Bakım Önerileri

DIŐTAN TAKMALI MOTORUN BAKIMI

DiŐtan takmalı motorunuzu en iyi çalışma koŐulunda tutmak için diŐtan takmalı motorunuzun periyodik incelemesini ve bakımını **Muayene ve Bakım Programı**. Kendinizin ve yolcularınızın güvenliğini saėlamak ve bu güvenilirliėi sürdürmek için motorun bakımını uygun şekilde saėlamaya çalışın.

Bu yayının arkasındaki **Bakım Defteri** bölümüne, gerçekleştirilen bakımı kaydedin. Tüm bakım işi sipariş ve alındı makbuzlarını saklayın.

DiŐtan Takmalı Motorunuz İçin Yedek Parça Seçimi

Orijinal Mercury Precision veya Quicksilver yedek parçalarını ve Orijinal Yaėlayıcıları kullanmanızı tavsiye ederiz.

AŐINDIRICI TEMİZLİK KİMYASALLARI KULLANMAYIN

ÖNEMLİ: DiŐtan takma güç paketinde aşındırıcı temizlik kimyasalları kullanmayın. Hidroklorik asitli gövde temizleyicileri gibi bazı temizlik ürünleri güçlü aşındırıcı maddeler içerir. Bu temizleyiciler, kritik dümen tespit elemanları dahil olmak üzere temas ettikleri parçaların bazılarında bozulmaya neden olabilir.

Dümen tespit elemanlarındaki hasar görsel kontrol sırasında görülemeyebilir ve bu hasar ciddi arızalara neden olabilir. Bazı aşındırıcı temizlik kimyasalları korozyona yol açabilir veya korozyonu hızlandırabilir. Temizlik kimyasallarını motorun etrafında kullanırken dikkatli olun ve ilgili temizlik ürününün ambalajındaki tavsiyelere uyun.

GÖSTERGELERİN TEMİZLENMESİ

ÖNEMLİ: Göstergeleri temizlemek için asla tazyikli su kullanmayın.

Tuz ve diėer ortamsal kalıntıların oluşumunu engellemek için göstergelerin rutin olarak temizlenmesi tavsiye edilmektedir. Kuru veya nemli bir bez kullanıldığında, kristal haldeki tuz gösterge ekranının camını çizebilir. Temizleme bezinin, tuz veya mineral kalıntılarının çözünüp uzaklaştırılmasına yetecek miktarda temiz su ile ıslatıldığından emin olun. Temizleme sırasında ekranın camına aşırı derecede bastırmayın.

Ekran camındaki su lekeleri ıslak bezle giderilemiyorsa, temizleme bezinde 50/50 oranında ılık su ve izopropil alkol çözeltisi kullanın. **Aseton**, ispirto, terebentin tipi çözücüler veya amonyak bazlı temizlik ürünlerini kullanmayın. Güçlü çözücü veya deterjanlar kullanılması kaplamaya, plastiklere veya göstergelerdeki lastik tuŐlara zarar verebilir. Göstergenin güneşliėi varsa, plastik çerçevenin ve lastik tuŐların UV hasarına maruz kalmaması için, ünite kullanılmadığında güneşliėin takılması tavsiye edilir.

UZAKTAN KUMANDALARIN TEMİZLENMESİ

ÖNEMLİ: Uzaktan kumandaları temizlemek için asla tazyikli su kullanmayın.

Tuz ve diėer ortamsal kalıntıların oluşumunu engellemek için uzaktan kumandanın diŐ yüzeylerinin rutin olarak temizlenmesi tavsiye edilmektedir. Tuz veya mineral kalıntılarının çözünüp uzaklaştırılmasına yetecek miktarda temiz su ile ıslatılan bir temizleme bezi kullanın.

Uzaktan kumandadaki su lekeleri ıslak bezle giderilemiyorsa, temizleme bezinde 50/50 oranında ılık su ve izopropil alkol çözeltisi kullanın. **Aseton**, ispirto, terebentin tipi çözücüler veya amonyak bazlı temizlik ürünlerini kullanmayın. Güçlü çözücü veya deterjanlar kullanılması kaplamaya, plastiklere veya uzaktan kumandadaki lastik parçalara zarar verebilir.

ÜŐT VE ALT KAPUTLARIN TEMİZLİK BAKIMI

ÖNEMLİ: Kuru silme (plastik yüzeyi kuruyken silme) yüzeyde ufak çiziklere neden olacaktır. Temizlemeden önce yüzeyi her zaman ıslatın. Hidroklorik asit ihtiva eden deterjanları kullanmayın. Temizleme ve cilalama prosedürünü izleyin.

Temizleme ve Cilalama Prosedürü

1. Yıkama öncesinde, yüzeyi çezebilecek kir ve tozları uzaklaŐtırmak için kaputlara temiz su tutun.
2. Kaputları temiz su ve aşındırıcı olmayan, yumuŐak sabunla yıkayın. Yıkama sırasında yumuŐak bez kullanın.

BAKIM

3. Temiz, yumuşak bir bezle iyice kurulayın.
4. Yüzeyi, aşındırıcı olmayan otomobil cilasıyla (temiz son kat cilası) cıalayın. Uygulanan cilayı temiz, yumuşak bir bez kullanarak elle silin.
5. Ufak çizikleri gidermek için, Mercury Marine Kaput Temizleme Bileşenini kullanın (92-859026K 1).

EPA Emisyon Yönetmelikleri

Mercury Marine tarafından ABD'de üretilen tüm yeni dıştan takmalı motorlar, yeni dıştan takmalı motorların yarattığı hava kirliliğine ilişkin yönetmeliklerin gerekliliklerine uygunluk konusunda Birleşik Devletler Çevre Koruma Kurumu'nun onayına sahiptir. Bu onay, fabrika standartlarına uygulanan belirli düzenlemelere dayanmaktadır. Bu nedenle, ürün bakımıyla ilgili fabrika prosedürü sıkı şekilde uygulanmalı ve ürün mümkünse orijinal tasarıma uygun şekilde onarıma tabi tutulmalıdır. **Emisyon kontrol cihazları ve sistemlerinin bakım, parça değişimi veya onarımı herhangi bir kıvılcım ateşlemeli (SI) deniz motoru tamir servisi veya tımarcisi tarafından yapılabilir.**

EMİSYON ONAY ETİKETİ

Emisyon seviyeleri ile doğrudan emisyonlarla ilgili motor teknik özelliklerini gösteren emisyon onay etiketi imalat zamanında motorun üzerine yerleştirilmiştir.

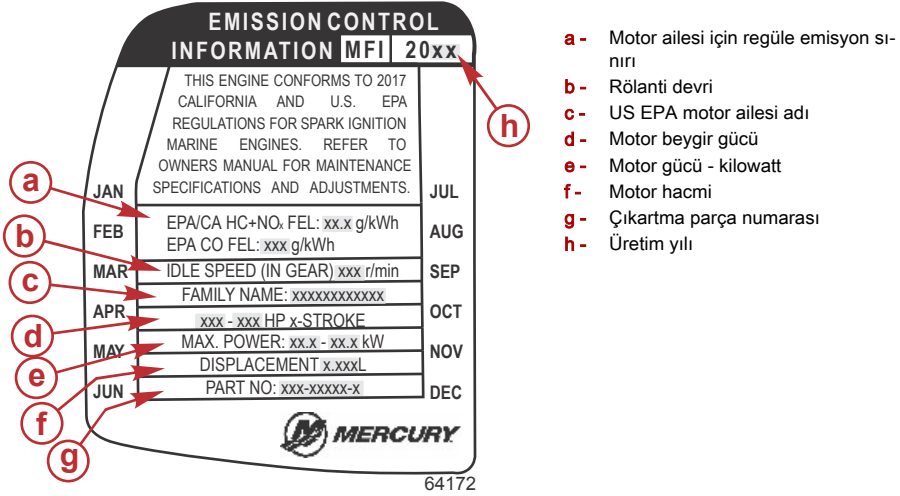

KULLANICININ SORUMLULUKLARI

Ürün sahibi/operatör, emisyon seviyelerinin belirlenmiş onay standartları aralığında tutulması için rutin motor bakımlarını yaptırmakla yükümlüdür.

Ürün sahibi/operatör motorda, motorun beygir gücünü değiştirecek veya emisyon seviyelerinin önceden belirlenmiş fabrika değerlerinin üzerine çıkmasına yol açacak hiçbir modifikasyon yapmamalıdır.

Muayene ve Bakım Programı

HER KULLANIMDAN ÖNCE

- Motor yağı seviyesini kontrol edin. Bkz. **Yakıt ve Yağ - Motor Yağının Kontrol Edilmesi.**
- Savlo durdurma düğmesinin motoru durdurduğundan emin olun.
- Dıştan takmalı motorun kış aynasına sabitlenip sabitlenmediğini kontrol edin. Dıştan takmalı motorda veya montaj bağlantılarında gevşeklik varsa, dıştan takmalı motorun montaj bağlantılarını tekrar belirlenen torkla sıkın. Bkz. **Motor Montajı - Dıştan Takmalı Motorun Takılması.**

BAKIM

- Yakıt sisteminde aşınma ve sızma olup olmadığını gözünüzle kontrol edin.
- Dümen sistemini sıkı ya da gevşek parçalara karşı kontrol edin.
- Pervane bıçaklarında hasar olup olmadığını kontrol edin.
- Varsa, hidrolik dümen bağlantılarını ve hortumlarında sızıntı veya hasar olup olmadığını kontrol edin.
- Varsa, güç destekli dümen sıvısı seviyesini inceleyin.

HER KULLANIMDAN SONRA

- Tuzlu veya kirli suda kullanım sonrasında dıştan takmalı motorun soğutma sistemini temiz suyla yıkayın. Bkz. **Soğutma Sisteminin Yıkınması**.
- Tuzlu suda kullanılmışsa, pervane ve dişli kutusunun egzoz çıkışı suyla yıkayarak tuz birikintilerinden arındırın.
- Tuzlu suda çalıştırılıyorsa, güç kafasını ve güç kafası elemanlarını tuz birikmesine karşı kontrol edin. Bkz. **Temizlik Bakım Önerileri**.

100 SAATLİK KULLANIM VEYA YILDA BİR DEFA, HANGİSİ ÖNCE GELİRSE

- Motor yağını ve yağ filtresini değiştirin. Motor uzun süre balık tutma gibi olumsuz şartlarda kullanılıyorsa, yağ daha sık değiştirilmelidir. Bkz. **Motor Yağı**.
- Vites yağını değiştirin. Bkz. **Vites Kutusu Yağı**.
- Su ayırmalı yağ filtresini kirlenmeye karşı kontrol edin. Gerekliyse filtreyi değiştirin. Bkz. **Yakıt Sistemi**.
- Pervaneyi sökün ve pervane milini yağlayın. Daha fazla bilgi için **Pervanenin Değiştirilmesi**.
- Korozyon kontrol anotlarını kontrol edin. Tuzlu suda kullanıldığında kontrolleri sıklaştırın. Bkz. **Korozyon Kontrol Anotları ve Süreklilik Teli**.
- Vites kutusu yağını boşaltıp değiştirin. Bkz. **Vites Kutusu Yağı**.
- Aküleri kontrol ediniz. Daha fazla bilgi için **Akü Kontrolü**.
- Tuzlu suda kullanım: Bujileri çıkarıp korozyona karşı kontrol edin ve gerekirse değiştirin. Montajdan önce yalnızca bujinin dişlerine Kaydırıcı Bileşim sürün. Bkz. **Buji Tetkiki ve Değişimi**.

Boru Ref No.	Tanım	Kullanım Yeri	Parça No.
 81	Kaydırıcı Bileşim	Buji dişleri	92-898101389

- Yakıt deposuna Quickleen ekleyin.

Boru Ref No.	Tanım	Kullanım Yeri	Parça No.
	Quickleen Motor ve Yakıt Sistemi Temizleyicisi	Yakıt deposu	8M0074921

- Kapak contalarının sağlamlığını kontrol edin.
- Varsa, rölanli tahliye susturucusunun yerinde olduğunu kontrol edin.
- Termostatı, kopuk bir yay ya da çürüme olup olmadığını görmek için görsel olarak kontrol edin. Termostatın oda sıcaklığında otomatik ve tam olarak kapandığından emin olun—bayi işlemi.
- Dıştan takmalı motoru kıç aynasına sabitleyen dıştan takmalı motor montaj bağlantılarını kontrol edin. Bağlantıları belirtilen torkla sıkın—bayi servisi.
- Civatalar, somunlar ve diğer kelepçelerin sıklığını kontrol edin - bayi servisi.
- Hava giriş düzeneğindeki hortum kelepçelerinde ve lastik pabuçlarda gevşeme olup olmadığını kontrol edin—bayi servisi.
- Tahrik mili yivlerini yağlayın—bayi kalemi

BAKIM

HER 300 SAATLIK KULLANIMDAN SONRA VEYA ÜÇ YILDA BİR

- Gaz kolunu ve vites kablosunu yağlayın—yekeli modeller.
- Gaz kolunun ve vites kablolarının uygun şekilde ayarlandığını doğrulayın.
- Hidrolik trim sıvısını kontrol edin. Bkz. **Elektrikli Yatırma Sıvısının Kontrol Edilmesi**.
- Tüm yağlama noktalarını yağlayın. Tuzlu suda kullanıldığında daha sık yağlama yapın. Daha fazla bilgi için **Yağlama Noktaları**.
- Bujileri değiştirin. Bkz. **Buji Tetkiki ve Değişimi**.
- Uzaktan kumanda kablosunun ayarını kontrol edin—bayi servisi.
- Zamanlama kayışını inceleyin—bayi servisi.
- Üst kardan şaftı üzerindeki kamaları yağlayın - bayi servisi.
- Kabloları ve konektörleri kontrol edin—bayi servisi.
- Su pompasının pervanesini değiştirin—bayi servisi.¹

HER 1000 SAATLIK KULLANIMDAN SONRA

- Subap boşluğunu kontrol edin—bayi servisi.

SAKLAMA ÖNCESİNDE

- Daha fazla bilgi için **Depolama** bölümüne başvurun.

Soğutma Sistemini Yıkama

⚠ UYARI

Dönen pervaneler ciddi yaralanmaya ya da ölüme yol açabilir. Pervane takılıyken tekneyi asla suyun dışında çalıştırmayın. Bir pervaneyi takmadan ya da çıkarmadan önce, motorun çalışmasını önlemek için tahrik ünitesini boşa alın ve filador durdurma düğmesini devreye sokun. Hava kesici plaka ile pervane arasına tahta takoz koyun.

Tuzlu, kirli veya çamurlu suda her kullanımdan sonra dıştan takmalı motorunuzun dahili su kanallarını tatlı suyla durulayın. Bu, birikintilerin dahili su kanallarını tıkamasına engel olacaktır.

ÖNEMLİ: Termostatı açmak ve suyu kanallarda dolaştırabilmek için yıkama esnasında motorun çalıştırılması gerekir.

1. Pervaneyi çıkarın. Bkz. **Pervanenin Değiştirilmesi**.

1. Aşırı ısınma oluşur ya da su basıncının azaldığı fark edilirse su pompası pervanesini daha sık değiştirin.

BAKIM

2. Yıkama tesisatındaki tapayı çıkarın ve bir su hortumu takın. Suyu maksimum akışının yarısına kadar açın.



Yıkama tesisatı

3. Motoru çalıştırın ve boş viteste rölanti devrinde çalıştırın.
- ÖNEMLİ: Yıkama sırasında motoru rölantiden daha yüksek bir hızda çalıştırmayın.**
4. Su pompası gösterge deliğinden suyun sabit bir hacimle aktığını kontrol edin. Su beslemesini sürekli izleyerek dıştan takmalı motoru 3-5 dakika yıkamaya devam edin.
 5. Motoru durdurun, suyu kapatın ve hortumu çıkarın.
 6. Tapayı yıkama tesisatına takın.
 7. Pervaneyi takın.

Üst Kaputun Çıkarılması ve Takılması

ÇIKARMA

1. Arka mandalı çıkarın.
2. Kaputun arkasını kaldırın ve ön çengeli açmak için motorun ön kısmına doğru itin.



63227

MONTAJ

1. Ön çengeli takın ve kaputu motorun üzerine yerleştirin.

BAKIM

2. Arka mandalı kilitleyin.

Akü Kontrolü

Uygun motor çalıştırma yeteneğini sağlamak için akü periyodik aralıklarla tetkik edilmelidir.

ÖNEMLİ: Akünüzle birlikte gelen güvenlik ve bakım talimatlarını okuyun.

1. Aküyü servise almadan önce motoru kapatın.
2. Akünün harekete karşı sabit durduğundan emin olun.
3. Akünün kablo uçları temiz, sıkı ve doğru takılmış olmalıdır. Artı uç artıya eksi uç eksiye takılmalıdır.
4. Aküde, terminallerin kazara kısa devre yapmasını önleyici yalıtkan muhafaza bulunduğundan emin olun.

Dış Bakım

Diştan takmalı motorunuz dayanıklı fırın emaye cila ile korunmaktadır. Sık sık deniz temizlik maddeleri ve cilalarla temizleyip cilalayın.

Yakıt Sistemi

YAKIT SİSTEMİ İLE İLGİLİ ÖNLEMLER

⚠ UYARI

Yakıt yanıcı ve patlayıcıdır. Kontak anahtarının kapalı olduğundan ve savlonun motor çalışmayacak şekilde konumlandırıldığından emin olun. Bakım yapılırken bölgede sigara içmeyin veya ateş ya da kıvılcım kaynaklarından uzak durun. Çalışma alanını iyi havalandırılmış olmasını sağlayın ve uzun süre buhara maruz kalmasını engelleyin. Motoru çalıştırmayı denemeden önce daima sızıntı olup olmadığını kontrol edin ve dökülen yakıtı hemen temizleyin.

Yakıt sisteminin her hangi bir parçasına servis yapmadan önce, motoru durdurun ve aküyü çıkarın. Yakıt sistemini tamamen boşaltın. Yakıtı saklamak ya da toplamak için onaylanmış bir kap kullanın. Damlayan yakıtları hemen silin. Yakıt artıklarının toplandığı malzeme hemen uygun bir şekilde elden çıkarılmalıdır. Yakıt sistem servisi iyi havalandırılmakta olan bir alanda yapılmalıdır. Servisin tamamlandığı alanda yakıt sızıntısı olup olmadığını kontrol edin.

YAKIT HATTININ TETKİKİ

Yakıt hattı ve dolum topunu çatlak, balon, sızıntı, sertlik ve diğer bozulma veya hasar belirtilerine karşı gözle muayene edin. Bu durumlardan herhangi biri tespit edildiği takdirde, yakıt hattı veya dolum topu değiştirilmelidir.

YAKIT FİLTRESİNDEN SUYU BOŞALTMA

Yakıt filtresinde su birikintisi ya da tortu olup olmadığını kontrol edin. Yakıtta su varsa filtreyi uygun bir kaba boşaltın. Filtre kirliliği görünüyorsa çıkarın ve değiştirin.

1. Önceki **Yakıt Sistemi ile İlgili Önlemler** bölümünü okuyun.
2. Su ayırmalı yakıt filtresini inceleyin. Su varsa filtre düzeneğinin içindeki kırmızı halka su seviyesinde yüzmelidir.

BAKIM

3. Lastik yuvasıyla birlikte filtre düzeneğini çekip motordaki montaj braketinden çıkarın ve düzeneği motor kaputunun kenarından sallandırın.

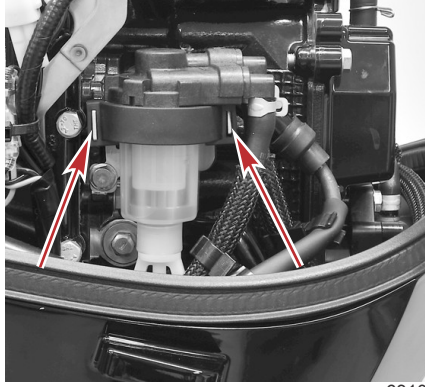

63109

Filtre düzeneği montaj braketi

4. Dişli tahliye tesisatını yaklaşık 2,5 defa döndürerek gevşetin ve filtre haznesindekileri onaylı bir kaba boşaltın. Çevreyi korumak için, dökülen sıvıları hemen temizleyin ve yerel kanun ve düzenlemelere uygun şekilde imha edin.

NOT: İçeriğin onaylı bir kaba boşaltılmasına yardımcı olmak için tahliye tesisatının orta tahliye bağlantısına geçici olarak bir tahliye hortumu takılabilir.



63110

Tahliye tesisatı

5. Varsa tahliye hortumunu çıkarın ve dişli gider tesisatını sıkıştırıp sabitleyin.
6. Filtre düzeneğini montaj braketine takın.

BAKIM

YAKIT FİLTRESİNİN DEĞİŞTİRİLMESİ

Filtrenin Çıkarılması

1. Lastik yuvayla birlikte filtre düzeneğini çekip motordaki montaj braketiinden çıkarın ve düzeneği motor kaputunun kenarından sallandırın.

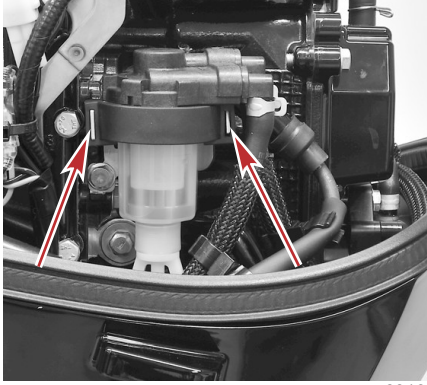

63109

Filtre düzeneği montaj braketi

2. Lastik yuvayı filtre düzeneğinden çıkarın.
3. Kontrol haznesini filtre muhafazasından çıkarın.

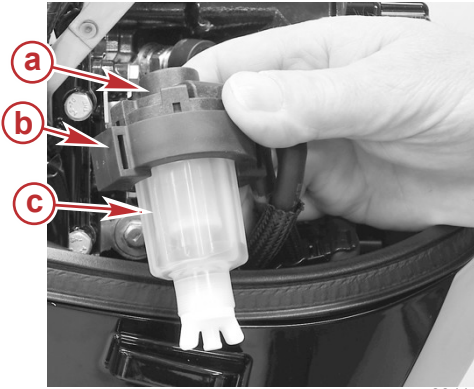

63111

- a** - Filtre muhafazası
- b** - Lastik yuva
- c** - Kontrol haznesi

4. Filtre elemanını filtre muhafazasından çekin.

BAKIM

ÖNEMLİ: Filtre, filtre muhafazasına O halkası ile sabitlenmiş ve contalanmıştır. O halkası filtre muhafazasında kalabilir. O halkası, yakıt filtresi takılmadan önce çıkarılmalıdır.

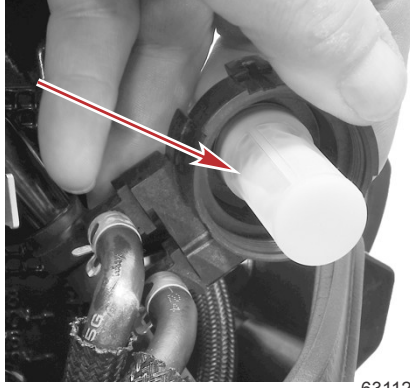

63112

Yakıt filtresi

Filtrenin Takılması

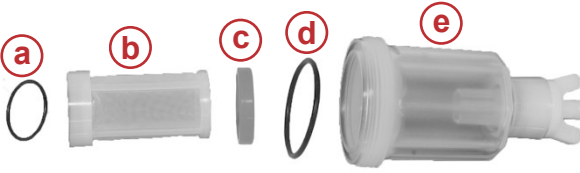

63113

- a-** Yakıt filtresi O halkası contası
- b-** Yakıt filtresi
- c-** Kırmızı halka
- d-** Kontrol haznesi O halkası contası
- e-** Kontrol haznesi

1. Yakıt filtresi O halkası contasını yakıt filtresine takın. O halkasında katlanma veya bükülme olmadığını doğrulayın.



63114

2. O halkasını temiz motor yağı ile yağlayın.

BAKIM

3. Yakıt filtresi elemanını filtre muhafazasına itin. Filtreye aşağıdaki resimde gösterilen konumlardan bastırarak tamamen takıldığından emin olun.

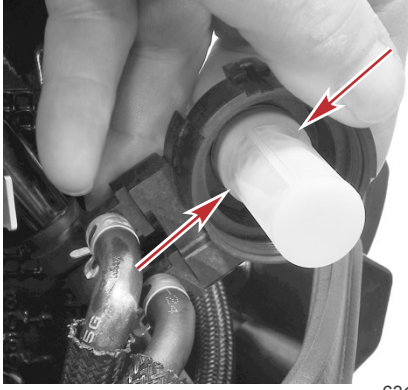

63115

4. Kontrol haznesi O halkası contasını kontrol haznesine takın ve kırmızı halkayı kontrol haznesine yerleştirin.
5. Kontrol haznesini filtre muhafazasına elinizle sıkıştırarak takın.
6. Lastik yuvanın filtre muhafazası ile hizalandığını doğrulayın ve lastik yuvayı takın.

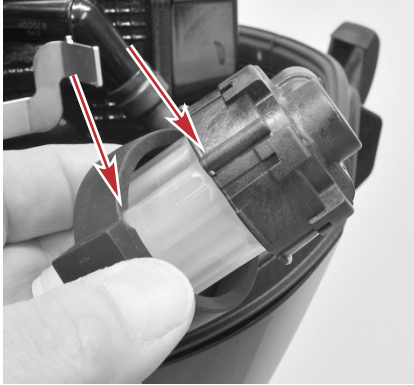

63116

Lastik yuva doğru şekilde hizalanmış

7. Filtre düzeneğini montaj braketine takın.
8. Yakıt hattını motora bağlayın ve motor yakıt sistemini doldurun. Yakıt filtresi alanını sızıntılara karşı kontrol edin. Gerekliyorsa onarın.

BAKIM

Pervanenin Deęiřtirilmesi

⚠ UYARI

Dönen pervaneler ciddi yaralanmaya ya da ölüme yol açabilir. Pervane takılıyken tekneyi asla suyun dışında çalıştırmayın. Bir pervaneyi takmadan ya da çıkarmadan önce, motorun çalışmasını önlemek için tahrik ünitesini boşa alın ve filador durdurma düğmesini devreye sokun. Hava kesici plaka ile pervane arasına tahta takoz koyun.

1. Motorun çalışmaması için buji başlarını bujilerden çıkarın.

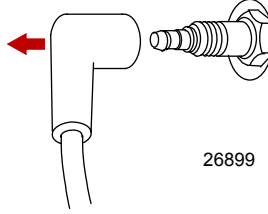

2. Dıştan takmalı motoru boş (N) vitese alın.

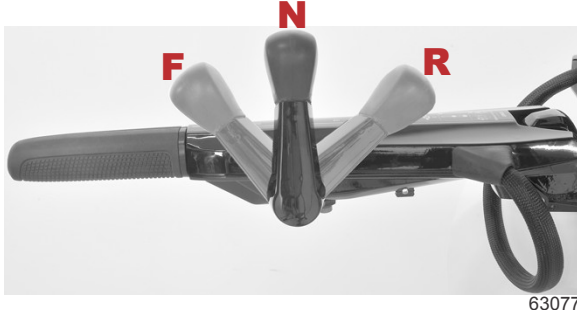

Yekeli modeller

BAKIM



Uzaktan kumandalı modeller

3. Kama pimini düzleştirin ve bir kerpeten kullanarak çekip çıkarın.
4. Pervaneyi sabit tutmak için dişli kutusu ile pervane arasına bir tahta takoz koyun ve pervane somununu sökün.
5. Pervaneyi milden doğrudan çekip çıkarın. Pervane mile sıkışmış ve çıkmıyorsa, pervaneyi çıkarması için yetkili servise başvurun.

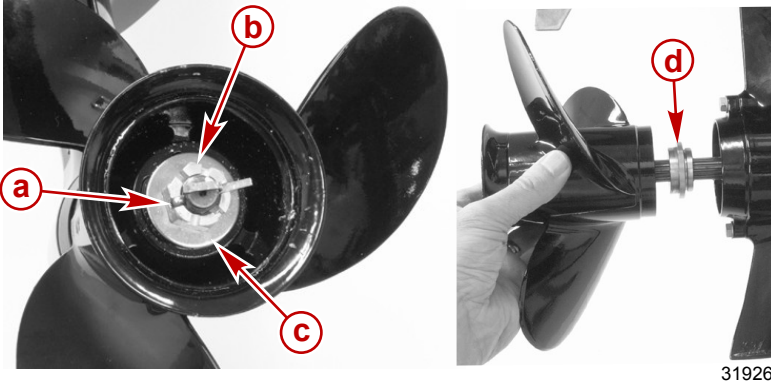

- a- Kamalı pim
- b- Somun
- c- Arka tahrik pulu
- d- Ön tahrik göbeği



ÖNEMLİ: Pervane göbeğinin korozyona uğrayarak pervane miline sıkışmasını (özellikle tuzlu suda) önlemek için, önerilen bakım aralıklarında ve pervanenin her çıkarılışında pervane milinin tamamına önerilen yağı uygulayın.

BAKIM

6. Pervane miline Extreme Grease veya PTFE'li 2-4-C uygulayın.



31927

Boru Ref No.	Tanım	Kullanım Yeri	Parça No.
	Extreme Grease	Pervane mili	8M0071841
	PTFE'li 2-4-C	Pervane mili	92-802859Q 1

7. Ön tahrik göbeğini, daha geniş yarıçap ucu pervaneyle temas edecek şekilde şaftta takın.
8. Şaftta pervaneyi, arka tahrik göbeğini ve pervane somununu takın.
9. Pervaneyi sabit tutmak için dişli kutusu ile pervane arasına bir tahta takoz koyun ve pervane somunu belirtilen torkta sıkın.

NOT: Pervane somunu sıkıldıktan sonra pervane şaftı deliği ile aynı hizaya gelmezse bu durumda somunu delik ile tam hizaya getirmek için daha fazla sıkın.

10. Pervane somununu pervane mili deliği ile hizalayın. Deliğe yeni bir kamalı pim takın ve kamalı pim ucu bu kün.

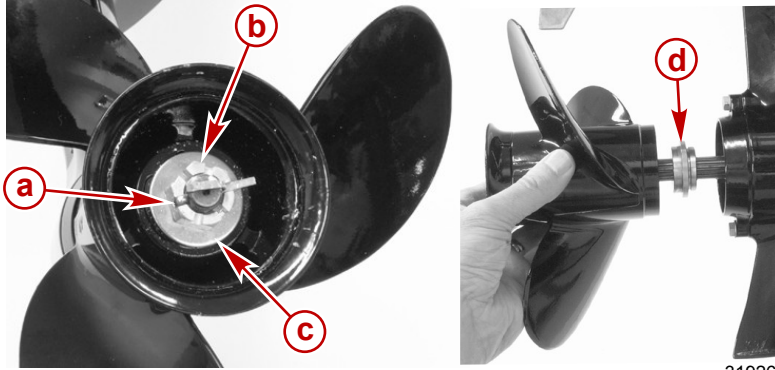

31926

- a** - Kamalı pim
b - Pervane somunu
c - Arka tahrik pulu
d - Ön tahrik göbeği - Geniş yarıçap tarafı pervaneye doğru

BAKIM

Açıklama	Nm	lb-in.	lb-ft
Pervane somunu	12	106,2	-

Sigortaların Değiştirilmesi – Elektrik Marşlı Modeller

ÖNEMLİ: ATC sigortasının plastik muhafaza içine eklenmiş veya mühürlenmiş sigorta elemanı vardır. Bu tip sigorta denizcilikle ilgili işlerde kullanılmalıdır. Denizcilikle ilgili işlerde, patlayıcı buhar toplama olasılığı bulunan ortamlar söz konusudur. ATO sigortalarının elemanları açıktadır ve denizcilikle ilgili işlerde kesinlikle kullanılmamalıdır.

NOT: Her iki sigorta tutucuda da yedek sigorta için alan bulunur. Daima yedek sigorta bulundurun.

Volta j regülatör devresi ve elektrikli marş devresi aşırı yüklenmeden sırasıyla 20 amp ve 15 amp ATC sigortalarla korunur. Bir sigorta atarsa aşırı yüklenmenin nedenini bulmaya ve gidermeye çalışın. Nedeni bulunmadığı takdirde sigorta tekrar atabilir.

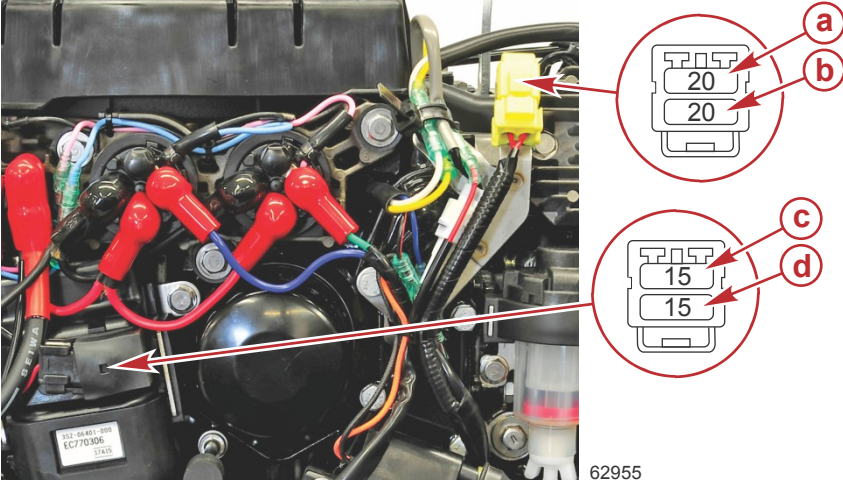

- a - 20 amp sigorta—Volta j regülatör devresi
- b - Yedek 20 amp sigorta
- c - 15 amp sigorta—Elektrikli marş devresi
- d - Yedek 15 amp sigorta

15 amp sigortaya erişmek için, lastik ECM yuvasındaki cepten sigorta bloğunu çıkarın. Ardından sigorta bloğundan kapağı çıkarın.

Sigortayı çıkarın ve sigortanın içindeki gümüş renkli bandı inceleyin. Bant kopmuşsa, sigortayı değiştirin. Sigortayı aynı kapasitedeki bir sigorta ile değiştirin.

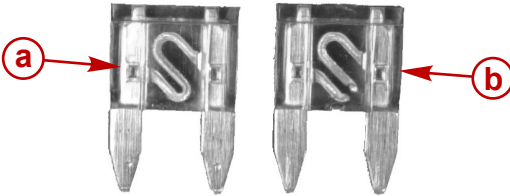

Atmış sigortayı belirleme

- a - Sağlam sigorta
- b - Atmış (yanmış) sigorta

28619

BAKIM

Buji Kontrolü ve Deęiřtirme

⚠ UYARI

Hasar görmüş buji pabuçları motor kaputu altındaki yakıt buharını ateşleyebilir; bu yangın veya patlamaya yol açarak ciddi yaralanmalara ya da can kaybına olabilir. Buji pabuçlarının hasar görmesini önlemek için, bujileri sökarken keskin veya madeni gereçler kullanmayın.

1. Buji pabuçlarını sökün. İki lastik pabucu hafifçe döndürerek çekip çıkarın.

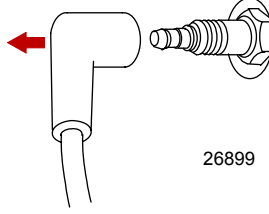

2. Kontrol etmek üzere bujileri sökün. Elektrot aşınma veya yalıtkan maddede sertleşme, çatlama, kırılma, köpürme veya kirlenme varsa bujiyi deęiřtirin.

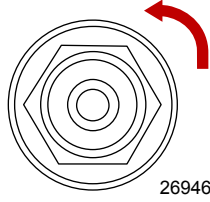

3. Buji tırnak aralığını belirtilen değere göre ayarlayın.

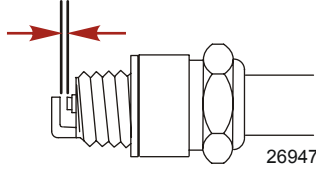

Buji	
Buji tırnak aralığı	0,9 mm (0.035 in.)

4. Bujileri yerine takmadan önce, buji yuvalarını kirden arındırın. Bujileri parmaklarınızla olduęu kadar sıkıştırın, ardından da 1/4 tur daha veya belirtilen torkla sıkıştırın.

Açıklama	Nm	lb-in.	lb-ft
Buji	20	177	-

Zamanlama Kayışı Kontrolü

Zamanlama kayışını kontrol edin. Aşağıdaki durumlardan biri söz konusuysa kayışı deęiřtirin:

- Kayışın arka tarafında veya kayış dişlerinin tabanında çatlaklar

BAKIM

- Diş köklerinde aşırı aşınma
- Lastik bölümün yağla şişmesi
- Kayış yüzeylerinde sertleşme
- Kayışın kenarlarında veya dış yüzeylerinde aşınma izleri

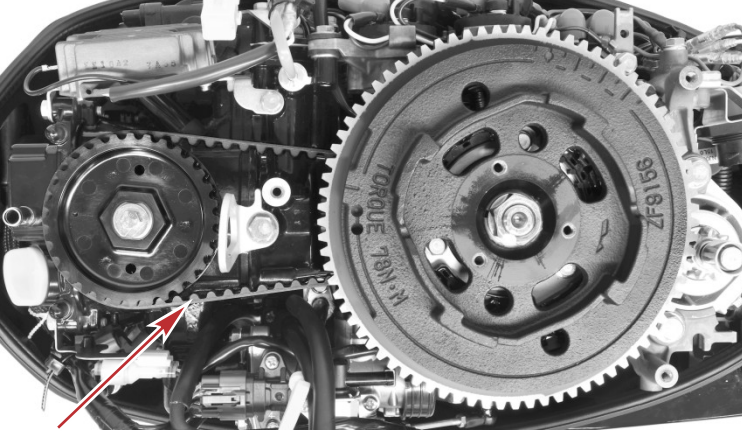

62878

Motor Yağı

YAĞ FİLTRESİNİ DEĞİŞTİRME



62880

Yağ filtresi

1. Motoru sancak tarafına doğru tamamen çevirin.

NOT: Hareket kayışları olan modellerde, iskele tarafındaki hareket kayışının bir ucunu geçici olarak çıkarın. Bu sayede motor tam yatırma konumundayken döndürülebilir.

BAKIM

2. Üst kaputu çıkarın ve yağ filtresi tahliye hortumunu motorun önündeki saklama konumundan çıkarın.



64178

Yağ filtresi tahliye hortumu

3. Motoru yukarı kaldırın ve dıştan takmalı motoru tam yatırma konumuna kilitleyin. Filtrenin içindeki yağın motorun içine boşalması için birkaç dakika bekleyin.
4. Yağ filtresi tahliye hortumunu onaylı kaba yönlendirin.

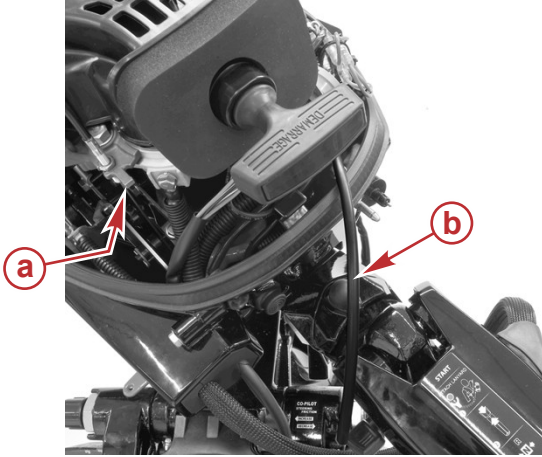

a - Tahliye hortumu saklama konumu

b - Tahliye hortumu

64179

5. Yağ filtresini saat yönünün tersine çevirerek çıkarın. Gerekirse kabloları dikkatle kenara çekip yağ filtresi anahtarına yer açın.
6. Dökülen yağları silin.
7. Montaj tabanını temizleyin. Filtre contasına ince bir kat temiz yağ sürün. Gres kullanmayın. Yeni filtreyi takın. Conta tabana temas ettiğinde, filtreyi 3/4 ila 1 tur daha sıkıştırın.

BAKIM

- Yağ filtresine erişmek için herhangi bir parça taşındıysa veya çıkarıldıysa bu parçaları asıl konumlarına geri koyun veya uygun şekilde monte edin.

MOTOR YAĞINI BOŞALTMA

- Dıştan takmalı motoru tam kalkık konumda kilitleyin.
- Dıştan takmalı motoru tahliye deliği aşağıya bakacak şekilde konumlandırın.
- Boşaltma tapasını açın ve uygun bir kaba içindeki yağı boşaltın.

ÖNEMLİ: Yağı değiştirirken karter yağ pompası kullanmayın, aksi takdirde motor hasar görebilir.

- İlk yağ boşaltıldıktan sonra, tahliye tapasını geçici olarak yerine takın. Yatırma kilidini açın ve dıştan takmalı motoru indirin. Motorda kalan yağın tahliyeye dönmesi için bir dakika bekleyin. Dıştan takmalı motoru tam kalkık konumuna döndürün ve yağın kalanını boşaltın.
- Tahliye tapası contasını inceleyin ve zarar görmüşse değiştirin. Tahliye tapasının üzerindeki contayı yağlayın ve yerine takın. Belirtilen torcla sıkın.



Açıklama	Nm	lb-in.	lb-ft
Tahliye tapası	23,7	-	17,5

KARTERİ YAĞ İLE DOLDURMA

ÖNEMLİ: Yağ seviyesini çalışma aralığının (üst delik) tepesine kadar doldurmaya çalışmayın. Yağ seviyesi, üst ve alt delik arasındaki çalışma aralığında görüldüğü sürece doğrudur.

- Dıştan takmalı motoru düz bir çalışma konumuna getirin.

BAKIM

2. Yağ doldurma kapağını açın ve önerilen yağ seviyesi çalışma aralığının orta noktasına gelinceye kadar yağ ekleyin. Boş kartere yaklaşık 1,0 litre (1,1 ABD kuart) yağ eklenmesi, yağ seviyesinin yağ seviyesi aralığının orta noktasına gelmesini sağlar. Yağ doldurma kapağını yerine takın.

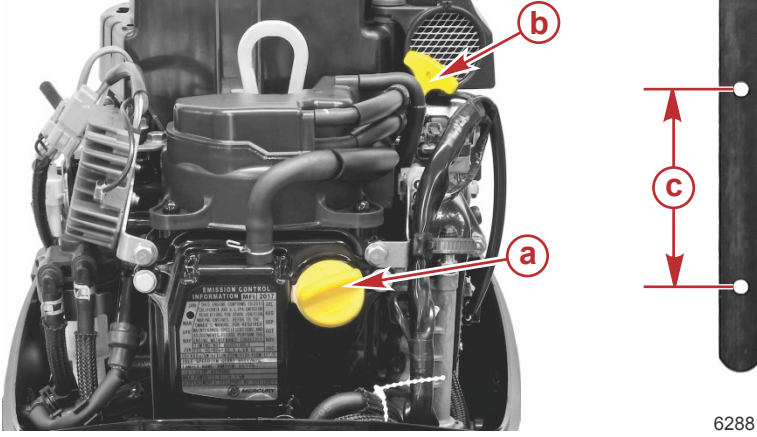

- a - Yağ doldurma kapağı
- b - Yağ çubuğu
- c - Yağ seviyesi çalışma aralığı

3. Soğutma suyu düzgün şekilde sağlanırken, motoru beş dakika boyunca rölantiye alın ve sızıntı olup olmadığını kontrol edin. Motoru durdurun ve yağ çubuğundaki yağ seviyesini kontrol edin. Gerekliyse yağ ekleyin.

Korozyon Kontrol Anotları ve Süreklilik Teli

Dıştan takmalı motorunuzda dört adet korozyon kontrol anodu bulunur. Anot, dıştan takmalı motorda yer alan metaller yerine kendi metalinin yavaş yavaş erimesini sağlayarak motorun galvanik korozyona karşı korunmasına yardımcı olur. Süreklilik teli, düzgün bir bağlantı devresi olması için zarar görmemiş olmalıdır. Bu bağlantı süreklilik devresi olmazsa korozyon hızlanır.

Anotlar, özellikle korozyonun hızlandığı tuzlu suda kullanım durumlarında periyodik kontrol gerektirir. Bu korozyon korumasını sürdürmek için, anot tamamen korozyona uğramadan değiştirilmelidir. Anodun etkinliğini azaltacağı için, hiçbir zaman anodun üzerine boya veya koruyucu kaplama uygulamayın.

Anotların yeri şöyledir:

BAKIM

- Bir anot, göbek kısmının sancak tarafında, havalandırmayı engelleyen plakanın hemen üstüne monte edilmiştir. Bir vida ve somun anodu göbeğe sabitler.

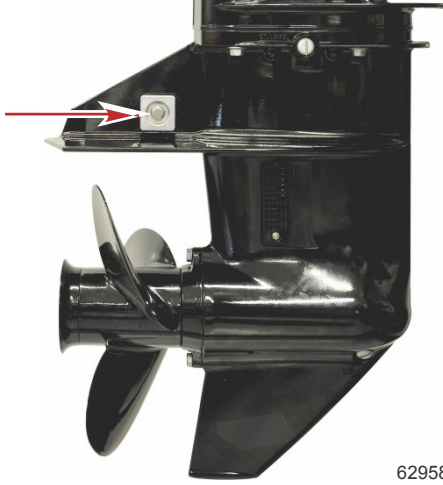

62958

- Bir anot, alt motor bağlantısının altında yer alır. Bir vida anodu ve iki süreklilik telini bağlantıya sabitler.

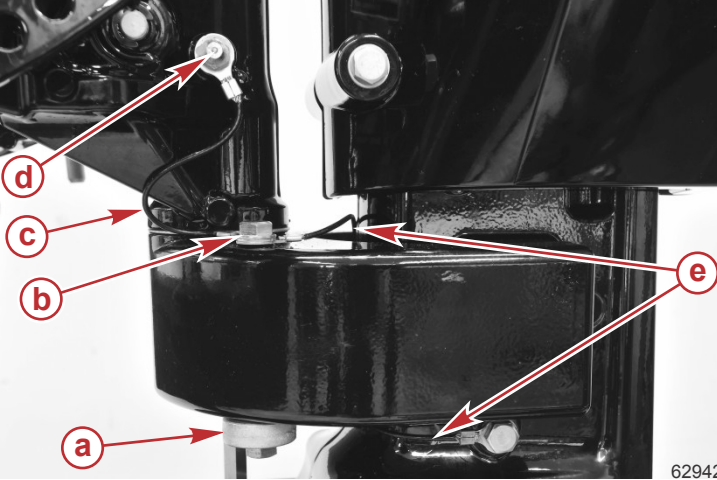

62942

- a-** Anot
- b-** Vida
- c-** Süreklilik teli (döner braketten alt bağlantıya)
- d-** Yağlama tesisatı
- e-** Süreklilik teli (alt bağlantıdan tahrik mili muhafazasına)

BAKIM

- İki anot, kırç ayna braketlerinin altına yakın bir yerde bulunur. Anotlar, braketlere vidalarla sabitlenmiştir.

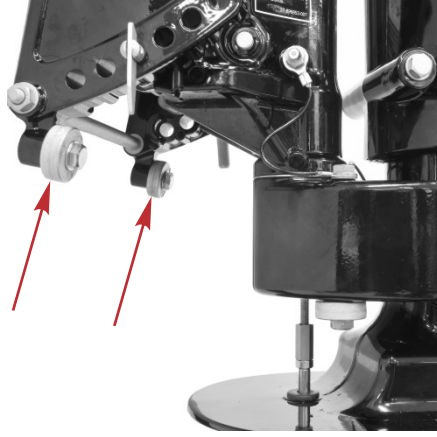

62959

Bir anodu monte ederken, bağlantıları belirtilen torkla sıkıştırdığınızdan emin olun.

Açıklama	Nm	lb-in.	lb-ft
Anot bağlantıları	6	53	-

Yağlama Noktaları

- Aşağıdakileri PTFE'li 2-4-C veya Extreme Grease ile yağlayın.

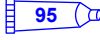
Boru Ref No.	Tanım	Kullanım Yeri	Parça No.
	Extreme Grease	Döner braket, kırç ayna kelepçe vidaları, yatırma tüpü, pervane mili, dümen kablosu yağlama	8M0071841
	PTFE'li 2-4-C	Döner braket, kırç ayna kelepçe vidaları, yatırma tüpü, gaz/vites kabloları, dümen kablosu yağlama noktası	92-802859Q 1

BAKIM

- Döner braket yağlama noktası



- Yatırma tüpü yağlama noktaları.
- Kıç ayna kelepçe vidaları yağlama noktaları.

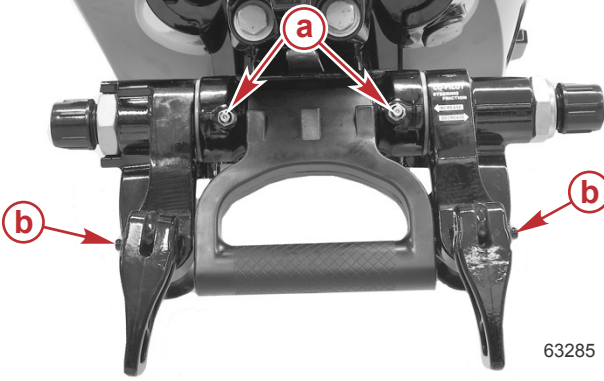

- a** - Yatırma tüpü yağlama noktaları
- b** - Kıç ayna kelepçe vidaları yağlama noktaları

BAKIM

- Dmen kablosu yaęlama noktaları (varsa) - Dıştan takmalı motoru dndrerek dmen kablosunun ucunu dıştan takmalı motor yatırma tpnn iine ekin. Dmen kablosunu baęlantı noktasından yaęlayın.

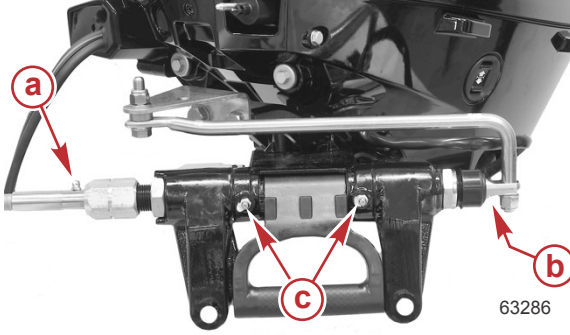

- a - Dmen kablosu yaęlama noktası
- b - Dmen kablosu ucu
- c - Yatırma tp yaęlama noktaları

⚠ UYARI

Kablo yaęlama iřleminin yanlış yapılması, hidrolğin kilitlenmesine neden olabilir ve bu durum tekne kontrolnn kaybindan dolayı ciddi yaralanmalara ya da lme yol aabilir. Yaęı uygulamadan nce dmen kablosunun ucunu tamamen ekin.

2. Ařaęıdakileri hafif aęırlıklı yaęla yaęlayın.
 - Dmen baęlantı ubuęu destek noktaları - Noktaları yaęlayın.

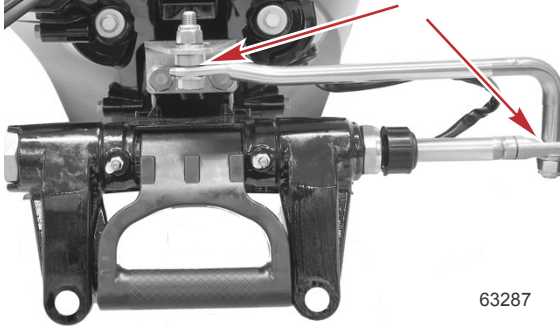

3. Ařaęıdakileri Extreme Grease veya PTFE'li 2-4-C ile yaęlayın.

Boru Ref No.	Tanım	Kullanım Yeri	Para No.
	Extreme Grease	Pervane mili	8M0071841
	PTFE'li 2-4-C	Pervane mili	92-802859Q 1

BAKIM

- Pervane mili – Pervanenin çıkarılması ve takılması için bkz. **Pervane Değişirme**. Pervane göbeğinin korozyon sonucunda mile kaynamasını önlemek için pervane milinin tamamını yağ ile kaplayın.



31927

Vites Kutusu Yağı

VITES MUHAFAZASI YAĞINI BOŞALTMA VE İNCELEME

⚠ UYARI

Dönen pervaneler ciddi yaralanmaya ya da ölüme yol açabilir. Pervane takılıken tekneyi asla suyun dışında çalıştırmayın. Bir pervaneyi takmadan ya da çıkarmadan önce, motorun çalışmasını önlemek için tahrik ünitesini boşa alın ve filador durdurma düğmesini devreye sokun. Hava kesici plaka ile pervane arasına tahta takoz koyun.

1. Vites muhafazasının altına temiz bir tahliye tavası yerleştirin ve doldurma ve havalandırma vidalarını contalarla birlikte muhafazadan çıkarın.

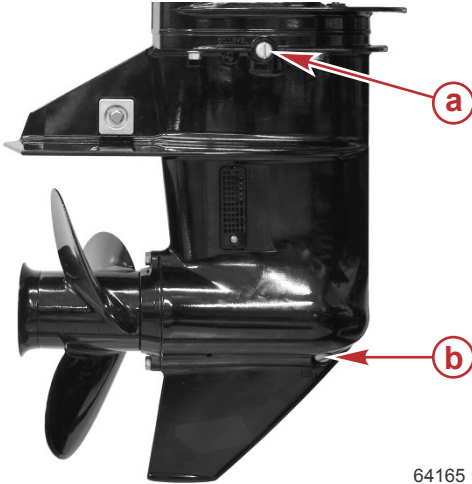

- a - Havalandırma vidası
- b - Doldurma vidası

64165

2. Yağda metal parçacıkları olup olmadığını kontrol edin. Toza benzer az miktarda ince metal parçacıklarının bulunması normal aşınmayı gösterir. Daha büyük parçacıkların ve çok miktarda ince parçacıkların bulunması, vites muhafazasının sökülmesi ve parçaların incelenmesi gerektiğini gösterir.

BAKIM

3. Vites yağının rengine dikkat edin. Beyaz veya krem rengi, yağda su bulunduğunu gösterir. Tahliye tavaşını kontrol ederek yağdan ayrılan su olup olmadığına bakın. Vites yağında su bulunması, yağ contalarının, conta yüzeylerinin, O halkalarının ve vites muhafazası parçalarının sökölüp incelenmesi gerektiğini gösterir. Sökmenden önce vites kutusunda basınç kontrolü yapın.

NOT: Vites kutusu ilk kez boşaltılırken, düzenek yağı ile vites yağının karışmasından dolayı yağ krem rengi görünebilir. Bu su girdiğini göstermez. Sonraki vites kutusu tahliyesinde yağ krem veya süt rengindeyse su olabilir. Vites kutusu, sökölme ve tüm contalar, yalıtkanlar ve O halkaları deęiştirilmelidir. Tüm parçaları su hasarına karşı kontrol edin.

NOT: Kısa süre önce çalıştırılmış bir vites kutusundan boşaltılan vites yağı, sallanmadan/hava temasından dolayı açık kahverengi olur. Durgunlaşan yağ, berrak sarı-kahverengi olur.

DIŞLI KUTUSU YAĞLAMA KAPASİTESİ

Yaklaşık 460 ml (15,6 fl oz).

DIŞLI KUTUSU YAĞLAYICI ÖNERİLERİ

Mercury veya Quicksilver Premium Özel Kalite veya Yüksek Performans Dişli Yağlayıcı.

DIŞLI KUTUSUNU DOLDURMA

1. Dıştan takmalı motoru dikey çalışma konumuna veya tam yatırma konumuna yerleştirin.
2. Havalandırma tapasını havalandırma deliğinden çıkarın.
3. Yağ tüpünü doldurma deliğine yerleştirin ve havalandırma deliğinden görünene kadar yağ ekleyin.

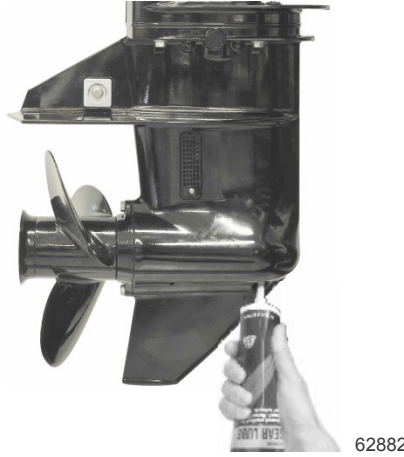

ÖNEMLİ: Conta pullarını yeni conta pulları ile deęiştirin.

4. Yağ eklemeyi durdurun. Yağ tüpünü çıkarmadan önce havalandırma tapasını ve contasını yerine takın.
5. Yağ tüpünü çıkarın ve temizlenen doldurma/tahliye tapasını ve yeni conta pulunu takın.

BAKIM

Varsa Elektrikli Yatırma Sıvısının Kontrol Edilmesi

1. Dıştan takmalı motoru tamamen yukarı kaldırın ve yatırma destek kolunu takın.

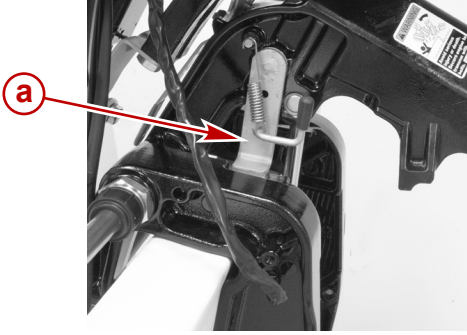

a - Eğme destek manivelası

31919

2. Dolum kapağını çıkararak sıvı seviyesini kontrol edin. Sıvı seviyesi, doldurma deliğinin altı ile aynı seviyede olmalıdır. Mercury ya da Quicksilver Hidrolik Trim ve Dümen Sıvısı ekleyin. Bunlar yoksa, otomobiller için olan otomatik şanzıman sıvısı (ATF) kullanın.

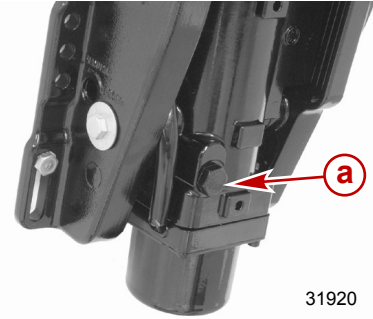

a - Doldurma kapağı

31920

Su Altında Duran Dıştan Takmalı Motorlar

Su altında duran bir dıştan takmalı motora sudan çıkarıldıktan sonra birkaç saat içinde yetkili servis tarafından bakım yapılması gerekecektir. Motorun açık havayla temas etmesinden kaynaklanacak korozyonu önlemek için yetkili servis tarafından hemen bakıma alınması son derece önemlidir.

SAKLAMA

Depoya Kaldırma Hazırlığı

Hazırlama sırasında dikkat etmeniz gereken en önemli şeyler motorunuzu pastan, korozyondan ve içinde kalabilecek suyun donmasından korumaktır.

Aşağıdaki saklama prosedürleri, motorunuzu mevsimlik veya daha uzun sürelerle (iki ay veya fazlası) saklamaya hazırlanırken izlenmelidir.

DİKKAT

Yeterli soğutma suyunun olmaması durumunda motor, su pompası ve diğer parçalar aşırı ısınır ve zarar görür. Kullanım sırasında su girişlerine yeterli suyu sağlayın.

YAKIT SİSTEMİ

ÖNEMLİ: Alkol içeren benzin (Etanol ya da Metanol)depolama süresinde asit oluşumuna dolayısıyla da zarara neden olur. Kullanılmakta olan benzin alkol içeriyor idiyse, yakıt tankından, uzak yakıt hattından ve motor yakıt sisteminden bunu mümkün olduğu kadar artırmak gerekmektedir.

Cila ve çapak yapmaması için yakıt tankı ile motor yakıt sistemini stabilize edilmiş (muameleden geçmiş) yakıt ile doldurun. Aşağıdaki talimatlarla devam edin.

- Taşınabilen yakıt tankı—Gerekli miktardaki rutubet emiciyi (kabin üzerindeki talimatlara uyararak) yakıt deposuna doldurunuz. Rutubet emicinin yakıt ile tam karışmasını sağlamak için yakıt tankını öne ve arkaya doğru sallayın.
- Sabit Yakıt Deposu—Gerekli miktarda benzin stabilizörünü (kapta yazan talimatları izleyin) ayrı bir kaba dökün ve yaklaşık 1 Litre (1 US qt) benzinle karıştırın. Bu karışımı yakıt tankına dökün.
- Yakıt filtresi kontrol haznesini çıkarın ve içeriğini uygun bir kaba boşaltın. Filtrenin çıkarılması ve takılması için bkz. **Bölüm 6 - Yakıt Sistemi**. Yakıt filtresi kontrol haznesine 3 cc (1/2 tsp) Quickstor Yakıt Dengeleyici ekleyin ve takın.

Boru Ref No.	Tanım	Kullanım Yeri	Parça No.
 124	Quickstor Yakıt Dengeleyici	Yakıt filtresi kontrol haznesi	92-8M0047922

- Dıştan takmalı motoru suya indirin veya soğutma suyu dolaşımını sağlamak için bir yıkama bağlantı parçasını bağlayın. Motoru 15 dakika çalıştırarak motor yakıt sisteminin dolmasını sağlayın.

Motorun Dış Elemanlarının Korunması

- **Bakım - Tetkik ve Bakım Programı** bölümünde yer alan bütün motor bileşenlerini yağlayın.
- Boyadaki çentikleri rötuşlayın. Rötuş boyası için yetkili satıcınıza başvurun.
- Dış metal yüzeylere (korozyon kontrol anotları dışında) Quicksilver veya Mercury Precision Yağlayıcıları Korozyon Önleyici sprey sıkın.

Boru Ref No.	Tanım	Kullanım Yeri	Parça No.
 120	Korozyon Korumucu	Dış metal yüzeyler	92-802878Q55

Motor İç Parçalarının Korunması

- Bujileri sökün ve her bir buji deliğine yaklaşık 30 ml (1 oz.) motor yağı ekleyin veya beş saniye boyunca her silindirin içine depolama sızdırmazı spreyi püskürtün.
- Yağı silindirlere dağıtmak için volanı elinizle defalarca döndürün. Bujileri takın.
- Motor yağını değiştirin.

SAKLAMA

Dişli Kutusu

- Dişli kutusu yağlayıcısını boşaltın ve tekrar doldurun (bkz. **Dişli Kutusu Yağlayıcısı**)

Dıştan Takmalı Motorun Depolanmak Üzere Konumlandırılması

DİKKAT

Dıştan takmalı motoru yatırma konumunda saklamak motorun hasar görmesine neden olabilir. Soğutma sıvısı kanalında kalan su veya dişlideki pervane egzoz çıkışında biriken yağmur suyu donabilir. Dıştan takmalı motoru ünitesini tam aşağı konumuna getirin.

- Dıştan takmalı motoru dik konumda, motorun ön tarafı (yeke) yukarı gelecek şekilde yatay konumda veya iskele tarafı üzerinde saklayın.



63254

Dik konum

- İskele tarafındaki alt kaputta, motor aşağı doğru yatarken saklandığında kaputa verilen zararı azaltan iki tampon bulunur. Motorun iskele tarafı üzerinde saklanması, yağın karterden sızarak silindirlere veya karter havalandırma sistemine girmesini engeller. Üst kaputun kış tarafında da tamponlar bulunur.



63255

SAKLAMA

Akünün Saklanması

- Akü üretici firmasının saklama ve şarj etme talimatlarını izleyin.
- Pili tekneden çıkarın ve su seviyesini ölçün. Gerekirse şarj edin.
- Pili serin ve kuru bir yerde saklayın.
- Su düzeyini periyodik olarak kontrol edin ve saklama sırasında pili şarj edin.

SORUN GIDERME

Marş Motoru Motoru Kranklamıyor (Elektrikli Marşlı Modeller)

MUHTEMEL NEDENLER

- Marş devresindeki 15 amp sigorta atmıştır. Bkz. **Bakım** bölümü.

NOT: *Ters akü bağlantısı 15 amp sigortanın atmosferine neden olur.*

- Motor nötr pozisyona geçmiyor.
- Akü zayıf, akü bağlantıları korozyona uğramış ya da gevşek.
- Kontak anahtarı/marş düğmesi arızası.
- Kablolama ya da elektrik bağlantısı hatası.
- Starter motoru ya da starter solenoidi hatası.

Motor Çalışmıyor

OLASI NEDENLERİ

- Savio durdurma düğmesi çalışma (RUN) konumunda değildir.
- Marş prosedüründe hata vardır. Bkz. **Çalıştırma** bölümü.
- Benzin eski veya kirlidir.
- Motora yakıt gitmiyordur.
 - Yakıt deposu boştur.
 - Yakıt deposu havalandırma deliği kapalı veya tıkalıdır.
 - Yakıt hattı ayrılmış veya bükülmüştür.
 - Dolum topu sıkılmamıştır.
 - Dolum topu emniyet vanası arızalıdır.
 - Yakıt filtresi tıkalıdır. Bkz. **Bakım** bölümü.
 - Yakıt pompası arızalıdır.
 - Yakıt deposu filtresi tıkalıdır.
- Ateşleme veya elektronik yakıt enjeksiyon sistemi parçası arızalıdır.
- Bujiler kirlenmiş veya arızalıdır. Bkz. **Bakım** bölümü.

Motor Düzensiz Çalışıyor

MUHTEMEL NEDENLER

- Yağ basıncı düşüktür. Yağ seviyesini kontrol edin.
- Bujiler kirlenmiş veya arızalıdır. Burgu Kayışı **Bakım** bölümündeki.
- Kurulum ve ayarlar yanlıştır.
- Yakıt motordan dışarı çıkamıyordur.
 - a. Motor yakıt filtresi tıkalıdır. Bkz. **Bakım** bölümü.
 - b. Yakıt deposu filtresi tıkalıdır.
 - c. Yerleşik sabit tipteki yakıt depolarında bulunan antisifon vana sıkışmıştır.
 - d. Yakıt hattı bükülmüş ve kısılmıştır.
- Yakıt pompası arızalıdır.
- Ateşleme sistemi bileşeninde arıza vardır.

SORUN GIDERME

Performans Kaybı

MUHEMEL NEDENLER

- Yağ basıncı düşüktür. Yağ seviyesini kontrol edin.
- Uyarı sistemi etkindir.
- Gaz tam açık değildir.
- Pervane hasarlı veya yanlış büyüklüktedir.
- Gaz kolu bağlantı kurulumu yanlıştır.
- Tekne aşırı yüklü veya yük yanlış dağıtılmıştır.
- Sintinede fazla su vardır.
- Teknenin altı kirli veya hasarlıdır.

Akü Şarj Tutmuyor

MUHEMEL NEDENLER

- Sigorta atmıştır.
- Akü bağlantıları gevşemiş veya çürümüştür.
- Aküdeki elektrolit seviyesi düşüktür.
- Akü eskimiş veya verimi düşüktür.
- Fazla elektrikli aksesuar kullanılmaktadır.
- Redresör, alternatör veya voltaj regülatöründe arıza vardır.

ÜRÜN SAHİBİ SERVİS YARDIMI

Servis Yardımı

YEREL ONARIM SERVİSİ

Mercury MerCruiser dıştan takma motorlu teknенizin servise ihtiyacı olduğunda, her zaman yetkili satıcınıza götürün. Motorunuza düzgün servis verebilmesi için fabrika eğitilmiş teknisyenler, özel gereçler, donanım ve orijinal Quicksilver parça ve aksesuarları yalnızca Mercury ürünlerinde uzmanlaşmış yetkili satıcılarda vardır.

NOT: Quicksilver parça ve aksesuarları motorunuz için Mercury Marine tarafından özel olarak tasarlanmış ve üretilmiştir.

EVĐEN UZAK SERVİS

Yerel yetkili servisinizden uzaktaysanız ve servise ihtiyacınız olursa, size en yakın yetkili servisle temasa geçin. Herhangi bir nedenle servis alamamanız durumunda, size en yakın Bölgesel Hizmet Merkeziyle temasa geçin. A.B.D. ve Kanada dışında, size en yakın Marine Power Uluslararası Hizmet Merkezi ile temasa geçin.

ÇALINTI GÜÇ PAKETİ

Güç paketinizin çalınması halinde, derhal yerel makamlara ve Mercury Marine'e model ve seri numarasını ve bulunması halinde haber verilecek kişiyi bildirin. Bu bilgiler, çalıntı güç paketlerinin bulunmasında yetkililere ve yetkili satıcılara yardımcı olması amacıyla Mercury Marine'de bir veri tabanında tutulmaktadır.

SUYA DÜŞME SONRASINDA DİKKAT EDİLECEK HUSUSLAR

1. Sudan çıkarmadan önce, Mercury yetkili satıcısıyla temasa geçin.
2. Sudan çıkarıldıktan sonra, güç paketine ciddi hasar gelmesini önlemek için derhal Mercury yetkili satıcısı tarafından bakım yapılmalıdır.

YEDEK SERVİS PARÇALARI

⚠ UYARI

Yangın veya patlama tehlikesinden sakının. Mercury Marine ürünleri üzerindeki elektrik, ateşleme ve yakıt sistemi elemanları yangın ve patlama riskini en aza indirmek için federal ve uluslararası standartlara uygundur. Bu standartlara uygun olmayan yedek parçalar veya yakıt sistemi elemanlarını kullanmayın. Elektrik ve yakıt sistemlerine bakım yaparken, tüm elemanları doğru şekilde monte edin ve sıkın.

Deniz motorlarının ömürlerinin büyük kısmı boyunca tam gaza yakın veya tam gazda çalışmaları beklenir. Ayrıca hem tatlı hem de tuzlu su ortamlarında kullanılmaları beklenir. Bu şartlar, pek çok özel parçayı gerekli kılar.

PARÇA VE AKSESUAR TALEPLERİ

Orijinal Mercury Precision Parts® veya Quicksilver Marine Parts and Accessories® yedek parçalarına ve aksesuarlarına ilişkin bütün talepler yerel yetkili satıcınıza yönlendirilmelidir. Satıcılar, stokta bulunmamları halinde parça ve aksesuarları sizin için sipariş edecek uygun sistemlere sahiptir. **Motor modeli ve seri numarası** doğru parçaların siparişi için gereklidir.

SORUN ÇÖZME

Mercury ürününüzden memnuniyetiniz, yetkili satıcınız ve bizim için önemlidir. Güç paketiniz hakkında bir sorun, soru veya endişeniz olduğu takdirde, yetkili satıcınıza veya herhangi bir Mercury yetkili satıcısına başvurabilirsiniz. Daha fazla yardım almak için:

1. Yetkili servis satış müdürü veya servis müdürü ile görüşün.
2. Yetkili servisinden çözölemeyen bir soru, sorun veya endişeniz olduğu takdirde, yardım almak için lütfen Mercury MerCruiser Hizmet Bürosuyla temasa geçin. Mercury Marine, tüm sorunlarınızı çözmek için siz ve yetkili servisle birlikte çalışacaktır.

Müşteri Servisi aşağıdaki bilgilere ihtiyaç duyacaktır:

- Adınız ve adresiniz

ÜRÜN SAHIBI SERVIS YARDIMI

- Gün içinde erişim için telefon numaranız
- Güç paketinizin modeli ve seri numaraları
- Yetkili satıcınızın adı ve adresi
- Sorunun türü

MERCURY MARINE MÜŞTERİ SERVİSİ İÇİN İLETİŞİM BİLGİLERİ

Yardım için bölgenizdeki ofisle telefon, faks veya posta yoluyla irtibata geçin. Lütfen posta ve faks yazışmalarında size gün içinde ulaşabileceğimiz bir telefon numarası vermeyi unutmayın.

ABD, Kanada		
Telefon	İngilizce +1 920 929 5040 Fransızca +1 905 636 4751	Mercury Marine W6250 Pioneer Road P.O. Box 1939 Fond du Lac, WI 54936-1939
Faks	İngilizce +1 920 929 5893 Fransızca +1 905 636 1704	
Web sitesi	www.mercurymarine.com	

Avustralya, Pasifik		
Telefon	+61 3 9791 5822	Brunswick Asia Pacific Group 41-71 Bessemer Drive Dandenong South, Victoria 3175 Avustralya
Faks	+61 3 9706 7228	

Avrupa, Orta Doğu, Afrika		
Telefon	+32 87 32 32 11	Brunswick Marine Europe Parc Industriel de Petit-Rechain B-4800 Verviers, Belçika
Faks	+32 87 31 19 65	

Meksika, Orta Amerika, Güney Amerika, Karayipler		
Telefon	+1 954 744 3500	Mercury Marine 11650 Interchange Circle North Miramar, FL 33025 A.B.D.
Faks	+1 954 744 3535	

Japonya		
Telefon	+072 233 8888	Kisaka Co., Ltd. 4-130 Kannabecho, Sakai-ku Sakai-shi, Osaka 590-0984, Japonya
Faks	+072 233 8833	

Asya, Singapur		
Telefon	+65 65466160	Brunswick Asia Pacific Group T/A Mercury Marine Singapore Pte Ltd 29 Loyang Drive Singapur, 508944
Faks	+65 65467789	

Literatürü Sipariş Etme

Literatürü sipariş etmeden önce, güç paketinizle ilgili aşağıdaki bilgileri hazır edin:

Model		Seri Numarası	
Beygir gücü		Yılı	

ÜRÜN SAHİBİ SERVİS YARDIMI

ABD VE KANADA

Mercury Marine güç paketiniz için ek yayınları sipariş etmek için en yakın Mercury Marine satıcınıza veya aşağıdaki adrese başvurun:

Mercury Marine		
Telefon	Faks	Posta
(920) 929-5110 (Sadece ABD)	(920) 929-4894 (Sadece ABD)	Mercury Marine Kime: Publications Department P.O. Box 1939 Fond du Lac, WI 54935-1939

ABD VE KANADA DIŞINDA

Güç paketiniz için ek yayınları sipariş etmek için en yakın Mercury Marine yetkili servis merkezi ile temasa geçin.

Aşağıdaki sipariş formunu ödeme ile aşağıdaki adrese gönderin:	Mercury Marine Kime: Publications Department W6250 West Pioneer Road P.O. Box 1939 Fond du Lac, WI 54936-1939
Nakliye adresi: (Lütfen bu formu kopyalayın, basın veya yazın – Bu sizin nakliye etiketinizdir)	
İsim	
Adres	
Şehir Eyalet, İl	
ZIP veya posta kodu	
Ülke	

Miktar	Eleman	Stok Numarası	Fiyat	Toplam
			.	.
			.	.
			.	.
			.	.
			.	.
			Toplam Ödeme	.

MOTOR MONTAJI

Teknenin Beygir Gücü Kapasitesi

⚠ UYARI

Teknenin maksimum beygir gücünün aşılması ciddi yaralanmaya ya da ölüme neden olabilir. Teknenin aşırı güçle yüklenmesi tekne dümen ve seyir özelliklerini etkileyebilir ya da kıç yatırmasını kırabilir. Teknenin maksimum güç oranını aşan bir motor takmayın.

Teknenizi yüksek devirde kullanmayın ya da aşırı yükte çalıştırmayın. Çoğu teknede, belirli federal yönetmelikler doğrultusunda imalatçı firma tarafından belirlenmiş ve kabul edilebilir azami güç ve yükü belirten gerekli bir kapasite plakası bulunur. Şüpheniz varsa, yetkili satıcınızla veya tekne imalatçınızla temasa geçin.

U.S. COAST GUARD CAPACITY	
MAXIMUM HORSEPOWER	XXX
MAXIMUM PERSON CAPACITY (POUNDS)	XXX
MAXIMUM WEIGHT CAPACITY	XXX

26777

Viteste Başlama Koruması

⚠ UYARI

Vites takılı konumdayken motorun çalıştırılması ciddi yaralanmaya ya da ölüme yol açabilir. Tekneyi boş konum güvenlik koruma cihazı olmadan çalıştırmayın.

Dıştan takmalı motora bağlı uzaktan kumandada, sadece boşta çalıştırma için emniyet cihazı bulunmalıdır. Bu, motorun vites testine başlamasına engelleyecektir.

Dıştan Takmalı Motorunuz İçin Aksesuar Seçimi

Orijinal Mercury Precision veya Quicksilver Aksesuarları, dıştan takmalı motorunuz için özel olarak tasarlanmış ve test edilmiştir. Bu aksesuarları Mercury Marine yetkili satıcılarından elde edebilirsiniz.

ÖNEMLİ: Aksesuarları takmadan önce bayinizle kontrol edin. Onaylı aksesuarların yanlış kullanımı ya da onaylanmamış aksesuarların kullanımı ürüne hasar verebilir.

Mercury Marine tarafından üretilmeyen veya satılmayan bazı aksesuarlar, dıştan takmalı motorunuzda veya dıştan takmalı motor işletme sisteminde emniyetli bir biçimde kullanılacak şekilde tasarlanmamıştır. Seçtiğiniz tüm aksesuarların montaj, kullanım ve bakım el kitaplarını edinin ve okuyun.

Düşük Geçirgenliğe Sahip Yakıt Hortumu Gerekliği

Amerika Birleşik Devletleri'nde satılık, satılan ya da piyasaya sürülmüş kıçtan motorlar için gereklidir.

- Çevre Koruma Ajansı (EPA) 1 Ocak 2009'dan sonra üretilen dıştan takma motorlarda, yakıt deposunu dıştan takma motora bağlayan ana yakıt hortumu için düşük geçirgenliğe sahip yakıt hortumu kullanılmasını şart koşturmuştur.
- Düşük geçirgenliğe sahip hortum, SAE J 1527 - deniz yakıt hortumunda belirtildiği gibi 23 °C'de CE 10 yakıt ile, 23 °C aşmayan hortum olarak tanımlanan, USCG Tip B1-15 veya Tip A1-15'tir.

MOTOR MONTAJI

Dıştan Takmalı Motoru Kaldırmak

Motordaki kaldırma gözünü kullanın.

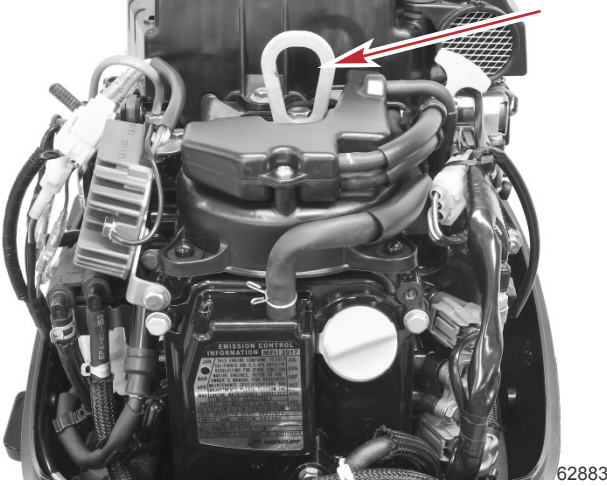

Dıştan Takmalı Motorun Monte Edilmesi

KIÇ YATIRMASI YÜKSEKLİK GEREKLİLİĞİ

Teknenizin kiç ayna yüksekliğini ölçün. Teknenin altı, hizalanmalı veya dıştan takmalı motorun havalandırmayı engelleyen plakasının 25 mm (1 in.) üstünde olmalıdır.

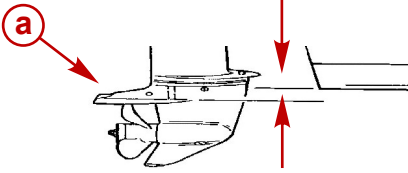

a- Hava önleme plakası

27151

DIŞTAN TAKMALI MOTORUN KIÇ YATIRMASINA TAKILMASI

⚠ UYARI

Dıştan takmalı motorun doğru şekilde sabitlenmemesi, dıştan takmalı motorun teknenin kiç yatirmasından çıkmasına ve hasar, ciddi yaralanma ya da ölüme yol açabilir. Çalıştırılmadan önce, dıştan takmalı motor gerekli montaj parçalarıyla birlikte doğru şekilde monte edilmelidir.

MOTOR MONTAJI

Bu ürün kış yatırmasına, gerekli montaj donanımı ile sabitlenmelidir. Dıştan takmalı motor su altında bir nesneye çarparsa, gerekli montaj donanımı motorun kış yatırmasından fırlamasını önler. Döner mesnet üzerindeki bir etiket montaj sorumlusunu olası tehlike hakkında uyarır.



52375

1. Dıştan takmalı motoru kış yatırmasının merkez hattına yerleştirin.

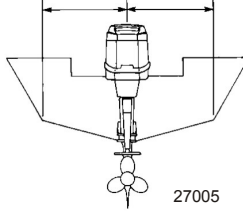

2. Kış ayna braketi kelepçe vidalarını belirtilen torkla sıkın.

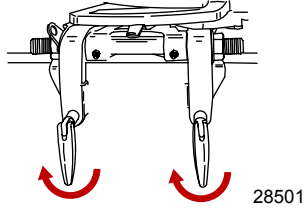

Açıklama	Nm	lb-in.	lb-ft
Kış ayna braketi kelepçe vidaları	13,5	120	-

MOTOR MONTAJI

3. Dıştan takmalı motorun kaybolmasını önlemek için, dıştan takmalı motoru verilen montaj donanımıyla kış aynaya sabitleyin. Kış aynaya delik açmak için 7,9 mm (5/16 in.) matkap ucu kullanın. Hizalama kılavuzu için kış ayna braketini montaj deliklerini kullanın. Cıvataları düz pullar ve kilitletli somunlarla sabitleyin. Montajın su sızdırmaması için deliklere ve cıvataların etrafına denizcilik tipi su geçirmez madde uygulayın. Somunları belirtilen torkta sıkın.

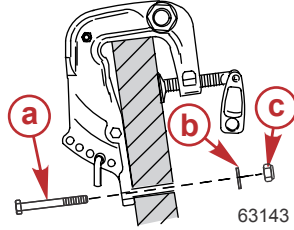
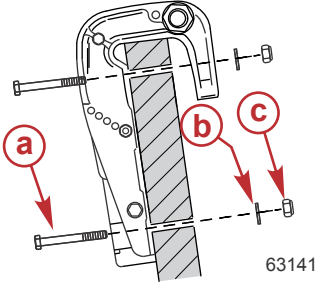

Elektrikli yatırmalı modeller

- a- Elektrikli yatırmalı modellerde dört cıvata, manuel yatırmalı modellerde iki cıvata bulunur
- b- Elektrikli yatırmalı modellerde dört pul, manuel yatırmalı modellerde iki pul bulunur
- c- Elektrikli yatırmalı modellerde dört somun, manuel yatırmalı modellerde iki somun bulunur

Manuel yatırmalı modeller

Açıklama	Nm	lb-in.	lb-ft
Kış ayna braketini montaj cıvataları—tüm modeller	13,5	120	-

Dümen Kablosunun Takılması

1. Tüm kablo ucunu Mercury veya Quicksilver PTFE'li 2-4-C ile yağlayın.

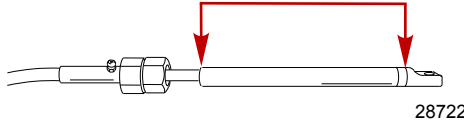

Boru Ref No.	Tanım	Kullanım Yeri	Parça No.
95	Teflonlu 2-4-C	Dümen kablosu ucu	92-802859Q 1

2. Dümen kablosunu yatırma tüpüne yerleştirin.
3. Dümen kablosu somununu belirtilen torkta sıkın.

MOTOR MONTAJI

4. Dümen kablo contasını yatırma tûpünün ucuna takın.

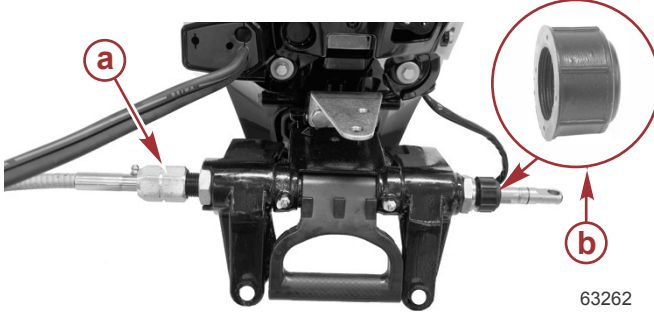

- a** - Dümen kablosu somunu
b - Dümen kablosu contası

Açıklama	Nm	lb-in.	lb-ft
Dümen kablosu somunu	47,5	-	35

Dümen Bağlantı Çubuğu Bağları

ÖNEMLİ: Dümen kablosunu motora bağlayan dümen bağlantı çubuğu, motorla birlikte verilen dümen bağlantı çubuğu takma donanımıyla takılmalıdır. Kendinden kilitletli somunları asla sıradan kilitsiz somunlarla değiştirmeyin; zira sıradan somunlar titreşim nedeniyle gevşeyip çıkar ve bağlantı çubuğunun dümen kablosundan ayrılmasına neden olur.

⚠ UYARI

Yanlış sabitleyiciler ya da yanlış kurulum prosedürleri dümen bağlantı çubuğunun gevşemesine ya da ayrılmasına neden olabilir. Bu durum, tekne kontrolünün ani ve beklenmedik bir şekilde kaybına ve teknedekilerin teknenin içinde ya da dışına savrulmasından dolayı ciddi yaralanmalara veya ölüme neden olabilir. Daima gerekli parçaları kullanın ve talimatlar ile tork prosedürlerine uyun.

Dümen bağlantı çubuğunu düz pul ve lastikli kilitletli somunu kullanarak dümen kablosuna monte edin. Kilitli somunu oturana kadar sıkın, ardından somunu 1/4 tur gevşetin.

MOTOR MONTAJI

Dümen bağlantı çubuğunu cıvata, kilitle somun, ara halkası ve düz pulları kullanarak motora monte edin. Kilitli somunu belirtilen torkla sıkın.

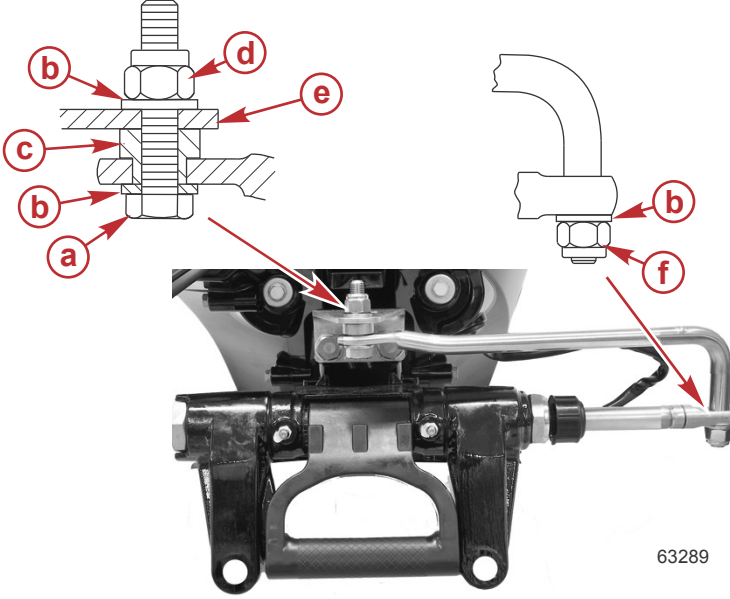

63289

- a-** Cıvata
- b-** Düz pul
- c-** Pul
- d-** Lastikli kilitle somun
- e-** Dümen dirseği
- f-** Lastikli kilitle somun - oturana kadar sıkın, ardından 1/4 tur gevşetin

Açıklama	Nm	lb-in.	lb-ft
Lastikli kilitle somun "d"	27	-	20
Lastikli kilitle somun "f"	Oturana kadar sıkın, ardından 1/4 tur gevşetin		

Uzaktan Kumanda Kablo Demetinin ve Kumanda Kablosunun Takılması

TAHRİK MILİ MUHAFAZASININ KAPAĞININ ÇIKARILMASI VE TAKILMASI

Çıkarma

1. Üst başlığı çıkarın.
2. Kaput contasını çıkarın.

MOTOR MONTAJI

3. Kaput mandalını tahrik mili muhafazasının kapaklarına sabitleyen vidayı gevşetin ama çıkarmayın.



63041

4. Sancak tarafındaki tahrik mili kapağını sabitleyen yedi vidayı gevşetin ve kapağı çıkarın.

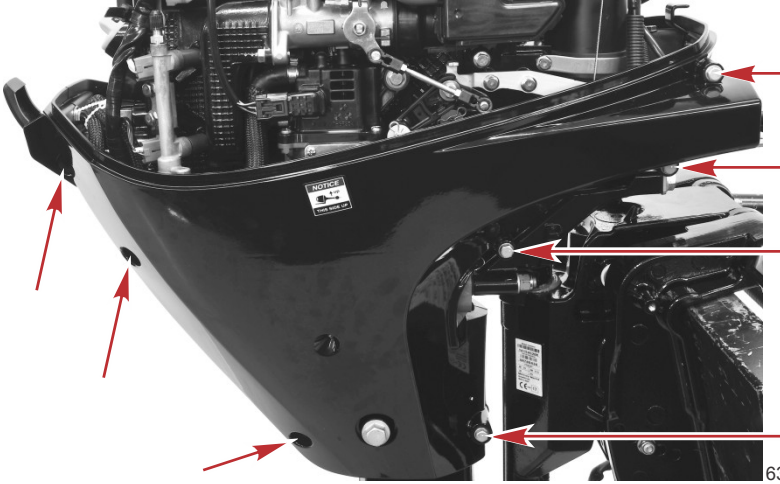

63039

Montaj

Sancak tarafındaki kapağı vites ve gaz kabloları takıldıktan sonra takın.

1. Sancak tarafındaki kapağı tahrik mili muhafazasına yerleştirin ve yedi vidayla sabitleyin.
2. Sancak tarafındaki yedi vidayı ve kaput mandalı vidasını belirtilen torkla sıkıştırın.

Açıklama	Nm	lb-in.	lb-ft
Tahrik mili muhafaza kapağı ve kaput mandalı vidaları (11)	6	53	-

3. Kaput contasını takın.
4. Üst kaputu yerleştirin ve kaput mandalıyla sabitleyin.

VITES KABLOSU MONTAJI

Kabloları, uzaktan kumanda ile birlikte verilen talimatları takip ederek uzaktan kumandaya bağlayın.

MOTOR MONTAJI

NOT: Vites kablosu kontrol kutusunu nötr'den çıkarırken hareket eden ilk kablodur.

1. Vites kablosunda bulunan gevşeklik merkez noktasını veya kayıp hareketi aşağıdaki gibi bulun:
 - a. Uzaktan kumanda kolunu boştan, ileriye alın ve kolu tam hız konumuna ilerletin. Kolu, boş konuma yavaşça geri getirin. Uç kılavuzunun yanındaki kabloya bir (a) işareti koyun.
 - b. Uzaktan kumanda kolunu boştan geriye alın ve kolu tam hız konumuna getirin. Kolu, boş konuma yavaşça geri getirin. Uç kılavuzunun yanındaki kabloya bir (b) işareti koyun.
 - c. (a ve b) işaretlerinin tam ortasına bir (c) işareti koyun. Kabloyu motora takarken, uç kılavuzunu bu merkez işaretiyle hizalayın.

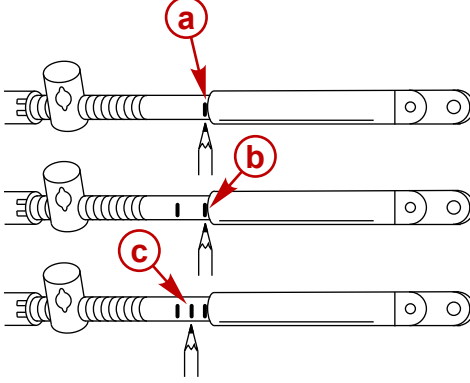

6098

2. Uzaktan kumanda kolunu boş konumuna getirin.
3. Vites kablosunu bir pul ve kelebek tutucu ile vites koluna takın.
4. Kablo kovanını, kablo kovani yuvasına yerleştirildiğinde kablodaki merkez işareti uç kılavuzu ile hizalanacak şekilde ayarlayın.

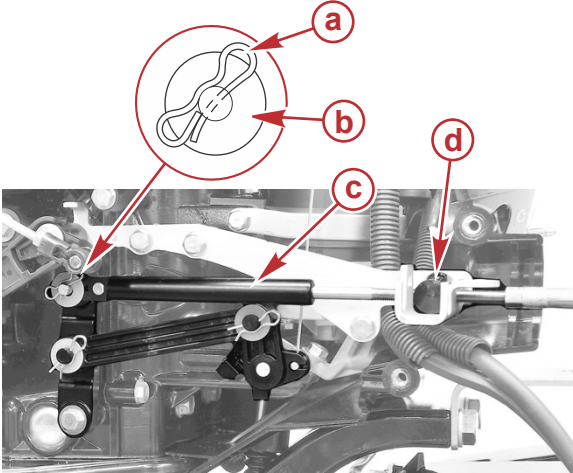

- a - Kelebek tutucu
- b - Düz pul
- c - Vites kablosu
- d - Kablo kovani

63123

5. Vites kablosu ayarlarını aşağıdaki gibi kontrol edin:
 - a. Uzaktan kumandayı ileriye alın. Pervane mili vitesde kilittenmelidir. Olmuyorsa kovani kablo kılavuzuna daha yakın ayarlayın.

MOTOR MONTAJI

- b. Pervane dönerken, uzaktan kumandayı geri vitese alın. Pervane mili viteste kilitlenmelidir. Olmuyorsa kovani kablo kılavuzundan uzağa ayarlayın.
- c. Uzaktan kumandayı boş vitese geri getirin. Pervane mili, takılmadan, serbestçe dönmelidir. Olmuyorsa kovani kablo kılavuzuna daha yakın ayarlayın. a ile c adımlarını tekrarlayın.

GAZ KABLOSU MONTAJI

Kabloları, uzaktan kumanda ile birlikte verilen talimatları takip ederek uzaktan kumandaya bağlayın.

1. Gaz aktüatörü zamanlama işaretinin braketteki zamanlama işareti ile hizalanmış olduğunu doğrulayın. Gerekirse doğru hizalamayı elde etmek için gaz bağlantısını ayarlayın.

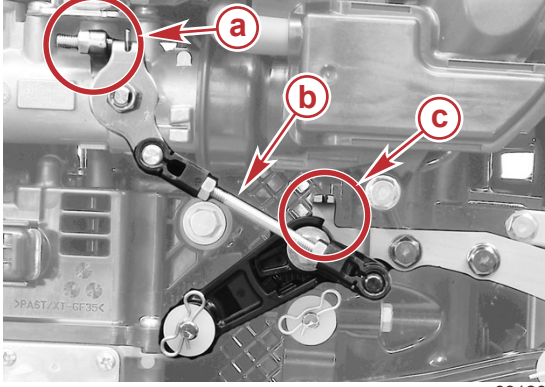

- a - Gaz kolu ile durdurucu
- b - Gaz kolu bağlantısı
- c - Zamanlama işaretleri hizalanmış

63126

2. Gaz kablosunda bulunan gevşeklik merkez noktasını veya kayıp hareketi aşağıdaki gibi bulun:
 - a. Uzaktan kumanda kolunu boştan, ileriye alın ve kolu tam hız konumuna ilerletin. Kolu, boş konuma yavaşça geri getirin. Uç kılavuzunun yanındaki kabloya bir (a) işareti koyun.
 - b. Uzaktan kumanda kolunu boştan geriye alın ve kolu tam hız konumuna getirin. Kolu, boş konuma yavaşça geri getirin. Uç kılavuzunun yanındaki kabloya bir (b) işareti koyun.
 - c. (a ve b) işaretlerinin tam ortasına bir (c) işareti koyun. Kabloyu motora takarken, uç kılavuzunu bu merkez işaretiyle hizalayın.

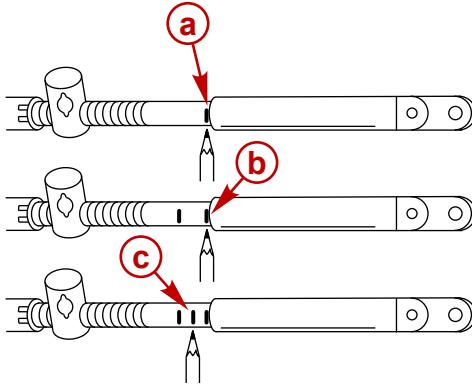

6098

3. Gaz kablosu uç kılavuzunu bir pul ve kelebek tutucu ile gaz koluna takın.
4. Kablo kovaniyi takılan gaz kablosunun hizada kalacağı şekilde ayarlayın.

MOTOR MONTAJI

5. Gaz kablosunu kovanın yuvasına yerleştirin.

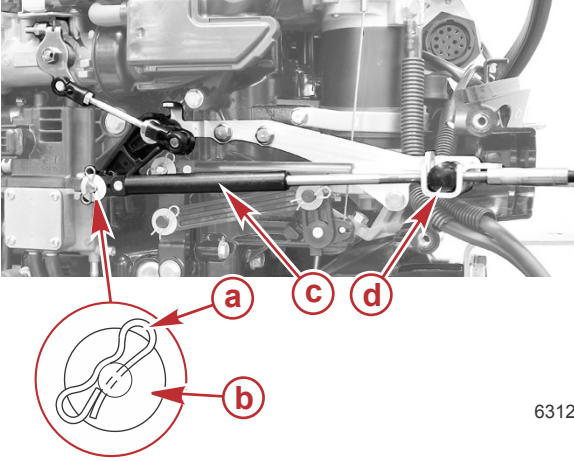

- a - Kelebek tutucu
- b - Düz pul
- c - Gaz kablosu
- d - Kablo kovani

63129

6. Kablo kovani tutucusunu takın ve vidayla sabitleyin. Vidayı belirtilen torkla sıkın.

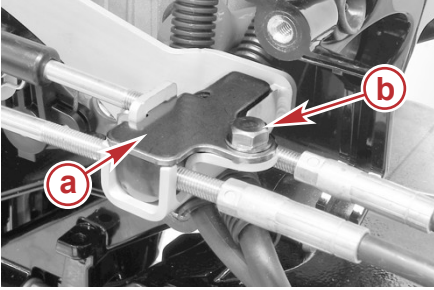

- a - Kablo kovani tutucu
- b - Vida

63131

Açıklama	Nm	lb-in.	lb-ft
Vida	6	53	-

MOTOR MONTAJI

UZAKTAN KUMANDA KABLO DEMETİNİN VE RONDELANIN TAKILMASI

1. 14 pimli uzaktan kumanda kablo demeti konektörünü motor kablo demetine bağlayın.



63133

2. Çıkış rondelasını takın.

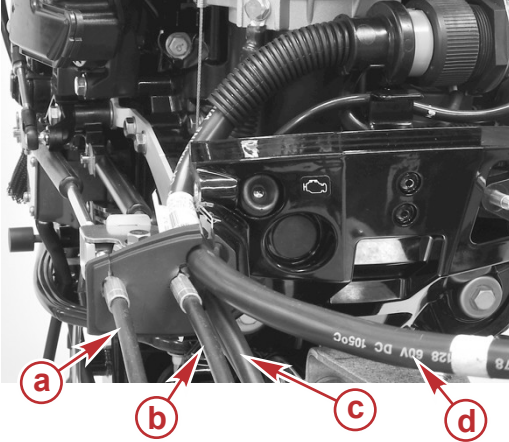

- a - Gaz kablosu
- b - Vites kablosu
- c - Akü kabloları
- d - 14 pimli kablo demeti

63135

MOTOR MONTAJI

3. Sancak tarafındaki tahrik mili muhafaza kapağını takın. Tahrik mili muhafazasının kapağını takarken çıkış rondelasını dikkatle hizalayın. Tüm vidaları belirtilen torkla sıktığınızdan emin olun.



63136

Açıklama	Nm	lb-in.	lb-ft
Tahrik mili muhafazasının kapak vidaları	6	53	-

Yeke Gaz Kolu Yönünü Değiştirme

Motorun yeke gaz kolu yönü, fabrika kurulumunun zıt yönüne döndürülecek şekilde değiştirilebilir.

1. Sancak tarafındaki tahrik mili muhafaza kapağını çıkarın. Bkz. **Tahrik Mili Muhafazasının Kapağının Çıkarılması ve Takılması**.
2. Üst gaz kablosunun üzerine bir işaret (bant) takın.
3. Gaz kablolarını brakete sabitleyen somunları gevşetin.

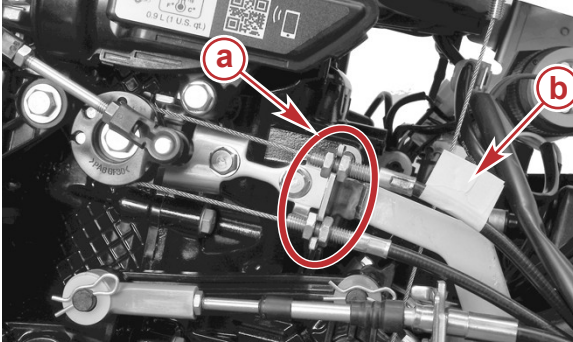

64613

- a - Gaz kablolarını brakete sabitleyen somunlar
- b - Üst gaz kablosundaki işaret

MOTOR MONTAJI

- Üst kabloyu braketten ve gaz tamburundan çıkarın.

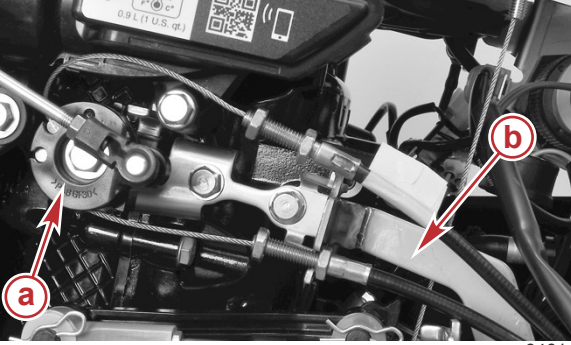

- a - Gaz tamburu
- b - Braket

64614

- Alt kabloyu gaz tamburundan ve braketten çıkarın.

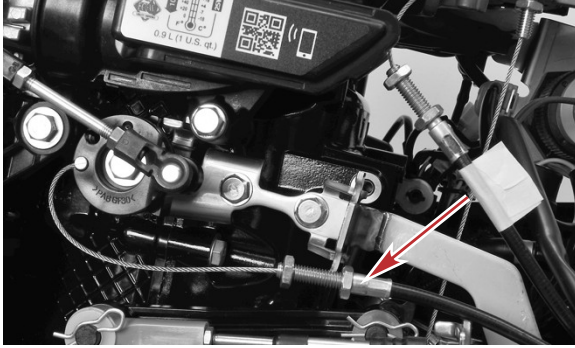

64615

Alt kablo

- İşaretli kabloyu gaz tamburunun alt kılavuzuna ve brakete takın.
- İşaretsiz kabloyu gaz tamburunun üst kılavuzuna ve brakete takın.

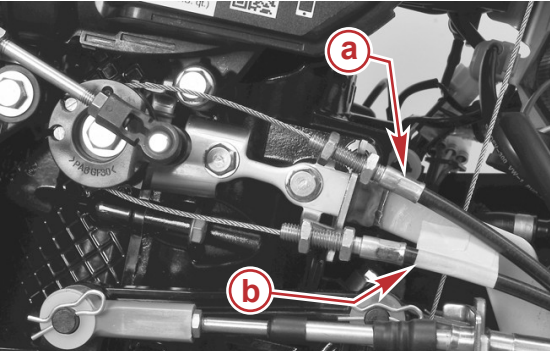

- a - İşaretsiz kablo
- b - İşaretli kablo

64616

MOTOR MONTAJI

8. Gaz kolunu, rölanti hizalama işareti yekedeki rölanti hizalama işaretinin soluna gelecek şekilde döndürün.

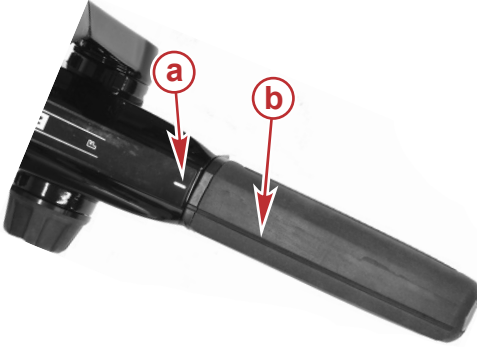

- a** - Yekedeki rölanti işareti
b - Gaz kolu rölanti hizalama işareti

64617

9. Yekedeki rölanti hizalama işaretlerine dikkat ederek üst kablonun dişli ucunu bastırın. İşaretler hizalandığında, sağdaki somunu brakete takın. Soldaki somunu brakete parmaklarınızla sıkarak takın.

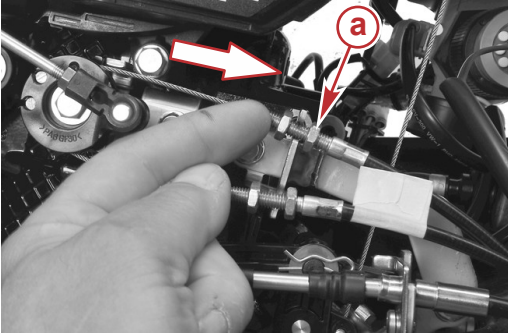

64618

Üst kablonun dişli ucunu bastırın

- a** - Somunu brakete takın
b - Yeke rölanti hizalama işaretleri

MOTOR MONTAJI

10. Gaz tamburuna dikkat ederek alt kablunun dişli ucunu bastırın. Gaz tamburu hareket ederse kablo çok sıkı demektir. Gerilimi azaltın ve sağ alttaki kablo somununu brakete takın. Soldaki somunu brakete parmaklarınızla sıkarak takın.

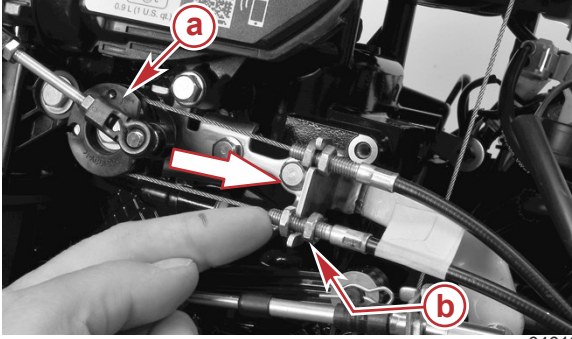

64619

Alt kablunun dişli ucunu bastırın

- a** - Gaz tamburu
- b** - Somunu brakete takın

11. Gaz kolunu tam gaz (WOT) konumuna getirin ve kolu bırakın. İşaretler hizalanmış olmalıdır. Hizalanmamışlarsa kolu işaretleri hizalayacak şekilde döndürün. İşaretleri hizalamak için kolu döndürürken dirençle karşılaşmanız gerekir.
12. Üst kablunun somunlarını sıkın. Brakette kablunun konumunun değişmediğinden emin olun.
13. Yekedeki ve koldaki rölanți işaretleri hizalandığında, gaz tamburunun rölanți durağının braketteki rölanți durağına temas ettiğini doğrulayın.

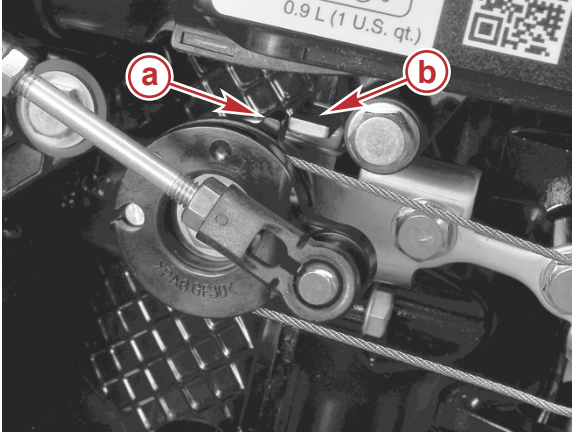

64620

- a** - Gaz tamburu rölanți durağı
- b** - Braketteki rölanți durağı

14. Gaz kolunu birkaç defa WOT konumuna ve tekrar rölanțiye getirin. Rölanți işaretleri hizalanmış olmalı ve gaz tamburu rölanți durağı braketteki rölanți durağına temas etmelidir.
15. Gaz kolunu WOT konumuna getirin ve gaz tamburunu gözlemleyin. Gaz tamburu WOT durağı, braketteki durağına temas etmelidir. Gerekirse alt kablunun sağ tarafındaki somunu brakete doğru daha fazla sıkıştırın. Alt kablodaki somunları sıkın.

MOTOR MONTAJI

ÖNEMLİ: Gaz kolu WOT konumundayken üst kabloda biraz gevşeklik olmalıdır.



Gaz tamburu WOT durağı ve kablo gevşekliği

16. Gaz kolunu birkaç defa WOT konumuna ve tekrar rölanتيه getirin; bu sırada gaz tamburu durağının braket durağı ile temas ettiğinden emin olun.
17. Kablolar doğru şekilde ayarlandıktan sonra, kablo kovani ve gaz tamburu kılavuzu dahil olmak üzere, açıkta kalan kabloları PTFE'li 2-4-C uygulayın.

Boru Ref No.	Tanım	Kullanım Yeri	Parça No.
95	PTFE'li 2-4-C	Gaz kabloları	92-802859Q 1

18. Kapatın çıkış rondelasını hizalayın, tahrik mili muhafazasının kapağını takın ve kaputu vidalarla sabitleyin. Vidaları belirtilen torkla sıkın. Bkz. **Tahrik Mili Muhafazasının Kapağının Çıkarılması ve Takılması.**

Açıklama	Nm	lb-in.	lb-ft
Tahrik mili muhafazasının kapak vidaları	6	53	

Akü Montajı - Elektrik Marşlı Modeller

AKÜNÜN MONTE EDİLMESİ

Akü üreticisinin yönergelerini dikkatli bir şekilde uygulayın. Aküyü teknenin içinde, tercihen bir akü kutusu içinde, hareketi kısıtlanacak şekilde monte edin. Aküde, terminalerin kazara kısa devre yapmasını önleyici yalıtkan muhafaza bulunduğundan emin olun.

NOT: Elektrik marşlı dıştan takmalı motorların akü kabloları, manüel çalıştırılrsa bile şarj sistemine zarar verebileceğinden motorun çalışması sırasında sürekli aküye bağlı olmalıdır.

Akü Bağlantıları

DIŞTAN TAKMALI MOTOR KABLolarının BAĞLANMASI

Önce kırmızı akü kablosunu (+) pozitif akü kutbuna, ardından da siyah akü kablosunu (-) negatif akü kutbuna bağlayın.

MOTOR MONTAJI

DIŐTAN TAKMALI MOTOR AKÜ KABLolarININ ÇIKARILMASI

Önce siyah akü kablosunu (-) negatif akü kutbundan, ardından da kırmızı akü kablosunu (+) pozitif akü kutbundan çıkarın.

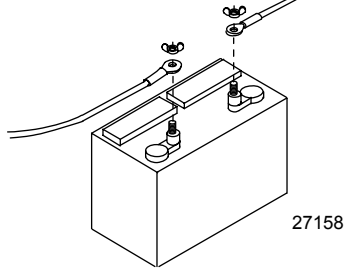

BAKIM DEFTERİ

Bakım Defteri

Dıştan takmalı motorunuz üzerinde gerçekleştirilen bütün bakımları buraya kaydedin. Bütün iş emirlerini ve faturaları saklamayı unutmayın.

Tarih	Yapılan Bakım	Motor Çalışma Saati