

## Gemiye Hoş Geldiniz!

Düzenli bakım ve servis, Mercury Ürününüzü maksimum performans ve ekonomi elde etmek üzere yüksek verimlilikte kullanabilmeniz için şarttır. Ekteki Kullanıcı Kayıt Formu, sizi ailenizle birlikte sorunsuz eğlenceye götürecektir. Garanti kapsamının tüm ayrıntıları için **Kullanım ve Bakım Kılavuzuna** bakınız.

En yakınınızdaki yetkili satıcı ile ilgili bilgiler, ülke haritaları ve irtibat bilgilerinin görüntülediği [www.marinepower.com](http://www.marinepower.com) adresinden bulunabilir.

Motorunuzun garanti tescili gerektiği gibi yapıldı mı? Lütfen [www.marinepower.com](http://www.marinepower.com) adresinden kontrol ediniz. Gerekirse, yetkili satıcınıza başvurunuz.

## Uygunluk Beyanı

Dıştan takmalı motorun seri numara plakasında, alt sol köşede belirtilen CE işareti bulunuyorsa, aşağıdaki beyan tatbik edilir:

Mercury Marine, Fond du Lac, WI, ABD veya Marine Power Europe Inc. Park Industriel, de Petit-Rechain, Belçika tarafından üretilen dıştan takmalı motor, tashih edilen aşağıdaki direktifler ve standartların kapsamındaki gerekliliklere uymaktadır.

### Eğlence Amaçlı Tekneler Şartnamesi:

94/25/EC

Kullanım kılavuzu (A.2.5)	ISO 10240
Kullanım özellikleri (A.4)	ISO 8665
Dıştan takmalı motor marş (A.5.1.4)	ISO 11547
Yakıt depoları (A.5.2.2)	ISO 13591; ISO 8469
Genel dümen sistemi	ABYC P-17

### Makine Aksamı Güvenlik Direktifi

98/37/EC

Emniyet uyum prensipleri (1.1.2)	EN 292-1; EN 292-2; EN 1050
Ses (1.5.8)	ICOMIA 39/94
Titreşim	ICOMIA 38/94

### Elektromanyetik Uyumluluk Direktifi

89/336/EC

Genel emisyon standardı	EN 50081-1
Genel koruma standardı	EN 50082-1
Arabalar, tekneler ve içten yanmalı motorlu araçlar - radyo parazit özellikleri	SAE J551 (CISPR 12)
Elektrostatik deşarj testi	EN 61000-6-2; EN 61000-4-2; EN 61000-4-3

Bu beyan Mercury Marine ve Marine Power Europe'un yükümlülüğü kapsamında ibraz edilmiştir.



Patrick C. Mackey

Başkan, Mercury Marine, Fond du Lac, WI ABD

Avrupa Düzenlemeleri ile ilgili İrtibat Bilgileri:

Düzenlemeler ve Ürün Emniyeti Departmanı, Mercury Marine,

Fond du Lac, WI ABD

# İÇİNDEKİLER

## Garanti Bilgileri

Garantinin Devri.....	1
Garanti Tescili - ABD ve Kanada.....	1
Garanti Tescili - ABD ve Kanada Dışında.....	1
Dıştan Takmalı Motor Sınırlı Garantisi, Amerik Birleşik Devletleri, Kanada ve Avrupa.....	2
Dıştan Takmalı Motor Sınırlı Garantisi (Bağımsız Devletler Topluluğu, Orta Asya, Afrika.....	3
3 Yıllık Sınırlı Çürüme Garantisi.....	5
Garanti Kapsamı Ve Harici Durumlar.....	6

## Genel Bilgiler

Tekne Kullanıcısı'nın Sorumlulukları.....	8
Dıştan Takmalı Motorunuzu Çalıştırmadan Önce.....	8
Teknenin Beygir Gücü Kapasitesi.....	8
Savlolü Kesme Düğmesi.....	9
Sudaki İnsanları Koruma.....	10
Egzoz Emisyonları.....	10
Dıştan Takmalı motorunuz İçin Aksesuar Seçimi.....	12
Güvenli Tekne Kullanım Önerileri.....	12
Seri Numarasının Kaydedilmesi.....	13
Teknik Özellikler.....	13

## Takılması

Dıştan Takmalı Motorun Takılması.....	14
---------------------------------------	----

## Nakletme

Dıştan Takmalı Motorun Taşınması.....	15
Tekneden Çıkarılan Dıştan Takmalı Motorun Nakledilmesi.....	15
Teknenin Römorkla Çekilmesi.....	15

## Yakıt ve Yağ

Yakıt Önerileri.....	17
Yağ Önerisi.....	18
Yakıt ve Yağın Karıştırılması.....	18
Yakıt Deposunun Doldurulması.....	18

## Özellikler ve Kumandalar

Özellikler ve Kumandalar.....	19
Dıştan Takmalı Motorun Yatırılması.....	20
Dıştan Takmalı Motorunuzun Çalışma Açısının Ayarlanması.....	21

# İÇİNDEKİLER

## Çalıştırma

Çalıştırma Öncesi Kontrol Listesi.....	22
Donma Sıcaklıklarında Kullanma.....	22
Tuzlu Su veya Kirli Suda Kullanma.....	22
Motor Aıştırma Prosedürü.....	22
Motorun Çalıştırılması.....	22
Vites Deęiřtirme - Vitesli Modeller.....	25
Motorun Durdurulması.....	25
Acil Durumda Çalıştırma.....	26

## Bakım

Dıştan Takmalı Motorun Bakımı.....	28
EPA Emisyonları.....	28
Tetkik ve Bakım Programı.....	29
Üst Kaputun Çıkarılması Ve Takılması.....	29
Dış Bakım.....	30
Soğutma Sisteminin Yıkınması.....	30
Pervanenin Deęiřtirilmesi.....	30
Korozyon Kontrol Anotu.....	32
Buji Tetkiki Ve Deęiřimi.....	32
Motor Rölanti Devri Ayarı.....	33
Yağlama Noktaları.....	34
Diřli Kutusunun Yağlanması.....	36
Su Altında Duran Dıştan Takmalı Motorlar.....	38

## Saklama

Saklama Hazırlıkları.....	39
Motorun Dış Elemanlarının Korunması.....	39
Motorun İç Elemanlarının Korunması.....	39
Diřli Kutusu.....	39
Dıştan Takmalı Motorun Saklama İçin Konumlandırılması.....	40

## Sorun Giderme

Motor Çalışmıyor.....	41
Motor Düzensiz Çalışıyor.....	41
Performans Kaybı.....	41

## Ürün Sahibi Servis Desteęi

Yerel Onarım Servisi.....	42
Evden Uzak Servis.....	42
Parça Ve Aksesuar Talepleri.....	42
Servis Yardımı.....	42
Mercury Marine Hizmet Büroları.....	42

# GARANTİ BİLGİLERİ

## Garantinin Devri

Sınırlı garanti, sadece garanti süresinin kullanılmamış bölümüyle sınırlı kalmak şartıyla, bir sonraki alıcıya devredilebilir. Bu hüküm, ticari uygulamalarda kullanılan ürünler için geçerli değildir.

Garantiyi bir sonraki mal sahibine devretmek için, satış sözleşmesi belgesinin bir kopyasını, yeni mal sahibinin adı ve adresi ve motor seri numarasını posta veya faks yoluyla Mercury Marine'in garanti kayıt departmanına yollayın.

Mercury Marine  
Attn: Warranty Registration Department  
W6250 W. Pioneer Road  
P.O. Box 1939  
Fond du Lac, WI 54936-1939  
920-929-5054  
Faks 920-929-5893

Garanti devir işlemlerinin tamamlanmasından sonra, Mercury Marine kayıt onay bilgilerinin posta yoluyla yeni mal sahibine gönderecektir.

Bu hizmet ücretsiz olarak verilmektedir.

Amerika Birleşik Devletleri veya Kanada dışında satın alınmış ürünler için, ülkenizdeki distribütöre veya size en yakın Mercury Marine Hizmet Bürosu ile temasa geçin.

## Garanti Tescili - ABD ve Kanada

- Adresinizi, garanti süresi dahilinde herhangi bir zamanda, Mercury Marine firmasına telefon ederek veya adınızı, eski adresinizi, yeni adresinizi ve motor seri numaranızı içeren bir mektup veya faksı Mercury Marine garanti tescil departmanına göndererek değiştirebilirsiniz. Bu bilgi değişikliği işlemlerini yetkili satıcınız da yürütebilir.  
Mercury Marine  
İlgi: Garanti Kayıt Departmanı  
W6250 W. Pioneer Road  
P.O. Box 1939  
Fond du Lac, WI 54936-1939  
920-929-5054  
Faks 920-929-5893

**NOT:** Federal Güvenlik Aktına göre güvenlik çağrısında bulunulması halinde Birleşik Devletlerde sayılan marine ürünler için kayıt listeleri Mercury Marine ve yetkili bayiler tarafından sağlanmalıdır.

- Garantinin geçerli olabilmesi için ürünün Mercury Marine firmasına tescil edilmesi gerekir. Satış zamanında, yetkili satıcı garanti tescil belgelerini doldurmalı ve zaman geçirmeden MercNET, e-posta veya posta yoluyla Mercury Marine firmasına göndermelidir. Bu garanti tescil formu eline geçtiğinde, Mercury Marine tescil kaydını gerçekleştirecektir.
- Garanti tescilli işleme konulduğunda, Mercury Marine tescil onayını posta yoluyla ürün alıcısına gönderecektir. Bu tescil onayının 30 gün içinde teslim alınmaması durumunda, lütfen vakit geçirmeden yetkili satıcınızla temasa geçin. Ürününüz Mercury Marine tarafından tescil edilmedikçe ürün garantisini geçerlilik kazanmaz.

## Garanti Tescili - ABD ve Kanada Dışında

- Yeni bir ürün satışı gerçekleştiğinde, yetkili satıcınızın Garanti Tescil Kartını vakit geçirmeden eksiksiz şekilde doldurup posta yoluyla garanti tescil/talep programı yönetiminin bölgenizden sorumlu distribütörü veya Marine Power Servis Merkezine göndermesi son derece önemlidir.
- Garanti Tescil Kartında adınız ve adresiniz, ürün model ve seri numaraları, satış tarihi, kullanım tipi ve ürünü satan distribütör/yetkili satıcının kodu, adı ve adresi tanımlanmaktadır. Ayrıca distribütör/yetkili satıcı, sizin ürünün orijinal alıcısı ve kullanıcısı olduğunu da belgelemektedir.
- Garanti Tescil Kartının Alıcı Kopyası olarak ayrılmış nüshası, kart satışı yapan distribütör/yetkili satıcı tarafından eksiksiz şekilde doldurulduktan hemen sonra size VERİLMELİDİR. Fabrika tescil bilgilerinizi içeren bu kart, ileride gerektiğinde kullanılmak üzere saklanmalıdır. Herhangi bir zamanda bu ürüne garanti kapsamında bir servis gerektiğinde, yetkili satıcınız satın alım tarihini doğrulamak ve garanti talep formlarını doldurmak için kart üzerindeki bilgileri kullanmak için sizden Garanti Tescil Kartını isteyebilir.

# GARANTİ BİLGİLERİ

4. Bazı ülkelerde, Marine Power Servis Merkezi, Garanti Tescil Kartının Fabrika Kopyasını distribütörünüz/ yetkili satıcınızdan aldıktan sonraki 30 gün içinde size kalıcı (plastik) bir Garanti Tescil Kartı çıkaracaktır. Plastik Garanti Tescil Kartı elinize geçtiği takdirde, ürünü satın aldığınızda distribütörünüz/yetkili satıcınız tarafından size verilen Alıcı Kopyasını atabilirsiniz. Bu plastik kartın sizin için geçerli olup olmadığını distribütörünüz/yetkili satıcınıza sorun.

**ÖNEMLİ: Bazı ülkelerde yasa gereği, tescil listelerinin fabrika veya yetkili satıcı tarafından tutulması zorunludur. Herhangi bir nedenle sizinle temasa geçmemiz gerekmesi durumuna karşı, BÜTÜN ürünlerimizin fabrikaya tescil edilmesi arzumuzdur. Yetkili satıcı/distribütörünüzün garanti tescil kartını vakit geçirmeden doldurup fabrika kopyasını bölgenizden sorumlu Marine Power Uluslararası Servis Merkezine gönderdiğinizden emin olun.**

5. Garanti Tescil Kartı ve bunun Garanti Talep işlemleriyle olan ilgisi hakkında daha fazla bilgi için, Uluslararası Garanti bölümüne başvurun.

## Dıştan Takmalı Motor Sınırlı Garantisi, Amerik Birleşik Devletleri, Kanada ve Avrupa

Amerika Birleşik Devletleri, Kanada ve Avrupa Dışında - yerel distribütörle kontrol edin.

**GARANTİ KAPSAMI:** Mercury Marine, Dıştan Takmalı Motor ve Jet Motoru Ürünlerinin aşağıda tanımlanan süreler boyunca malzeme ve işçilik açısından kusursuzluğunu garanti etmektedir.

**GARANTİ SÜRESİ:** Bu Sınırlı Garanti, ürünün eğlence amaçlı perakende bir alıcıya ilk satış tarihi veya ürünün hizmete girdiği ilk tarihten önce gelenden itibaren iki (2) yıl süreyle geçerlidir. Bu ürünlerin ticari amaçlı kullanıcılar için garanti süresi ilk perakende satış tarihi veya ürünün ilk hizmete girdiği tarihten hangisi önce geliyorsa o tarihten itibaren bir (1) yıldır. Ticari amaçlı kullanım, ürünün, söz konusu amaçlar için yalnızca ara sıra kullanılsa dahi, garanti süresinin herhangi bir bölümünde herhangi bir iş veya hizmetle ilgili olarak veya gelir sağlayıcı şekilde kullanılması olarak tanımlanır. Bu garanti kapsamında yer alan onarım veya parça değişiklikleri veya servis hizmetleri, bu garantinin orijinal süresini uzatmaz. Süresi bitmemiş bir garanti, ürünün doğru şekilde tekrar tescil edilmesi koşuluyla ürünün eğlence amaçlı kullanan bir müşteriden ürünü eğlence amaçlı kullanan bir başka müşteriye devredilebilir. Süresi bitmemiş bir garanti, ürünü ticari amaçla kullanan bir müşteriden veya ticari amaçla kullanan bir müşteriye devredilemez.

**GARANTİ GEÇERLİLİK ŞARTLARI:** Garanti kapsamı yalnızca, ürünü, satışın gerçekleştiği ülkede ürünün dağıtımını yapmak üzere Mercury Marine tarafından yetkilendirilmiş bir Yetkili Satıcıdan satın almış olan perakende müşteriler için, o da ancak Mercury Marine tarafından belirlenmiş teslimat öncesi tetkik işlemleri tamamlanıp belgelendikten sonra geçerlidir. Garanti, ürünün yetkili satıcı tarafından doğru şekilde tescil edilmesi sonrasında geçerlilik kazanır. Garantinin sürdürülebilmesi için, Kullanım ve Bakım El Kitabında belirtilmiş olan düzenli bakımlar zamanında yerine getirilmelidir. Mercury Marine, gelecekteki garanti kapsamını doğru bakım yapıldığının kanıtlanması şartına bağlama hakkını saklı tutar.

**MERCURY'NİN YÜKÜMLÜLÜKLERİ:** Mercury'nin bu garanti çerçevesindeki tek ve inhisari yükümlülüğü, kendi inisiyatifimiz dahilinde olmak üzere hatalı bir parçayı onarmak, söz konusu parça veya parçaları yeni veya Mercury Marine onaylı yeniden mamul parçalarla değiştirmek veya Mercury ürününün satın alım fiyatını iade etmekle sınırlıdır. Mercury, daha önceden üretilmiş ürünlerde de değişiklik yapma zorunluluğu olmaksızın ürünlerinde zaman zaman geliştirme veya değişiklik yapma hakkını saklı tutar.

**GARANTİ ŞARTLARI:** Müşteri, ürünün garanti kapsamında onarılması ve ürüne makul bir şekilde erişilmesi için Mercury'ye makul bir fırsat tanımalıdır. Garanti talepleri, ürünün tetkik edilmek üzere servis yetkisine sahip bir Mercury yetkili satıcısına teslim edilmesiyse gerçekleştirilecektir. Alıcının ürün söz konusu yetkili satıcıya teslim edemediği durumlarda, Mercury'ye yazılı bildirimde bulunulmalıdır. Bu takdirde firmamız, tetkik ve garanti kapsamındaki onarımlar için gerekli düzenlemeleri yapacaktır. Bu durumda, ilgili bütün nakliye giderleri ve/veya seyahat sürelerini alıcı karşılayacaktır. Verilen servis bu garanti kapsamı dışında kalıyorsa, alıcı ilgili bütün işçilik ve malzeme masraflarını ve söz konusu servisle ilişkili diğer tüm giderleri karşılayacaktır. Alıcı, Mercury tarafından talep edilmedikçe, ürünü veya ürünün parçalarını doğrudan Mercury firmasına göndermeyecektir. Tescilli iyeliğin kanıtı, garantinin işleyebilmesi için garanti hizmetinin talep edildiği anda yetkili servise ibraz edilmek durumundadır.

# GARANTİ BİLGİLERİ

**GARANTİ KAPSAMI DIŞINDAKİ HUSUSLAR:** Bu sınırlı garanti düzenli bakım kalemlerini, modifikasyonları, ayarları, normal aşınma ve yıpranmayı, amaç dışı kullanım, anormal kullanım, motorun tavsiye edilen devir aralığında (bkz Kullanım ve Bakım El Kitabı) tam gaz verilerek çalışmasını önleyen pervane veya dişi oranının kullanılması, ürünün Kullanım ve Bakım El Kitabının tavsiye edilen kullanım/çalışma döngüsü bölümüne uygun olmayan bir şekilde kullanılması, ihmâl, kaza, suya batma, hatalı montaj (doğru montaj teknik özellikleri ve teknikleri ürünün montaj talimatlarında verilmiştir), hatalı servis, firmamız tarafından üretilmeyen veya satılmayan bir aksesuar veya parçanın kullanılması, jet pompası türbini ve gömlekleri, ürünle kullanımı uygun olmayan yakıtlar, yağlar veya yağlayıcılarla (bkz Kullanım ve Bakım El Kitabı) çalıştırma, parçaların değiştirilmesi veya çıkarılması, yakıt emme, hava emme veya egzoz sisteminden motora su kaçmasına bağlı hasarlar veya soğutma sisteminin yabancı bir nesneyle tıkanmasından kaynaklı soğutma suyu yetersizliği, motorun su dışında çalıştırılması, motorun kış yarımında yüksek bir noktaya monte edilmesi veya teknenin motor çok fazla trimlenmişken çalıştırılması nedeniyle ürünün hasar görmesi durumlarını kapsamamaktadır. Ürünün herhangi bir zamanda, önceki sahibi tarafından bile olsa, bir şekilde yarış veya rekabet içeren başka bir amaçla kullanılması veya yarış tipi bir alt üniteyle kullanılması garantiyi geçersiz kılar.

Ürünün sudan çıkartılması, suya indirilmesi, çekilmesi, saklanması yanı sıra telefon, kiralama, rahatsızlık, slip ücretleri, garanti kapsamı, kredi ödemeleri, zaman kaybı, gelir kaybı veya herhangi bir şekilde meydana gelen sonuç itibarıyla veya dolaylı hasarlar bu garanti kapsamının dışında yer alır. Ayrıca, tekne tasarımı nedeniyle ürüne ulaşmak için tekne bölme duvarlarının veya malzemesinin çıkarılması ve/veya değiştirilmesinden doğan giderler de bu garanti kapsamının dışında yer alır.

Mercury Marine tarafından, Mercury Marine yetkili satıcıları da dahil olmak üzere hiçbir şahıs veya varlığa, bu sınırlı garantide yer alanların dışında ürüne ilgili hiçbir onay, temsil veya garanti yetkisi verilmemiş olup, böyle bir durumun söz konusu olması halinde Mercury Marine aleyhinde kullanılamaz.

Bu garanti kapsamında yer alan ve almayan olay ve şartlar hakkında daha fazla bilgi edinmek için, bu garantide atfolunan Kullanım ve Bakım El Kitabının Garanti Kapsamı bölümüne başvurun.

## MUAFİYETLER VE SINIRLAMALAR:

**ZİMNEN İFADE EDİLEN ORTALAMA KALİTE GARANTİSİ VE BELİRLİ BİR AMAÇA UYGUNLUKTAN KESİNLİKLE SORUMLULUK KABUL EDİLMEZ. ZİMNEN İFADE EDİLEN GARANTİLERDEN FERAGAT EDİLEMİYEN HALLERDE, BUNLAR, AÇIK OLARAK İFADE EDİLEN GARANTİNİN SÜRESİYLE SINIRLIDIR. TESADÜFİ VEYA DOLAYLI ZARARLAR, BU GARANTİ KAPSAMI DIŞINDA YER ALMAKTADIR. BAZI EYALETLER/ÜLKELERDE YUKARIDA TANIMLANAN RERAGATLARA, SINIRLAMALARA VE MUAFİYETLERE İZİN VERİLMEMEKTEDİR; BUNUN SONUCUNDA DA SİZİN İÇİN GEÇERLİ OLMAYABİLİRLER. BU GARANTİ SİZE BELİRLİ YASAL HAKLAR TANIMAKTA OLUP, ÜLKEDEN ÜLKEYE DEĞİŞİKLİK GÖSTEREN BAŞKA YASAL HAKLARA DA SAHİP OLABİLİRSİNİZ.**

## Dıştan Takmalı Motor Sınırlı Garantisi (Bağımsız Devletler Topluluğu, Orta Asya, Afrika)

**GARANTİ KAPSAMI:** Mercury Marine, Dıştan Takmalı Motor ve Jet Ürünlerinin aşağıda tanımlanan süreler boyunca malzeme ve işçilik açısından kusursuzluğunu garanti etmektedir.

**GARANTİ SÜRESİ:** Bu Sınırlı Garanti, ürünün eğlence amaçlı kullanımı hedefleyen perakende bir alıcıya ilk satış tarihi veya ürünün hizmete girdiği ilk tarihten hangisi önce geliyorsa o tarihten itibaren bir (1) yıl süreyle geçerlidir. Bu ürünlerin ticari amaçlı kullanıcılar için garanti süresi ilk perakende satış tarihi veya ürünün ilk hizmete girdiği tarihten hangisi önce geliyorsa o tarihten itibaren bir (1) yıldır. Ticari amaçlı kullanım, ürünün, söz konusu amaçlar için yalnızca ara sıra kullanılsa dahi, garanti süresinin herhangi bir bölümünde herhangi bir iş veya hizmetle ilgili olarak veya gelir sağlayıcı şekilde kullanılması olarak tanımlanır. Bu garanti kapsamında yer alan onarım veya parça değişiklikleri veya servis hizmetleri, bu garantinin orijinal süresini uzatmaz. Süresi bitmemiş bir garanti, ürünün doğru şekilde tekrar tescil edilmesi koşuluyla ürünü eğlence amaçlı kullanan bir müşteriden ürünü eğlence amaçlı kullanan bir başka müşteriye devredilebilir. Süresi bitmemiş bir garanti, ürünü ticari amaçla kullanan bir müşteriden veya ticari amaçla kullanan bir müşteriye devredilemez.

# GARANTİ BİLGİLERİ

**GARANTİ GEÇERLİLİK ŞARTLARI:** Garanti kapsamı yalnızca, ürünü, satışını gerçekleştirdiği ülkede ürünün dağıtımını yapmak üzere Mercury Marine tarafından yetkilendirilmiş bir Yetkili Satıcıdan satın almış olan perakende müşteriler için, o da ancak Mercury Marine tarafından belirlenmiş teslimat öncesi tetkik işlemleri tamamlanıp belgelendikten sonra geçerlidir. Garanti, ürünün yetkili satıcı tarafından doğru şekilde tescil edilmesi sonrasında geçerlilik kazanır. Garantinin sürdürülebilmesi için, Kullanım ve Bakım El Kitabında belirtilmiş olan düzenli bakımlar zamanında yerine getirilmelidir. Mercury Marine, gelecekteki garanti kapsamını doğru bakım yapıldığının kanıtlanması şartına bağlama hakkını saklı tutar.

**MERCURY'NİN YÜKÜMLÜLÜKLERİ:** Mercury'nin bu garanti çerçevesindeki tek ve inhisari yükümlülüğü, kendi inisiyatifimiz dahilinde olmak üzere arızalı bir parçayı onarmak, söz konusu parça veya parçaları yeni veya Mercury Marine onaylı yeniden mamul parçalarla değiştirmek veya Mercury ürününün satın alım fiyatının iade etmeyle sınırlıdır. Mercury, daha önceden üretilmiş ürünlerde de değişiklik yapma zorunluluğu olmaksızın ürünlerinde zaman zaman geliştirme veya değişiklik yapma hakkını saklı tutar.

**GARANTİ ŞARTLARI:** Müşteri, ürünün garanti kapsamında onarılması ve ürüne makul bir şekilde erişilmesi için Mercury'ye makul bir fırsat tanımalıdır. Garanti talepleri, ürünün tetkik edilmek üzere servis yetkisine sahip bir Mercury yetkili satıcısına teslim edilmesiyle gerçekleştirilecektir. Alıcının ürünü söz konusu yetkili satıcıya teslim edemediği durumlarda, Mercury'ye yazılı bildirimde bulunulmalıdır. Bu takdirde firmamız, tetkik ve garanti kapsamındaki onarımlar için gerekli düzenlemeleri yapacaktır. Bu durumda, ilgili bütün nakliye giderleri ve/veya seyahat sürelerini alıcı karşılayacaktır. Verilen servis bu garanti kapsamı dışında kalyorsa, alıcı ilgili bütün iş gücü ve malzemeyle birlikte söz konusu servisle ilintili giderleri karşılayacaktır. Alıcı, Mercury tarafından talep edilmedikçe, ürünü veya ürünün parçalarını doğrudan Mercury firmasına göndermeyecektir. Tescilli iyeliğin kanıtı, garantinin işleyebilmesi için garanti hizmetinin talep edildiği anda yetkili servise ibraz edilmek durumundadır.

**GARANTİ KAPSAMI DIŞINDAKİ HUSUSLAR:** Bu sınırlı garanti düzenli bakım kalemlerini, modifikasyonları, ayarları, normal aşınma ve yıpranmayı, amaç dışı kullanım, anormal kullanım, motorun tavsiye edilen devir aralığında (bkz Kullanım ve Bakım El Kitabı) tam gaz verilerek çalışmasını önleyen pervane veya dişli oranının kullanılması, ürünün Kullanım ve Bakım El Kitabının tavsiye edilen kullanım/çalışma döngüsü bölümüne uygun olmayan bir şekilde kullanılması, ihmal, kaza, suya batma, hatalı montaj (doğru montaj teknik özellikleri ve teknikleri ürünün montaj talimatlarında verilmiştir), hatalı servis, firmamız tarafından üretilmeyen veya satılmayan bir aksesuar veya parçanın kullanılması, jet pompası türbini ve gömlekleri, ürünle kullanımı uygun olmayan yakıtlar, yağlar veya yağlayıcılarla (bkz Kullanım ve Bakım El Kitabı) çalıştırma, parçaların değiştirilmesi veya çıkarılması, yakıt emme, hava emme veya egzoz sisteminden motora su kaçmasına bağlı hasarlar veya soğutma sisteminin yabancı bir nesneyle tıkanmasından kaynaklı soğutma suyu yetersizliği, motorun su dışında çalıştırılması, motorun kış yarımında yüksek bir noktaya monte edilmesi veya tekninin motor çok fazla trimlenmişken çalıştırılması nedeniyle ürünün hasar görmesi durumlarını kapsamamaktadır.

Ürünün herhangi bir zamanda, önceki sahibi tarafından bile olsa, bir şekilde yarış veya rekabet içeren başka bir amaçla kullanılması veya yarış tipi bir alt üniteyle kullanılması garantiyi geçersiz kılar.

Ürünün sudan çıkartılması, suya indirilmesi, çekilmesi, saklanması yanı sıra telefon, kiralama, rahatsızlık, slip ücretleri, garanti kapsamı, kredi ödemeleri, zaman kaybı, gelir kaybı veya herhangi bir şekilde meydana gelen sonuç itibarıyla veya dolaylı hasarlar bu garanti kapsamının dışında yer alır. Ayrıca, tekne tasarımları nedeniyle ürüne ulaşmak için tekne bölme duvarlarının veya malzemesinin çıkarılması ve/veya değiştirilmesinden doğan giderler de bu garanti kapsamının dışında yer alır.

Mercury Marine tarafından, Mercury Marine yetkili satıcıları da dahil olmak üzere hiçbir şahıs veya varlığa, bu sınırlı garantiye yer alanların dışında ürünle ilgili hiçbir onay, temsil veya garanti yetkisi verilmemiş olup, böyle bir durumun söz konusu olması halinde Mercury Marine aleyhinde kullanılamaz.

Bu garanti kapsamında yer alan ve almayan olay ve şartlar hakkında daha fazla bilgi edinmek için, bu garantide atfolan Kullanım ve Bakım El Kitabının Garanti Kapsamı bölümüne başvurun.



# GARANTI BİLGİLERİ

## MUAFİYETLER VE SINIRLAMALAR:

ZIMNEN İFADE EDİLEN ORTALAMA KALİTE GARANTİSİ VE BELİRLİ BİR AMACA UYGUNLUKTAN KEŞİNLİKLE SORUMLULUK KABUL EDİLMEZ. ZIMNEN İFADE EDİLEN GARANTİLERDEN FERAGAT EDİLEMİYEN HALLERDE, BUNLAR, AÇIK OLARAK İFADE EDİLEN GARANTİNİN SÜRESİYLE SINIRLIDIR. TESADÜFİ VEYA DOLAYLI ZARARLAR, BU GARANTİ KAPSAMI DIŞINDA YER ALMAKTADIR. BAZI EYALETLER/ÜLKELERDE YUKARIDA TANIMLANAN RERAGATLARA, SINIRLAMALARA VE MUAFİYETLERE İZİN VERİLMEMEKTEDİR; BUNUN SONUCUNDA DA SİZİN İÇİN GEÇERLİ OLMAYABİLİRLER. BU GARANTİ SİZE BELİRLİ YASAL HAKLAR TANIMAKTA OLUP, ÜLKEDEN ÜLKEYE DEĞİŞİKLİK GÖSTEREN BAŞKA YASAL HAKLARA DA SAHİP OLABİLİRSİNİZ.

## 3 Yıllık Sınırlı Çürüme Garantisi

**GARANTİ KAPSAMI:** Mercury Marine, Mercury Dıştan Takmalı Motor, Mariner Dıştan Takmalı Motor, MerCruiser Inboard veya sterndrive motor (Ürün) tarafından sağlanan her yeni Mercury, Mariner, Mercury Racing, Sport Jet, M<sup>2</sup> Jet Drive, Tracker ürünlerinden aşağıda belirtilen süre zarfında çürüme sonucunda çalışmaz hale gelen herhangi birini garanti kapsamına almaktadır.

**GARANTİ SÜRESİ:** Bu sınırlı çürüme garantisi, ürünün ilk satış tarihi veya ürünün ilk hizmete giriş tarihinin hangisi önce gelirse, bu tarihten itibaren üç (3) yıl süreyle geçerlidir. Bu garanti kapsamında yer alan onarım veya parça değişiklikleri veya servis hizmetleri, bu garantinin orijinal süresini uzatmaz. Beklenmeyen durumlar için garanti kapsamlarında ürünün düzgün bir şekilde tekrar kayıt edilmesi üzerine garanti müteakip alıcıya (ticari olmayan kullanımlar için) devredilebilir.

**GARANTİ KAPSAMINA DAHİL EDİLMESİ İÇİN YERİNE GETİRİLMESİ GEREKEN ŞARTLAR:** Garanti kapsamı yalnızca, ürünü, satışın gerçekleştiği ülkede ürünün dağıtımını yapmak üzere Mercury Marine tarafından yetkilendirilmiş bir Yetkili Satıcıdan satın almış olan perakende müşteriler için, o da ancak Mercury Marine tarafından belirlenmiş teslimat öncesi tetkik işlemleri tamamlanıp belgelendikten sonra geçerlidir. Garanti, ürünün yetkili satıcı tarafından doğru şekilde tescil edilmesi sonrasında geçerlilik kazanır. Garantinin işleyebilmesi için, Kullanım ve Bakım El Kitabında belirtilmiş olan çürüme önleyici elemanlar teknede bulunmalı ve Kullanım ve Bakım El Kitabında sıralanmış olan düzenli bakımlar zamanında (herhangi bir sınır getirilmeksizin, galvanik anotların değiştirilmesi, belirtilmiş yağlayıcıların kullanılması ve çentik ve çiziklerin rötuşlanması da dahil) uygulanmalıdır. Mercury Marine, garanti kapsamını doğru bakım yapıldığının kanıtlanması şartına bağlama hakkını saklı tutar.

**MERCURY'NİN YAPACAKLARI:** Mercury'nin bu garanti çerçevesindeki tek ve inhisari yükümlülüğü, kendi inisiyatifimiz dahilinde olmak üzere çürümüş bir parçayı onarmak, söz konusu parça veya parçaları yeni veya Mercury Marine onaylı yeniden mamul parçalarla değiştirmek veya Mercury ürününün satın alım fiyatını iade etmekle sınırlıdır. Mercury, daha önceden üretilmiş ürünlerde değişiklik yapma zorunluluğu olmaksızın ürünlerinde geliştirme veya değişiklik yapma hakkını saklı tutar.

**GARANTİ ŞARTLARI:** Müşteri, ürünün garanti kapsamında onarımı veya ürüne makul derecede erişim için gerekli makul fırsatı Mercury'ye tanımalıdır. Garanti talepleri, ürünün inceleme için servis yetkisine sahip bir Mercury yetkili satıcısına teslim edilmesiyse gerçekleştirilir. Alıcının ürünü söz konusu yetkili satıcıya teslim edemediği durumlarda, Mercury'ye yazılı bildiriye bulunmalıdır. Bu takdirde firmamız, inceleme ve garanti kapsamındaki onarımlar için gerekli düzenlemeleri yapacaktır. Bu durumda, ilgili bütün nakliye giderleri ve/veya taşıma sürelerini alıcı karşılayacaktır. Verilen servis bu garanti kapsamı dışında kalıyorsa, alıcı ilgili bütün iş gücü ve malzemeyle birlikte söz konusu servisle ilgili giderleri karşılayacaktır. Alıcı, Mercury tarafından aksi talep edilmedikçe, ürünü veya ürünün parçalarını doğrudan Mercury'ye gönderecektir. Tescilli iyeliğin kanıtı, garantinin işleyebilmesi için garanti hizmetinin talep edildiği anda yetkili servise ibraz edilmek durumundadır.

**GARANTİYE DAHİL EDİLMİYENLER:** Bu sınırlı garanti elektrik sistemindeki çürümeler, hasardan kaynaklanan çürümeler, yalnızca görünüşü bozacak nitelikteki çürümeler, kötü kullanım veya hatalı servis, aksesuarlar, aygıtlar, dümen sistemlerinde meydana gelen çürümeler, fabrika montajlı jet tahrik ünitesindeki çürümeler, yosunlaşmadan meydana gelen hasarlar, bir yıldan kısa süreli sınırlı Ürün garantisıyla satılan ürünler, yedek parçalar (müşteri tarafından satın alınmış parçalar) ve ticari uygulamalarda kullanılan ürünleri kapsamaz. Ticari amaçlı kullanım, ürün söz konusu amaçlar için yalnızca ara sıra kullanılsa dahi, garanti süresinin herhangi bir bölümünde bu ürünün herhangi bir iş veya hizmetle ilgili olarak veya ürünün gelir sağlayıcı şekilde kullanılması olarak tanımlanır.

# GARANTİ BİLGİLERİ

Elektrik kaçaklarından (liman elektrik bağlantıları, yakındaki tekneler, su altındaki metaller) kaynaklanan çürümeler bu çürüme garantisi kapsamında yer almayıp, Mercury Precision Yedek Parçaları veya Quicksilver MerCathode sistemi ve/veya Galvanik İzolatör gibi bir çürüme önleyici sistem kullanılarak bunlara karşı koruma sağlanmalıdır. Bakır bazlı yosunlanma önleyici boyaların hatalı uygulanması sonucu meydana gelen çürümeler de bu sınırlı garanti kapsamı dışında yer alır. Yosunlanmaya karşı koruma gerektiğinde, Dıştan Takmalı Motor ve MerCruiser tekneçilik uygulamalarında Tri-Bütil-Kalay-Adipat (TBTA) bazlı yosunlanma önleyici boyaların kullanılması önerilir. TBTA bazlı boyaların yasa gereği yasaklandığı durumlarda, gövde ve kış yatırmasında bakır bazlı boyalar kullanılabilir. Dıştan takmalı motor veya MerCruiser ürününü boyamayın. Bununla birlikte, garantili ürünle boya arasında elektrik ara bağlantısı oluşmasını önleyici tedbirler de alınmalıdır. MerCruiser ürün için en az 38 mm (1.5 in.) boyanmayan boşluk transcom kompleksinde bırakılmalıdır. Daha ayrıntılı bilgi için Kullanım ve Bakım El Kitabına başvurun.

Bu garanti kapsamında yer alan ve almayan olaylar ve şartlar hakkında daha fazla bilgi elde edinmek için, bu garantide adı geçen Kullanım ve Bakım El Kitabının Garanti Kapsamı bölümüne başvurun.

## **SORUMLULUK MUAFİYETLERİ VE SINIRLAMALAR:**

**ZIMNEN İFADE EDİLEN ORTALAMA KALİTE GARANTİSİ VE BELİRLİ BİR AMACA UYGUNLUKTAN KEŞİNLİKLE SORUMLULUK KABUL EDİLMEZ. ZIMNEN İFADE EDİLEN GARANTİLER İNKAR EDİLEMEYECEKLERİ ÖLÇÜDE AÇIK GARANTİNİN SÜRESİYLE SINIRLIDIR. TESADÜFİ VEYA DOLAYLI ZARARLAR, BU GARANTİ KAPSAMI DIŞINDA YER ALMAKTADIR. BAZI EYALETLER/ÜLKELERDE YUKARIDA TANIMLANAN SORUMLULUK MUAFİYETLERİ, SINIRLAMALAR VE HARİCİYETLERE İZİN VERİLMEMEKTEDİR; BUNUN SONUCUNDA DA SİZİN İÇİN GEÇERLİ OLMAYABİLİRLER. BU GARANTİ SİZE BELİRLİ YASAL HAKLAR TANIMAKTA OLUP, ÜLKEDEN ÜLKEYE DEĞİŞİKLİK GÖSTEREN BAŞKA YASAL HAKLARA DA SAHİP OLABİLİRSİNİZ.**

## **Garanti Kapsamı Ve Harici Durumlar**

Bu bölümün amacı, garanti kapsamı konusunda en sık rastlanan yanlış anlamaların ortadan kaldırılmasına yardımcı olmaktır. Aşağıdaki bilgiler, garanti kapsamında yer almayan bazı hizmet türlerini açıklamaktadır. Aşağıda belirtilmiş olan hükümler, Korozyon Arızalarına Karşı Üç Yıllı Sınırlı Garanti, Uluslararası Sınırlı Dıştan Takmalı Motor Garantisi ve ABD ve Kanada Sınırlı Dıştan Takmalı Motor Garantisi referans alınarak derlenmiştir.

Garantinin, garanti süresi dahilinde malzeme ve işçilikten kaynaklanan arızaların onarımını kapsadığını unutmayın. Kurulum hataları, kazalar, normal aşınma ve ürüne etki eden çeşitli diğer nedenler garanti kapsamında yer almaz.

Garanti yalnızca, tüketici satışının dağıtım yetkisinin tarafımızca verildiği ülkelerde yapılması durumunda, malzeme ve işçilikteki hatalar ile sınırlıdır.

Garanti kapsamı hakkında herhangi bir sorunuz olduğu takdirde, yetkili satıcınızla temasa geçin. Sorularınızı yanıtlamaktan memnuniyet duyacaklardır.

## **GARANTİ DIŞI GENEL DURUMLAR**

1. Bujiler ve ateşleme elemanlarının kontrol, temizlik veya ayarlamaları da dahil olmak üzere ufak ayarlamalar, karbüratör ayarları, filtreler, kayışlar, kontroller ve normal servisle bağlantılı olarak gerçekleştirilen yağlama işlemleri.
2. Fabrika çıkışlı jet tahrik üniteleri - Garanti dışında yer alan belirli parçalar şunlardır: Darbe veya aşınma sonucu hasar görmüş jet tahrik iticisi ve jet tahrik astarı ile hatalı bakım sonucu hasar görmüş tahrik şaftı yatakları.
3. İhmal, bakımların aksatılması, kaza, anormal kullanım veya yanlış kurulum veya servis.
4. Vira etme, suya indirme ve römorkla çekme masrafları, tekne tasarımıdan kaynaklanmak üzere, ürüne erişmek için tekne parçalarının çıkarılması ve/veya değiştirilmesi, ilgili tüm nakliye giderleri ve/veya seyahat süresi, vb. Garantinin işleyebilmesi için ürüne makul seviyede erişim sağlanmalıdır. Müşteri ürünü yetkili servise teslim etmelidir.
5. Garanti yükümlülüklerinin gerektirdiği dışında, müşteri tarafından talep edilen ilave servis işleri.

# GARANTİ BİLGİLERİ

6. Yetkili servis dışında başkaları tarafından yapılan işler, yalnızca şu şartlar altında garanti kapsamı altına alınabilir: Acil durum hallerinde yapılan işler (yakınlarda gerekli işi yapabilecek yetkili bayii olmaması veya çekme vb. işlemlerini yapabilecek olanağın bulunmaması ve yapılan işin bu testiste gerçekleştirilebileceğine dair önceden fabrika onayı verilmiş olması şartıyla).
7. Olay sırasında ve/veya sonucunda meydana gelen tüm hasarların (saklama masrafları, her tür telefon veya kiralama giderleri, rahatsızlık veya zaman veya para kaybı) sorumluluğu mal sahibine aittir.
8. Garanti kapsamındaki onarımlar sırasında Mercury Precision veya Quicksilver parçaları haricinde parça kullanılması.
9. Normal bakım dahilinde gerçekleştirilen yağ, yağlayıcı ve sıvı değişimleri, garanti kapsamında yer alan bir ürün arızası nedeniyle bunların kaybı veya kirlenmesi halleri dışında, müşterinin sorumluluğu altındadır.
10. Yarış veya başka bir rekabetçi faaliyete katılma veya bunun için hazırlanma veya yarış tipi bir alt üniteyle kullanma.
11. Motor gürlütüsünün olması, mutlaka ciddi bir motor arızası olduğunu göstermez. Yapılan muayenede arızaya yol açabilecek ciddi bir iç motor arızası görüldüğü takdirde, gürlütüye neden olan arıza garanti kapsamında düzeltilmelidir.
12. Su altındaki bir cisme çarpma sonucunda alt ünite ve/veya pervanede meydana gelen hasar, deniz kazası olarak kabul edilir.
13. Yakıt girişi, hava girişi veya egzoz sisteminden veya suya batma sonucu motora su girmesi.
14. Motorun su dışında çalıştırılması, emme deliklerinin yabancı maddelerle tıkanması, motorun fazla yükseğe monte edilmesi veya fazla dışarıda trim edilmesi sonucunda soğutma suyu eksikliğinin yol açtığı herhangi bir parçadaki arıza.
15. Ürünle birlikte veya üzerinde kullanılması uygun olmayan yakıt ve yağlayıcıların kullanımı. Bkz Bakım Bölümü.
16. Sınırlı garantimiz, tarafımızdan imal edilmeyen veya satılmayan parça veya aksesuarların montaj veya kullanımından dolayı ürünlerimize gelebilecek hiçbir hasarı için geçerli değildir. Bu parça veya aksesuarların kullanımıyla ilgili bulunmayan arızalar, bunların kendi sınırlı garanti şartlarını karşılamaları halinde garanti kapsamına alınır.

# GENEL BİLGİLER

## Tekne Kullanıcısı'nın Sorumlulukları

Operatör (sürücü), teknenin doğru ve güvenli şekilde kullanımı ve yolcularla çevredekilerin güvenliğinden sorumludur. Dıştan takmalı motoru kullanmadan önce, her bir operatörün (sürücünün) bu el kitabını baştan sona okuyup anlaması şiddetle tavsiye olunur.

Sürücünün tekneyi kullanamayacak duruma gelmesi durumuna karşı, teknede dıştan takmalı motoru çalıştırma ve kullanma temel bilgisine sahip en az bir kişinin daha bulunmasını sağlayın.

## Dıştan Takmalı Motorunuzu Çalıştırmadan Önce

Bu el kitabını dikkatle okuyun. Dıştan takmalı motorunuzu doğru şekilde nasıl kullanacağınızı öğrenin. Merak ettiğiniz herhangi bir konu hakkında, yetkili servisimize danışın.

Sağduyulu bir şekilde uygulanan güvenlik ve kullanım bilgileri, kişisel yaralanmaların ve ürüne gelecek zararın önlenmesine yardımcı olabilir.

Bu el kitabının yanı sıra dıştan takmalı motor üzerinde yer alan güvenlik plakalarında, izlenmesi gereken özel güvenlik talimatlarına ilginizi çekmek için şu güvenlik uyarıları yer almaktadır.

### TEHLİKE

TEHLİKE - Şiddetli kişisel yaralanma veya ölümlle SONUÇLANACAK ani tehlikeler.

### UYARI

UYARI - Şiddetli kişisel yaralanma veya ölümlle SONUÇLANABİLECEK tehlikeler veya güvensiz uygulamalar.

### DİKKAT

DİKKAT - Hafif yaralanma veya ürüne veya mala hafif zararlar sonuçlanabilecek tehlikeler veya güvensiz uygulamalar.

## Teknenin Beygir Gücü Kapasitesi

### UYARI

Teknenin azami beygir gücü kapasitesinin üzerinde bir dıştan takmalı motor kullanılması durumunda: 1) tekne kontrolden çıkabilir 2) teknenin tasarımından gelen yüzmeye özelliklerini değiştirecek şekilde kıç yatırması üzerine aşırı ağırlık binebilir veya 3) özellikle kıç yatırması bölgesinden tekne ikiye ayrılabilir. Tekneye aşırı güç bindirilmesi ciddi yaralanma, ölüm veya tekneye hasarla sonuçlanabilir.

Teknenize aşırı güç veya yük bindirmeyin. Çoğu teknede, belirli federal yönetmelikler doğrultusunda imalatçı firma tarafından belirlenmiş ve kabul edilebilir azami güç ve yükü belirten gerekli bir kapasite plakası bulunur. Bu durum şüpheliyse, satıcınızla veya tekne imalatçınızla temasa geçin.

# GENEL BİLGİLER

U.S. COAST GUARD CAPACITY	
MAXIMUM HORSEPOWER	XXX
MAXIMUM PERSON CAPACITY (POUNDS)	XXX
MAXIMUM WEIGHT CAPACITY	XXX

ob00306

## Savlolu Kesme Düşmesi

Savlolu kesme düşmesinin amacı, operatörün yerinden yeteri kadar uzaklaşması halinde (örneğin kazara operatör mahallinden fırlaması gibi) düşmeyi çalıştırmak için motoru durdurmaktır. Yeke kumandalı dıştan takmalı motorlar ile bazı uzaktan kumanda ünitesinde savlolu kesme düşmesi bulunur. Savlolu kesme düşmesi, genelde kontrol paneli veya operatör mahalline yakın kenara olmak üzere aksesuar olarak takılabilir.

Savlo genelde, uzatıldığında 1220 ila 1524 mm (4 ila 5 ft) uzunluğunda olan ve bir ucunda düşmeye takılan bir eleman, diğer ucunda da operatöre bağlanan bir kısıkaç bulunan bir kablodur. Savlo, yakınılardaki cisimlere dolaşma ihtimalini en aza indirmek amacıyla durağan halde mümkün olan en kısa uzunluğa sahip olması için burgulu biçime sahiptir. Gergin durumdaki uzunluk, operatörün normal operatör mahalline yakın bir bölgede hareket etmek istemesi halinde kazara devreye girme ihtimalini en aza indirecek şekilde seçilmiştir. Daha kısa bir savlo istediğiniz takdirde, savloyu operatörün bileğine veya bacağına sarabilir veya savloya bir düşüm atabilirsiniz.

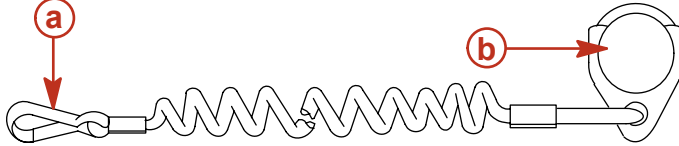

ob00443

a - Savlo kablosu

b - Savlolu kesme düşmesi

Devam etmeden önce aşağıdaki Güvenlik bilgilerini okuyun.

**Önemli Güvenlik Bilgileri:** Savlolu kesme düşmesinin amacı, operatörün yerinden yeteri kadar uzaklaşması halinde düşmeyi çalıştırmak için motoru durdurmaktır. Bu da operatörün tekneden suya düşmesi veya operatör mahallinden yeterli bir mesafe kadar uzaklaşması halinde meydana gelir. Tekneden düşme veya kazara yerinden kalkma olaylarının alçak kenarlı şişme botlar, levrek tekneleri, yüksek performans tekneleri ve yeke kumandalı hafif ve hassas kumandalı balıkçı teknelerinde meydana gelme olasılığı daha yüksektir. Tekneden düşme ve kazara fırlamaların yüksek süratte koltuğun arkalığı üzerine veya küpeşteye oturma, kayma sırasında ayağa kalkma, balıkçı teknelerinin üst güvertelerine çıkma, sıç veya engellerin bol olduğu sularda kayma süratlerinde seyretme, bir yönde çekmekte olan dümen veya yekeyi elden bırakma, alkol ve uyuşturucu kullanımı veya cesur, yüksek süratli tekne manevraları gibi sakıncalı uygulamalar sonucunda da meydana gelme olasılıkları yüksektir.

Savlolu kesme düşmesi devreye girdiğinde motor aniden durmasına karşın, tekne motor durduğu sıradaki hızı ve manevra keskinliğine bağlı olarak belirli bir mesafe katedecektir. Bununla birlikte, tekne tam bir daireyi tamamlamayacaktır. Tekne sürüklenme durumundayken, yolu üzerindeki bir kişiye motorla çalışır durumdaki kadar ciddi zarar verebilir.

## ⚠ UYARI

Operatörün tekneden düşmesi durumunda motorun derhal durdurulmasıyla, tekne tarafından ezilmekten doğacak ciddi yaralanma ve can kaybı olasılığı büyük oranda azaltılır. Kesme düşmesinin savlosunun iki ucunu, her zaman kesme düşmesine ve operatöre düzgün şekilde bağlayın.

# GENEL BİLGİLER

Acil bir durumda motoru çalıştırmaları gerekmesi (örneğin, operatörün kazara düşmesi) durumuna karşı, teknedeki diğer yolcuların da doğru çalışma ve kullanma prosedürleri hakkında bilgilendirilmelerini tavsiye ederiz.

## ⚠ UYARI

**Kesme düğmesinin kazara veya kasıtsız şekilde devreye girmesinin neden olacağı yavaşlama kuvvetlerinden doğacak ciddi yaralanma veya can kaybına karşı dikkatli olun. Tekne operatörü, öncelikle kesme düğmesi savlosunu operatörden ayırmadan asla operatör mahallini terk etmemelidir.**

Düğmenin normal çalışma sırasında da kazara veya kasıtsız olarak devreye girmesi de olasıdır. Bu durum, aşağıdaki potansiyel tehlike içeren durumların herhangi birine veya tümüne yol açabilir:

- İleriye doğru hareketin beklenmedik şekilde sona ermesi nedeniyle yolcular ileriye doğru fırlayabilir, ki teknenin ön tarafındaki yolcular burun üzerinden aşarak dişli kutusu veya pervaneye çarpabilecekleri için özellikle risk altındadırlar.
- Dalgalı sular, güçlü akıntı veya sert rüzgarlarda güç ve direksiyon kontrol kaybı.
- Yanaşma sırasında kontrol kaybı.

## Sudaki İnsanları Koruma

### SEYİR HALİNDEYKEN

Suda dikilen veya yüzen bir insan için, yavaş süratte de olsa üzerine gelmekte olan bir tekneden kaçabilecek kadar çabuk davranmak son derece zordur.



ob00311

Suda insanların bulunabileceği bölgelerde seyrederken her zaman yavaşlayın ve son derece dikkatli olun.

Tekne hareket (seyir) halinde ve dıştan takmalı motorun vitesi boştayken su, pervaneye dönmeye yetecek kadar bir güç uygular. Pervanenin bu serbest dönüşü ciddi yaralanmaya yol açabilir.

### TEKNE DURAĞAN HALDEYKEN

## ⚠ UYARI

**Teknenizin yakınında suda insan varsa derhal motoru durdurun. Dönen bir pervane, hareket eden bir tekne, hareket eden bir dişli kutusu veya hareket eden tekne veya dişli kutusuna bağlı herhangi bir katı cisim, dokunması halinde sudaki kişide ciddi yaralanmaya yol açabilir.**

İnsanların teknenizin yakınında yüzmeye veya suya girmelerine izin vermeden önce dıştan takmalı motoru boşa alın ve motoru durdurun.

## Egzoz Emisyonları

### KARBON MONOKSİT ZEHİRLENMESİNE KARŞI DİKKATLİ OLUN

Bütün içten yanmalı motorların egzoz dumanlarında karbon monoksit mevcuttur. Bunlara dıştan takmalı motorlar, tekne kış ve sabit motorlarının yanı sıra çeşitli tekne aksesuarlarına elektrik sağlayan jeneratörler de dahildir. Karbon monoksit kokusuz, renksiz ve tatsız öldürücü bir gazdır.

Karbon monoksit zehirlenmesinin deniz tutması veya gıda zehirlenmesi ile karıştırılmaması gereken ilk belirtileri arasında baş ağrısı, baş dönmesi, uyuşukluk ve bulantı yer alır.

# GENEL BİLGİLER

## ⚠ UYARI

Motoru havalandırması olmayan yerlerde çalıştırmaktan kaçının. Yeterli konsantrasyondaki karbon monoksit uzun süre maruz kalma sonucunda bilinç kaybı, beyin hasarı veya ölüm meydana gelebilir.

### İYİ HAVALANDIRMA

Yolcu bölmelerini havalandırın, yan perdeleri veya ön ambar kapaklarını açarak dumanı dışarı çıkartın.

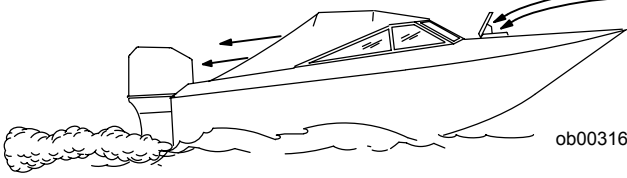

Tekneyi ideal havalandırma örneği.

### KÖTÜ HAVALANDIRMA

Belirli çalışma ve/veya rüzgar koşulları altında, sürekli kapalı veya brandayla örtülmüş kabinlere veya yeteri kadar havalandırılmayan kaptan köşklerine karbon monoksit girebilir. Teknenize bir veya daha fazla karbon monoksit detektörü takın.

Sık sık görülmese de, çok rüzgarsız bir günde motoru çalışan bir teknenin açık alanı dahilinde yüzenler ve duranlar veya çalışan bir motorun yakınında bulunanlar tehlikeli seviyelerde karbon monoksit maruz kalabilirler.

### TEKNE DURAĞAN HALDEYKEN

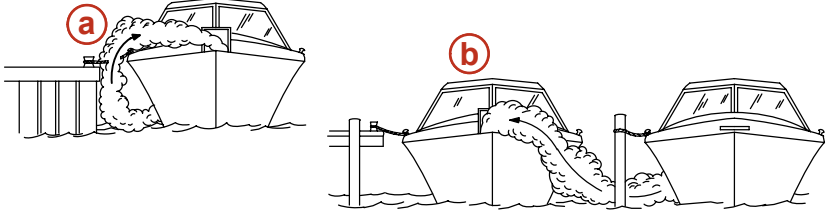

ob00317

**a-** Tekne kapalı bir yerde demirlemiş haldeyken motorun çalıştırılması.

**b-** Motoru çalışır durumdaki bir başka teknenin yanına demirleme.

### TEKNE HAREKET HALİNDEYKEN

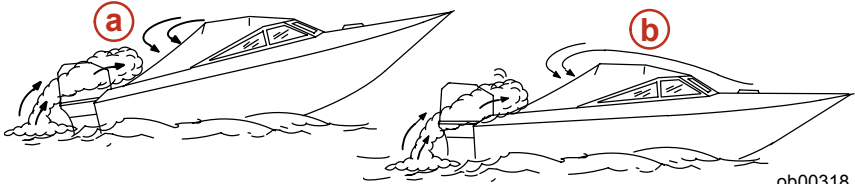

ob00318

**a-** Tekneyi pruva açısı fazla yüksek şekilde kullanmak.

**b-** Tekneyi ön ambar kapakları kapalı iken kullanmak.

# GENEL BİLGİLER

## Dıştan Takmalı motorunuz İçin Aksesuar Seçimi

Orijinal Mercury Precision veya Quicksilver Aksesuarları dıştan takmalı motorunuz için özel olarak tasarlanmış ve test edilmiştir. Bu aksesuarları Mercury Marine yetkili satıcılarından elde edebilirsiniz.

### ⚠ UYARI

**Aksesuarları takmadan önce yetkili servisimize danışın. Kabul edilebilir aksesuarların yanlış kullanımı veya kabul edilmeyen aksesuarların kullanımı ciddi yaralanmalara, ölüme veya ürüne zarar gelmesine neden olabilir.**

Mercury Marine tarafından imal edilmemiş ve satılmayan bazı aksesuarlar, dıştan takmalı motorunuz veya motor çalışma sisteminizle birlikte güvenli şekilde kullanılmak üzere tasarlanmamışlardır. Seçtiğiniz tüm aksesuarların montaj, kullanım ve bakım el kitaplarını edinin ve okuyun.

## Güvenli Tekne Kullanım Önerileri

Sularda güvenli bir seyrin tadını çıkarabilmek için yerel ve diğer idari tekne kullanım yönetmelikleri ve kısıtlamalarını öğrenin ve aşağıdaki önerileri dikkate alın.

**Yüzme araçlarını kullanın.** Teknedeki her kişi için uygun bedende onaylı bir kişisel yüzme aracı bulundurun (yasa gereği) ve bunları kolayca ulaşılabilir yerlerde tutun.

**Teknenizi aşırı yüklemeyin.** Çoğu teknenin azami yük (ağırlık) kapasitesi belirlenmiş ve belgelenmiştir (bkz teknenizin kapasite plakası). Şüphe etmeniz durumunda, yetkili satıcınız veya tekne imalatçınıza başvurun.

**Güvenlik kontrolleri ve gerekli bakımları aksatmayın.** Düzenli bir program izleyin ve tüm onarımların düzgünce yapıldığından emin olun.

**Seyir sularındaki bütün denizcilik kurallarını bilin ve bunlara uyun.** Tekne kaptanları tekne güvenlik kursunu tamamlamış olmalıdır. Bu kurslar ABD'de 1) ABD Sahil Güvenlik Yardımcılığı, 2) Donanma, 3) Kızıl Haç ve 4) devlet teknecilik yasama kurumunuz tarafından verilmektedir. Başvurular için Teknecilik 24-saat çağrı servisi, 1-800-368-5647 veya Amerikan Teknecilik Vakfı telefon numarası 1-800-336-BOAT kullanılabilir.

**Teknedeki tüm yolcuların doğru şekilde oturduklarından emin olun.** Teknenin hiçbir yerine kullanım amacı dışında oturulmasına veya binilmesine izin vermeyin. Buna koltukların arkalıkları, küpeşterler, kış yatırması, pruva, güverteler, yüksek balık sandalyeleri, döner balık sandalyeleri veya beklenmedik hızlanma, ani duruş, teknenin kontrolünün beklenmedik şekilde kaybedilmesi veya teknenin ani hareketlerinin insanların teknenin dışına veya içine düşmesine neden olabileceği yerler de dahildir.

**Asla alkol veya uyuşturucu etkisi altında tekne kullanmayın (yasa gereği).** Alkol veya uyuşturucu iradenizi zayıflatır ve hızlı tepki verme becerinizi büyük ölçüde azaltır.

**Tekne kullanmayı diğerlerine de öğretin.** Tekneyi kullanan kişinin devre dışı kalması veya teknedeki düşmesi durumuna karşı teknede bulunan en az bir kişiye daha dıştan takmalı motoru çalıştırma ve kullanmanın temel ilkelerini öğretin.

**Yolcuların binmesi.** Yolcular tekneye binerken, inerken veya teknenin arkası (kış) civarında dururken motoru durdurun. Sadece motoru boşa almak yeterli değildir.

**Uyanık olun.** Yasa gereği düzgün bir görüşü ve duyuşu sağlamak operatörün sorumluluğudur. Operatörün özellikle ön görüşü açık olmalıdır. Tekneyi rölanti hızından yüksek süratlerde kullanırken operatörün görüşünü kapatacak bir yolcu, eşya veya balık sandalyesi bulunmamalıdır.

**Teknenizi asla su kayağı yapmakta olan bir kimsenin tam arkasından kullanmayın, kayakçı düşebilir.** Örneğin, 40 km/h (25 MPH) saat hızla giden teknenizin, sizden 61 m (200 ft.) ileride düşen bir kayakçıya yetişmesi 5 saniye sürer.

**Düşen kayakçılara karşı dikkatli olun.** Teknenizi su kayağı veya benzeri aktiviteler için kullanırken, düşen bir kayakçıya veya teknedeki düşen birine yardımcı olmak için geri dönerken kayakçının, tekne operatörünün bulunduğu tarafta kalmasına dikkat edin. Operatör her zaman kayakçıyı görüş alanında bulundurmalı ve asla kayakçıya veya sudaki herhangi bir kişiye geri geri gelmemelidir.

**Kazaları bildirin.** Tekne operatörleri tekneleri belirli tekne kazalarına karıştırdığında, yasa gereği tekne kullanımıyla ilgili devlet yasama kurumlarına Tekne Kaza Raporu sunmakla yükümlüdür. Bir tekne kazasının rapor edilmesi gereken durumlar, 1) yaşam kaybı veya yaşam kaybı olasılığı varsa, 2) ilkyardım ötesinde tıbbi müdahale gerektiren kişisel yaralanma varsa, 3) teknelerde veya diğer mallarda 500,00\$'in üzerinde hasar varsa veya 4) tekne tamamen kaybedilmişse. Yerel adli kurumlardan yardım isteyin.



# GENEL BİLGİLER

## Seri Numarasının Kaydedilmesi

İleride kullanılmak üzere bu numaranın kaydedilmesi önemlidir. Seri numarası dıştan takmalı motor üzerinde resimde gösterildiği yerde bulunmaktadır.

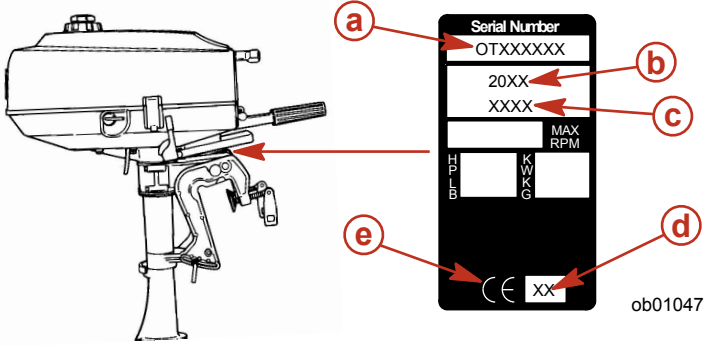

- a- Seri numarası
- b- Model yılı
- c- Model adı

- d- İmalat yılı
- e- Certified Europe (CE) İşareti (varsa)

## Teknik Özellikler

Modeller	2.5	3.3
Beygir gücü	2,5	3,3
Kilowatt	1,9	2,5
Tam Gaz RPM Aralığı	4000-5000	4500-5500
İleri Viteste Rölanti Devri	900-1000 RPM	
Silindir Sayısı	1	
Silindir Hacmi	74,6 cc (4.6 cu. in.)	
Silindir Çapı	47 mm (1.85 in.)	
Piston Devri	43 mm (1.69 in.)	
Önerilen Buji	NGK BPR6HS-10 veya Champion RL87YC	
Buji Tırnak Aralığı	1,0 mm (0.40 in.)	
Dişli Kutusu Yağlama Kapasitesi	135 ml (4.5 fl. oz.)	
Dişli Oranı	2,18:1	1,85:1
Önerilen Benzin	Bkz Yakıt ve Yağ	
Önerilen Yağ	Bkz Yakıt ve Yağ	

# TAKILMASI

## Dıştan Takmalı Motorun Takılması

### KIÇ YATIRMASI YÜKSEKLİK GEREKLİLİKLERİ

1. Teknenizin kiç yatırmasının yüksekliğini ölçün. Havalandırma önleyici plaka teknenin tabanından 25 - 50 mm (1 - 2 in.) yüksekte olmalıdır.

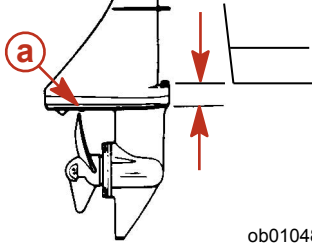

ob01048

**a -** Havalandırma önleyici plaka

## DIŞTAN TAKMALI MOTORUN KIÇ YATIRMASINA TAKILMASI

1. Dıştan takmalı motoru kiç yatırmasının ortasına yerleştirin.

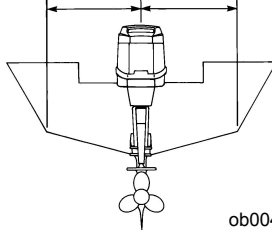

ob00446

2. Kiç yatırması kelepçe kollarını sıkın.

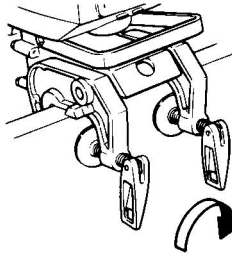

ob01049

# NAKLETME

## Dıştan Takmalı Motorun Taşınması

Dıştan takmalı motorun ön tarafında bir taşıma kolu yer almaktadır.

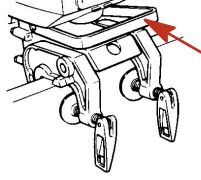

ob01051

## Tekneden Çıkarılan Dıştan Takmalı Motorun Nakledilmesi

### ⚠ DİKKAT

Dıştan takmalı motoru yalnızca gösterildiği şekilde nakledin ve saklayın. Aksi takdirde, yağ sızıntısı nedeniyle motor hasarı veya mala zarar meydana gelebilir.

1. Dıştan takmalı motor hala suda iken, yakıt kesme vanasını kapatın ve motoru durana kadar çalıştırın. Böylelikle karbüratördeki yakıt boşaltılmış olur. Dıştan takmalı motoru tekneden çıkarın ve soğutma suyu tamamen boşalana kadar dik konumda tutun.
2. Dıştan takmalı motoru, yeke şeklinde görüldüğü şekilde yukarı bakacak şekilde sırt üstü yatırın. Dıştan takmalı motorun altına koruyucu bir yastık yerleştirin.

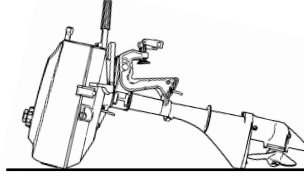

ob01052

3. Yakıt deposu havalandırma deliğini kapatın.

## Teknenin Römorkla Çekilmesi

**ÖNEMLİ:** Yatırma kilitleme mekanizması, römorkla çekme esnasında dıştan takmalı motoru yukarı kalkık şekilde tutmak üzere tasarlanmamıştır. Yatırma kilitleme mekanizmasının kullanılması, dıştan takmalı motorunuzun sıçrayıp düşerek hasar görmesine neden olabilir.

Tekneniz çekilirken, dıştan takmalı motor inik vaziyette (normal çalışma konumu) olmalıdır.

Zeminle arada daha fazla mesafe gerekiyorsa, dıştan takmalı motoru tekneden çıkarın ve emniyetli şekilde saklayın. Hemzemin geçitler, ara yollar ve römorkun sıçraması durumlarına karşı ilave mesafe gerekebilir.

Yandan vitesli modeller - Dıştan takmalı motoru ileri vitese alın. Bu, pervanenin serbest şekilde dönmesini engelleyecektir.

# NAKLETME

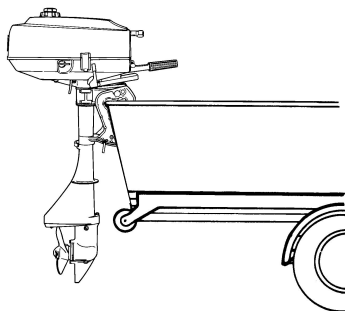

ob01053

# YAKIT VE YAĞ

## Yakıt Önerileri

**ÖNEMLİ:** Yanlış benzin kullanılması motorunuza zarar verebilir. Yanlış yakıt kullanımından kaynaklı motor hasarı motorun yanlış kullanılması olarak kabul edilir ve bundan doğacak hasarlar sınırlı garanti kapsamı dışında yer alır.

## YAKIT SINIFLARI

Mercury Marine motorları, önde gelen markaların aşağıdaki teknik özellikleri karşılayan kurşunsuz benzinleri ile kullanıldığında tatmin edici düzeyde çalışacaktır.

**ABD ve Kanada** - pompa üzerinde minimum 87 (R+M)/2 Oktan Derecesi yazan benzinler. Birinci kalite benzin de [92 (R+M)/2 Oktan] kabul edilebilir. Kurşunlu benzin KULLANMAYIN.

**ABD ve Kanada Dışında** - pompa üzerinde minimum 90 RON Oktan Derecesi yazan benzinler. Birinci kalite benzin de (98 RON) kabul edilebilir. Kurşunsuz benzin bulunmıyorsa, önde gelen markaların kurşunlu benzinlerini kullanın.

## REFORMÜLE (OKSİJENATLI) YAKITLARIN KULLANILMASI (YALNIZCA A.B.D.)

Bu tip benzin kullanımı A.B.D.'nin belirli bölgelerinde şarttır. Bu yakıtlar içinde kullanılan iki oksijenat tipi Alkol (Etanol) veya Eterdir (MTBE veya ETBE). Bulduğunuz yerde benzinde oksijenat olarak Etanol kullanılmıyorsa, Alkol İçeren Benzinler bölümüne başvurun.

Bu Reformüle Yakıtların Mercury Marine motorunuzda kullanımı kabul edilebilir.

## ALKOL İÇEREN BENZİNLER

Bulduğunuz yerde benzinde metanol (metil alkol) veta etanol (etil alkol) bulunuyorsa, meydana gelebilecek belirli olumsuz etkilerin farkında olmalısınız. Bu olumsuz etkiler metanolde daha da şiddetli yaşanır. Yakıttaki alkol yüzdesinin artırılması bu olumsuz etkileri daha da kötüleştirir.

Bu olumsuz etkilerin bazıları benzindeki alkolün havadaki nemi emme eğiliminde olması ve bunun sonucunda da yakıt deposu içinde benzinden ayrılmış bir su ve alkol fazı meydana gelmesinden kaynaklanmaktadır.

Mercury Marine motorunuzdaki yakıt sistemi parçaları benzinde %10'a kadar alkol bulunmasına dayanabilirler. Teknenizin yakıt sisteminin yüzde kaçına dayanacağını bilemeyiz. Teknenin yakıt sistemi bileşenleri (yakıt depoları, yakıt hatları ve bağlantıları) hakkındaki öneriler için tekne imalatçınızla temasa geçin. Alkol içeren benzinlerin sunuların artmasına neden olabileceğini unutmayın:

- Metal parçalarda korozyon
- Elastomer ve plastik parçalarda çürüme
- Kauçuk yakıt hatlarında yakıt geçirimi
- Marş ve kullanmada zorluklar

## ⚠ UYARI

**YANGIN VE PATLAMA TEHLİKESİ:** Yakıt sisteminin herhangi bir bölgesinde meydana gelecek yakıt sızıntısı, ciddi yaralanma veya can kaybına yol açabilecek yangın ve patlama tehlikesi yaratabilir. Özellikle saklama sonrasında, tüm yakıt sisteminin dikkatli şekilde tetkik edilmesi zorunludur. Tüm yakıt bileşenleri sızıntı, yumuşama, sertleşme, şişme veya korozyona karşı kontrol edilmelidir. Herhangi bir kaçak veya bozulma belirtisi, motor çalıştırılmadan önce ilgili parçanın değiştirilmesini gerektirir.

Benzindeki alkolün olumsuz etkilerinden dolayı mümkün olduğu zamanlarda yalnız alkolsüz benzin kullanılması önerilir. Yalnızca alkollü benzin bulunabiliyorsa veya alkol yüzdesi bilinmiyorsa, sızıntı ve anormallik kontrollerinin sıklaştırılması gerekir.

**ÖNEMLİ:** Mercury Marine motoru alkollü benzinle kullanırken, benzini yakıt deposunda uzun süre bırakmaktan kaçınılmalıdır. Teknelerde sık rastlandığı üzere, uzun sürelerle saklama özel sorunlar yaratabilir. Otomobillerde alkollü akaryakıtlar normalde sorun yaratmaya yetecek kadar nem almadan önce tüketilirler, fakat tekneler çoğu zaman faz ayrılmasına yetecek kadar uzun süre kullanılmadan yatarlar. Buna ek olarak, alkolün iç elemanların üzerindeki koruyucu yağ tabakasını sökmeye durumunda saklama sırasında iç korozyon da meydana gelebilir.

# YAKIT VE YAĞ

## Yağ Önerisi

Tavsiye Edilen Yağ	Mercury veya Quicksilver Premium 2-Döngü TC-W3 Dış Motor Yağı
--------------------	---------------------------------------------------------------

**ÖNEMLİ:** Yağ, NMMA onaylı TC-W3 2-Döngü yağı olmalıdır.

Bu motor için Mercury veya Quicksilver Premium TC-W3 2-Döngü yağı tavsiye edilmektedir. İlave koruma ve yağlama için Mercury veya Quicksilver Premium Plus TC-W3 2-Zamanlı yağı önerilir. Mercury veya Quicksilver dıştan takmalı motor yağı bulunamıyorsa, bunun yerine başka bir markanın NMMA Onaylı TC-W3 2-zamanlı dıştan takmalı motor yağını kullanın. Düşük kalitede yağ kullanımı ağır motor hasarına yol açabilir.

## Yakıt ve Yağın Karıştırılması

İlk depo yakıtta 25:1 (%4) benzin/yağ karışımı kullanın.

Alıştırma devresindeki yakıt karışımı bittikten sonra, 50:1 (%2) oranında benzin/yağ karışımı kullanın. Karıştırma oranları için tabloya (aşağıdaki) başvurun.

### BENZİN/YAĞ KARIŞTIRMA ORANI TABLOSU

BENZİN/YAĞ KARIŞTIRMA ORANI TABLOSU			
Benzin/Yağ Oranı	3,8 Litre (1 gal) benzin	11,5 Litre (3 gal) benzin	23 Litre (6 gal) benzin
25:1 (%4)	148 ml (5 fl. oz.) yağ	473 ml (16 fl. oz.) yağ	946 ml (32 fl. oz.) yağ
50:1 (%2)	89 ml (3 fl. oz.) yağ	237 ml (8 fl. oz.) yağ	473 ml (16 fl. oz.) yağ

## KARIŞTIRMA PROSEDÜRÜ

Onaylı bir kabın içine, yaklaşık bir galon benzinle birlikte yağın tamamını boşaltın. İki madde iyice karışına dek kabı çalkalayın. Benzinin geri kalanını ekleyin ve kabı tekrar çalkalayarak tam olarak karışmasını sağlayın.

## Yakıt Deposunun Doldurulması

 <b>UYARI</b>
<b>Yakıtın alev alması veya patlaması ciddi yaralanma veya can kaybına yol açabilir. Yakıt deposunu doldururken her zaman motoru durdurun ve sigara içmekten ve alanda açık alev veya kıvılcım oluşturmaktan kaçınin.</b>

Yakıt depolarını açık alanda ve ısı, kıvılcım ve açık alevden uzakta doldurun.

Yakıt ikmalinden önce her zaman motoru durdurun.

Yakıt deposunu aşırı doldurmayın. Sıcaklık artışıyla yakıt hacminde meydana gelecek büyüme, deponun tamamen dolu olması halinde basınç altında sızıntılara neden olabilir.

Yağ ve benzin karışımı, motorun yakıt deposuna doldurulmadan önce her zaman onaylı bir kap içinde iyice karıştırılmalıdır. Maddeleri yakıt deposuna ayrı ayrı boşaltmayın.

Benzini depoya dökerken, var olabilecek pislikleri temizlemek için ince gözlü bir süzgeçten geçirin.

# ÖZELLİKLER VE KUMANDALAR

## Özellikler ve Kumandalar

Gaz kolu - Motoru çalıştırmak için marş konumuna getirin. Motor devrini yükseltmek için kolu yukarı, motor devrini düşürmek ise aşağı çekin.

Jikle kolu - Soğuk motoru çalıştırmak için yukarı kaldırarak kapalı konuma getirin. Motor ısınırken yarısına kadar indirin. Motor ısındıktan sonra indirerek açık konuma getirin.

Motor durdurma düğmesi/Savlolulu kesme düğmesi - Motoru durdurmak için basın veya savloyu çekin. Savlo durdurma düğmesine takılmadan motor çalışmayacaktır.

Savlo - Bkz Genel Bilgiler - Savlolulu Kesme Düğmesi.

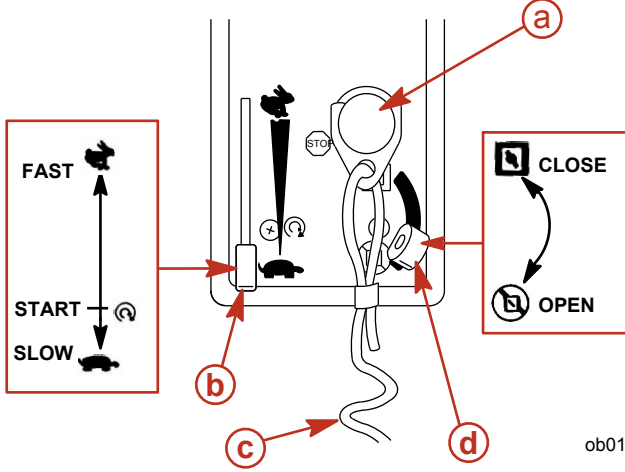

ob01054

- a- Motor durdurma düğmesi/savlolulu kesme düğmesi
- b- Gaz kolu
- c- Savlo
- d- Jikle kolu

Yakıt kesme valfi - Yakıt hattını açmak için saat yönünde, kapatmak içinse saat yönünün tersine çevirin.

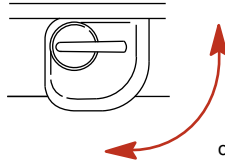

ob01055

## ⚠ UYARI

Tekne kontrolünün yitilmesi ciddi yaralanma veya can kaybına yol açabilir. Yeke bırakıldığında dıştan takmalı motorun tam bir dönüş yapmasını önlemek için yeterli seviyede dümen sürtünmesi sağlayın.

Dümen sürtünme ayarı - Bu düğmeyi ayarlayarak yeke sapı üzerinde istenen dümen sürtünmesini (direnc) elde edebilirsiniz. Sürtünmeyi artırmak için düğmeyi saat yönünde, azaltmak içinse saat yönünün tersine çevirin.

# ÖZELLİKLER VE KUMANDALAR

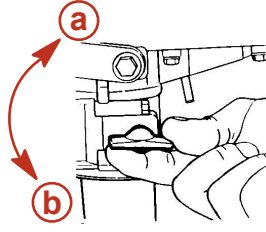

ob01056

**a-** Sürtünme artar

**b-** Sürtünme azalır

Yan vites kolu (varsa) - vites değişimini kontrol eder.

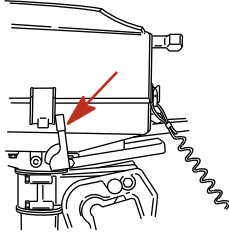

ob01057

## Dıştan Takmalı Motorun Yatırılması

### TAM YUKARI KONUMA YATIRMA

1. Motoru durdurun.
2. Üst kaputun tutma yerinden tutarak dıştan takmalı motoru tam dik konuma getirin.

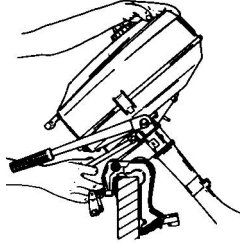

ob01058

3. Yatırma destek pimini itin. Dıştan takmalı motoru indirerek yatırma destek pimi üzerine yaslayın.

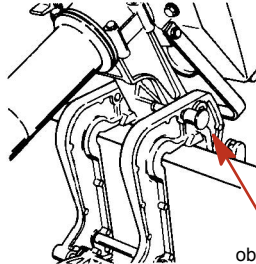

ob01059



# ÖZELLİKLER VE KUMANDALAR

## ÇALIŞMA KONUMUNA İNDİRME

1. Dıştan takmalı motoru kaldırarak yatırma taşıyıcı pimini çekip çıkarın. Dıştan takmalı motoru indirin.

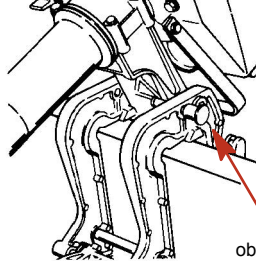

ob01059

## Dıştan Takmalı Motorunuzun Çalışma Açısının Ayarlanması

Dıştan takmalı motorunuzun dikey çalışma açısı, yatırma piminin mevcut ayar deliklerindeki konumunu değiştirmek suretiyle ayarlanır. Doğru ayar teknenin dengeli seyretmesini, optimum performans sağlanmasını ve dümen kuvvetinin en aza indirilmesini sağlar.

Yatırma pimi, tekne tam süratte seyrederken dıştan takmalı motor suya dik konumda çalışacak şekilde ayarlanmalıdır. Bu da teknenin suya paralel şekilde kullanılmasını sağlar.

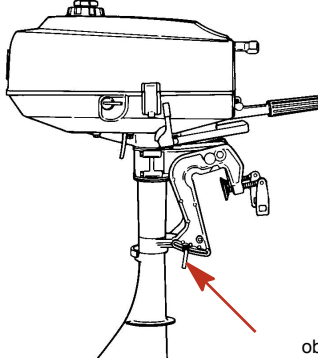

ob01060

Teknedeki yolcu ve yüklerin yerlerini, yükü eşit dağıtacak şekilde düzenleyin.

# ÇALIŞTIRMA

## Çalıştırma Öncesi Kontrol Listesi

- Operatör güvenli seyir, teknecilik ve kullanım prosedürlerini bilmelidir.
- Teknedeki her kişi için uygun bedende onaylı bir kişisel yüzme aracı bulunmalı (yasa gereği) ve bunlar kolayca ulaşılabilir yerlerde tutulmalıdır.
- Sudaki bir kişiye atılabilecek şekilde tasarlanmış can simidi veya yüzer yastık.
- Teknenizin maksimum yük kapasitesini bilin. Teknenin yük kapasite plakasına bakın.
- Yeterli yakıt bulunmalıdır.
- Teknedeki yolcuları ve yükü, ağırlık düzgün şekilde dağıtılabilecek ve herkes düzgün bir oturacak yere sahip olacak şekilde ayarlayın.
- Gittiğiniz yeri ve planladığınız dönüş zamanını birisine söyleyin.
- Alkol veya uyuşturucu etkisi altındayken tekne kullanmak yasalara aykırıdır.
- Tekne kullanacağınız suları ve bölgeleri, dalgaları, akıntıları, kum tepelerini, kayaları ve diğer tehlikeleri bilin.
- **Bakım - Tetkik ve Bakım Programı** altında listelenmiş olan tetkik kontrollerini yapın.

## Donma Sıcaklıklarında Kullanma

Dıştan takmalı motorunuzu donma veya donmaya yakın sıcaklıklarda kullanırken veya demir atarken motoru her zaman dişli kutusu suyun altına girecek şekilde aşağı yatık vaziyette tutun. Böylelikle vites kutusunda kalan suyun donması ve su pompası ve diğer elemanlara olası hasar gelmesi önlenmiş olur.

Su üzerinde buzlanma olasılığı varsa, dıştan takmalı motor çıkarılmalı ve suyu tamamen boşaltılmalıdır. Dıştan takmalı motorun içindeki su seviyesinde buzlanma olması durumunda, motora giden su akışını tıkararak hasar olasılığı yaratacağıdır.

## Tuzlu Su veya Kiri Suda Kullanma

Tuzlu veya kirlili suda her kullanımdan sonra dıştan takmalı motorunuzun dahili su kanallarını tatlı suyla durulamanızı öneririz. Bu, birikintilerin su kanallarını tıkamasına engel olacaktır. Bkz **Bakım - Soğutma Sisteminin Yıkınması**.

Teknenizi suda demirli tutuyorsanız, kullanmadığınız zamanlarda (donma sıcaklıklarının dışında) dıştan takmalı motoru dişli kutusu tamamen suyun dışında kalacak şekilde yatırın.

Her kullanımdan sonra dıştan takmalı motorun dışıyla pervane ve dişli kutusunun egzoz çıkışı tatlı suyla yıkayın. Dış metal yüzeylere ayda bir Mercury Precision veya Quicksilver Korozyon Önleyici sprey sıkın. Anotların etkinliğini azaltacağı için, korozyon önleyici anotların üzerine sprey sıkmayın.

## Motor Alıştırma Prosedürü

### DİKKAT

**Motor Alıştırma Prosedürüne uyulmadığı takdirde motora ciddi hasar gelebilir.**

## MOTOR ALIŞTIRMA YAKIT KARIŞIMI

İlk depo yakıtta 25:1 (%4) benzin/yağ karışımı kullanın.

## ALIŞTIRMA PROSEDÜRÜ

İlk bir saatlik çalıştırma sırasında gaz ayarıyla oynayın. İlk bir saatlik çalıştırma sırasında, gazı uzun süreyle açık tutmamak için iki dakikadan uzun süreyle sabit hızda gitmeyin.

## Motorun Çalıştırılması

Çalıştırmadan önce, Çalıştırma Bölümündeki Çalıştırma Öncesi Kontrol Listesi, Özel Kullanım Talimatları ve Motor Alıştırma Prosedürünü okuyun.

# ÇALIŞTIRMA

## ⚠ DİKKAT

Su pompasına zarar (kuru çalışma) gelmesini veya motorun aşırı ısınmasını önlemek için, dıştan takma motorunuzu, soğutma suyu emme deliklerinden gelip dışı kutusunda dolaşan su olmaksızın kesinlikle (bir an bile olsa) çalıştırmayın veya kullanmayın.

1. Dıştan takmalı motoru dik çalışma konumuna indirin. Soğutma suyu giriş deliklerinin tümünün su altında olduğundan emin olun.

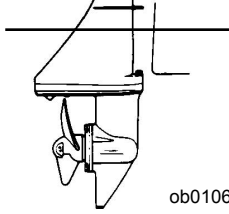

2. Yakıt deposu havalandırma deliğini açın.

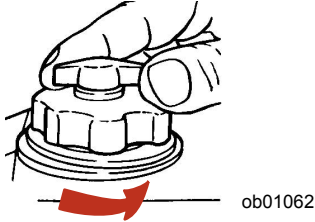

3. Yakıt kesme valfini açın.

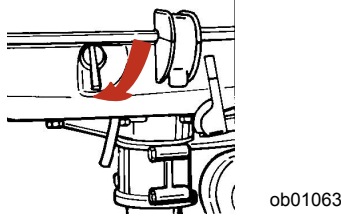

4. Savloyu durdurma düğmesine takın. Bkz. **Genel Bilgiler - Savloyu Durdurma Düğmesi.**

**NOT:** Savloyu durdurma düğmesine takılmadan motor çalışmayacaktır.

## ÇALIŞTIRMA

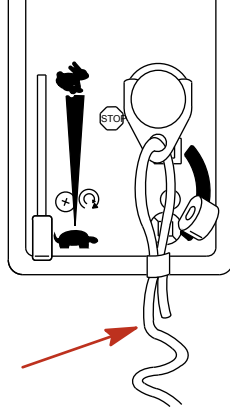

ob01064

5. Motor soğuksa, jikle kolunu kapalı konuma kadar (yukarı) çekin. Motor ısınırken yarısına kadar indirin. Motor ısındıktan sonra indirerek açık konuma getirin.
6. Gaz kolunu marş konumuna getirin.

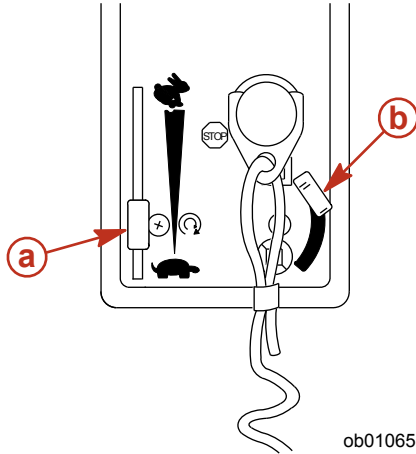

ob01065

**a-** Gaz kolu

**b-** Jikle kolu

7. Vitesli modeller - Vitesi boşa alın.

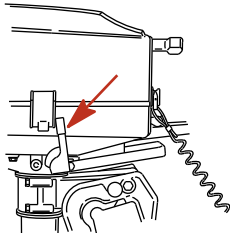

ob01057

# ÇALIŞTIRMA

## ⚠ UYARI

Direct Drive Modeller (vitesiz) - Dıştan takmalı motor her zaman vitededir. Gaz kolu marş konumundan ileride iken motoru çalıştırmayın. Motoru her zaman oturur vaziyette çalıştırın. Beklenmedik ani hızlanmalar teknedekilerin dengesini kaybetmesine ve bunun sonucunda ciddi yaralanma veya can kaybına yol açabilir.

- Motoru her zaman oturur vaziyette çalıştırın. Marş motoru kavrayana kadar marş ipini yavaşça çekin, ardından sertçe çekerek motoru kranklayın. İpi yavaşça salın. Motor çalışana kadar işlemi tekrarlayın.

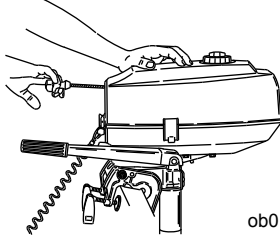

ob01066

**NOT:** Boğulmuş motorun çalıştırılması - Jikle kolunu açık konuma indirin. 30 saniye bekleyin, gaz kolunu marş konumunda tutun ve ardından motoru çalıştırmak üzere kranklamayı sürdürün.

- Motor çalıştıktan sonra, su pompası kontrol deliğinden akan suyun düzgün olup olmadığını kontrol edin.

**ÖNEMLİ:** Su pompası kontrol deliğinden su akıyorsa, motoru durdurun ve soğutma suyu giriş deliğinde tıkanma olup olmadığını kontrol edin. Herhangi bir tıkanıklık yoksa, bu su pompasında arızaya veya soğutma sisteminde tıkanıklığa işaret eder. Bu koşullar motorun aşırı ısınmasına neden olurlar. Dıştan takmalı motorunuzu yetkili servise kontrol ettirin. Aşırı ısınmış durumdaki motorun çalıştırılması, motorda hasara yol açar.

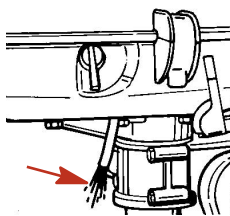

ob01067

## Vites Değişirme - Vitesli Modeller

- Dıştan takmalı motor iki vites konumuna sahiptir: ileri ve boş.
- Gazı rölanti devrine düşürün.
- Dıştan takmalı motoru vites geçirenken her zaman seri hareket edin.

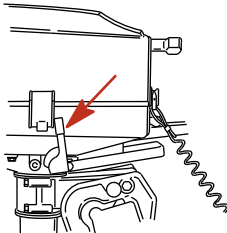

ob01057

## Motorun Durdurulması

Motor devrini düşürün ve durdurma düğmesine basın veya savloyu çekin.

## ÇALIŞTIRMA

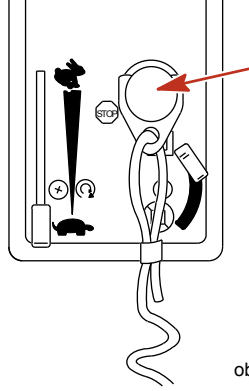

ob01068

### Acil Durumda Çalıştırma

Marş ipinin kopması veya geri sarma işleminin başarısız olması durumunda, yedek marş ipini (verilmiş olan) kullanın ve bu prosedürü izleyin.

### ⚠ UYARI

**Motoru çalıştırmak için acil durum marş ipini kullanırken, rölanti devri koruması sırasında marş çalışmaz. Dıştan takmalı motorun vitesinde çalıştırılmasını önlemek için motor devrinin düşüğe ayarlanmış ve vitesin boşta olduğundan emin olun. Beklenmedik ani hızlanmalar ciddi yaralanma veya can kaybına yol açabilir.**

1. Yandan vitesli modeller - Dıştan takmalı motoru boş (N) vitesine alın.
2. Üç civatayı ve geri sarmalı marş motorunu çıkarın.

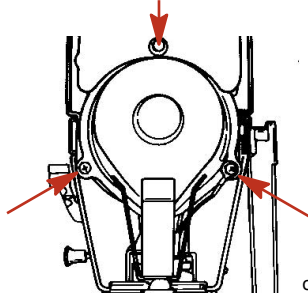

ob01069

3. Geri sarmalı marş motorunun arka sabitleme civatasını yakıt deposuna geri takın.

**ÖNEMLİ: Motoru durdurmak için motor durdurma düğmesinin kullanılabilmesi için motor durdurma düğmesinden gelen siyah kablunun tekrar bağlanması gerekecektir.**

4. Geri sarmalı marş motorundan çıkan civatalardan biriyle siyah kabloyu bağlayın.

## ÇALIŞTIRMA

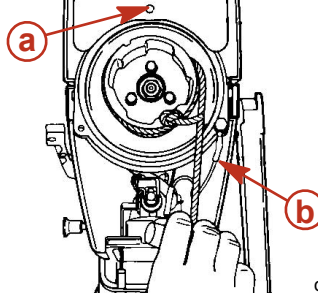

ob01070

**a-** Cıvata

**b-** Siyah kablo

5. Marş ipinin ilmeğini marş motorunun kupel çentiğine geçirin ve ipi saat yönünde kupelin etrafına sarın.
6. Marş ipini çekerek motoru çalıştırın.

### ⚠ UYARI

Elektrik çarpmasından korunmak için, motoru çalıştırırken veya kullanırken hiçbir ateşleme elemanına, kabloya veya bujiye DOKUNMAYIN.

### ⚠ UYARI

Volanın açığındaki hareketi ciddi yaralanmaya yol açabilir. Marş anında veya motor çalışırken eller, saç, giysi, gereçler ve diğer cisimleri motordan uzak tutun. Motor çalışır durumdayken, geri sarmalı marş motoru düzeneği veya üst kaputu yerine takmaya çalışmayın.

# BAKIM

## Dıştan Takmalı Motorun Bakımı

Dıştan takmalı motorunuzu en iyi çalışma durumunda tutmak için, motorunuza Tetkik ve Bakım Programı'nda yer alan periyodik tetkik ve bakımların yapılması önem taşır. Sizin ve yolcularınızın güvenliği ve motorunuzun güvenilirliğini garanti altına almak için, bakımlarının düzgün şekilde yapılmasını tavsiye ederiz.

### ⚠ UYARI

Dıştan takmalı motorunuzun tetkik ve bakım servislerinin ihmal edilmesi veya doğru servis ve güvenlik prosedürlerini bilmeden motorun bakım ve onarımını kendiniz yapmaya kalkışmanız kişisel yaralanma, ölüm ve üründe arızalara sebep olabilir.

Yapılan bakım işlemlerini bu kitabın arkasında yer alan Bakım Defterine kaydedin. Bakımla ilgili tüm iş emri ve faturaları saklayın.

## DIŞTAN TAKMALI MOTORUNUZ İÇİN YEDEK PARÇA SEÇİMİ

Orijinal Mercury Precision veya Quicksilver yedek parçaları ve Orijinal Yağlayıcıların kullanılmasını tavsiye ederiz.

### ⚠ UYARI

Orijinal parçadan düşük kalitede yedek parçaların kullanılması kişisel yaralanma, ölüm ve üründe arızaya neden olabilir.

## EPA Emisyonları

### EMİSYON ONAY ETİKETİ

Emisyon seviyeleri ile motorun emisyonlar doğrudan ilgili teknik özelliklerini gösteren bir emisyon onay etiketi, imalat zamanında motorun üzerine yerleştirilmiştir.

MERCURY		EMISSION CONTROL INFORMATION	
This engine conforms to <input type="checkbox"/> model year EPA regulations for Marine SI engines. Refer to Owner's Manual for required maintenance.			
<b>a</b>	<b>b</b>	IDLE SPEED: <input type="text"/>	FAMILY: <input type="text"/>
<b>c</b>	<b>d</b>	<input type="text"/> hp <input type="text"/> cc	FEL: <input type="text"/> g/kWh
<b>e</b>	<b>f</b>	TIMING (IN DEGREES): <input type="text"/>	<b>g</b>
<b>d</b>	<b>e</b>	Standard spark plug: <input type="text"/>	<b>h</b>
<b>d</b>	<b>e</b>	Suppressor spark plug: <input type="text"/>	<b>i</b>
<b>d</b>	<b>e</b>	GAP: <input type="text"/>	<b>i</b>
<b>e</b>	<b>f</b>	Valve Clearance (Cold) mm Intake <input type="text"/>	<b>i</b>
<b>e</b>	<b>f</b>	Exhaust <input type="text"/>	<b>i</b>

ob01071

- |                                         |                                                      |
|-----------------------------------------|------------------------------------------------------|
| <b>a</b> - Rölanti devri                | <b>f</b> - Aile numarası                             |
| <b>b</b> - Motor beygir gücü            | <b>g</b> - Motor ailesi için maksimum emisyon çıkışı |
| <b>c</b> - Zamanlama teknik özellikleri | <b>h</b> - Silindir hacmi                            |
| <b>d</b> - Önerilen buji ve açıklığı    | <b>i</b> - İmalat tarihi                             |
| <b>e</b> - Valf açıklığı (varsa)        |                                                      |

## KULLANICININ SORUMLULUKLARI

Ürün sahibi/operatör, emisyon seviyelerinin belirlenmiş onay standartları aralığında tutulması için rutin motor bakımlarını yaptırmakla yükümlüdür.

Ürün sahibi/operatör motorda, motorun beygir gücünü değiştirecek veya emisyon seviyelerinin önceden belirlenmiş fabrika değerlerinin üzerine çıkmasına yol açacak hiçbir modifikasyon yapmamalıdır.



# BAKIM

## Tetkik ve Bakım Programı

### HER KULLANIMDAN ÖNCE

- Yakıt sistemini çürüme veya sızıntılara karşı gözle muayene edin.
- Dıştan takmalı motorun kış yatırmasına sıkıca oturup oturmadığını kontrol edin.
- Dömen sistemini sıkışma veya gevşek elemanlara karşı kontrol edin.
- Pervane bıçaklarında hasar olup olmadığını kontrol edin.

### HER KULLANIMDAN SONRA

- Tuzlu veya kirlı suda kullanım sonrasında dıştan takmalı motorun soğutma sistemini suyla yıkayın. **BkzSoğutma Sisteminin Yıkınması.**
- Tuzlu suda kullanılmışsa bütün tuz birikintilerini tatlı suyla yıkayın.

### 100 SAATLIK KULLANIM VEYA YILDA BİR DEFA, HANGİSİ ÖNCE GELİRSE

- Bütün yağlama noktalarını yağlayın. Tuzlu suda kullanıldığında yağlamayı sıklaştırın. **BkzYağlama Noktaları.**
- Bujiyi ilk 100 kullanım saatinde veya birinci yılında değiştirin. Bundan sonra, bujiyi her 100 kullanım saatinde veya yılda bir defa kontrol edin. Bujiyi gerektiği şekilde değiştirin. **BkzBuji Tetkiki ve Değişimi.**
- Dişli kutusunun yağını boşaltın ve değiştirin. **BkzDişli Kutusunun Yağlanması.**
- Korozyon kontrol anodunu kontrol edin. Tuzlu suda kullanıldığında kontrolleri sıklaştırın. **BkzKorozyon Kontrol Anotları.**
- Tahrik mili üzerindeki kamaları yağlayın.<sup>1</sup>
- Su pompası çarkını değiştirin.<sup>1</sup>
- Cıvatalar, somunlar ve diğer kelepçelerin sıkılığını kontrol edin.

### SAKLAMA SÜRELERİ ÖNCESİNDE

- Saklama prosedürüne başvurun. **BkzSaklama** bölümü.

## Üst Kaputun Çıkarılması Ve Takılması

### ÇIKARMA

1. Kaputun her iki tarafında yer alan kaput mandallarını açın.

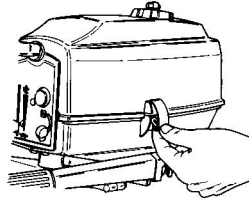

ob01072

2. Üst kaputu motordan kaldırın.

1. Bu elemanların bakımı yetkili servis tarafından yapılmalıdır.

## BAKIM

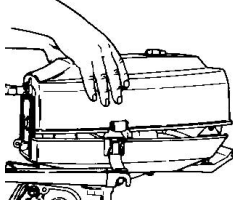

ob01214

### TAKMA

1. Üst kaputu motorun üzerine yerleştirin. Kaputun önce arkasını, sonra önünü yerleştirin.
2. Kaput mandallarını takarak kaputu sıkıştırın.

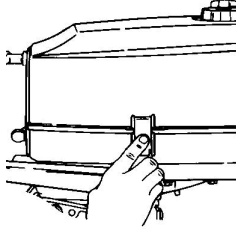

ob01215

### Dış Bakım

Dıştan takmalı motorunuz dayanıklı fırın emaye cila ile korunmaktadır. Sık sık deniz temizlik maddeleri ve cilalarla temizleyip cilalayın.

### Soğutma Sisteminin Yıkınması

Tuzlu, kirli veya çamurlu suda her kullanımdan sonra dıştan takmalı motorunuzun dahili su kanallarını tatlı suyla durulayın. Bu, birikintilerin dahili su kanallarını tıkanmasına engel olacaktır.

1. Dıştan takmalı motoru içinde tatlı su bulunan test tankının içine yerleştirin. Dıştan takmalı motoru çalıştırın ve 3 ila 4 dakika çalışır tutun.

### Pervanenin Değiştirilmesi

#### ⚠ UYARI

Pervane şaftı motor viteste iken döndürüldüğü takdirde, motorun marş olarak çalışma ihtimali vardır. Motorun bu şekilde yanlışlıkla çalıştırılarak, dönen pervanenin yol açabileceği olası ciddi yaralanmaları önlemek için, pervane üzerinde çalışırken her zaman buji kutbunu yerlerinden çıkarın.

1. Motorun çalışmasını önlemek için buji başını yerinden çıkarın.

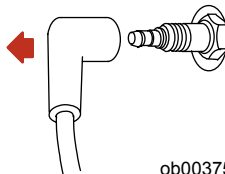

ob00375

2. Vitesli modeller - Vitesi boşa alın.

# BAKIM

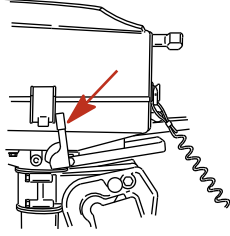

ob01057

3. Kamalı pimi düzleştirin ve çıkarın.

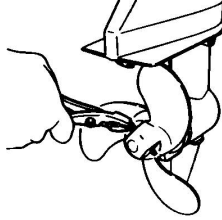

ob01217

4. Pervaneyi şafttan doğruca çekip çıkarın. Pervane sıkışmış ve çıkmıyorsa, pervaneyi çıkarması için yetkili servise başvurun.

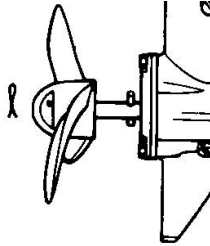

ob01218

**ÖNEMLİ:** Pervane göbeğinin korozyona uğrayarak pervane şaftına sıkışmasını (özellikle tuzlu suda) önlemek için, önerilen bakım aralıklarında ve pervanenin her çıkarılışında pervane şaftına boydan boya önerilen yağlayıcıdan bir tabaka sürün.

5. Pervane şaftını Quicksilver veya Mercury Precision Teflonlu Yağlayıcıları Korozyon Önleyici Gres veya 2-4-C ile kaplayın.

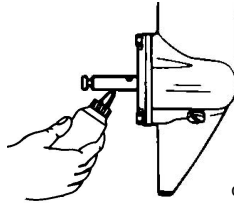

ob01219

Boru Ref No.	Tanım	Kullanım Yeri	Parça No.
 94	Korozyon Önleyici Gres	Pervane şaftı	92-802867Q1

# BAKIM

Boru Ref No.	Tanım	Kullanım Yeri	Parça No.
95	Teflonlu 2-4-C	Pervane şaftı	92-802859Q1

6. Çıkarılmışsa, tahrik pimini pervane şaftına sokun.
7. Pervanenin üzerindeki yarığın tahrik miline geçtiğinden emin olarak pervaneyi şafta doğru sürün.
8. Kamalı pimi pervanedeki delikten içeri sokun ve bükerek yerine sabitleyin.

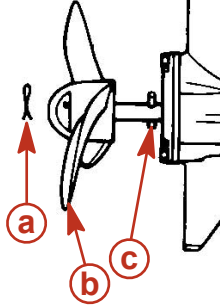

ob01220

- a-** Kamalı pim  
**b-** Pervane

- c-** Tahrik pimi

## Korozyon Kontrol Anotu

Dıştan takmalı motorunuz, vites kutusunun farklı yerlerine takılı korozyon kontrol anotlarına sahiptir. Anot, dıştan takmalı motorda yer alan metaller yerine kendi metalinin yavaş yavaş erimesini sağlayarak motorun galvanik korozyona karşı korunmasına yardımcı olur.

Anot, özellikle korozyonun hızlandığı tuzlu suda kullanım durumlarında periyodik kontrol gerektirir. Bu korozyon korumasını sürdürmek için, her zaman anotları tamamen erimeden önce değiştirin. Anotun etkinliğini azaltacağı için, hiçbir zaman anotun üzerine boya veya herhangi bir koruyucu kaplama uygulamayın.

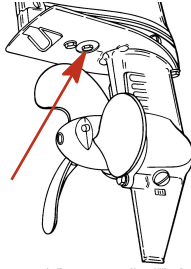

ob01221

## Buji Tetkiki Ve Değişimi

### ⚠ UYARI

Hasarlı buji pabuçları yüzünden yakıtın alev alması veya patlaması ciddi yaralanma veya ölüme yol açabilir. Hasarlı buji pabuçları kıvılcım çıkarabilir. Kıvılcıklar, motor kaputu altındaki yakıt buharını ateşleyebilir. Buji pabuçlarının hasar görmesini önlemek için, bujileri sökmeden önce, tornavida vb. keskin veya madeni gereçler kullanmayın.

# BAKIM

1. Buji kapağını açın.

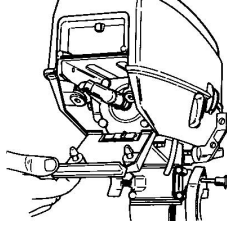

ob01222

2. Buji pabucunu sökün. İki lastik pabucu hafifçe döndürerek çekip çıkarın.

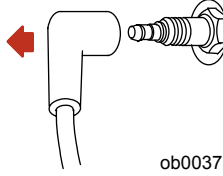

ob00375

3. Kontrol etmek üzere bujiyi sökün. Elektrot aşınma veya yalıtkan maddede sertleşme, çatlama, kırılma, köpürme veya kirlenme varsa bujiyi değiştirin.

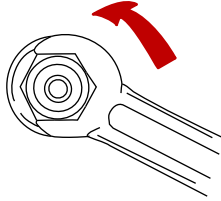

ob01092

4. Buji tırnak açıklığını belirtilen değerlere göre ayarlayın.

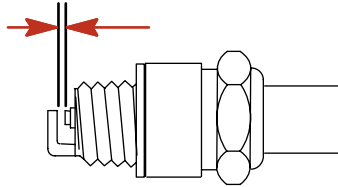

ob00424

## Buji

Buji tırnak aralığı

1,0 mm (0,040 in.)

5. Bujiyi yerine takmadan önce, buji yuvalarını kirden arındırın. Bujiyi elinizle olduğu kadar sıkın, ardından da 1/4 tur daha veya teknik özelliklere uygun şekilde sıkın.

Tanım	Nm	lb. in.	lb. ft.
Buji	27		20

## Motor Rölanti Devri Ayarı

1. Tekne iskeleye sağlamca bağlı şekilde, motoru çalıştırın ve ısınmasını bekleyin.

# BAKIM

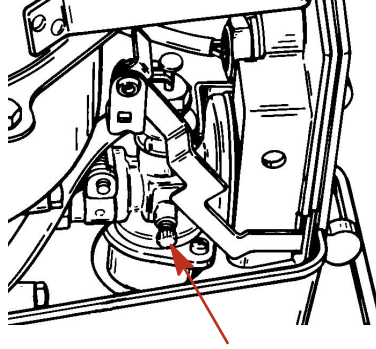

2. Dıştan takmalı motor ileri vitesyken motor devrini rölantiye düşürün.
3. Rölanti vidasını, önerilen motor rölanti devrini elde edecek şekilde ayarlayın. Bkz**Genel Bilgiler - Teknik Özellikler**.



ob01223

## Yağlama Noktaları

1. Aşağıdaki noktaları Quicksilver veya Mercury Precision Teflonlu Yağlayıcıları 2-4-C veya Özel Yağlayıcı 101 ile yağlayın.

Boru Ref No.	Tanım	Kullanım Yeri	Parça No.
	2-4-C Teflonlu	Yardımcı pilot dişleri, döner mesnet, yatırma taşıyıcı pimi, kış yatırması kelepçe vidaları	92-802859Q1
	Özel Yağlayıcı 101	Yardımcı pilot dişleri, döner mesnet, yatırma taşıyıcı pimi, kış yatırması kelepçe vidaları	92-802865Q1

- Yardımcı Pilot - Dişleri yağlayın.

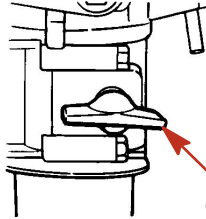

ob01224

- Döner Mesnet - Dört (4) civatayı ve arka kapağı çıkartın ve iç naylon burçları yağlayın.

# BAKIM

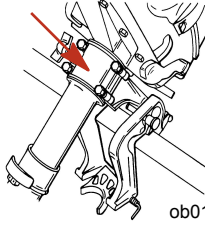

- Yatırma taşıyıcı pimi.

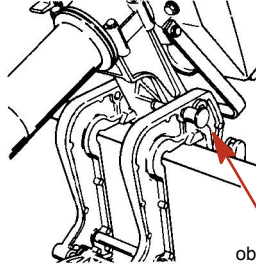

- Kıç yatırması kelepçe vidaları - Dişleri yağlayın.

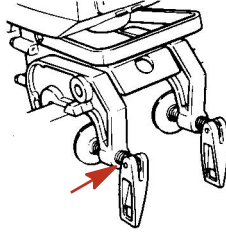

## 2. Aşağıdakileri Hafif Ağırlıklı Yağla yağlayın.

- Yatırma Ekseni.

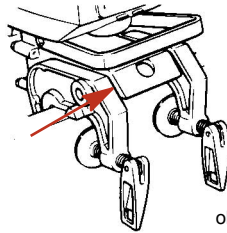

- Gaz bağlantısı - Dayanma noktasını yağlayın.

## BAKIM

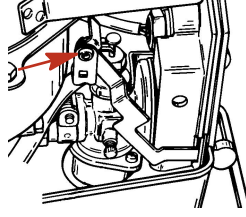

ob01228

3. Aşağıdaki noktaları Quicksilver veya Mercury Precision Teflonlu Yağlayıcıları Korozyon Önleyici Gres veya 2-4-C ile yağlayın.

Boru Ref No.	Tanım	Kullanım Yeri	Parça No.
94	Korozyon Önleyici Gres	Pervane şaftı	92-802867Q1
95	2-4-C Teflonlu	Pervane şaftı	92-802859Q1

- Pervane Şaftı - Bkz. **Pervane Değiştirme** pervanenin çıkarılması ve takılması için. Pervane göbeğinin korozyon sonucunda şafta kaynamasını önlemek için pervane şaftının tamamını yağlayıcı ile kaplayın.

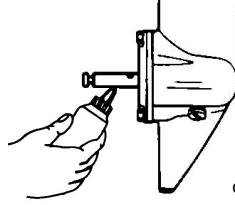

ob01219

### Dişli Kutusunun Yağlanması

Dişli kutusu yağını takviye ederken veya değiştirirken, yağlayıcıda su olup olmadığını gözle kontrol edin. Su varsa, tabana oturmuş olabilir ve yağlayıcıdan önce dökülecektir veya yağlayıcıya karışıp ona sütümsü bir görünüm vermiş olabilir. Su varsa, dişli kutunuzu yetkili servise kontrol ettirin. Yağlayıcıda su bulunması basınç arızalarının vaktinden önce çıkmasına veya donma sıcaklıklarında donarak dişli kutusuna zarar gelmesine neden olabilir.

Boşaltılmış dişli kutusunda metal parçacıklar olup olmadığını kontrol edin. Az miktarda ince madeni parçacıklar normal bir aşınmaya işaret eder. Ancak çok miktarda metal tozları veya büyük parçacıklar (çapaklar) anormal bir dişli aşınması olduğunu gösterir ve yetkili servis tarafından kontrol edilmelidir.

### DIŞLI KUTUSUNUN BOŞALTIMASI

- Diştan takmalı motoru dik bir çalışma konumuna getirin.
- Diştan takmalı motorun altına bir toplama kabı yerleştirin.
- Dolum/tahliye tapasıyla havalandırma tapasını çıkarın ve yağı boşaltın.



## BAKIM

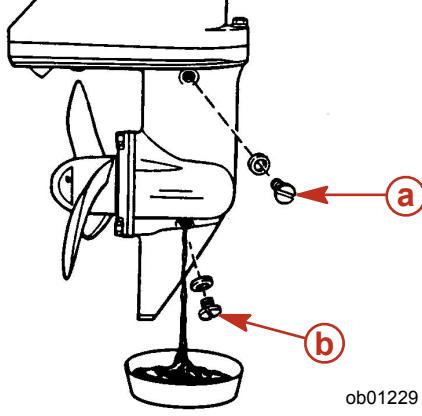

a- Havalandırma tapası

b- Dolum/tahliye tapası

### DIŞLI KUTUSU YAĞLAMA KAPASİTESİ

Dişli kutusunun yağlama kapasitesi yaklaşık 135 ml (4.5 fl. oz.).

### DIŞLI KUTUSUNUN YAĞLAMA SEVİYESİNİN KONTROLÜ VE DIŞLI KUTUSUNUN DOLDURULMASI

1. Dıştan takmalı motoru dik bir çalışma konumuna getirin.
2. Havalandırma tapasını çıkarın.
3. Dolum/tahliye tapasını çıkarın. Yağlayıcı tüpünü dolum deliğine yerleştirin ve havalandırma deliğinden çıkana kadar yağlayıcı ekleyin.

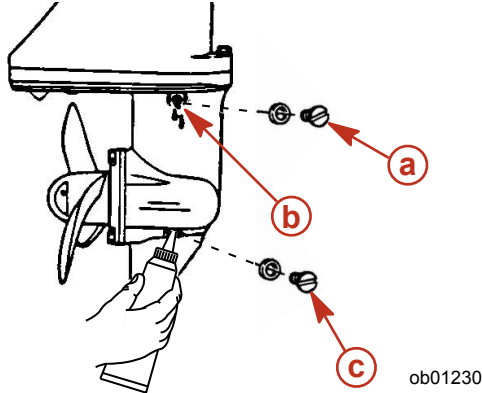

a- Havalandırma tapası

b- Havalandırma deliği

c- Dolum/tahliye tapası

### ÖNEMLİ: Sızdırmaz contalar hasarlıysa değiştirin.

4. Yağ eklemeye son verin. Yağ tüpünü çıkarmadan önce havalandırma tapasını ve contasını yerine takın.
5. Yağlayıcı tüpünü çıkarın ve temizlenmiş dolum/tahliye tapasını ve contasını yerine takın.

# BAKIM

## Su Altında Duran Dıştan Takmalı Motorlar

Su altında duran bir dıştan takmalı motora sudan çıkarıldıktan sonra birkaç saat içinde yetkili servis tarafından bakım yapılması gerekecektir. Motorun açık havayla temas etmesinden kaynaklanacak korozyonu önlemek için yetkili servis tarafından hemen bakıma alınması son derece önemlidir.

# SAKLAMA

## Saklama Hazırlıkları

Dıştan takmalı motorunuzu saklamaya hazırlanırken dikkat edilecek en önemli husus, motoru pas, korozyon ve içeride kalan suyun donmasından meydana gelebilecek hasarlardan korumaktır.

Aşağıdaki saklama prosedürleri, motorunuzu mevsimlik veya daha uzun sürelerle (iki ay veya fazlası) saklamaya hazırlanırken izlenmelidir.

### ⚠ DİKKAT

**Su pompasına zarar (kuru çalışma) gelmesini veya motorun aşırı ısınmasını önlemek için, asla dıştan takma motorunuzu soğutma suyu emme deliklerinden gelecek dışı kutusunda dolaşan su olmaksızın çalıştırmayın veya kullanmayın (bir an bile olsa).**

## YAKIT SİSTEMİ

**ÖNEMLİ:** Alkol (etanol veya metanol) içeren benzin, saklama sırasında asit oluşumuna yol açarak yakıt sistemine zarar verebilir. Kullanılan yakıt alkol içeriyorsa, yakıt deposu, harici yakıt hattı ve motor yakıt sisteminde kalan benzinin mümkün olduğu kadar fazla bir bölümünün boşaltılması tavsiye edilir.

Kaymak ve balçık oluşumunu önlemek için, yakıt deposu ve motor yakıt sistemini katkılı (stabilize) yakıtla doldurun. Aşağıdaki talimatları izleyin.

- Gerekli miktarda benzin stabilizörünü (kapta yazan talimatları izleyin) yakıt deposuna doldurun. Stabilizörü yakıtla karıştırmak üzere yakıt deposunu öne arkaya eğin.
- Dıştan takmalı motoru suya indirin. Motoru beş dakika çalıştırarak katkılı benzinin karbüratöre ulaşmasını sağlayın.

## Motorun Dış Elemanlarının Korunması

- Bakım - Tetkik ve Bakım Programı** bölümünde yer alan bütün motor bileşenlerini yağlayın.
- Boyadaki çentikleri rötuşlayın. Rötuş boyası için yetkili satıcınıza başvurun.
- Dış metal yüzeylere (korozyon kontrol anotları dışında) Quicksilver veya Mercury Precision Yağlayıcıları Korozyon Önleyici sprey sıkın.

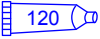
Boru Ref No.	Tanım	Kullanım Yeri	Parça No.
 120	Korozyon Koruyucu	Dış metal yüzeyler	92-802878Q5 5

## Motorun İç Elemanlarının Korunması

**NOT:** Yakıt sisteminin saklama için hazır olduğundan emin olun. Önceki sayfalardaki Yakıt Sistemi bölümüne başvurun.

**ÖNEMLİ:** Buji pabuçlarının çıkarılmasında izlenecek doğru prosedür için, Bakım - Buji Tetkiki ve Değişimi bölümüne başvurun.

- Dıştan takmalı motoru suya indirin. Motoru çalıştırın ve rölantide ısınmasını sağlayın.
- Motor yüksek rölantide çalışırken, yakıt kesme valfini kapatarak yakıt akışını kesin. Motor teklemeğe başlayınca, hemen karbüratöre motor yakıtsızlıktan durana kadar Quicksilver veya Mercury Precision Yağlayıcıları Saklama Amaçlı Sızdırmaz sprey sıkın.
- Bujiyi çıkarın ve silindirin iç çeperine beş saniye süreyle saklama amaçlı sızdırmaz sprey sıkın.
- Saklama amaçlı sızdırmaz maddeyi silindirin içine dağıtmak için volanı elinizle defalarca döndürün. Bujiyi yerine takın.

## Dişli Kutusu

- Dişli kutusu yağlayıcısını boşaltın ve yeniden doldurun (bkz **Bakım - Dişli Kutusunun Yağlanması**).

# SAKLAMA

## Dıştan Takmalı Motorun Saklama İçin Konumlandırılması

Suyun dıştan takmalı motordan boşalmasını sağlamak için motoru dik (dikey) konumda saklayın.

### DİKKAT

Dıştan takmalı motor donma sıcaklıklarında kalkık şekilde saklandığı takdirde, içeride kalan soğutma suyu veya dişli kutusundaki pervane egzoz çıkışından içeri girmiş olabilecek yağmur suları donarak motora zarar verebilir.

# SORUN GIDERME

## Motor Çalışmıyor

### OLASI NEDENLERİ

- Marş prosedüründe hata vardır. Bkz **Çalıştırma** bölümü.
- Benzin eski veya kirlidir.
- Motor boğulmuştur. Bkz **Çalıştırma** bölümü.
- Motora yakıt gitmiyordur.
  - a. Yakıt deposu boştur.
  - b. Yakıt deposu havalandırma deliği kapalı veya tıkalıdır.
  - c. Yakıt kesme valfi kapalıdır.
  - d. Yakıt deposu filtresi tıkalıdır.
- Ateşleme sistemi bileşeninde arıza vardır.
- Buji kirlenmiş veya arızalıdır. Bkz **Bakım** bölümü.
- Karbüratör emme iğnesi kirli benzinden dolayı yapışmıştır.

## Motor Düzensiz Çalışıyor

### OLASI NEDENLERİ

- Buji kirlenmiş veya arızalıdır. Bkz **Bakım** bölümü.
- Yakıt motordan dışarı çıkamıyordur.
  - a. Yakıt deposu havalandırma deliği kapalı veya tıkalıdır.
  - b. Yakıt deposu filtresi tıkalıdır.
- Ateşleme sistemi bileşeninde arıza vardır.

## Performans Kaybı

### OLASI NEDENLERİ

- Pervane hasarlı veya yanlış büyüklüktedir.
- Tekne aşırı yüklü veya yük yanlış dağıtılmıştır.
- Sintinede fazla su vardır.
- Teknenin altı kirli veya hasarlıdır.

# ÜRÜN SAHİBİ SERVİS DESTEĞİ

## Yerel Onarım Servisi

Servis ihtiyacı baş gösterdiğinde dıştan takmalı motorunuzu yer zaman yerel yetkili servisimize götürün. İhtiyaç anında motorunuza düzgün servis verilebilmesi için gerekli fabrika eğitilmiş teknisyenler, bilgi, özel gereçler, donanım ve orijinal parça ve aksesuarlar sadece yetkili servisimizde vardır. Motorunuzu en iyi tanıyan da servisimizdir.

## Evden Uzak Servis

Yerel yetkili servisimizden uzaktaysanız ve servise ihtiyacınız olursa, size en yakın yetkili servisle temasa geçin. Telefon rehberlerinin Sarı Sayfalarına başvurabilirsiniz Herhangi bir nedenle servis alamamanız durumunda, size en yakın Mercury Marine Hizmet Bürosuyla temasa geçin.

## Parça Ve Aksesuar Talepleri

Orijinal yedek parçalar ve aksesuarlar hakkındaki bütün talepler yerel yetkili satıcınıza yönlendirilmelidir. Bayii, parça ve aksesuarları sizin için sipariş edecek gerekli bilgilere sahiptir. Parça ve aksesuar siparişi verirken, bayii'nin doğru parçayı isteyebilmesi için model ve seri numarasını bilmesi gereklidir.

## Servis Yardımı

Dıştan takmalı motorunuzdan memnuniyetiniz, bayii'niz ve bizim için son derece önemlidir. Dıştan takmalı motorunuz hakkında bir sorun, soru veya endişeniz olduğu takdirde, yetkili servisimize veya herhangi bir Mercury Marine yetkili satıcısına başvurabilirsiniz. Eğer ilave yardım gerekiyorsa, şu adımları izleyin.

1. Bayii'nin satış müdürü veya servis müdürü ile görüşün. Eğer bunu çoktan yapmışsanız, bayii'nin sahibiyle temasa geçin.
2. Bayii'lik tarafından çözülemeyen herhangi bir sorun, soru veya endişeniz varsa, yardım almak için lütfen Mercury Marine Hizmet Bürosuyla temasa geçin. Mercury Marine, bütün sorunların çözümü için sizle ve bayii'nizle beraber çalışacaktır.

Servis bürosu sizden şu bilgileri isteyecektir:

- Adınız ve adresiniz
- Gündüz telefon numaranız
- Dıştan takmalı motorunuzun modeli ve seri numarası
- Bayii'nizin adı ve adresi
- Sorunun özeti

## Mercury Marine Hizmet Büroları

Yardım almak için telefon, faks veya posta yoluyla temasa geçebilirsiniz. Posta ve faks yazışmalarında lütfen gündüz telefon numaranızı eklemeyi unutmayın.

Birleşik Devletler		
Telefon	(920) 929-5040	Mercury Marine W6250 W. Pioneer Road P.O. Box 1939 Fond du Lac, WI 54936-1939
Faks	(920) 929-5893	
Websitesi	www.mercurymarine.com	

Kanada		
Telefon	(905) 567-6372	Mercury Marine Ltd. 2395 Meadowpine Blvd. Mississauga, Ontario L5N 7W6 Kanada
Faks	(905) 567-8515	

# ÜRÜN SAHİBİ SERVİS DESTEĞİ

## Avustralya, Pasifik

Telefon	(61) (3) 9791-5822	Mercury Marine Avustralya 132-140 Frankston Road Dandenong, Victoria 3164 Avustralya
Faks	(61) (3) 9793-5880	

## Avrupa, Orta Doğu, Afrika

Telefon	(32) (87) 32 • 32 • 11	Marine Power - Europe, Inc. Parc Industriel de Petit-Rechain B-4800 Verviers, Belçika
Fax	(32) (87) 31 • 19 • 65	

## Meksika, Merkezi Amerika, Güney Amerika, Caribbean

Telefon	(954) 744-3513	Mercury Marine 11650 Interchange Circle North Miramar, FL 33025 ABD
Faks	(954) 744-3535	

## Japonya

Telefon	81-053-423-2500	Mercury Marine - Japonya Anshin-cho 283-1 Hamamatsu Shizuoka-ken, Japonya 435-0005 Japonya
Faks	81-053-423-2510	

## Asya, Singapur

Telefon	5466160	Mercury Marine Singapur 72 Loyang Way Singapur, 508762
Faks	5467789	